



# **'De Eerste Wereldoorlog in het Meetjesland'**

**Een thematische synthese**

**2011**

**Artoria bvba  
Sophie Huysman  
Ester Van den broeck**



**aalter . assenede . eeklo . evergem . kaprijke . knesselare . lovendegem . maldegem .  
nevele . sint-laureins . waarschoot . zelzate . zomergem**

**cultuurburo . van hoorebekeplein 1b4 . 9900 eeklo . t/f 09 373 75 96 . info@comeet.be .  
www.comeet.be**



Beste lezer,

Voor u ligt het rapport 'De Eerste Wereldoorlog in het Meetjesland'. Het is een thematische synthese van de oorlogsjaren 1914-1918 in onze groene regio tussen Brugge en Gent. Het werd gemaakt door Artoria bvba, in opdracht van COMEET (Cultuuroverleg Meetjesland), de intergemeentelijke cultuurdienst van de dertien gemeenten van het Meetjesland.

Het rapport en onderzoek maken deel uit van het project 'Honderd jaar Eerste Wereldoorlog: herinneringen in het Meetjesland, 1914-2014' dat COMEET dankzij het subsidieprogramma LEADER/PDPO, met de steun van provincie Oost-Vlaanderen, de Vlaamse Overheid en Europa kan realiseren.

Wat mij het meeste raakt zijn de vele persoonlijke getuigenissen die een beeld geven van de impact die de oorlog had op het leven van gewone mensen op het platteland.

Mijn dank gaat uit naar iedereen die aan dit onderzoek en rapport meewerkte: archieven, heemkringen, bibliotheken, cultuurdiensten, verzamelaars en particulieren die mee hun schouders zetten onder dit onderzoek. We zijn hen zeer erkentelijk.

Ik hoop dat dit rapport de regio inspireert om voor het erfgoed uit de Eerste Wereldoorlog zorg te dragen en om een serene herdenking te organiseren in 2014-2018. Met COMEET willen we hiertoe zeker bijdragen. Hoe we dat zullen doen, leest u op de volgende bladzijden.

Hoogachtend,

Frank Sierens,

Cultuurschepen Maldegem,

Voorzitter COMEET (Cultuuroverleg Meetjesland)

December 2011



Figuur 1: Frank Sierens, foto Grégoire De Poorter

## Inhoudsopgave

0	Vooraf .....	9
0.1	Een project over de Eerste Wereldoorlog in het Meetjesland .....	9
0.2	Onderzoeksmethodiek.....	10
0.3	De Eerste Wereldoorlog: een zeer beknopte inleiding.....	11
1	Verloren Vrijheid: intocht van de Duitsers, 1914 .....	12
1.1.	De eerste maanden.....	12
1.2	Oktober en november 1914 in het Meetjesland .....	15
2	Militaire bezetting: Eeklo en Ertvelde hoofdplaats van een Etappegebied .....	28
2.1	Het Etappegebied en zijn instellingen .....	28
2.1.1	Duitse organisatie, het bezettingsbestuur.....	28
2.1.2	Het bestuur .....	30
2.1.3	Organigram Oost- en West-Vlaanderen .....	30
2.1.4	De verordeningen .....	31
2.2	De Etappenkommandanturen met betrekking tot het Meetjesland.....	33
2.2.1	Kommandantur Eeklo .....	34
2.2.2	Kommandantur Ertvelde.....	36
2.2.3	Kommandantur Gent .....	38
2.2.4	Kommandantur Beernem .....	38
2.2.5	Kommandantur Deinze .....	39
2.2.6	Kommandantur Tielt .....	39
2.2.7	Kommandantur Maldegem.....	40
3	Vreemde elementen in het landschap van het Meetjesland.....	43
3.1	Molens .....	43
3.2	Den Draad .....	44
3.3	Verdediging ter land, ter zee en in de lucht.....	47
3.3.1	Zeppelins over het Meetjesland .....	47
3.3.2	IJzeren doodskisten. Het onderzeebootwapen in de Eerste Wereldoorlog .....	49
3.3.3	Vliegtuigen en vliegvelden .....	50
3.3.4	Kabelballonnen .....	52
3.3.5	Schietstand.....	53
4	Een bunkerlinie bij de Nederlandse grens: De Hollandstelling.....	55
4.1	De Hollandstelling algemeen .....	55

4.2	De technische aspecten.....	56
4.3	De verschillende linies in het Meetjesland.....	57
4.3.1	De voorschriften .....	57
4.3.2	De observatielinie.....	57
4.3.3	Invalslinie en hoofdverdedigingslinie .....	58
4.4	Hoe zag de Hollandstelling er uit in de gemeenten? .....	60
4.5	Analyse van het type bunkers .....	62
4.5.1	De mitrailleurgevechtsbunkers uit 1917 .....	63
4.5.2	Duitse waarnemingsbunker Type I uit 1917.....	64
4.5.3	Duitse waarnemingsbunker Type II uit 1917.....	65
4.5.4	Unieke waarnemingsbunker uit 1917 .....	66
4.5.5	Speciale waarnemingsbunker in Rieme .....	67
4.5.6	Mitrailleurbunker Type I.....	68
4.5.7	Mitrailleurbunker Type II.....	69
4.5.8	Mitrailleurbunker Type III.....	70
4.5.9	Mitrailleurbunker in puntvorm gebouwd, Type IV .....	71
4.5.10	Mitrailleurbunker in puntvorm, Type V .....	72
4.5.11	Mitrailleur-gevechtsbunker in de hoofdverdedigingslijn, 3 types .....	73
4.5.12	Personeelsbunker Type I .....	74
4.5.13	Personeelsbunker Type II .....	75
4.5.14	Personeelsbunker Type III .....	76
4.5.15	Personeelsbunker Type IV .....	77
4.5.16	Unieke bunker in het Zijbos, Kluisstraat te Ertvelde .....	77
4.5.17	Schuilplaats .....	78
4.6	Het leven in de bunkers.....	79
4.7	Rol van de bunkers na de oorlog.....	79
5	Perceptie van de bezetting.....	81
5.1	De beperking van de vrijheid en opeisingen .....	81
5.2	Propaganda en psychologische oorlogsvoering .....	84
5.3	Duitse tijd .....	87
5.4	Bombardementen en geschut.....	89
5.5	Collaboratie .....	89
6	De impact van de bezetting op het dagelijkse leven: weinig werk en veel honger .....	92
6.1	Duitse controle op alle domeinen van het dagelijkse leven .....	92

6.1.1	Het dagelijkse leven .....	92
6.1.2	Industrie en werkloosheid .....	97
6.1.3	Opeisingen van werklieden.....	101
6.1.4	Voedsel en landbouw.....	107
6.2	De steuncomités .....	116
6.3	Noodgeld.....	122
6.4	Elektriciteit .....	126
6.5	De spoorwegen .....	128
6.5.1	De tram .....	128
6.5.2	De trein .....	130
6.6	De post.....	131
7	Smokkel en spionage .....	136
7.1	Smokkel.....	136
7.2	Maatregelen tegen het smokkelen.....	139
7.3	Spionage.....	141
7.3.1	Enkele spionnen .....	141
7.3.2	De processen.....	146
8	Niet alleen ellende. Het cultuur- en ontspanningsleven .....	150
8.1	Muziek.....	150
8.2	Sport.....	152
8.3	Literatuur .....	152
8.4	De kerk .....	152
8.5	Casino.....	153
8.6	Toneel .....	153
8.7	Film.....	153
8.8	Kermis .....	154
8.9	Verenigingsleven.....	154
8.10	Cafébezoek.....	154
9	Onderwijs.....	157
9.1	De leerplicht.....	157
9.2	Schoolgaan tijdens WOI .....	157
10	Vluchtelingen en slachtoffers .....	163
10.1	Vluchtelingen .....	163
10.1.1	Bij het begin van de oorlog .....	163

10.1.2	Op het einde van de oorlog.....	169
10.2	Slachtoffers.....	171
11	Neergepend tijdens WOI.....	175
11.1	Censuur.....	175
11.2	Kranten.....	175
11.3	Nieuws voor de soldaten.....	178
11.4	Oorlogsdagboeken.....	180
11.5	Andere soorten drukwerk.....	181
12	De Vlaamse Beweging in het Meetjesland.....	183
12.1	Het activisme en de Raad van Vlaanderen.....	183
12.2	De frontbeweging en de Frontpartij.....	187
12.3	De verenigingen.....	188
13	Najaar 1918: de einddagen van de Duitse bezetting.....	195
13.1	De start van het eindoffensief.....	195
13.2	Het oproepen van weerbare mannen.....	196
13.3	De laatste dagen dag voor dag en per gemeente.....	198
13.4	De zware gevechten aan het Schipdonkkanaal.....	219
13.5	Gasaanvallen.....	225
13.5.1	Gasaanvallen en beschermingsmethodes.....	225
13.5.2	Gasaanvallen in het Meetjesland.....	226
13.6	Het Meetjesland is gehavend.....	227
14	Stille getuigen.....	233
14.1	Monumenten en oorlogstroeieën.....	233
14.2	Vrijheidsbomen.....	247
14.3	Oorlogsbegraafplaatsen.....	248
14.4	Obussen en ander geschut.....	249
14.5	Straatnamen.....	250
14.6	Feest en dank na de oorlog.....	251
15	Conclusie.....	255
16	Algemene bibliografie.....	256
16.1	Aalter (Aalter, Bellem, Lotenhulle, Poeke, Sint-Maria-Aalter).....	258
16.2	Assenede (Assenede, Bassevelde, Boekhoute, Oosteeklo).....	259
16.3	Eeklo (Eeklo, Balgerhoeke).....	260
16.4	Evergem (Evergem, Ertvelde, Sleidinge, Kluizen).....	260

16.5	Kaprijke (Kaprijke, Lembeke) .....	261
16.6	Knesselare (Knesselare, Ursel) .....	261
16.7	Lovendegem (Lovendegem, Vinderhoute) .....	262
16.8	Maldegem (Maldegem, Adegem, Middelburg, Kleit, Donk) .....	262
16.9	Nevele (Nevele, Hansbeke, Landegem, Merendree, Poesele, Vosselare) .....	263
16.10	Sint-Laureins (Sint-Laureins, Sint-Jan-in-Eremo, Sint-Margriete, Waterland-Oudeman, Watervliet) .....	264
16.11	Waarschoot .....	264
16.12	Zelzate .....	264
16.13	Zomergem (Zomergem, Oostwinkel, Ronsele) .....	265
16.14	Archieven en bibliotheken .....	265
16.15	Kranten en tijdschriften .....	266
16.16	Internetbronnen .....	266
16.17	Oorlogsdagboeken .....	266
16.18	Filmbronnen .....	267
16.19	Literaire werken .....	267
17	Afbeeldingen .....	268
18	Colofon .....	269



## 0 Vooraf

### 0.1 Een project over de Eerste Wereldoorlog in het Meetjesland

De gemeenten van het Meetjesland werden door de bezetter als Etappengebied aangeduid. Niet vlak bij het front gelegen, waren we een plek waar troepen kwamen uitrusten, gewonden werden verzorgd en bevoorrading werd opgehaald. Het openbare leven werd streng gereguleerd door de bezetter. Als grensregio werden we ook geconfronteerd met de gevolgen van de ligging in de nabijheid van Nederland, dat neutraal bleef in het conflict. De elektrische grensversperring, 'Den Draad' en de bunkerlinie Hollandstellung waren concrete maatregelen om deze grens af te sluiten en te verdedigen: zaken die een directe impact hadden op het leven van velen.

Met het project 'Honderd jaar Eerste Wereldoorlog: Herinneringen in het Meetjesland, 1914-2014' neemt COMEET, als intergemeentelijke cultuurdienst voor het Meetjesland, het initiatief om het erfgoed van dit wereldconflict in de regio in kaart te brengen en de basis te leggen voor respectvolle cultuurtoeristische beleving van dit erfgoed tegen 2014, met aandacht voor kunst en educatie.

Een **werkgroep** leidt het project in goede banen en geeft advies bij de uitvoering van het project aan de Raad van Bestuur van COMEET. Binnen COMEET wordt vanuit de verschillende deelsectoren (kunsten, erfgoed: erfgoedcel en onroerend erfgoed, bibliotheken, socio-cultureel werk en cultuurcommunicatie) samengewerkt aan de uitvoering van dit project.

Voor de realisatie van dit project kan COMEET rekenen op middelen van het Europese subsidieprogramma voor plattelandsontwikkeling **Leader/PDPO**. COMEET neemt 35% van de kosten op zich. Verder zijn de gemeenten **Maldegem** en **Sint-Laureins**, én de **Provincie Oost-Vlaanderen** copromotor en realiseren zij met de financiële steun van Leader/PDPO eigen deelprojecten.

De **overige gemeenten** uit ons werkingsgebied zijn partner, dit betekent dat ze mee kunnen profiteren van de algemene resultaten van het project en eigen projecten in dit kader kunnen ontwikkelen. Ter ondersteuning kan men gebruik maken van het subsidiereglement voor cultureel erfgoedprojecten van COMEET (niet voor onroerend erfgoed).

#### **Gefaseerde aanpak**

In 2011-2013 wordt vooral achter de schermen gewerkt en voorbereid, zodat in 2014 het brede publiek kennis kan maken met het Meetjeslandse oorlogserfgoed. Bij de uitvoering van dit project treedt COMEET op als coördinator, om overzicht en afstemming tussen de verschillende partners en deelprojecten mogelijk te maken en een gezamenlijke promotie te voeren.

In een **eerste FASE** wordt het oorlogserfgoed in kaart gebracht, en gebundeld in voorliggend **rapport**. Bijkomend organiseren we ook een **studiedag** op 16 maart 2012. Om ook na de publicatie van dit rapport kennis te kunnen uitwisselen richten we een **internetforum** op. Wie dit wenst te consulteren, kan een toegangscode opvragen bij COMEET.

In het voorjaar van 2011 lanceerde COMEET ook een **oproep aan particulieren** om op zoek te gaan in het eigen familiearchief naar sporen van de Eerste Wereldoorlog. Meer

dan 60 particulieren meldden zich aan, en van verschillende onder hen werd het materiaal gedigitaliseerd en beschreven. Het resultaat van de oproep zult u op de **Erfgoedbank Meetjesland** ([www.erfgoedbankmeetjesland.be](http://www.erfgoedbankmeetjesland.be)) kunnen bekijken vanaf eind 2012.

Daarnaast wordt informatie verzameld voor de cultuurtoeristische eindproducten. Vanuit bestaande erfgoed- en culturele netwerken worden **voorbereidende initiatieven** gestimuleerd, zoals bijvoorbeeld lokaal archiefonderzoek, het herstel van niet-beschermd oorlogserfgoed (monumenten, graven...) of toegankelijk maken van bunkers van de Hollandstelling.

In de **tweede FASE** ontwikkelen we in een sectoroverschrijdend netwerk enkele cultuurtoeristische eindproducten. Deze producten proberen een creatieve en vernieuwende meerwaarde te realiseren naast de grote initiatieven in de Westhoek. Een toegankelijk, gediversifieerd en warm aanbod moet de zorg voor en de beleving van het oorlogserfgoed in onze plattelandsregio stimuleren, in combinatie met een sterk promotioneel plan.

**Activiteiten voor het publiek in 2014** zijn onder meer:

- Digitale toeristische route ism Toerisme Meetjesland
- Educatieve initiatieven ism andere erfgoedcellen in Vlaanderen via [www.kindereninbezetgebied.be](http://www.kindereninbezetgebied.be)
- Activiteitenprogramma met aandacht voor beleving en kunst
- Rondreizende expo in de bibliotheken en een boek over 'Den Draad' ism Provincie Oost-Vlaanderen
- Assenede: kunstwerk en reconstructie 'Den Draad', tentoonstelling 'Grote vrouwen in de Grote Oorlog'
- Maldegem: fietstocht oorlogserfgoed, herinnering aan Slag bij Burkel, een bunker van de Hollandstelling toegankelijk maken
- Sint-Laureins: project 'Klein België'
- Programmabrochure, erfgoedkaart en fotoboek
- Particulier oorlogserfgoed op [www.erfgoedbankmeetjesland.be](http://www.erfgoedbankmeetjesland.be)
- Oude foto's in het straatbeeld
- Diverse initiatieven door verenigingen en gemeenten: o.a. in Nevele (educatie, publicaties), Eeklo, ...
- Project "Den Draad" tegen 2016 door projectsecretariaat WOI
- Project Vrijheidsbomen ism RLM
- Film met getuigenissen door particulieren over het materiaal in hun familiearchief ism Vliet vzw
- Samenwerking met POLS over de gebeurtenissen aan het Schipdonkkanal

COMEET verbindt zich ertoe in overleg gemeenten en actoren de kans te geven mee in te stappen in de overkoepelende initiatieven (cultuurtoeristische producten, promotie) en stimuleert responsabiliserende en publieksgerichte acties.

Bovenstaand overzicht groeit voortdurend aan. Meer informatie wordt steeds op [www.comeet.be](http://www.comeet.be) toegevoegd. Wilt u op de hoogte blijven van dit project, schrijf dan in op de digitale nieuwsbrief via [info@comeet.be](mailto:info@comeet.be).

## 0.2 Onderzoeksmethodiek

Voorliggend rapport is de neerslag van een onderzoek naar het oorlogsverleden 1914-1918 in het Meetjesland uitgevoerd tussen april en oktober 2011. Dit onderzoek wil het jarenlange intensieve lokale historisch onderzoek honoreren door het samen te brengen

voor de dertien Meetjeslandse gemeenten. Op deze manier verkrijgen we een synthese, die de grote thematische lijnen van inval tot bevrijding aan elkaar verbindt.

Er werden in totaal veertien hoofdstukken uitgewerkt. Per hoofdstuk werd een overzicht van de geconsulteerde bronnen opgenomen. Achteraan vindt u een algemene bibliografie, een bibliografie per gemeente en een overzicht van de archieven, de bibliotheken, de pers, het internet en de dagboeken die werden geconsulteerd.

Van iedere gemeente werd zowel informatie over de hoofdgemeente als over de huidige deelgemeenten opgenomen. Ten tijde van de Eerste Wereldoorlog waren veel van deze deelgemeenten immers zelfstandige gemeenten.

Dit onderzoek heeft binnen het beschikbare tijdsbestek niet de ambitie exhaustief te zijn. We zijn er ons van bewust dat na deze publicatie nog heel wat materiaal zal opduiken. Daarom gaat COMEET verder met de registratie van particulier materiaal, en roepen we een internetforum in het leven, waarop meningen, vragen en bronnen uitgewisseld kunnen worden. We hopen dat voorliggend rapport de zin om het oorlogsverleden onder de aandacht te brengen en verder te onderzoeken stimuleert en dat we samen, tegen 2014, een sereen herdenkingsprogramma kunnen uitwerken.

Het onderzoek en het rapport werden uitgevoerd door **Sophie Huysman** (°1966, Zomergem) en **Ester Van den broeck** van Artoria bvba. Sophie is kunsthistorica en richtte Artoria bvba op in 2002. Artoria bvba is verantwoordelijk voor het belfort in Gent, organiseert culturele evenementen, heeft een gidsenvereniging en doet regelmatig historisch onderzoek voor musea en tentoonstellingen. Ester Van den broeck studeerde geschiedenis en archeologie aan de UGent en Culturele Studies aan de KULeuven. Ze gidst regelmatig in Gent en musea. Voor Artoria doet ze research, werkt ze rondleidingen uit en is ze medeverantwoordelijke voor het belfort.

### 0.3 De Eerste Wereldoorlog: een zeer beknopte inleiding

De Eerste Wereldoorlog was een militair conflict op wereldschaal, dat van 28 juli 1914 tot 11 november 1918 plaatsvond. 15 à 17 miljoen militairen en burgers vonden de dood.

Het conflict had grote gevolgen voor de wereld op verschillende vlakken. Tot de Tweede Wereldoorlog werd deze oorlog betiteld als **de Grote Oorlog**. Het was de eerste oorlog waarin fabrieksmatig en snel geproduceerde middelen en techniek de overhand kregen, zoals machinegeweren, gifgas, kanonnen en prikkeldraad, en waarin tanks en vliegtuigen algemeen in gebruik genomen werden.

De **katalysator** was de moord op Frans Ferdinand van Oostenrijk door een nationalistische Servische groepering in Sarajevo in juni 1914. Naar aanleiding van deze moord verklaarde Oostenrijk de oorlog aan Servië. Daarop werd het reeds **wankele Europese machtsevenwicht**, door het in werking treden van een aantal bestaande militaire verdragen, verstoord. Tegen augustus 1914 ontstond een conflict van ongekende schaal.

Op 4 augustus trok het Duitse leger België binnen. België was vanaf dan een strijdtoneel van de Grote Oorlog, die uiteindelijk vier jaar zou duren en eindigde met een wapenstilstand op 11 november 1918.

*Bron: [www.wikipedia.be](http://www.wikipedia.be)*

## 1 Verloren Vrijheid: intocht van de Duitsers, 1914

Sinds het begin van de twintigste eeuw voelde Europa een oorlog naderen en sedert 1913 leek een Duits-Franse oorlog onvermijdelijk. Koning Albert en de Belgische regering wisten dat Duitsland in dat geval de Belgische neutraliteit zou schenden en door ons grondgebied in de richting van Frankrijk zou trekken.

Ons land waande zich echter veilig in zijn neutraliteit, die in 1830 door de grote mogendheden gegarandeerd was. De meeste Europese conflicten waren aan België voorbijgegaan. België was ook neutraal kunnen blijven in de oorlog van 1870 tussen Duitsland en Frankrijk. Minister Helleputte sprak geruststellend in de Kamer: 'Het Belgische leger is er één dat niet hoeft te vechten'. Toch probeerde men de getalsterkte op te drijven. In 1909 werd voor de laatste keer het lotingsysteem toegepast. Wie geluk had, lootte zich vrij. Wie zich inlootte, maar voldoende bemiddeld was, 'kocht' een vervanger. Op 14 december 1909 was de wet op de persoonlijke beperkte dienstplicht (één zoon per gezin, met ruimte voor vrijstellingen) met behulp van de oppositie gestemd. Regeringsleider De Broqueville schatte de spanningen tussen de Europese grootmachten en het oorlogsgevaar beter in en legde op 5 december 1912 het wetsontwerp neer ter invoering van de algemene persoonlijke dienstplicht. Op 28 mei 1913 werd deze wet gestemd. In de hoogste kringen wist men, ondanks de beloften van de Duitse keizer Wilhelm II om onze neutraliteit te respecteren, dat de oorlog onvermijdelijk was. In brede lagen van de bevolking was men daar echter nog niet van overtuigd. België maakte zich meer zorgen over de economische gevolgen van de internationale spanningen – die waren immers niet gunstig voor de export – dan over de oorlog.

De aanslag op de Oostenrijkse erfprins Frans-Ferdinand in Sarajevo op 28 juni 1914 werd gretig aangegrepen om de oorlogsdreiging te laten escaleren. Op 29 juli, daags na de oorlogsverklaring van de Duits-Oostenrijkse dubbelmonarchie aan Servië, mobiliseerde de regering enkele lichten en op 31 juli ging ze over tot de algemene mobilisatie, met als doel de Belgische neutraliteit te verdedigen. Pas toen werd de publieke opinie zich bewust van een reëel oorlogsgevaar.

### 1.1. De eerste maanden

Op 31 juli 1914 kondigde koning Albert I de algemene mobilisatie af. Het Belgische leger opereerde samen met de burgerwacht, het veldleger en het vestingleger en zij kregen hulp van Franse en Britse eenheden om onze gebieden vrij te houden.

Toen het Duitse ultimatum van 2 augustus om vrije doorgang te verlenen voor de doortocht naar Frankrijk door de Belgische regering verworpen werd, viel het Duitse leger op 4 augustus België binnen via de oostgrenzen. De publieke opinie was verontwaardigd en haast onmiddellijk steeg het patriottisme ten top: vrijwilligers meldden zich aan voor het leger en de burgerwacht - door velen tot de folklore gerekend - werd in staat van paraatheid gebracht.

Toen de oorlog uitbrak, ontstond onder andere in **Maldegem** beroering. De mobilisatie van de klassen 1910 tot 1914, later gevolgd door die van 1901 tot 1909 - nog samengesteld volgens het oude lotingsysteem - baarde grote onrust. Niet minder dan 381 Maldegemnaars werden opgeroepen.

In **Eeklo** had op 1 augustus een paardenmonsterring plaats en vele bezitters zagen hun dieren door het leger opgeëist.

Kort na de Duitse inval, op 8 augustus, werden in **Sleidinge** manschappen en paarden opgevorderd en opgeroepen.

## Bezoek van de Ulanen

In het Meetjesland waren al vroeg de Ulanen, de Duitse verkenners op te paard (lansiers), opgemerkt. Zij joegen de mensen schrik aan. Het was de taak van de burgerwacht om jacht op hen te houden. Op 24 augustus 1914 trok een patrouille van vijf Ulanen te paard naar **Aalter**. Deze verkenners bliezen de spoorweg op nabij de overweg in de Stationstraat. Vier dagen later, op kermismaandag vielen ze binnen met hun zwaar geschut tijdens de misviering in de kerk van Sint-Maria-Aalter. Ondanks het feit dat de Duitse troepen pas echt binnenvielen in oktober, zaaiden de Ulanen paniek en onrust.

Het Fondsblad Vlaamsch land vermeldde op 11 september 1914 dat in **Vosselare** op 9 september een vijftal Ulanen door verkenningssoldaten verrast waren. Eén Ulaan werd gedood en twee gewond. De gewonden werden krijgsgevangen genomen, de andere twee konden ontsnappen.



Figuur 2: Afbeelding van drie Ulanen, slnd

In september 1914 kreeg **Nevele** bezoek van drie Ulanen. De burgerwacht, die hiervan op de hoogte was gebracht, viel hen aan. Eén Ulaan werd gevangen genomen en de andere twee sloegen op de vlucht.

## Burgerwacht

De Burgerwacht in Oost- en West-Vlaanderen stond onder het bevel van luitenant-generaal Keucker de Watlet. Aanvankelijk waren de meeste Burgerwachten in eigen dorp of omgeving bedrijvig. Vanaf 4 augustus voerde de Burgerwacht bewakingsopdrachten uit bij de spoorwegen, spoorweginstallaties, bruggen, toegangswegen tot steden, enz. Ze traden vooral op tegen de vijandelijke raids van de Ulanen. In de nacht van 19 op 20 augustus 1914 kwam de Burgerwacht uit het Brusselse in Gent aan en werd ze doorverwezen naar Eeklo. Omdat op 21 augustus 1914 de Burgerwacht in Oost- en West-Vlaanderen door de Minister van Oorlog werd ontbonden, moesten alle wapens worden ingeleverd.

De taak van de Burgerwacht werd in de kiem gesmoord nadat de Duitsers hadden meegedeeld hen niet te erkennen en hen te beschouwen als vrijsschutters. Op bevel van Gent moesten de Burgerwachten van **Knesselare** zich direct van Brugge naar Gent begeven om er de wapens neer te leggen en om het militaire kostuum te verwisselen tegen burgerkledij. Op 22 augustus werden alle wapens opgeëist, met kans op de doodstraf indien men dit verzaakte.

Op 25 augustus echter werd de Burgerwacht opnieuw ingericht door de Minister van Oorlog. Vanaf begin september 1914 bezette de Burgerwacht onder meer **Nevele**, **Vosselare** en **Merendree**.

Op zaterdag 5 september 1914 kwamen in **Merendree** ca. 850 manschappen aan van de Burgerwacht van Brussel. Ze kregen er logement en eten. Uit de rekeningen kunnen we afleiden dat de Burgerwachten van Sint-Jans-Molenbeek in Merendree verbleven van ongeveer 5 tot 26-28 september 1914. Ze maakten ook veel kosten: alleen al bij de handelaars en ambachtslui van Merendree stonden ze voor ongeveer 1500 fr. in het krijt. Niettegenstaande zij beloofd hadden alles te zullen betalen, vertrokken ze zonder hun rekeningen te vereffenen.

Gent en omgeving werd verdedigd door de Burgerwacht, de vrijwilligers en gendarmen. Zij stonden onder bevel van generaal Clooten. Van zodra duidelijk werd dat von Boehn Dendermonde had ontruimd en naar het zuidwesten marcheerde, plaatste Clooten zijn manschappen in een cirkel rond Gent, dit met de bedoeling om tenminste aan de Duitse patrouilles de toegang tot de stad en het gebied achter de Schelde te ontzeggen.

### **De Strijdmacht van generaal Clooten op 8 september 1914**

Hoofdkwartier staf generaal Clooten: Eeklo

#### Groep van generaal-majoor Wouters (hoofdkwartier Waarschoot)

Zelzate en Assenede: Burgerwacht van Schaarbeek

Kaprijke: Burgerwacht van Laken en Jette

Waarschoot: Burgerwacht van Sint-Joost

Oostwinkel: Burgerwacht van Verviers en Brussel

Artillerie Burgerwacht Brussel

Ertvelde: Compagnie Burgerwacht van Vorst en Sint-Gillis

#### Groep van Luitenant-generaal Coune (hoofdkwartier Beernem)

Aalter: Burgerwacht van Ukkel

Knesselare: Half-Regiment Jagers te Voet

Ursel: Burgerwacht van Molenbeek (1<sup>ste</sup> compagnie), Koekelberg en Anderlecht

Beernem: Half-regiment Jagers te Voet

#### Groep van generaal-majoor Morel de Boucle (hoofdkwartier Waarschoot)

Waarschoot: Burgerwacht van Gent

Groep van Gendarmerie te Paard, Blondiau (staf in Eeklo)

Lembeke: 1<sup>ste</sup> eskadron

Oost-Eeklo: 2<sup>de</sup> eskadron

Hansbeke: 3<sup>de</sup> eskadron

#### Mobiele eenheden (speciale korpsen)

Zomergem Compagnie Jagers-Cylisten (Burgerwacht van Brussel), Compagnie Gendarmerie van Gent

Aalter: Gendarmerie onder bevel van Bloem

Ruislede: Burgerwacht Eskadron Marie-Henriette, Eskadron Chaudoir, Burgerwacht van Gent Jagers te paard

#### De Brigade vrijwilligers

1<sup>ste</sup> Brigade: Brugge (Sint-Andries en Sint-Michiels), Lembeke en Hansbeke

2<sup>de</sup> Brigade: Eeklo

3<sup>de</sup> Brigade: Tielt (5<sup>de</sup> regiment) en Pittem (6<sup>de</sup> regiment)

4<sup>de</sup> Brigade: Oostkamp

**13<sup>de</sup> Gemengde Brigade**

Een bataljon in Eeklo, een bataljon in Oostende, een bataljon in Brugge-Zeebrugge

**Territoriale Gendarmeriebrigades van de Compagnie van Gent**

Het effectief bestaat uit 2 officieren, 143 gendarmen, 200 vrijwilligers

De Brigades van het district Eeklo blijven op post

Evergem: Brigades van Evergem, Oostakker en Lochristi

Deinze: Brigades van Deinze, Oudenaarde, Elsegem, Gavere, De Pinte en Kruishoutem

Op 9 september 1914 was er een treffen tussen de Burgerwachtpatrouille van de Jagers van Gent en de Ulanen tussen **Vosselare** en Sint-Martens-Leerne.

Na 28 september 1914 bleven twee wachtbataljons van de Burgerwacht in een positie lopende van **Nevele** over **Lotenhulle-Hansbeke** tot voorbij **Aalter**. Ze bewaakten toen de brug van Nevele en hun hoofdkwartier lag in **Landegem**. Op 4 oktober werd het hoofdkwartier van Keucker verlegd naar Tielt.

Van 4 tot 8 oktober werd zwaar gevochten om Antwerpen. Het veldleger verliet Antwerpen in extremis. De vestingstroepen die achterbleven capituleerden op 8 oktober. De dag nadien trokken de Duitsers de stad binnen. Een groot deel van de bevolking is naar het neutrale Nederland gevlucht, evenals 33 000 soldaten die er geïnterneerd werden. Op 10 oktober week het kabinet De Broqueville uit naar Sainte-Adresse in Frankrijk. De dag daarna deelde koning Albert zijn beslissing mee aan de Fransen: het Belgische leger blijft in België en zal slag leveren aan de IJzer. Het gros van het veldleger, met dodelijk vermoeide soldaten, bereikte op 14 oktober de IJzer.

In de IJzerslag, die losbarstte op 18 oktober, stonden 75 000 Belgische soldaten tegenover 85 000 Duitsers. Op 22 oktober stak de vijand de rivier over bij Tervaete. Het redmiddel werd het openstellen van het verlaat van de Noordvaart bij hoogtij. Van 29 oktober tot 2 november stroomde 700 000 m<sup>3</sup> water de IJzervlakte in en werd de vijand teruggedrongen. Het Duitse offensief strandde op een frontlijn die van 1914 tot 1917 bijna niet meer zou veranderen.

Veel mensen vluchtten naar het westen van het land. Het Meetjesland was in de periode tussen 4 augustus en 6 oktober 1914 een doortochtgebied van de Belgische troepen waarbij het merendeel van ons leger voor enkele uren gelogeed was in afwachting van vervoer per trein.

Toen de oorlog in het land was, riep burgemeester Ange Cruyl van **Assenede** op om zo snel mogelijk alle inwoners te verwittigen. Hiertoe had hij de veldwachters 'Boerke Lietaer' en 'Gust den Dreupel' de opdracht gegeven het nieuws te verspreiden. Hoe het ook zij, niet alle inwoners waren op de hoogte van de komst van de Duitsers. Zij konden dit aan den lijve vaststellen toen de stromen vluchtelingen voorbijkwamen en de Duitsers voor hun neus stonden.

## 1.2 Oktober en november 1914 in het Meetjesland

### 6 oktober 1914

Op 6 oktober om 22u besloot de Belgische legerleiding om zich terug te trekken op de linkeroever van de Schelde. Door het snelle oprukken van de Duitsers werd men verplicht de troepen te hergroeperen achter het kanaal Gent-Terneuzen. Deze kortstondige frontvorming, ook door eenheden van de cavalerie, met soms korte vertragingmanoeuvres als gevolg, werd vlug door de feiten achterhaald. Van 9 tot 13

oktober 1914 zouden de laatste Belgische troepen de aftocht blazen naar de IJzer. Het gros trok verder naar de IJzer, waar vanaf 15 oktober plaatsgenomen werd; een groot deel echter trok ook de Nederlandse grens over, om geen krijgsgevangene te worden. De terugtrekkende geallieerde troepen kregen uit de dorpen waar ze passeerden eten en drinken mee.

### **8 oktober 1914**

#### **Assenede**

Na zwaar gevochten te hebben gedurende 10 dagen en zware verliezen geleden te hebben in Boechout bij Antwerpen trokken de soldaten zich terug. Na een heel zware voettocht kwamen zij kort voor middernacht volledig uitgeput aan in Assenede.

#### **Nevele**

In de nacht van donderdag 8 oktober werd er geschoten voor het gemeentehuis van **Merendree**. Iedereen vreesde dat de Duitsers reeds aangekomen waren, maar het geschut kwam van Belgische soldaten die niet binnengelaten werden door de bevreesde bewoners van het gemeentehuis. Van vluchten was er dus geen sprake meer.

#### **Waarschoot**

Van 8 tot 13 oktober was er een doortocht van Belgische troepen. Op 13 oktober in de ochtend vertrokken de laatste troepen, om 14u waren de eerste Duitse soldaten aangekomen, via **Sleidinge** en de Oostmoer.

#### **Zelzate**

Koning Albert volgde het landleger, dat op de vlucht geslagen was voor de Duitsers en zich verschool achter het kanaal Gent-Terneuzen. Hij verliet in de namiddag van 7 oktober de stad Antwerpen, overnachtte van 7 op 8 oktober in Sint-Niklaas en kwam met zijn troepen op 8 oktober aan in **Zelzate**. Hij inspecteerde het gebied, bracht de nacht van 8 op 9 oktober door in de woning van brouwer en schepen Cesar De Clercq aan de Westkade en vertrok in de avond van 9 oktober naar **Eeklo**.



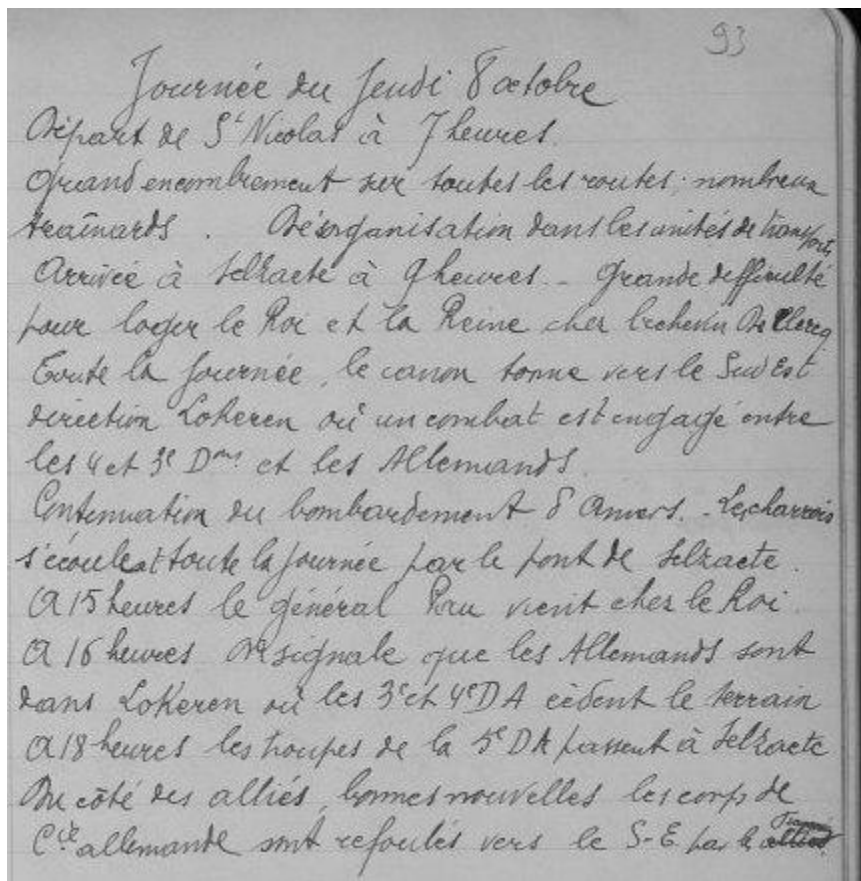

Figuur 3: Uittreksel uit het logboek van de tocht van de Belgische koning doorheen het land in 1914: de tekst behandelt de passage in Zelzate, 1914, Archief van het Koninklijk paleis

## 9 oktober 1914

### Aalter

De eerste Duitse soldaten werden in **Aalter** gesignaleerd op 9 en 10 oktober.

### Assenede

Belgische troepen houden een rustdag in Assenede, alvorens hun tocht verder te zetten.

### Nevele

Van 9 oktober tot 13 oktober trok het Belgische leger op terugtocht door de gemeente. De Belgische troepen waren moe en hadden honger.

### De koning en de koningin op doortocht door het Meetjesland

Op 9 oktober kwamen koning Albert en koningin Elisabeth te Eeklo toe. De koningin in de wagen, waarna de koning volgde op een paard.

Koningin Elisabeth kwam het eerst in Eeklo aan en reed door naar het huis van bestendig afgevaardigde Lionel Pussemier in de Boelare, waar alle hoge bezoekers in die tijd ontvangen werden en waar het koningspaar de nacht zou doorbrengen. Kort daarop, het was toen kwart voor elf, reed koning Albert te paard Eeklo binnen door de Kerkstraat. Hij steeg af voor het stadhuis, waar hij ontvangen werd door enkele schepenen. In een korte toespraak zei de koning: 'Uw streek heeft nog niet geleden. Ik beklaag u, zoals ik mijn land beklaag. Dat God het bescherm.''

De koning werd hierna ontvangen in het Vrederecht in de Stationsstraat, omdat het stadhuis in een te bouwvallige staat was. Het legerhoofdkwartier was daar gevestigd.

De koning werd toegejuicht door gewonde soldaten uit het militair hospitaal van O.L.V.-ten-Doorn en door bevolking die van heinde en ver was toegestroomd.

In de loop van de dag zag men de koning herhaaldelijk te voet van de Boelare naar het stadhuis of naar het Vrederecht gaan.

De koningin was ondertussen onaangekondigd naar het O.L.V.-ten-Doorninstituut om gekwetste soldaten te gaan bezoeken.

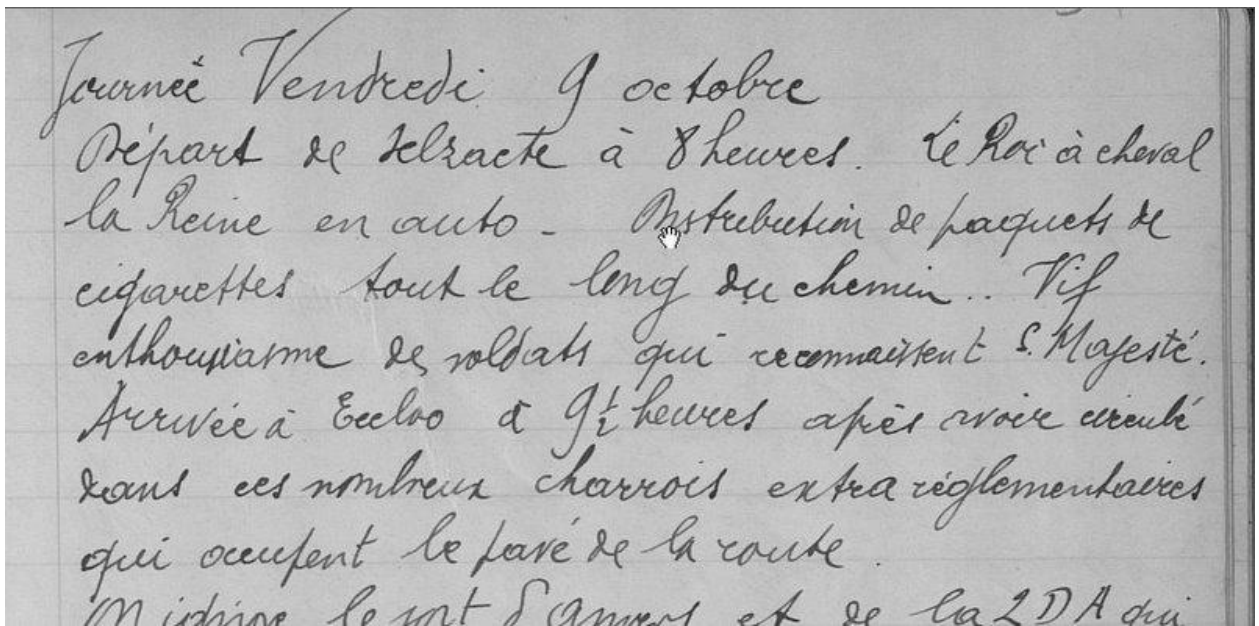

Figuur 4: Over de aankomst in Eeklo op 9 oktober 1914, Archief van het Koninklijk paleis

### 10 oktober 1914

Om 7u 's morgens vertrok de koning te paard via de aardeweg van Raverschoot naar Oostende. De koningin volgde hem twee uur later per auto op de Steenweg naar Balgerhoeke, om langs daar naar Brugge en Oostende te rijden. In Adegem stopte ze even. Ze werd de eer bewezen door een peloton van de Burgerwacht van Eeklo en deelde er 35 pakjes sigaretten uit.

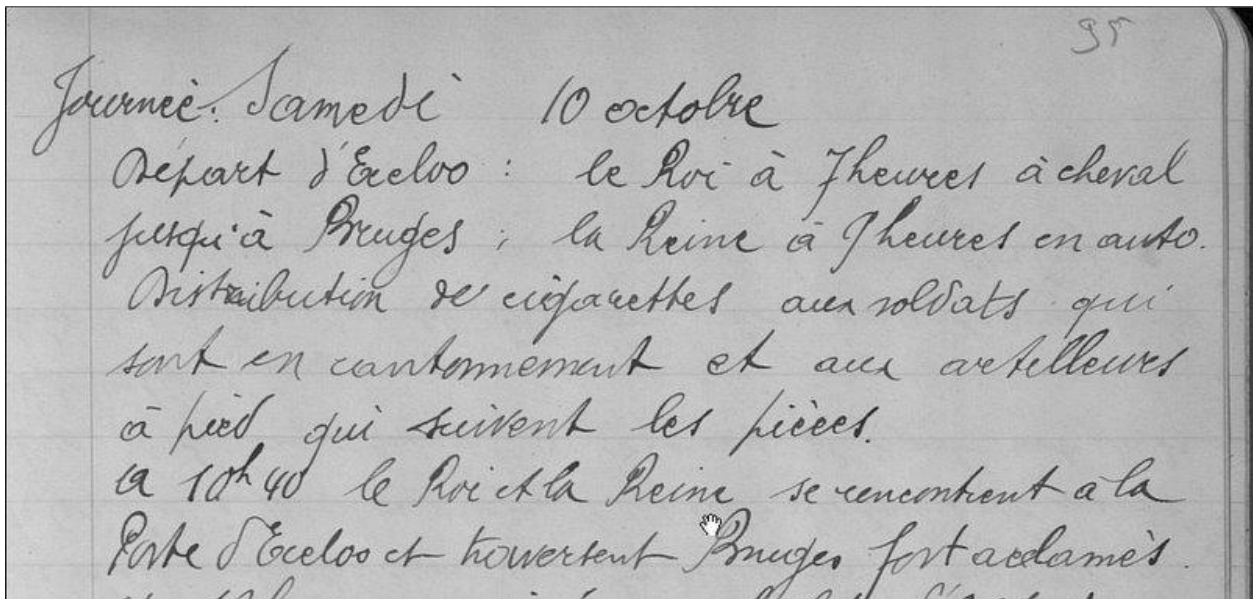

Figuur 5: Het vertrek uit Eeklo, er worden sigaretten uitgedeeld, 10 oktober 1914, Archief van het Koninklijk paleis

### 11 oktober 1914

#### Aalter

De terugtrekkende Belgische troepen kregen de opdracht naar Brugge te trekken. Generaal Capper gaf daarvoor het bevel om op 11 oktober naar Aalter te trekken, want daar lag het kruispunt van de steenwegen naar Brugge en Tielt.

### 12 oktober 1914

#### Eeklo

Luitenant-Generaal Clooten verliet Gent op dinsdag 12 oktober om 1u. Hij reed per auto naar Eeklo. Over de lijn die loopt van **Kaprijke**, Eeklo naar Wingene trekken de eenheden van de Burgerwacht naar het westen. Dit gebeurde vrij ordelijk. Een belangrijke route is de baan van Eeklo over **Maldegem** naar Brugge. Een andere loopt via **Knesselare** en Oedelem. Het Schipdonkkanaal bood natuurlijk mogelijkheden om de opmars van de Duitse troepen naar de kust en meer bepaald Brugge en Oostende te vertragen.

De spoorweg Eeklo-Brugge en Brugge-Torhout stond ter beschikking, al was dit beperkt want er lag slechts één spoor.

#### Nevele

Engelse en Franse troepen trokken aanhoudend door de straten van **Hansbeke**.

Op maandag 12 oktober was er een grote troepenbeweging in Nevele. De trams reden niet meer. Omstreeks 18 uur werd de brug over het kanaal van Schipdonk in het centrum van Nevele tot springen gebracht, enkele huizen leden schade. Duitse voorposten werden in Deurle aangekondigd en Belgische reservetroepen bleven in Nevele om de brug te verdedigen.

#### Zelzate

De gebroeders Verschraegen hadden de chemiefabriek Burt-Boulton. Zij zagen vanuit hun fabriek hoe Belgische genietroepen de kabel die de elektrische stroom voor de brug aanvoerde, onbruikbaar maakten. Daardoor konden de gebroeders Verschraegen niet meer naar hun huis. De brug is de gehele oorlog met mankracht op en neer gelaten.

## 13 oktober 1914

### Aalter

Op 13 oktober werd **Aalter** door de Duitse troepen veroverd. De intocht van de Duitsers veroorzaakte grote paniek. Mensen sloegen op de vlucht naar het neutrale Nederland, zelfs burgemeester Soudan trok naar Nederland. Sommigen sprongen in hun angst in een aalput op zoek naar een veilig onderkomen, anderen trokken de bossen in,... De soldaten werden ingekwartierd in de huizen van de gevluchte bewoners, waar ze veel plunderden, vooral bij de notabelen en de handelaars. Na enkele dagen waren de niet-gevluchte inwoners de nieuwe situatie al wat gewoon en trachtten zij hun oude ritme in de mate van het mogelijke weer op te nemen.

### Eeklo

Op 13 oktober werd ook **Eeklo** ingenomen. Er passeerden veel vluchtelingen uit het oosten van het land en uit Gent. Ondertussen gingen de inleveringen door (zie hoofdstuk 6). Niet alleen paarden, ook honden en hondenkarren – voor het vervoer van mitrailleurs - moesten ingeleverd worden. Vrijwilligers die zich aanboden bij het Belgische leger, verzamelden ook in Eeklo. Op een maand tijd verhoogde het bevolkingsaantal van 13 000 naar 20 000. Ook veel Eeklonars sloegen op de vlucht. Alle soorten huisraad, van rijk tot minder rijk, werd op karren en wagens geladen, om dan via Sint-Laureins, Maldegem of Watervliet naar Nederland overgebracht te worden. Geld en andere kostbare goederen, zoals juwelen, porselein en wijn, werden zorgvuldig in de grond gegraven of in kelders ingemetseld.

### Evergem

De Duitsers bezetten **Kluizen**.

### Lovendegem

De voorpost van het Belgische leger botste met de voorhoede van von Beseler. De Duitsers waren buitengewoon talrijk en voorspelden een grote vijandelijke vloed uit het oosten. Infanterie, cavalerie, artillerie: alle legereenheden vertoonden zich te Appensvoorde, te Lovendegem, te Hulleken (Evergem).

De bezetter deed zijn uiterste best om de mensen te overtuigen niet te vluchten of geen schrik te hebben.

### Maldegem

De bewoners van **Maldegem**, **Adegem** en **Middelburg** slaan op de vlucht naar Nederland.

### Nevele

Op dinsdag 13 oktober kwamen omstreeks 9.45 uur Duitse patrouilles van de weg van **Vosselare** naar Nevele. Een kanonbeschieting en een vuurgevecht duurden tot 2 uur 's nachts. Om 3 uur hadden de Duitsers zich meester gemaakt van het dorp en trokken ze over de brug die zij gerepareerd hadden. De bevolking op de rechteroever van het kanaal, die afgesneden was van de Belgische troepen, wist niet dat de vijand was aangekomen en bleef ter plaatse. Van zodra ze de eerste ontploffingen hoorden, verscholen ze zich in hun kelders.

De bewoners van Nevele op de linkeroever van het kanaal waren verwittigd en zodra ze de eerste geweerschoten hoorden, vluchtten ze naar de buitenwijken van het dorp. De schade aan de kerk was gering, enkel de toren kreeg enkele inslagen te verduren en de noordelijke wijzerplaat van het torenuurwerk was gedeeltelijk geplooid.

Bij het oversteken van het Schipdonkkanaal werd de Slag van Overbroek gevoerd in Merendree. Toen de Duitsers het kanaal in **Merendree** en **Landegem** probeerden over te steken, werd er een hevige strijd geleverd waarin acht Belgen sneuvelden. Maar ook aan Duitse kant waren er verliezen. Die soldaten werden begraven in de tuin van het

huis op de hoek van de Veldestraat en de Diepestraat. Later werden hun lichamen overgebracht naar het Duits militair kerkhof van Menen.

Inwoners van **Hansbeke** sloegen op de vlucht. In allerijl maakte iedereen een pakje klaar met het hoogst nodige. De koeien van de (klooster)boerderij werden voor een wagen gespannen. Twee zusters, die vrouwenklederen aantrokken, zouden thuisblijven om het klooster te bewaken. Toen de zusters samen met de weesjes en de ouderlingen die in staat waren om de tocht te ondernemen langs de schoolpoort in de dorpsstraat kwamen, werden ze door soldaten tegengehouden. Van hen vernamen ze dat het verkeer gestremd was omdat de bruggen vernietigd waren. Er zat niets anders op dan thuis te blijven.

Na een karig middagmaal ruimden de kloosterzusters daarop het afval op dat verschillende troepen achtergelaten hadden. Omstreeks twee uur in de namiddag verscheen een Duitse voorpost aan het spoorwegstation, kort daarna gevolgd door Duitse troepen. Burgemeester Graaf Bauduyn de Bousies en gemeentesecretaris Achiel Vuylsteke, traden de Duitsers tegemoet en smeekten de legeroverheid geen gewelddaden te laten gebeuren want dat de bevolking geen sabotage zou plegen. Hansbeke bleef gespaard van gruweldaden zoals er op veel andere plaatsen gebeurden. Wel werden meerdere (verlaten) huizen geplunderd.

### **Sint-Laureins**

Eén van de vooruitgeschoven eskadrons, dat van Commandant Nijssens van de 2<sup>de</sup> lanciers, raakte in Hulleken slaags met een vijandelijke kolonne die uit **Evergem** op **Waarschoot** afkwam. De Belgen bleven de vijand bestoken en tegenhouden, tot ze bijna volledig omsingeld waren. Nijssens gaf opdracht op te breken. Hij wist dat de baan **Eeklo-Waarschoot** reeds bezet was. Zijn keuze viel op een meer zuidelijk gelegen weg en hij trok zich terug over **Zomergem**, waar hij hoopte de Belgen te treffen die de brug over het Schipdonkkanaal bezetten. Nauwelijks was hij het dorp genaderd of hij vernam dat het al in Duitse handen was. Gelukkig begon de duisternis te vallen en Nijssens maakte hiervan gebruik om in noordelijke richting een uitweg te zoeken. Zijn groep soldaten was weliswaar uitgeput, maar hij wou het er op wagen in plaats van zich gevangen te geven. Ze marcheerden dus voorzichtig door bos en veld, zo ver mogelijk van alle bestaande wegen. Maar de Duitsers waren overal. Ook **Lembeke** was in hun handen gevallen. De groep verborg zich in het bos, op een bepaald ogenblik bestookt door vijandelijke wielrijders. Ze gingen snel naar **Kaprijke**. Ook hier hadden zich reeds Duitsers genesteld. Nijssens ging verder in zuid-westelijke richting voorbij **Eeklo**. Overal hielden de Duitsers de wegen bezet. Er restte één stukje hoop, met name zo snel mogelijk de Nederlandse grens bereiken en daar proberen te ontsnappen uit het net, dat hoe langer hoe meer dichtgesnoerd wordt. Oververmoeide paarden stortten neer. Met wat nog te berijden viel, ging het in gestrekte galop door de donkere bossen, in de richting van **Sint-Laureins**. Dit dorp is van de grens gescheiden door het Leopoldskanaal. Gelukkig was dit dorp nog vrij van vijandelijke troepen.

### **Waarschoot**

Aangezien de vijand uit drie richtingen de Belgische aftochtslinie aanvalt, dreigde Waarschoot omsingeld te worden.

### **Zelzate**

Bereden troepen en infanterie gaan over het Kanaal Gent-Terneuzen en komen in Zelzate en **Oosteeklo** aan.

### **Zomergem**

Ook in Zomergem komen vijandelijke troepen over het Schipdonkkanaal.

## 14 oktober 1914

### Aalter

Op 14 en 15 oktober plunderen de Duitsers de verlaten huizen in **Bellem**.

### Knesselare

In de vroege ochtend van woensdag 14 oktober 1914 kwamen de eerste Duitsers te **Knesselare** aan.

De Duitsers troffen er veel lege huizen aan en begonnen te plunderen. Van de kerk werd een verblijf- en slaapplek gemaakt voor de soldaten. De kerkdienst werd dus geschorst. De Duitsers sloegen ook het mechanisme van het nieuwe torenuurwerk stuk.

### Maldegem

Op woensdag 14 oktober 1914, rond 10u in de voormiddag, trokken de eerste Duitse soldaten voorbij het gemeentehuis van **Adegem**. Ze kwamen van de Kruipuit en wilden via de Staatsbaan verder naar Maldegem en Brugge. Vele tientallen soldaten werden ingekwartierd bij de bevolking, van wie het grootste deel echter naar Nederland was gevlucht. Het ging er niet altijd even correct aan toe. De Duitsers beukten de deuren van de lege woningen in en namen daar hun intrek. In de komende dagen keerde de bevolking geleidelijk aan terug.

### Sint-Laureins

Op woensdag 14 oktober 1914 vielen de Duitse troepen **Sint-Laureins** binnen. Na een vuurgevecht begon de inkwartiering van de Duitse soldaten onmiddellijk. Burgemeester Ingels had kommandant Nijssens nochtans verwittigd dat hij beter de strijd niet zou aangaan, aangezien de Duitsers met duizenden waren, tegenover het eskadron van 100 man sterk.

In de villa van burgemeester Ingels werd de legerleiding ondergebracht. Direct volgden de eerste opeisingen zoals voedsel, paarden, runderen, varkens en handkarren. Er verschenen geen kranten meer, het was onmogelijk om brieven te zenden en er reden geen treinen. Het was verboden te fietsen buiten de grenzen van de gemeente en de woning mocht niet verlaten worden tussen 19u en 6u.

Kort na de bezetting werd de Moershoofdebrug in Sint-Laureins afgesloten. De vele vluchtelingen die van het oosten van het land kwamen, bleken deze brug te nemen op weg naar het neutrale Nederland. Het gevolg was dat de wijken Moershoofde, Kantijne en Oosthoek afgesloten waren van het dorp zelf. Door het afsluiten van de Moershoofdebrug viel de uittocht van de massa's vluchtelingen stil, maar toch trachtten kleine groepjes vluchtelingen of enkelingen met een vlot of al zwemmend het kanaal over te steken.

## 15 oktober 1914

### Eeklo

De 8000 Duitse soldaten die op 15 oktober 1914 doorheen **Eeklo** trokken, gingen via **Maldegem** naar de IJzer. Een 2000-tal bleven er die dag ook middageten. Zij haalden bakkers en slaggers leeg, al dan niet betalend. Al snel waren de eerste gevolgen van de bezetting door de Duitsers duidelijk te voelen: om 7u werden de herbergen gesloten; er mochten geen alcoholische dranken meer verkocht worden; er was een gebrek aan bloem, kolen en bier; enkel de hoofdstraten konden nog verlicht worden, want er was een gebrek aan gas. De Duitsers gingen dan ook vrij bruusk te werk. De soldaten verbleven in het Vredegerecht, de herberg 'De Gouden Leeuw', de Gemeenteschool en enkele fabrieken. Ze braken huizen open van gevluchte Eeklonars en lieten alles als een puinhoop achter. Schoolbanken werden gebruikt als stoofhout om op te kunnen koken, wijnkelders werden gelege, ...

Enkele dagen na de bezetting van Eeklo kwamen de vluchtelingen druppelsgewijs terug naar huis. De angst zat er echter goed in. Zij werden slecht geïnformeerd, aangezien er geen treinverkeer, post en dagbladen meer waren.

### **Zomergem**

De Duitsers betrokken op 15 oktober 1914 het klooster van **Zomergem**.

De eerste Duitsers in **Oostwinkel** werden opgemerkt op 15 oktober 1914. Zij bleven er één nacht overnachten om daags nadien de Belgen te achtervolgen.

### **16 oktober 1914**

#### **Knesselare**

Ondanks het grote protest van de pastoor, werd op vrijdag 16 oktober een protestantse eredienst gehouden in de kerk van **Knesselare**.

### **18 oktober 1914**

De slag aan de IJzer begint.

#### **Knesselare**

De 17<sup>de</sup> en 18<sup>de</sup> oktober kwamen heel veel Duitsers aan in **Knesselare**. Er waren bijna geen burgers meer te zien.

Pastoor van Butsel van **Knesselare** was ter plekke gebleven, in tegenstelling tot zijn onderpastoors, die met hun familie gevlucht waren naar Nederland. De pastoor wachtte elke ochtend tot de meeste Duitsers gepasseerd waren, vooraleer een mis te houden. Op de ochtend van 18 oktober kwamen Duitsers hem uit de pastorie halen om te zeggen dat er een burger in de toren zat. Het bleek een jongeman van 15 jaar te zijn die naar binnen geglipt was en als deugniet bij het klokzeel betrokken was. De Duitsers verdachten hem van spionage en vermoedden dat de pastoor medeplichtig was. Als antwoord hierop werd de pastoor brutaal meegenomen en op een wagen gezet. Koster Van Severen, die juist naar de kerk kwam, werd ook vastgegrepen en op een wagen gezet.

De Duitsers namen de sleutels van de koster af, gingen in de toren, sneden het klokzeel af, sloegen het mechanisme van de torenhorloge stuk en deden de kerk nadien op slot. De sleutels namen ze mee.

De pastoor werd zonder eten, gedurende een dagreis, naar Snellegem gebracht. Hij werd er bij een hoge officier gebracht. Toen een Duitse soldaat de pastoor begon te betichten van spionage, sprak de overste dat er een misverstand in het spel moet zijn geweest en dat ze de pastoor vrij moesten laten, wat daarop ook gebeurde.

### **Zomergem**

Op 18 oktober kwam een tweede lading Duitse soldaten toe. Ook zij zetten hun weg verder de dag nadien.

### **19 oktober 1914**

#### **Aalter**

Bij de aanvang van de oorlog werden de **Poekenaren** door het schepencollege verplicht de Duitse soldaten goed te ontvangen. Ook moesten alle wapens ingeleverd worden, om alle provocatie te vermijden en zo de Duitsers niet aan te zetten in de gemeente te plunderen of te moorden. In de nacht van 17 op 18 oktober bleven vluchtelingen uit Leuven logeren bij Poekenaren. Ook een deel van de achterhoede van het Belgische leger vond een slaapplek bij hen. Op 19 oktober echter werden er Duitse soldaten ingekwartierd.

### **21 oktober 1914**

### Eeklo

**Eeklo** werd afgezet. Wie de stad uit wilde, moest een 'Passierschein' hebben. Met de fiets rijden werd verboden, net zoals zich verplaatsen in een groep van drie of meer personen.

### 23 oktober 1914

### Evergem

Pas op 23 oktober 1914 rukten de Duitsers **Ertvelde** en **Kluizen** binnen.

### November 1914

### Evergem

Op 8 november kreeg **Sleidinge** het bevel te ontwapenen. 200 geweren en 20 pistolen werden afgevoerd naar het Gravensteen in Gent.

## Belangrijk Bericht.

Geene wapens noch schietvoorraden.

De Heer Jkabs-ler, opper. Officier en Bevelhebber der Plaats, brengt mij ter kennis dat er in deze gemeente zich nog verscheidene inwoners bevinden die in het bezit zijn van geweren, revolvers en al andere schietvoorraden, namelijk kardoeren, kogels, poeder, enz.

Gezigde wapenen en schietvoorraden moeten zonder nog eenigen uitstel, ten Gemeentehuize ingediend worden.

De Duitse Overheden zullen opzoeking doen ten huize en de bezitters ervan zullen de zwaarste straffen oplopen.

Sleidinge, den 8<sup>en</sup> November 1914.

De Burgemeester,

*H. Ka. L...*



slains  
archieff

Figuur 6: Het bericht aan de bevolking van de burgemeester waarin hij Sleidinge aanmaant te ontwapenen, 8 november 1914, collectie Slains Archief

### Maldegem

Begin november werden de bruggen op beide kanalen bewaakt door Duitse marinesoldaten, zo ook in Strobrugge. Iedereen mocht vrij passeren, maar de vrachten of pakken werden nagezien. Alleen fietsers mochten ongehinderd door.



Op 10 en 11 november 1914 deden de Duitsers alle bruggen over het Leopoldkanaal springen, van Heist tot **Sint-Laureins**. Alleen de brug die naar **Watervliet** leidde, lieten ze ongemoeid. Het verkeer per tram naar IJzendijke was nog mogelijk, maar wel met versterkte controle. Ook de spoorlijn Brugge-**Eeklo** werd op verschillende plaatsen onbruikbaar gemaakt. De bevolking van Strobrugge en een gedeelte van Moerhuize was door de vernietiging van de bruggen van het centrum van **Maldegem** afgesneden en was voortaan op **Middelburg** aangewezen.

In 't Getrouwe Maldegem van 12 november 1914 lezen we:

*Rond Maldegem: acht bruggen op de Leopoldsvaart worden opgeblazen.*

*Den zondagmiddag kwam het gerucht dat de bruggen nu door de Duitschers niet bewaakt, maar bezet waren. Zij lieten maar met pauzen het volk van beide richtingen door en dan nog op belofte dat ieder niet weer komen zou. Een groote cementen waterput werd op de brug van de Leopoldsvaart of den ouden vaart, dichts tegen Holland gerold en een balk door de leuning gestoken. 's Avonds om zes uur rinkelden de ruiten, een doffe slag werd gehoord. De Neeskesbrug, de brug over den ouden vaart tusschen Sint-Laureins en Sint-Margriete was gesprongen. Zij lag 't halven de vaart, het eene einde van de breede ijzeren balken schuins, het andere recht in het water. De ruiten van de herberg er tegen waren stuk.*

Eind november kon men op Strobrugge met enige moeite nog over de grens, maar op Moerschoofde in **Sint-Laureins** ging het niet meer. Daar was men strenger geworden nadat er een man in het bezit van Engelse bladen was aangehouden. Midden december moesten de inwoners van **Maldegem** langs **Watervliet** rond om in Eede te geraken, een omweg van 10u. Men kon dus niet meer via Strobrugge naar het postkantoor van Eede.

### **Lotenhulle in de begindagen van de oorlog**

De vrijheid werd in **Lotenhulle** zeer drastisch tenietgedaan door een wel zeer repressief optreden van de Duitse bezetter. Men sprak van een samenloop van omstandigheden. Zoals bekend, werd de Duitse soldaten voorgehouden dat België zich gauw zou overgeven en toegang zou verlenen. Zij hadden helemaal niet gerekend op de hardnekkigheid van de Belgen. De Duitsers werden opgejaagd, zagen in elke Belg een vijand. Dit gecombineerd met alcohol maakte dat er zich in de begindagen van de Eerste Wereldoorlog een waar drama ontwikkelde in Lotenhulle.

Virginie Loveling vertelt het als volgt in haar dagboek van 10 november 1914:

*"Te L.T.H. (Lotenhulle) zaten onlangs Feldrauen in een herberg vreedzaam te praten. Het was avond. Plotseling wordt de deur opengerukt en een boerenjongen stormt naar binnen heel ontdaan. 'De Engelschen zijn daar' en hij duidt een richting aan. In een oogwenk zijn de zittenden op, met de gereede wapens in de handen en rennen vooruit. Pikdonker is de avond. Ze hooren stappen naderen: 'Daar is de vijand!' Ze schieten. Noodkreten weergalmen en het komt uit, dat ze op hun eigen troepen hebben gevuurd. Verwoed loopen allen naar het dorp en in de herberg terug: 'Hier is verraad gepleegd. Waar woont de burgemeester, waar wonen de gemeenteraadsleden?'*

*'De burgemeester is dood, er is nog geen plaatsvervanger.' De secretaris wordt met enkele overheden gehaald, waaronder een vermaard fietsrijder, overwinnaar in vele cursen. Ze worden beschuldigd het valsch nieuws*

*aan den aanbrenger te hebben ingefluisterd, en enkelen worden gefusilleerd. De cyclist weet te ontsnappen en vindt bescherming onderweg. (...)*"

Enkele dagen later, op 17 november werden drie inwoners doodgeschoten en gruwelijk verminkt. Het ging om gemeentesecretaris Eduard Schelstraete, Adolph Van den Kerckhove en bakker Ivo Claeys. Het ging om een wraakactie van de bezetter. De bevolking raakte door deze gebeurtenissen in paniek. Velen trokken zich terug in de bossen of in afgelegen huizen, wat dan weer plunderingen in de hand werkte. Het Lootse bestuur vroeg dan ook aan de bewoners om hun huizen vlug weer te betrekken.

De gemeente zat al een jaar zonder burgemeester en secretaris Schelstraete, die alles overeind hield, was er ook niet meer. Op 22 oktober 1914 kwam de gemeenteraad bijeen om een volmacht, door gouverneur De Baets, te geven aan hoogleraar Georges Hulin de Loo. Hij behoorde tot de Belgische Franstalige elite, maar had ook een goede kennis van het Duits. Dit maakte hem tot een goed contactpersoon met de Duitse officieren.

Hij maakte meteen een lijst van zes punten die in acht genomen dienden te worden. Om te beginnen vaardigde hij een verbod uit op de verkoop van sterke drank. Hij stelde voor de lichamen van de burgerlijke slachtoffers op het kerkhof te begraven en vroeg om de aanstelling van een tijdelijke secretaris. Daarnaast wilde hij maatregelen om aan de Duitse opeisingen te voldoen, verzocht hij om bepaalde archiefstukken dringend naar Gent te laten overbrengen en verlangde hij volledige klaarheid over de dramatische gebeurtenissen. Eindelijk had **Lotenhulle** weer een leider.

**Bronnen voor dit hoofdstuk:**

- Bastiaen F., Hoste I., Laroy P., Stockman L., Strobbe A., De geschiedenis van Lotenhulle, Gemeentebestuur Aalter, 2006.
- Blondeel A., Sint-Laureins tijdens de Eerste Wereldoorlog, Blondeel, Sint-Laureins, 2004.
- Broeder Leopold, Zelzate in de oorlog 1914-1918, s.n.
- Buyck R., Delcourt A., De Mits E., De geschiedenis van Eeklo: Eeklo 750 jaar, Eeklo, Taptoe, 1990.
- Declercq R., Familieaantekeningen – Oorlogsdagboek van August Van den Neste, Appeltjes van het Meetjesland, 57, p. 35 -114.
- De Groote S., Luyssaert J., Virginie Loveling over de deelgemeenten van het Land van Nevele in haar dagboek 1914-'18, Het Land van Nevele, jg. XXXIV, afl. 2, p. 128-152.
- De Vos A., werkgroep, De geschiedenis van Evergem, de Maertelaere, Aalter, 1994.
- Fondsenblad Vlaamsch land, 1914.
- Hillaert L., Assenede: het verhaal van vroeger, De Eeclonaar, Eeklo, 1986.
- Hoste I., Stockman L., De geschiedenis van Poeke, Gemeentebestuur Aalter, 1985.
- Lampaert L., Zomergem in oorlog, werkdocument, 2010.
- Laroy P., Debet Zijne Majesteit de Keizer van Duitsland, De komst van de Duitse troepen te Aalter in oktober 1914, Appeltjes van het Meetjesland, 53, p. 243-256.
- Laroy P., Zonder bon noch geld, Land van de Woestijne, 2004/3, p. 3-16.
- Luysaert J., Bollaert A., Stevens A., Tuytschaever P., Nevelse gemeenten onder vuur en Duitse bezetting, Kleine mensen in de Grote Oorlog 1914-1918, Het Land van Nevele 39/2008 4a+b.
- Meetjeslandse sprokkels, een verhaal uit de Eerste Wereldoorlog: Koning Albert en Koningin Elisabeth te Eeklo, De Eeclonaar, 17 december 1987.
- Notteboom H., Meetjeslandse oorlogsmonumenten, Appeltjes van het Meetjesland, 2003, p.235-280.
- Notteboom H., 750 jaar parochie Oostwinkel, Werkgroep 750 jaar Parochie Oostwinkel, Maldegem, 1994.
- Notteboom W., Tachtig jaar geleden eindigde de Eerste Wereldoorlog, Heemkundige Kring Het Ambacht Maldegem, jaarboek 1998, p. 257-309.
- Notteboom W., Van de Rostyne H., Een kwarteeuw Maldegem, 1904-1929, Heemkundige Kring Het Ambacht Maldegem, jaarboek 2009, p. 230-325.
- Redactie Heemkundige bijdragen uit het Meetjesland, Meetjeslands Koningsboek, 1831-1991, Uitgeverij Van Hoestenbergh, Maldegem, 1991.
- Ryffranck P., Korte bijdrage tot de geschiedenis van Eeklo onder het Duitse beheer, oktober 1914-oktober 1918, Appeltjes van het Meetjesland, 52, p. 211-322.
- Ryserhove A., Bos en Beverland, jaarboek 1989/22, p. 81-104.
- Stockman L., De geschiedenis van Aalter, Gemeentebestuur Aalter, 1979
- 't Getrouwe Maldeghem, 1914-1915 en 1919
- Van De Castele J., Een getuigenis over Nevele 1914-1918. (Vertaling en bewerking), Het Land van Nevele, jg. XVIII, afl. 1, p. 40-49.
- Van de Woestijne, gelegenheidsuitgave op het goede spoor. 150 ijzerweg te Aeltre, Bellem, St-Marie, 1988/1-4 –
- Van Lauwe M., Zo leefde en werkte ik.... het levensverhaal van een jongen uit een arbeidersgezin (1900-1982) en tevens een brok Sleinse geschiedenis, 1982.
- Van Maldeghem F., Oorlogsbelevissen 1914-18 en 1940, Het Land van Nevele, jg. XXII, afl. 4, p. 269-292.
- Werkgroep geschiedenis van Sleidinge, Geschiedenis van Sleidinge, Gemeentebestuur Evergem, Evergem, 2006.
- [www.sleinsarchief.be](http://www.sleinsarchief.be)

## 2 Militaire bezetting: Eeklo en Ertvelde hoofdplaats van een Etappegebiet

### 2.1 Het Etappegebiet Etappegebiet en zijn instellingen

#### 2.1.1 Duitse organisatie, het bezettingsbestuur

Zodra Brussel werd ingenomen, werd een Duitse 'gouverneur-generaal' aangesteld die de macht in handen nam. België bleef als afzonderlijke natie bestaan, maar de Duitsers namen het bestuur over. Dit hield in dat de Belgische wetgeving van kracht bleef. De Duitse regering trad in de plaats van onze regering, terwijl de macht van koning Albert I overging op een Duitse Gouverneur-Generaal. Deze Gouverneur-Generaal stond onder rechtstreeks bevel van de keizer. Naast hem kwam er een *Zivilverwaltung* en een *Generalkommissar*. Samen vormden ze het *Generalgouvernement*.

De gouverneur-generaal werd gekozen uit Duitse generaals die een lange staat van dienst hadden. De keizer koos de bekwaamste uit en deinsde er niet voor terug om hem uit zijn pensioen terug te roepen. De opdracht van de Gouverneur-Generaal was duidelijk: '*im belgischen Gebiete Ruhe und Ordnung aufrecht zu erhalten*'.

Op 26 augustus 1914 beval de keizer aan Freiherr von der Goltz om deze taak op zich te nemen. Hij ging op 1 juli 1913 op pensioen, maar werd op 71-jarige leeftijd teruggeroepen om Gouverneur-Generaal van België te worden. Hij was groot van gestalte en had een gezicht vol littekens. Hij kon zich in correct Frans uitdrukken en kwam als een joviaal persoon over. Hij bleef echter niet lang op post, gezien hij op 28 november 1914 door de Duitse ambassadeur in Turkije verzocht werd om de Turkse troepen aan te voeren.

Zijn opvolger werd de beruchte Moritz Ferdinand Freiherr von Bissing die het ambt bekleedt tot kort voor zijn dood op 18 april 1917. Von Bissing hield er een streng monarchistische-conservatieve levensvisie op na. Hij was hovaardig, ijdel, autoritair en onverbiddelijk.

De laatste Gouverneur-Generaal was Generaloberst Ludwig Freiherr von Falkenhausen. Hij trok de lijn van von Bissing door, maar verwierf door zijn evenwichtige en gematigde oordeelsvorming toch het vertrouwen van de Belgische bevolking.

Door de onverwachte wending in de oorlog aan de IJzer was het Duitse opperbevel genoodzaakt om ons land op te delen in diverse gebieden, in de hoop beter in de militaire en burgerlijke noden te voorzien. Deze opdeling geschiedde kort na de aanstelling van von Bissing. De grens tussen het Generaalgouvernement en het *Etappegebiet* was echter onderhevig aan de oorlogsgebeurtenissen. Oost- en West-Vlaanderen, met uitzondering van enkele Oost-Vlaamse gemeenten, behoorden niet tot het Generaalgouvernement. Deze gemeenten kwamen terecht in het '*Sperrgebiet*' dat werd bezet door de troepen van het Duitse Vierde leger en de Duitse marine. Het *Sperrgebiet* werd onderverdeeld in een *Operationsgebiet*, een *Marinegebiet* en een *Etappegebiet*.

Het gebied aan het front en de omgeving is het 'operatiegebied', in de volksmond werd dit de hel genoemd. De etappegebieden noemde men het vagevuur. De gebieden van de kuststreek werden bezet door de 'Marinekorpsen'. **Middelburg** ressorteerde onder het marinegebied.

Elk Duits leger had achter zijn front een rust- en bevoorradingszone die direct met de legerleiding diende samen te werken om de logistiek te regelen. In die zone werden de nodige arbeidskrachten en materialen opgeëist. De Duitse bezetter betitelde deze gebieden als de 'Etappengebiete'.

De *Etappe* omschrijft men ook wel als het gebied in de achterwaartse verbindinglijnen van een leger waar de voorraden bewaard worden en de verplegingsdienst zich bevindt. Dit was ook het gebied waar de eenheden gingen rusten en zowel de Duitse aanwezige troepen als de Belgische bevolking werden gecontroleerd door de *Etappeninspektion*.

Typerend voor het *Etappengebied* was de geringe bewegingsvrijheid voor de lokale bevolking, want de inwoners mochten amper de gemeente of het *Etappengebied* verlaten. De Duitse krijgsmacht bestond uit negen legers. Het Vierde leger stond onder het bevel van hertog Albrecht, kroonprins von Württemberg, en vanaf 1 maart 1917 onder het commando van infanteriegeneraal Sixt von Arnim. Het operationeel centrum van dit leger lag in Tielt.

Het volledige Meetjesland viel onder de bevoegdheid van het Vierde leger.



Figuur 7: Verordening over brievenverkeer, 1915

### 2.1.2 Het bestuur

Naast het Belgische bestuur, dat een ondergeschikte rol speelde, had in het Generaal-Gouvernement een Duits burgerbestuur het voor het zeggen. In het *Etappegebiet* waren er echter drie bestuursvormen: de Belgische administratie, het Duitse legerbestuur, dat onder leiding stond van de *'Zivilverwaltung'* te Gent en het militair bestuur dat uitgeoefend werd door de *Etappeninspektion* die eveneens in Gent zetelde.

De ambtenaren van de *Zivilverwaltung* lieten zich doorheen het bezette gebied rondvoeren in auto's met chauffeur.

De *'Etappeninspektion'* of het militair toezicht van een *Etappegebiet* werd toevertrouwd aan een *'Etappeninspekteur'*. Hij behoorde tot de persoonlijke staf van het opperbevelhebber.

De *Etappeninspektion* was onderverdeeld in *'Etappenkommandanturen'* die op hun beurt een aantal *'Etappenstationen'* telden. In totaal waren er in het *Etappegebiet* van het Vierde leger maar liefst dertien *Etappenkommandanturen*: Aalst, Beernem, Brugge, Deinze, *Eeklo*, *Ertvelde*, Geraardsbergen, Kortrijk, Lokeren, Moeskroen, Oudenaarde, Sint-Niklaas en Tielt.

Elke *Kommandantur* zorgde in haar gebied voor de huisvesting en de verzorging van de doorreizende en ter plaatse gelegerde eenheden. Kortom, alles werd in het gebied ten nutte gemaakt voor het veldleger.

### 2.1.3 Organigram Oost- en West-Vlaanderen

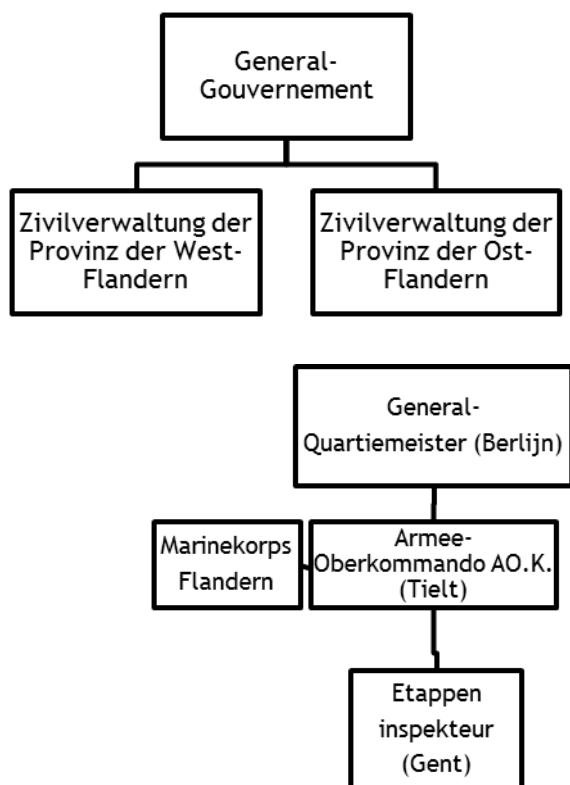

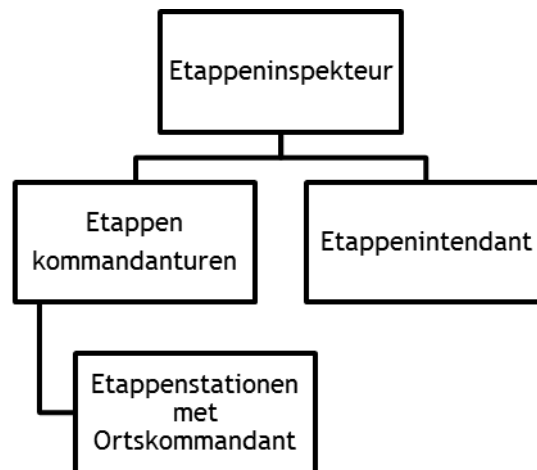

### 2.1.4 De verordeningen

Het *Verordnungsblatt* was het wetgevende publicatieblad binnen het *Etappengebiet*. Het was het communicatiemiddel bij uitstek om de burger op de hoogte te brengen van de nieuwe wetgeving. De verordeningen die voor het *Etappengebiet* van het Vierde leger geldig zijn, werden in het *Verordnungsblatt* van de *Etappeninspektion* bekendgemaakt.



Vele verordeningen werden meermaals herhaald, dit suggereert dat niet alle maatregelen correct werden nageleefd. Het is bijvoorbeeld algemeen geweten dat de Belgische bevolking zich niet aan de Duitse tijdsaanduiding hield, hiervoor verwijzen we naar het hoofdstuk 5.

De bewoners van het *Etappengebiet* waren erg belemmerd in hun bewegingsvrijheid: ze mochten enkel het *Etappengebiet* verlaten als ze in het bezit waren van een speciale door de Duitsers afgeleverde reispas. De grensgemeenten waren voor iedereen gesloten, tenzij men drager was van een uiterst zelden afgeleverde reispas. Zij die per uitzondering een dergelijke reispas konden krijgen, mochten in geen geval boodschappen of brieven meenemen op straf van hechtenis of zware geldboeten. Eens men een pas in handen had, werd het zich verplaatsen bemoeilijkt door het transport dat op apegapen lag.

De maatregelen waren nog strenger in het Operationsgebiet, waartoe bijvoorbeeld **Maldegem** behoorde. Daar was zelfs bewegingsbeperking binnen de grenzen van de gemeente, waar mensen niet van de ene wijk naar de andere mochten gaan.

De zich steeds wijzigende oorlogssituatie leidde tot de ontwikkeling van nieuwe export- en importregelingen. Een mooi voorbeeld van deze evolutie waren de vele verboden op financiële transacties met vijandelijke landen. Afhankelijk van het oorlogsverloop kwamen de gemeenten in andere economische regelingen terecht. De dreiging van de oprukkende frontlinie kwam tot uiting in de verordeningen. Zo werden enkele *Kommandanturen* tijdig ontruimd, vooraleer de geallieerden eraan kwamen.

Hoewel de burgers van het *Etappengebiet* niet in een oorlogszone woonden, waren ze onderworpen aan een hard bezettingsregime, waarbij vele rechten en vrijheden fel werden beknot. Het doel van een *Etappe*, met name het bevoorraden van de Duitse troepen, leek niet in verhouding te staan met het bezettingsregime die de inwoners van het *Etappengebiet* van het Vierde Leger ervoeren.



## 2.2 De Etappenkommandanturen met betrekking tot het Meetjesland

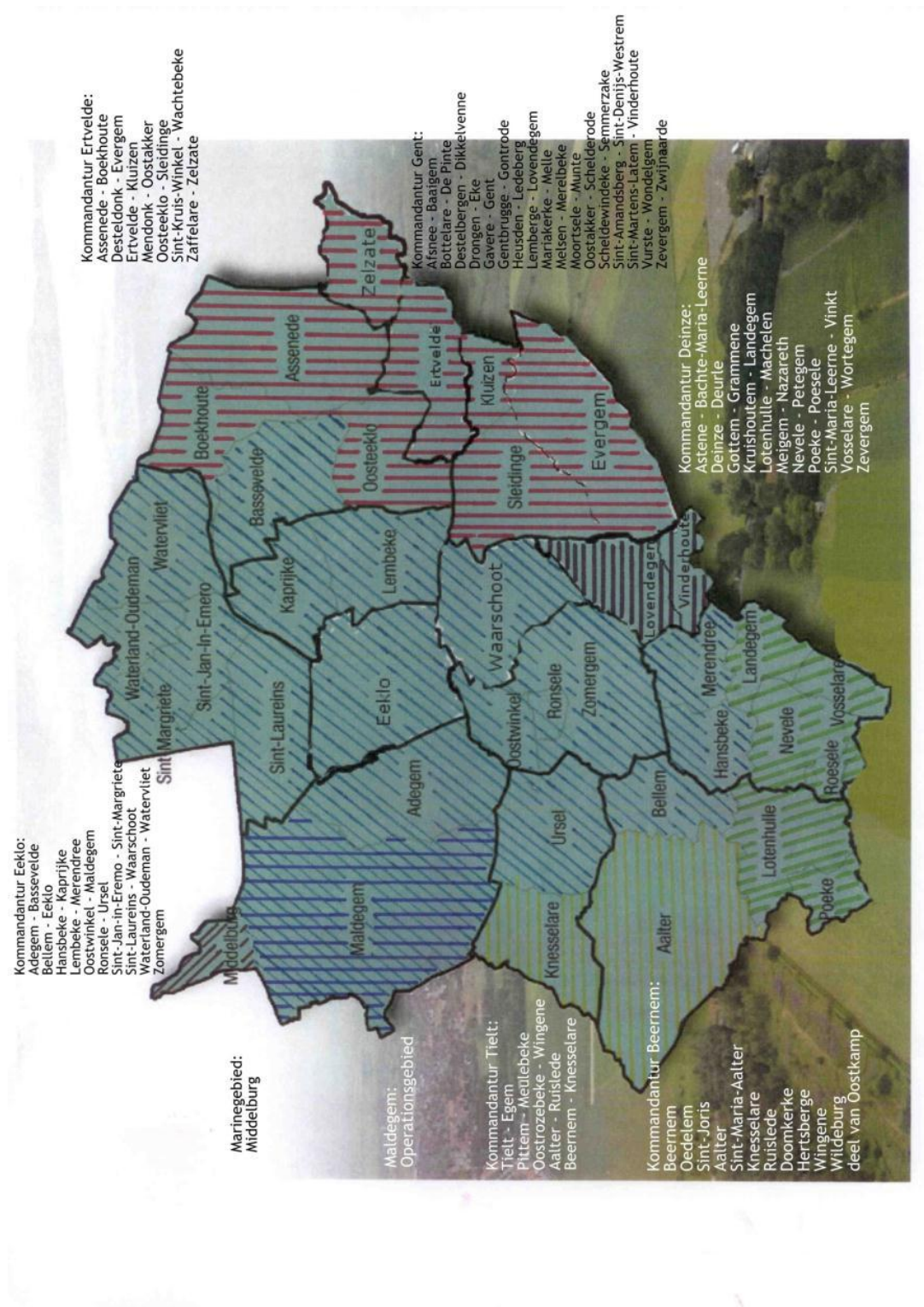

Figuur 9: De gemeenten van het Meetjesland maakten deel uit van verschillende Kommandanturen, die ook veranderden van samenstelling, kaart: Toerisme Meetjesland, bewerking Artoria

### 2.2.1 Kommandantur Eeklo

- Passbüro en Meldeamt
- Landwirtschaflicher Betriebsstelle

#### Hptm. d. R. a. D. Aegidi. Adj.: Lt. D. L. Schöder

De *Kommandantur Eeklo*, bevatte de volgende gemeenten: **Adegem, Bassevelde, Bellem, Eeklo, Hansbeke, Kaprijke, Lembeke, Merendree, Maldegem, Oostwinkel, Ronsele, Ursel, Sint-Jan-in-Eremo, Sint-Margriete, Sint-Laureins, Waarschoot, Waterland-Oudeman, Watervliet** en **Zomergem**.

**Sint-Margriete, Sint-Laureins, Waterland-Oudeman** en **Watervliet** behoorden tot de grensstreek. Vele grensgemeenten hadden een eigen '*Ortskommandant*', met een *Grenzkommando* te **Watervliet**, ondergeschikt aan de *Kommandant*.

Aan het hoofd van een *Kommandantur* stond een '*Kommandant*'. **Eeklo** kende drie *Kommandanten*, waarvan de eerste, Aegidi, berucht was. Hij was bijzonder opvliegend, verloor bij de minste tegenspraak zijn geduld en begon enorm te roepen, maar dit waaide dan ook weer snel over. Aegidi was afkomstig uit Silizië. Hij kwam in **Eeklo** toe op 21 oktober 1914. In februari 1916 werd hij bevorderd tot majoor. Een groot feest volgde hierop, champagne vloeide rijkelijk. Aegidi werd overgeplaatst naar Dobroescho in Roemenië, hij werd in mei 1917 opgevolgd door von Grävenitz, een man die zo weinig zei als zijn voorganger bulderde en die daardoor des te gevaarlijker was.

Op 1 september 1917 deed *Oberst und Kommandant* von Uckro zijn intrede in Eeklo. Hij was eerder een harde officier, onbuigzaam in zijn genomen beslissingen, repressief in zijn optreden tegen de bevolking en hoegenaamd niet soepel in zijn samenwerking met het stadsbestuur.

De *Kommandantur* te **Eeklo** was ingericht in het huis van Dr. Van Kerkvoorde op de Botermarkt.

In **Eeklo** vestigde zich ook het *Kriegsgericht* in het huis van Jules Daneels in de Brugschestraat. De bevoegdheden van dit juridisch orgaan liepen veel verder dan de *Kommandantur Eeklo* zelf. Het *Kriegsgericht* behandelde alle soorten misdrijven, van de kleinste pekelzonden tot zware overtredingen. De rechtspraak was echter zeer willekeurig en daarenboven kwamen de rechter en commandant niet bijster goed overeen. De commandant bekrachtigde namelijk de uitspraken van de rechter met gevolg dat de commandant meermaals de straffen aanpaste.

Het *Casino* voor de soldaten bevond zich op de Markt 35. Het *Soldatenheim* werd gevestigd in de Gouden Leeuw, eveneens op de markt. Het *Kompaniebüro* was gelegen in het huis van weduwe Daneels in de Stationsstraat en de *Militäre Polizei* in het huis Pladet in de Kerkstraat 24.

Zowel het *Meldeamt* als het *Passbüro* bevonden zich eveneens in **Eeklo**, in het Vredegerecht in de Statiestraat. Weerbare mannen hoorden maandelijks hun kaart voor te leggen in het *Meldeamt* om te laten afstempelen. Goederen die per aanplakbrief bekendgemaakt werden, moesten hier aangegeven worden. In het *Passbüro* werden de reispassen verkregen waarmee men zich naar grensgemeenten of naar plaatsen buiten het etappegebied kon begeven.

Het proces om een reispas te verkrijgen liep als volgt:

De aanvraag gebeurde op het stadhuis, waarvoor 1,25fr. betaald werd. Met het formulier van aanvraag en een foto ging men dan naar het *Passbüro*, waar men zijn aanvraag kon overhandigen. De aanvraag werd naar Gent gezonden, daar goedgekeurd en

teruggezonden. Met wat geluk kon men na enkele dagen terug naar het *Passbüro* gaan om daar, mits betaling, de reispas te ontvangen.

Op de plaats van aankomst moest men de kaart laten afstempelen in het plaatselijke *Meldeamt*. Eens terug in Eeklo, werd direct geëist naar het *Passbüro* te gaan, om de reispas terug af te leveren.

Het verkrijgen van een reispas was vaak een bron van ergernis, waar de gewone man machteloos tegenover stond. Hier bestaan vele verhalen over, zoals het volgende uit februari 1916:

Een chauffeur uit **Lembeke** had een nieuwe pas nodig, om 's anderendaags met varkens naar de markt van Lembeke te kunnen rijden. Hij kreeg slechts een pas als hij kon voorleggen voor wie hij de varkens transporteerde in Lembeke. Hij had ook een bevestiging nodig van zijn baas, die ook in Lembeke was, dat hij een betrouwbaar man was.

Op 5 juli 1916 schreef Pius Ryffranck dat het onmogelijk werd om zich zonder paspoort te voet buiten de *Kommandantur* te begeven. Het was dus niet meer mogelijk om bijvoorbeeld een voetreis naar Gent te ondernemen.

August Van Den Neste schreef dat op 4 juli 1916 het bericht aangeplakt werd dat voetgangers enkel nog de gemeenten van de *Kommandantur* mochten bezoeken, voor andere plaatsen was een reispas nodig. Op 2 april 1917 vermeldde hij dat zijn vrouw een paspoort van ½ mark nodig had om met de fiets te mogen rondrijden op het **Eeklose** grondgebied, ze was dan ook een befaamde vroedvrouw, Virginie Verbiest. Even later schrijft hij dat ze in de nacht van 29 op 30 juni 1917 haar paspoort verloor, toen ze van het poermagazijn Raverschootstraat kwam. Zaterdag 30 juni kwam de vinder, Victor Verheecke, het terugbezorgen. Hij kreeg een beloning van 5 fr.

De gevangenis tijdens de Duitse bezetting bevond zich in de Teirlinkstraat.

Het voetvolk en de paarden sliepen in feestzalen: de Gouden Leeuw, de Werkmanskring, de Cercle, het Werkmanswelzijn, het Meisjespatronaat, de schietzaal van de Burgerwacht en in fabrieken zoals Inadia Jute, Enke, Cousin-De Vos of in scholen. Ze bleven er meestal een week tot veertien dagen.

We lezen in 't Getrouwe Maldegem van 7 maart 1915:

*We willen hier eenige zekere feiten, welke wij over de Duitse commandantur van Eeclo vernomen ter bedenking geven. De commandantur heeft het recht te veroordelen. Ze gaf een straf van 30 frank aan een ventje dat met den tram wilde rijden voorzien van een pas die twee dagen te oud was. Ze deelt straffen aan wie te vroeg of te laat op straat wordt gevonden. Twee verkoopmans welke verleden week 6 varkentjes voor den zevenen hadden opgeladen, kregen een ferme straffe. Elke dag zijn er nieuwe veroordeelden. De zetel van dien rechtbank is heel simpel. Hier is een tafel, aan dezen kant staat de beklagde met zijn Duitschen geleide, aan den anderen kant zitten twee officieren, op zijde zit een taalman (Te Eeclo zijn 2 taalmannen, één er van is een jonge heer Goethals).*

*De officier vraagt aan den beklagde zijn naam, zijn geboortedatum, die zijner ouders, zijner vrouw, zijner kinderen en eenige woorden over het feit van beschuldiging. Wanneer er daaromtrent een vol blad is opgenomen moet de beklagde zijn verklaringen onderteekenen. Dan mag hij naar de wacht. Na één of twee uren komt men hem halen en dan hoort hij 10, 20, 50, of 100 franken boete aflezen. Dat de grond der beschuldiging dikwijls heel flauw is tegenover de hoogte der veroordeling is stellig. De taalman deed zijn best bij het gerecht der zwijnskoopmans om de Duitschers te doen verstaan dat het de gewoonte was om vroeg op te laden en het bijkans niet anders kon,*

*doch de officieren wilden hem maar niet verstaan. Hoe worden we nu gestraft? Wil men de boete betalen dan stort men zonder uitstel. Wil men in de gevangenis zijn straf verzitten, zoals het volk zegt, dan kort de boete 3 frank in met elken dag, doch men moet zijn eigen kosten betalen.*



Tot januari 1915 staat **Maldegem** onder de *Kommandantur* van **Eeklo**. Daarna werd **Maldegem** een *Operationsgebiet* met een *Kaiserliche Kommandantur*.

Figuur 10: Bekendmaking dat Maldegem operatiegebied wordt, 1915, stadsarchief Eeklo

In 1916 kreeg **Waterland-Oudemans** het bezoek van Hertog Von Wurtemberg.

Op de kerktoren van de Eeklose Sint-Vincentiuskerk hadden de Duitsers een waarnemingspost ingericht met een telefoonverbinding. Om storingen te vermijden, werd het op 30 januari 1916 verboden de klokken te luiden. Op 30 maart 1916 bracht men de waarnemingspost over naar het huis van Edmond Goethals in de Stationsstraat, waar op het dak een platform was getimmerd.

In **Hansbeke** was er zeker in februari 1917 een plaatselijke Duitse commandant of 'Ortskommandant'.

Op 9 oktober 1918 werd **Eeklo Operationsgebiet** en stond het onder rechtstreeks bevel van het *Generalkommando* van het Marinekorps.

Op 19 oktober 1918 werd de *Kommandantur* opgebroken. Kommandant von Uckro werd vervangen door Kapitän-Leutnant Helbeck.

## 2.2.2 Kommandantur Ertvelde

- Passbüro enund Meldeamt
- Landwirtsd-schaftlicherLandwirtschaftliche Betriebsstelle
- Passnebenstelle und Nebenmeldeamt Loochristy
- Passnebenstelle Selzaete

**Hptm. d. L. a. D. Wendt. Adj.: Oblt. D. L. Berliner**

De *Kommandantur* Ertvelde was groot en belangrijk, zij paalde aan de Nederlandse grens en het operatiegebied. Volgende gemeenten vielen onder deze *Kommandantur*: **Assenede, Boekhoute, Desteldonk, Evergem, Ertvelde, Kluzen, Mendonk,**

Oostakker, **Oosteeklo**, **Sleidinge**, Sint-Kruis-Winkel, Wachtebeke, Zaffelare en **Zelzate**.

De *Kommandantur* was gevestigd in het gemeentehuis van **Ertvelde**, het pasbureau in de Pastorijstraat, het gerecht in de Dorpstraat en de gevangenis in het huis van de postmeester (huidige Lindenlaan). Om naar Gent te gaan had men een speciaal paspoort nodig dat te bekomen was in het pasbureau.

Onder andere de bewoners van **Evergem** waren aangewezen op Gent.

In 1916 kreeg de *Kommandantur* een nieuwe chef: Hauptmann-Kommandant Wemdt. Hij kreeg de bijnaam *Pierke Zonneblomme* omdat hij nogal moeilijk kon zwijgen over zijn hobby, namelijk het kweken van zonnebloemen. Op 7 februari 1916 beval hij een algemene volks- en beroepentelling.

De mess van de officieren bevond zich in de Lindenlaan in **Ertvelde**.

Tegen het einde van de oorlog, nadat de V.S. op 6 april 1917 hun neutraliteit opgaven, begonnen de Duitsers overal versterkingen te bouwen. Ook het strategisch belangrijke kanaal Gent-Terneuzen werd extra beveiligd. De Amerikaanse interventie die de Duitsers verwachtten, leidde tot grote troepenverschuivingen.

Als etappegemeente kreeg **Evergem** zijn deel: in november nam een *Stellungsbaukommando* zijn intrek in het dorp en begon een golf van Duitse inkwartieringen. Het kasteel op het Vurstje werd weer ingericht als *Soldatenheim* en er kwam er ook een in **Doornzele**. In de weverij Van Acker & Braun kwam een badinrichting voor de troepen.

Alle weerbare mannen uit **Sleidinge** van 16 tot 45 jaar werden verplicht zich elke 1<sup>ste</sup> dag van de maand met een stempelkaart in **Ertvelde** aan te bieden, om 8u stipt.

De *Ortskommandant* was ingekwartierd bij mevrouw Ingels op het klein kasteeltje in **Boekhoute**. Vanaf 1915 moest iedere burger een paspoort bij zich hebben. Het werd afgeleverd door de gemeente en droeg een rode stempel "*Kommandantur Ertvelde*". **Boekhoute** kreeg nog een bijzondere stempel "*Bewohner des Grenzgebietes*" en een E4 "*Etappengebiet 4<sup>e</sup> leger*". Op het paspoort van de weerbare mannen van 18 tot 45 jaar stond er een derde stempel "*InUeberwachung*". Zij hadden ook nog een *Meldekarte* bij zich, die zij maandelijks moesten laten afstempelen op het stadhuis. De eerste stempel werd gezet op 18 december 1915, de laatste op 18 september 1918.

De kerktoren van **Boekhoute** werd door de Duitsers ingericht als observatiepost. Later werd ook de molen op het kruispunt Noordstraat en Graafjanstraat als tweede observatiepunt ingericht. Een derde werd ingericht in een houten toren die in het Noordstraat stond, achter het café Bral.

Voor de bewoners van **Boekhoute** was het niet evident om als inwoner van het grensgebied een paspoort te krijgen om naar het etappegebied te gaan.

De mannelijke bewoners van **Assenede** tussen 17 en 35 jaar moesten zich maandelijks met hun paspoort ter controle komen aanmelden bij de Duitse overheid. Emiel Baecke (Assenede °1902) vertelt in een getuigenis hoe dit eraan toe ging: "*Alle maanden was er controle voor de jonge mannen van 17 tot 35 jaar. De Duitse politie stond op het stadhuis. Ze hadden een karwijt bij hun om de mensen te geselen. De karwijt was in feite voor het paardenvolk: om de paarden te slaan. De paarden moesten zware kanonnen trekken en daarvoor werden ze met de zweep wat opgejaagd. Op de controle mocht je niet spreken. Je moest blijven staan als een standbeeld. Er waren er enkelen die wel hun mond dierven open doen, maar de Duitser kwam naar hen toe. Henri Cornelis, Camiel Staelens, Camiel De Bock kregen voor straf een slag met die karwijt in hun gezicht. Je naam werd afgeroepen en je moest twee passen opzij doen om*

*je paspoort te tonen. De Duitsers die hier verbleven waren echte brutale kerels tegenover de bevolking van hier."*

Vanaf 4 november 1916 mocht alleen de burgemeester van de gemeente **Assenede** nog nieuwe identiteitskaarten ondertekenen. Blijkbaar waren er een aantal paspoorten opgedoken waarvan het niet duidelijk was wie ze had ondertekend. Overdag diende men binnen de gemeentegrenzen te blijven. Landbouwers die gronden hadden in een andere gemeente dienden eveneens over een bewijs te beschikken.

### 2.2.3 Kommandantur Gent

- Meldeamt und Strafabteilung, Kouter 13. Fernspr. 420, 421.
- Abteilung Unterkunft Laurens Delvauxstr.12. Fernspr.446
- Abteilung Einzelunterbringung und Beitreibung Kouter 27. Fernspr. 493, 494.
- Zivilbüro Kouter 27. Fernspr. 493, 494.
- Landwirtschaftliche Betriebsstelle Kouter 27. Fernspr. 661
- Kommandanturpolizei mit Verkehrs- und Kleinbahnpatrouillen Veldstr. 75. Fernspr. 170.
- Meldepolizei Bahnhof St.-Peter.
- Sammenstelle für Kriegsverwendungsfähige Leute, Grand Hotel, Kuiperskaai. Fernspr. 225.
- Entlausungsansantalt Gent, St-Pieter-Aalststraat 26/28.

**Oberstl. A. D. v. Wick. Adj.: Lt. d. R. Wending. Gent, Kouter 28. Fernspr. 493,494**

Bij de *Kommandantur Gent* behoorden naast de stad zelf ook volgende omliggende gemeenten en gehuchten: Afsnee, Baaigem, Bottelare, De Pinte, Destelbergen, Dikkelvenne, Drongen, Eke, Gavere, Gentbrugge, Gontrode, Heusden, Ledeberg, Lemberge, **Lovendegem**, Mariakerke, Melle, Melsen, Merelbeke, Moortsele, Munte, Schelderode, Scheldewindeke, Semmerzake, Sint-Amandsberg, Sint-Denijs-Westrem, Sint-Martens-Latem, **Vinderhoute**, Vurste, Wondelgem, Zevergem en Zwijnaarde. Zonder toelating van de militaire overheid mochten de inwoners van die gemeenten het grondgebied van de *Kommandantur* niet verlaten.

Vanuit het huidige Meetjesland vielen **Lovendegem** en **Vinderhoute** onder de *Kommandantur Gent*.

Op de grens van de *Kommandantur Eeklo* in de richting van Gent ter hoogte van **Lovendegem** was een bord aangebracht waarop stond dat men zonder geldig paspoort niet verder mocht. In de volksmond heette deze plaats 't Plankske'.

### 2.2.4 Kommandantur Beernem

- Passbüro und Meldeamt
- Landwirtschaftliche Betriebsstelle

**Major Rieger. Adj. Oblt. d. R. Sanguinetto**

Tot de *Kommandantur Beernem* behoorden naast Beernem, Oedelem en Sint-Joris ook de gemeenten **Aalter**, **Sint-Maria-Aalter**, **Knesselare**, Ruislede, Doomkerke, Hertsberge, Wingene, Wildeburg en een deel van Oostkamp.

Van het Meetjesland vielen dus **Sint-Maria-Aalter**, **Aalter** en **Knesselare** onder de *Kommandantur Beernem*.

In 1917 kreeg Oedelem zijn *Kaiserliche Kommandantur*, ze was gevestigd in een huis op de hoek van de Markt en omvatte de gemeenten Oedelem en Sijsele.

In **Knesselare** was de Duitse *Feldgendarmerie* gevestigd bij Alfons Van Heyste, Urselseweg.

### 2.2.5 Kommandantur Deinze

- Passbüro und Meldeamt
- Landwirtschaftliche Betriebsstelle

Deinze werd de hoofdstad van een mobiele *Etappekommandantur*. Hieronder viel een wisselende groep gemeenten waarvan het gebied in juni 1916 bestond uit: Astene, Bachte-Maria-Leerne, Deinze, Deurle, Gottem, Grammene, Kruishoutem, **Landegem**, **Lotenhulle**, Machelen, Meigem, Nazareth, **Nevele**, Petegem, **Poeke**, **Poesele**, Sint-Maria-Leerne, Vinkt, **Vosselare**, Wortegem en Zevergem.

Voor het Meetjesland vielen **Landegem**, **Lotenhulle**, **Nevele**, **Poeke**, **Poesele** en **Vosselare** onder de *Kommandantur* van Deinze.

Bij de keuze van Georges Hulin de Loo, die aan het stuur kwam in **Lotenhulle**, was het de etappencommandant van Deinze die erop aandrong dat Hulin de Loo zijn verantwoordelijkheden zou opnemen. Hulin de Loo stond onder andere door zijn kennis van de Duitse taal op goede voet met de Duitsers, wat voordelig werkte voor de gemeente Lotenhulle. Hij wist zeer goed in te spelen op de gevoeligheden van de Duitsers en kon zo ook veel gedaan krijgen voor Lotenhulle. Zo stemde Hulin de Loo toe in de vraag om de Duitse graven in de gemeente goed te onderhouden. Ook had hij kunnen verkrijgen dat een opeising van rogge van 790 500 kg verminderd werd naar 382 000 kg en dat de Duitse soldaten in 1917 de gemeenteschool ontruimden. Niet alleen bleek hij een uitstekend netwerker te zijn met de Duitsers, hij was ook steeds zeer goed op de hoogte van wat er in Vlaanderen leefde en handelde daarnaar in functie van het belang van de inwoners.

In **Nevele** was er een *Ortskommandantur* in het huidige huis Dias op de Markt. Daar dienden op 13 oktober 1918 alle weerbare mannen tussen 15 en 50 jaar zich aan te bieden om in lijsten opgenomen te worden. In oktober installeerde de *Ortskommanderie* zich in de pastorie en bezette er de kamers op de eerste verdieping en het gelijkvloers. De deken kreeg de opdracht de dekenij te ontruimen en ergens anders plaats te zoeken voor zichzelf en zijn meubelen.

De woning van notaris van Roy werd ingenomen door bezettingssoldaten.

### 2.2.6 Kommandantur Tielt

- Passbüro und Meldeamt
- Landwirtschaftliche Betriebsstelle
- Schlächtereij
- Marketenderei (winkel voor soldaten)
- Soldatenheim
- Militär-Polizei

### **Obstlt. z. D. v. Gehe. Adj.: Lt. d. R. Weigand.**

Hertog Albrecht von Württemberg werd bevelhebber van het Duitse Vierde leger. Hiervoor werd de herenwoning van brouwer René Colle in de Hoogstraat 24 te Tielt ontruimd. De hertog nam hier zijn intrek en besliste van hier uit over het doen en laten van het Duitse leger tussen de Nederlandse grens en Rijsel. Twee schildwachten aan de voordeur, één aan de poort en twee aan de achterdeur bewaakten dag en nacht het huis. De Duitsers noemden dit gebouw 'das A.O.K. 4': *Armee Ober Kommando, Vierde leger*. De Tieltenaars spraken van 'het huis van de hertog waar men zijn kloefen moest afdoen en barrevoets passeren om den hertog niet te storen in zijn rust'.

In werkelijkheid bleek dit getrappel de telefonische communicatie met het front te storen.

Nadat op 12 oktober 1914 het hoofdkwartier te Gent was geïnstalleerd, werd eind oktober beslist in 'Thielt' het definitieve hoofdkwartier in te richten. Tielt was ideaal gelegen, Roeselare lag te dicht bij het front en Gent was te ver. Andere steden kwamen niet in aanmerking, want men moest even ver van Nieuwpoort als van Rijsel blijven. Bovendien waren er in Tielt twee belangrijke spoorlijnen.

Vijfennegentig man voerden in Tielt het bevel over het vierde Duitse leger. Vanzelfsprekend kreeg dit Tielts hoofdkwartier hoog bezoek over de vloer. De Duitse keizer en de hoogste sympathisanten kwamen regelmatig aankloppen, alsook de koning van Beieren, Lodewijk III. Onze eigen koningin was zijn landgenote, koningin Elisabeth was namelijk afkomstig uit Beieren.

Het Tieltse postgebouw was ook het centrum voor de militaire postbedeling in de gehele streek.

In Tielt liet het Duitse hoofdkwartier ook de stafkaarten van het Vierde leger drukken.

In mei 1918 zetten de Duitsers nog een herstructurering op van de *Kommandantur*, waarvan het gebied de gemeenten Tielt, Egem, Pittem, Meulebeke, Oostrozebeke, Wingene, **Aalter**, Ruislede, Beernem en **Knesselare** omvatte.

#### **2.2.7 Kommandantur Maldegem**

- Passbüro und Meldeamt
- Landwirtschaftliche Betriebsstelle

Tot januari 1915 stond **Maldegem** onder de *Kommandantur* van **Eeklo**. Daarna werd Maldegem 'Operationsgebiet' met een *Kaiserliche Kommandantur*.

In het huis van notaris Vermast op de Markt, nu huis Wallyn, namen zij hun intrek onder bevel van Ortskommandant Nieten, die in 1916 werd opgevolgd door kommandant Reunert.

De Ortskommandant Eberle van Strobrugge liet eind juli 1915 weten dat er een aparte pas nodig was om in de grensstreek te werken of de grensstreek over te steken om er landbouwgrond te bewerken.

De bewegingsvrijheid in een *Operationsgebiet* was om militaire redenen sterk beperkt en aan strikte regels gebonden. Het gevolg van deze wijziging was dat elke Maldegemnaar nu een bijkomend Duits paspoort diende te hebben en omgekeerd. Omdat de wijziging onvoldoende bekend was bij de inwoners van **Eeklo**, werden zij er met een aanplakbrief van 13 november 1915 op gewezen dat **Maldegem Operationsgebiet** was geworden, met strengere voorschriften en beperkingen als gevolg.



**STAD EECLOO.**

---

**BEKENDMAKING**

---

Van heden af valt gansch het grondgebied van **MALDEGEM** — dus alle partijen land, alle huizen en wegen van die gemeente — in het **OPERATIEGEBIED**.

Dusvolgens mag niemand zonder **DUTSCH PASPORT** het grondgebied van **Maldegem** betreden ; alle andere beperkingen en verboden voor het operatiegebied zijn op **MALDEGEM** toepasselijk.

(Get.) **ÆGIDI.**

**EECLOO, 13 November 1915.**

---

Evakk. Edm. Ryfbaek-Bepshier, Boissierstrat. 17. Eecloo

**Adegem** behoorde niet tot het *Operationsgebiet* van Maldegem en bleef deel uitmaken van de *Kommandantur* van Eeklo.

**Bronnen voor dit hoofdstuk:**

- Baeckelandt R., Een Duitse schietstand in het Loveld te Aalter, Land van de Woestijne, 2001/1, p.56-67.
- Bastiaen F., Hoste I., Laroy P., Stockman L., Strobbe A., De geschiedenis van Lotenhulle, Gemeentebestuur Aalter, 2006.
- Capiteyn A., Gent en de Eerste Wereldoorlog. Het stadsleven in de jaren 1914-1918, Stadsbestuur Gent, Gent, 1991.
- Claeyns J., Assenede tijdens de Eerste Wereldoorlog, De Twee Ambachten, jaargang 7/1, 1999, p. 104-117.
- De Vos A., Geschiedenis van Ertvelde, Gemeentebestuur Ertvelde, 1971.
- De Vos A., werkgroep, De geschiedenis van Evergem, de Maertelaere, Aalter, 1994.
- Dobbelaere J., Een kroniek van de Grote Oorlog in Adegem, Maldegem en Middelburg. De gesneuvelde soldaten 1914-1918, Heemkundige Kring Het Ambacht Maldegem, jaarboek 2009, p. 9-182.
- Flamma W., De wetgeving in het Etappengebied (West- en Oost-Vlaanderen) van het Vierde Duitse Leger 1914, Masterproef RUG, 2009-10.
- Hillaert L., Assenede: het verhaal van vroeger, De Eeclonaar, Eeklo, 1986.
- Hoste I., Stockman L., De geschiedenis van Poeke, Gemeentebestuur Aalter, 1985.
- Kring voor geschiedenis en kunst van Deinze en de Leiestreek, Geschiedenis van Deinze, Stadsbestuur Deinze, Deinze, 2005.
- Luysaert J., Bollaert A., Stevens A., Tuytschaever P., Nevelse gemeenten onder vuur en Duitse bezetting, Kleine mensen in de Grote Oorlog 1914-1918, Het Land van Nevele 39/2008 4a+b.
- Sleidinge in het Etappengebied 1914-1918, onuitgegeven bron, s.n.
- Stockman L., De geschiedenis van Aalter, Gemeentebestuur Aalter, 1979.
- Van Britsom P., Enkele gegevens over de oorlog 1914-1918 te Boekhoute, Ons Meetjesland, 1974/1, p.68-73.
- Van de Woestijne, gelegenheidsuitgave op het goede spoor. 150 ijzerweg te Aeltre, Bellem, St-Marie, 1988/1-4.
- Vandebogaerde S., Een kijk op de administratiefrechterlijke organisatie van het 'Etappengebied' tijdens de Eerste Wereldoorlog, Masterproef RUG, 2009-10.
- Van Lauwe M., Zo leefde en werkte ik..... het levensverhaal van een jongen uit een arbeidersgezin (1900-1982) en tevens een brok Sleinse geschiedenis, 1982.
- Van der Meulen J., Hertog Albrecht von Württemberg, de illustere onbekende, en zijn 4<sup>de</sup> Duitse leger, Roede van Tielt, jg.9:3-4, 1978, p. 81-160.
- Van Landschoot R., De regio Tielt van bevrijding tot verkiezingen 19 oktober 1918 – 16 november 1919, jg. 10/1, 1979, p. 1-60.
- Vlaminck C., Het etappengebied in België tijdens den oorlog 1914-1918, Ons Land, Brussel, 1916.

### 3 Vreemde elementen in het landschap van het Meetjesland

De vroege 20<sup>ste</sup> eeuw werd gekenmerkt door allerlei nieuwe uitvindingen. Elektriciteit deed de intrede, de gloeilamp werd geperfectioneerd, luchtvaart, draadloze radiocommunicatie, de relativiteitstheorie van Einstein,...

Veel van deze technieken werden geperfectioneerdgedurende de vier oorlogsjaren, waardoor het oorlogvoeren ook steeds verfijnder en doeltreffender werd. Zo onder andere de zeppelin, die de geschiedenis in zou gaan als hét oorlogsluchtschip. Maar ook radio werd geïntroduceerd, waarvoor er radioposten opgetrokken werden, vaak in bestaande gebouwen. De vliegtuigen, gepaard gaande met (gas)bombardementen, deden vooral in de tweede helft van de Eerste Wereldoorlog hun intrede. Elektriciteit was net voor de oorlog geïntroduceerd en zou voor verschillende doeleinden gebruikt worden.

Deze uitvindingen waren nieuw en onbekend voor de inwoners van het Meetjesland. Er verschenen in het landschap allerlei elementen die voor de oorlog nooit gezien waren. Ze beangstigden de onwetende inwoners of maakten hen nieuwsgierig.

#### 3.1 Molens

Bij de talloze beschietingen en bombardementen werden de molens niet ontzien. Sterker nog, de legers aan beide kanten hadden een speciale belangstelling voor deze maalwerktuigen. Molens werden uit de weg geruimd omdat ze een strategisch doelwit hadden. Ze waren met het oog op de windvang immers hoog gelegen en vormden dus een ideale uitkijkpost voor de vijand. In andere gevallen vormde de molen een geliefkoosd mikpunt voor de artillerie van de tegenstander. Niet voor niets stonden ze dus aangeduid op militaire stafkaarten. Nadat een molen was verwoest, werd het puin of de molenwal dikwijls nog gebruikt om versterkingen of schuilplaatsen aan te leggen.

Sommige molens werden door de Duitsers als waarnemingspost (*Beobachtungsmühle*) ingericht. De kap van sommige standaardmolens werd dan uitgebreid tot een observatiehut en geschutskoepel.

##### **Aalter**

Op de grens tussen **Poeke** en Kanegem staat de Artemeersmolen. Het is een ronde, stenen korenwindmolen die in 1810 gebouwd werd op een opgeworpen molenberg. In oktober 1918 kreeg de molen het zwaar te verduren toen terugtrekkende Duitse troepen hem erg beschadigden.

##### **Assenede**

In **Boekhoute** werd de molen, die zich op het kruispunt Noordstraat en Graafjanstraat bevond, als tweede observatiepunt ingericht door de Duitsers.

##### **Eeklo**

Twee windmolens uit de Molenstraat in **Eeklo** werden volledig ontmanteld en afgetakeld door de Duitsers tijdens de Eerste Wereldoorlog.

##### **Maldegem**

De molen van **Balgerhoeke** werd in oktober 1918 kapotgeschoten en nooit meer hersteld. Hij was eigendom van de familie Tytgadt.

### Zomergem

De Korteboekmolen in **Zomergem** (genoemd naar de plaatsnaam Korteboeken) werd voor 1775 opgericht als een staakmolen. De molen werd in 1854 herbouwd als een stenen bergmolen. De molen kreeg na 1918 een kapelletje aan de straat (voor het molenhuis) omdat hij de Eerste Wereldoorlog had overleefd.

De molen in **Zomergem** in de Molenstraat ging ten onder tijdens de Eerste Wereldoorlog en werd niet meer heropgebouwd.

Een treurig verhaal rest ons over de molen uit de Kruisstraat in **Zomergem**. Het malen was tijdens de Eerste Wereldoorlog verboden, of mocht slechts onder strikte controle. De molenaar kon dit niet aan en zag zijn molen met zo veel hartenpijn verkrotten, dat hij zich verhing in de molen. In 1919 werd de houten reus volledig gesloopt.

De korenwindmolen die op het kruispunt stond van Daelmen en Meirlaere in **Ronsele** werd tijdens de Eerste Wereldoorlog stilgelegd. De Duitsers gebruikten de molen als uitkijkpost en dit betekende meteen het einde van de windreus. Sommige bronnen melden dat het Belgische leger de molen in brand schoot bij de aftocht van de Duitsers in 1918, anderen beweren dat de Duitsers zelf de molen gedynamiteerd hebben. Hij werd in elk geval niet meer heropgebouwd.

## 3.2 Den Draad

In het najaar van 2012 verschijnt bij de Provincie Oost-Vlaanderen een boek over 'Den Draad' in Oost-Vlaanderen. Daarom werd dit hoofdstuk beperkt gehouden.

In november 1914 bliezen de Duitsers de bruggen over het Leopoldskanaal op om zo alle grensverkeer onmogelijk te maken, maar ook om spionage en desertie tegen te gaan. De grens bleef echter een zeef.

Door het feit dat België volledig bezet was en Nederland niet bij de oorlog betrokken was, ontwikkelden er zich aan de Belgisch-Nederlandse grens een aantal zeer specifieke grensactiviteiten. Voor de bezetter stelden er zich 6 verschillende problemen:

- Vrijwilligers voor het Belgisch leger. De geallieerden brachten talrijke jongeren over naar Nederland, om via een neutrale zone naar het front te kunnen gaan aan de IJzer. De Nederlandse autoriteiten lieten deze overtochten oogluikend toe; voor de bezetter kon het niet dat al deze jongelingen het vijandelijke leger zouden gaan bevolken.
- Vanuit Nederland coördineerden de Britse inlichtingendiensten de spionageactiviteiten in bezet gebied.
- Vooral brieven van familieleden van aan het front strijdende mannen werden via Nederland gesmokkeld. Ook de antwoordpost, de brieven van de frontsoldaten naar huis, ging via dezelfde weg.
- Talrijke personen van alle slag werden overgebracht naar Nederland, zowel Belgen als vreemdelingen.
- Ondanks de grensbewaking van de Duitsers was smokkel heel courant.
- Het actief of passief verzet van de bevolking tegen de strenge maatregelen die de Duitsers hadden genomen in heel België. Het drukken en verspreiden van verboden kranten en het opvangen van ondergedoken burgers en militairen die later eventueel weer de grens over gingen zijn enkele voorbeelden.

Deze activiteiten konden aanzien worden als een kaakslag voor het imago van de bezetter. Zij reageerden dan ook kordaat door tussen april en augustus 1915 de grens af

te sluiten door middel van een schrikdraad met hoogspanning. De Draad werd op Belgisch gebied aangelegd, vanaf het noorden van het drielandpunt, langs de Belgisch-Nederlandse grens tot aan de Belgische kust. Een belangrijk deel ervan liep langs het Meetjesland.

Van de opgeëiste weerbare mannen maakten er heel wat van de gelegenheid gebruik om tijdens het werk te ontsnappen. De versperring bestond uit drie rijen palen met prikkeldraad. De palen staken ongeveer anderhalve meter boven de grond uit en tussen de rijen was er een afstand van anderhalve meter. De aanraking van de elektrisch geladen draden van de middelste rij was dodelijk. Duitse patrouilles bewaakten de grensversperring, bijgestaan door houten namaaksoldaten.

Waar de dodelijke afsluiting doorheen een bewoond gebied liep, werd ter bescherming van kinderen en kleine huisdieren aan weerszijden een beschermend gaas gespannen. In open veld was er alleen een waarschuwingsdraad, ongeveer anderhalve meter van de dodelijke afsluiting.

Toch probeerden mensen door de versperring te geraken. Soms gebruikten ze daarvoor een fietswiel zonder spaken maar met de rubberband er nog op. Dat wiel staken ze tussen de draden en ze kropen zo door de opening, geïsoleerd door de rubberband. Men gebruikte soms ook een houten ton om door te kruipen of men knipte de draden door met een tang of klom met een dubbele ladder over de versperring. Anderen probeerden het ondergronds, door te polsstokspringen, met geïsoleerde kledij, door gebruik van twee halve manden of met dikke dekens, wat erg gevaarlijk was bij vochtig en koud weer, ... Soms werd men langs de elektrische draad geholpen door een 'passeur'.

Maar soms liep het mis en werden mensen en dieren geëlektrocuteerd. 1.000 tot 1.500 mensen verloren hier het leven. Elektriciteit was voor velen ongekend.

Het dagelijks leven van de inwoners werd door *Den Draad* sterk beïnvloed. Vluchtelingen, verzetsstrijders, smokkelaars, spionnen, ... heel wat verhalen leven nog tot op de dag van vandaag.

In **Maldegem** begonnen Duitsers op 17 juni 1915 aan hun karwei, op 7 juli was de afsluiting een feit. Via aanplakbiljetten werd de bevolking verwittigd voor het dodelijke gevaar. In Maldegem lag nog geen elektriciteit en de bevolking was volstrekt niet op de hoogte van het gevaar. Eén van de eerste slachtoffers was een Duits soldaat: terwijl hij het gras onder de elektrische leiding wegmaaide, raakte hij die toevallig aan en hij was op slag dood.

Het is niet duidelijk waar de bezetter de elektriciteit haalde voor de schrikdraad. Gedeelten van de grens werden gevoed door de centrale van Langerbrugge via het onderstation van **Zelzate**. De Duitsers zouden er met eigen materiaal de stroom omvormen tot 2000 Volt wisselstroom. Ook zouden er locomotieven gebruikt zijn om stroom op te wekken.

In Assenede getuigde Cécile van Yper over 'Den Draad' tijdens een interview met Krispijn Hautekaute en Michel Coene van vzw Vliet in 1991:

*'Wij zijn eigenlijk gevlucht niet ver buiten het dorp naar 't Holleken en verder naar de grens, aan de Posthoorn. Gedurende de oorlog zijn wij in Zomergem gebleven en ik ben nog te voet gekomen van Zomergem naar 't Holleken omdat daar nog brieven toekwamen voor ons vader, die in Assenede commissaris was. Deze konden niet toekomen in België, maar wel in Holland. Daar ging ik dan naartoe, en onze hond ging er onder **de prikkeldraad**. Onze hond had een speciale band aan, en de vrouw waarbij wij gevlucht waren stak de brieven in die halsband van de hond. De Duitsers konden deze dus niet vinden. Zij durfden aan de hond niet te komen,... want het was een Groenendaler ! En zo*

*konden wij nog lang nieuws krijgen van onze pa... totdat er elektriciteit gezet is op de draad van de grenswacht.'*

### Klein België

Ter hoogte van **Sint-Laureins** werd een stukje Belgisch grondgebied niet opgenomen in deze versperring. In de volksmond noemt men dit Klein België. De Draad volgde de loop van het Leopoldskanaal met het gevolg dat de bewoners van Moershoofde, Oosthoek en Kantijne van het dorp waren afgesneden.



Figuur 11: De Draadversperring, collectie Theelen-Mertens

Omdat de toestand voor die inwoners onhoudbaar werd, vroegen enkele mensen aan de Duitsers om de Draad te verplaatsen, zodat hij van de Kantijne tot Maldegem op de Vaartdijk liep. De inwoners moesten het werk echter zelf opknappen en een som van 1200 Duitse Mark betalen. Maar door die Draad te verplaatsen kregen de bewoners van Moershoofde wel wat meer vrijheid en kon er weer voedsel uit Nederland komen.

Klein België was een stukje neutraal gebied, zonder politie. Er moesten geen belastingen worden betaald, opeisingen bestonden er niet.

De bewoners van Klein België bevonden zich in de onmogelijkheid om op zondag de mis bij te wonen. De Moershoofdbrug was afgesloten en niemand mocht, zonder toelating van de Duitse overheid, over de brug komen. Pastoor Van Havermaet stuurde een verzoekschrift aan de Duitse overheid. De vraag werd ingewilligd door de Ortskommandant op voorwaarde dat de pastoor iedere keer het uur op zou geven waarop de bewuste parochianen over de brug zouden komen.

Op 2 november 1918 rukte het Belgische leger Klein België binnen. De grensafsluiting stond nog steeds onder stroom, maar met enkele handgranaten werd de draadversperring vernield.



### 3.3 Verdediging ter land, ter zee en in de lucht

#### 3.3.1 Zepelins over het Meetjesland

Het bekendste rigide luchtschip blijft de Duitse zeppelin. Het schip is vernoemd naar de initiatiefnemer en eerste bouwer, cavaleriegeneraal Graf Gustav Ferdinand von Zeppelin (1838-1917). Vanaf 1895 bouwde en verbouwde deze uitvinder zijn luchtschip uit tot een sterk en wendbaar tuig, dat toen beter presteerde dan het vliegtuig. Tussen 1908 en 1914 was het Duitse leger de belangrijkste afnemer van zepelins.

Het skelet van een zeppelin bestaat uit aluminium, bekleed met stof. Binnen in de romp bevinden zich zakken gevuld met gas, zoals het uiterst brandbare waterstofgas. Omdat het luchtschip is uitgerust met motoren, kan het zich actief verplaatsen. De eerste zeppelin vloog op 2 juli 1900. In 1914 was een zeppelin 150 tot 160 m lang, had een volume van 22 000 tot 25 000 m<sup>3</sup>, kon een nuttige last van 9 ton dragen en haalde een snelheid van 80 km/u. De zepelins waren zeer kwetsbaar en ze werden vanaf 1916 door de geallieerden met brandbommen bestookt. Toch bleven militairen ze gebruiken, enerzijds omwille van de grote reikwijdte op grote hoogte, anderzijds om het enorme gewicht aan bommen dat ze konden verplaatsen.

Traditioneel werden oorlogen te land en ter zee uitgevochten. Tijdens de Eerste Wereldoorlog kwam er een derde dimensie bij: voortaan werd er ook in de lucht gestreden en het belang van de oorlog in de lucht nam in de loop van het conflict aanzienlijk toe. Ook voor de burgers betekende dit een andere vorm van oorlogvoeren. Oorlog werd minder voorspelbaar. Wanneer voorheen in te schatten was waar de legers zich bevonden, werden nu strategische bombardementen uitgevoerd. Het boezemde de bevolking ontzag en angst in.

Bij het begin van de oorlog beschikte het Duitse leger in totaal over 12 vliegklare zepelins, de Duitse marine had er één. Van bij het begin van de vijandelijkheden namen de zepelins deel aan de strijd als verkenners, ter ondersteuning van de oprukkende

troepen en bij bombardementen. Het was de eerste keer dat een luchtschip actief meevocht en zijn verschijning zorgde voor grote consternatie bij de burgerbevolking. Vanaf 1915 werden zeppelins gebruikt voor bombardementen op Engelse steden en om paniek te zaaien onder de Engelse bevolking. Tijdens de oorlog werden aan hoog tempo zeppelins geproduceerd. In de topjaren 1916-1917 duurde de bouw van een zeppelin nog zes weken. In totaal zette Duitsland 88 zeppelins in tijdens de vijandelijkheden.

De zeppelins legden een vliegroute af vanuit Duitsland richting Engeland om daar gericht te bombarderen. Hierdoor vlogen heel wat van deze gigantische tuigen over het Meetjesland. Een luchtschip vervoerde gemiddeld 10 tot 25 artilleriegranaten die door de bemanningsleden naar buiten werden geworpen. Onze bevolking keek gefascineerd naar deze tuigen. Getuige hiervan zijn de talrijke registraties in oorlogsdagboeken van onder andere Virginie Loveling, Gerard Vandevreire en August Van den Neste.

Uit het oorlogsdagboek van August Van den Neste, **Eeklo**:

1915

21-22 februari 1915: *'Een vliegmachien (Zeppelin) 's nachts rond 1 ½ uur over de stad' 'Het gerucht loopt dat dinsdag 13 April een Zeppelin is gevallen rond Aeltersch Hoeksken en er 12 dooden waren.'*

*'Den 29sten (april 1915) 's avonds om 10uur een Zeppelin over Eeclo uit het Noorden naar het Zuiden'*

*'Den maandag 10 Mei (1915) om 7uur40 's morgens een luchtschip te zien varende van Zuid-West naar Noord-Oost. Het voer eene vlag wit blauw en rood.*

*'Geschut den 15 en 16 en 17 Mei. Dien maandag 's morgens om half 5 een Zeppelin met 12 vliegeniers over de stad. Men heeft ernaar geschoten.'*

*'Den woensdag 26 mei geschut te hooren in het verre zuid-westen. Om 8 ½ uur 's avonds een Zeppelin varende in Noord-Westelijke richting, scheen niet hoog te zweven.'*

*'Den maandag 31 Mei om 7uur50 een zeppelin zuidwaarts Eecloo te zien in Westelijke richting verdwenen ('s avonds).*

7 juni 1915: *'Heden om ongeveer 2 ½ uur stuikt een Zeppelin, geschoten door een vijandig vliegtuig, neder op het klooster der Visitatie te St Amandsberg, Gentstraat. Erge ramp, veel slachtoffers en groote schade.'*

*'Den zaterdag 11 en zondag 12 September geschut in de verte zuidelijk, 's namiddags 7 vliegeniers in de lucht te zien, den zondag avond ook een Zeppelin om 8 ¾ die zuidelijk Eeclo zweefde.'*

1916

*'s Nachts tusschen 30-31 Maart om 1 uur een Zeppelin te zien in de richting naar Noord-Oost.'*

*'Op 2<sup>e</sup> Paaschdag 24 April om 9 ¼ een Zeppelin, den dinsdag 25 April ook 's avonds om 7 ¾ twee Zeppelings in Zuid-Westelijke richting te bespeuren, anderen hebben er 5 bemerkt. Een scheen bij den terugkeer getroffen den woensdag morgend.*

*'Tusschen 19-20 Mei vernieling van de loodsen voor vliegtuigen op het plein van St Denijs te Gent. Gedurig vliegeniers en geschut. Twee Zeppelins over.*

*'Woensdag 23, donderdag 24 Augusti 's namiddags een vliegeniers en 's avonds een Zeppelin te bemerken in het Zuid-Oost, zwevende naar Zuid-West'*

*'Den zaterdag (23 september) om 7u 's avonds 5 Zeppelins te zien, Zuidwaarts.*

25 september 1916: *'Geweldig geschut 's avonds, 3 zeppelins weder te zien'.*

Oorlogsdagboek van Gerard Vandevreire, **Ursel**:

*'De zeppelins zijn daar were, enen ten negenen en enen ten tienen 's avonds. Ze komen geregeld den zondag avond en keren nog binst den nacht were. 't schijnt dat ze naar de Engelse kust vliegen en ginder bommen smijten'*

Ook Virginie Loveling noteerde in haar oorlogsdagboek dat zij de zeppelins hoorde overvliegen:

*'In de sluimerende kalmte van den avond ontstaat gegons in de lucht. Een zeppelin?'*



Op 29 april 1915 zag ook Alois Bonne uit **Waarschoot** een zeppelin overvliegen om 21u30 in de richting van Brugge. Op 10 mei 1915 zag hij er een vliegen naar het oosten. Op 17 mei 1915 is er nog een overgevlogen.

#### De val van een zeppelin boven Aalter

Het nadeel van een zeppelin was zijn kwetsbaarheid. Hij was duidelijk zichtbaar, niet snel en beperkt wendbaar.

De basis van de zeppelin, de LZ 35 onder bevel van Hauptman Masius, was Gontrode. In de nacht van 21 op 22 maart 1915 had het toestel, samen met nog twee andere zeppelins reeds een aanval uitgevoerd op Parijs en had daar op 2200 m hoogte 820 kg bommen gedropt. Bij de terugkeer naar zijn basis te Gontrode was de LZ35 bij het overvliegen van het front en na een tocht van bijna 12u, door niet minder dan 80 voltreffers geraakt. Na herstel was het toestel op dinsdag 13 april terug opgestegen om in opdracht van het Duitse 4<sup>de</sup> leger een aanval uit te voeren op Kassel, Hazebroek en Poperinge, waar samen ongeveer 1500 kg bommen gedropt werden. Bij de terugreis werd de zeppelin door 70 projectielen getroffen. Hij verloor veel hoogte door het ontsnappen van gas en zag zich genoodzaakt in plaats van boven zee, de kortste weg over land naar Gontrode te nemen.

Getuigen zeggen dat het luchtschip al scheef hing van boven Assebroek. Uiteindelijk stortte het neer boven de bossen van **Maria-Aalter**.

Verschillende Duitse soldaten kwamen om. Het neerhalen van de zeppelin betekende een imagobeschadiging voor de Duitse suprematie en een hart onder de riem voor de Belgische bevolking.

### 3.3.2 Ijzeren doodskisten. Het onderzeebootwapen in de Eerste Wereldoorlog

In de beeldvorming rond de Eerste Wereldoorlog speelt het Duitse onderzeebootwapen een grote rol. Deze vloot zou tijdens de oorlog enorm worden, er werden in totaal 343 onderzeeboten gerealiseerd.

Duikboten waren tijdens de Eerste Wereldoorlog in staat om een beperkte tijd onder water te blijven. Ze waren uitgerust met een elektromotor, maar de beperkte batterijcapaciteit en de beschikbare verse lucht lieten geen lang leven onder water toe. De duikboten vormden een enorme bedreiging voor de geallieerde koopvaardijvloot. Pas op het einde van de oorlog bleken de dieptebommen een gevaar voor de duikboten zelf. Omdat de communicatie voor duikboten ontbrak, waren ze afhankelijk van andere boodschappers. Om deze reden hielden ze zich vaak op in de nabijheid van de kust en legden ze zich toe op het plaatsen van mijnen en het uitvoeren van beperkte opdrachten.

Ook in het Meetjesland werden deze vaartuigen waargenomen:

Virginie Loveling - 31 maart 1915:

*'Vrijdag is een duikboot alhier gevaren, begeleid door hulpboten en veel militair. De duikboot kwam van Antwerpen en vaarde de Schelde op. De bladen maken er geen gewag van.'*

Oorlogsdagboek van Gerard Vandevreire, **Ursel** - Zaterdag 27 maart 1915:

*'D'r is nen onderzeeer in de vaart Gent-Brugge, de tramgasten hebben hem gezien....Hij is waarlijk voorbij Oostmolen gevaren, getrokken door twee slepers en gevolgd van op den trinkel van twee auto-cars met elk een kanon. Achter den duikboot werd het water inktzwart, hij moest dus wel tot op den bodem van de vaart zitten.'*

Alois Bonne uit **Waarschoot** schrijft in zijn dagboek op 19 april 1915 dat hij een onderzeeër gezien heeft:

*'Maurice en ik te voet naar Gent langs de Lieve in terug keren onderzeeër gezien in de vaart'.*

### 3.3.3 Vliegtuigen en vliegvelden

#### 3.3.3.1 Vliegtuigen

De *Rumpler Taube* was een vliegtuig dat verkenningen deed aan het westelijk front tijdens WOI. Het was zeer kwetsbaar door zijn trage snelheid (97km/u). Het had een zeer typische vorm, met vogelachtige vleugeltips.

August Van Den Neste beschreef dat Franse scherpschutters gericht waren naar de *Tauben*, mochten ze overvliegen tijdens het bezoek van de koning en de koningin op 9 oktober 1914.

In het dagboek van Virginie Loveling staat een stuk vermeld over een vliegtuig van de geallieerden, dat neergestort was. Het stuk is gedateerd op 2 oktober 1915, de exacte datum van het ongeluk staat niet vermeld.

Uit een artikel, geschreven door Victor De Lille, valt af te leiden dat in maart 1915 een *Taube* een noodlanding gemaakt heeft in **Aalter**. Het situeert zich dus in de eerste maanden van de luchtgevechten boven het front. Het zou waarschijnlijk gaan om een vliegtuig dat op terugweg was naar zijn basis, waarschijnlijk Gontrode. In het vliegtuig zaten twee Duitse officieren. Het vliegtuig zou opgehaald zijn door een auto. Verdere informatie hebben we hier niet over.

In het dagboek van Adolf Gyselbrecht uit **Zomergem** lezen we het volgende: *'Zondag 6 juni 1915, ik heb van het prachtige zomerweer gebruik gemaakt om op tocht te gaan naar Aalter naar de Kranepoel. Ze speelden daar voetbal op de grasmat van het kasteel en terwijl we zo doende waren, vlogen er 3 eendekkers boven ons hoofd. Omstreeks 21u30 zweefden er 2 zeppelins van Gent naar Oostende. 's Nachts zag ik twee andere exemplaren op weg naar Gent. Een eendekkerbommenwerper kwam boven de zeppelin gevlogen. De bom viel raak. De brandende zeppelin spatte uiteen en plofte neer in Sint-Amandsberg hoorde ik later'.*

In **Poeke** is er in 1917 een Duits vliegtuig neergestort.

Vanaf 1917 verschenen er meer en meer vliegtuigen in het luchtruim en een aanval met een vliegtuigbom behoorde steeds meer tot de mogelijkheden. Daarom werd aan de burgers van **Maldegem** begin september 1917 gevraagd alle deuren en vensters goed af te schermen, zodat men van buitenaf niet kon zien dat er licht brandde. In **Eeklo** werd zelfs het glas van de gasstraatlantarens gedeeltelijk zwart geverfd.

### 3.3.3.2 Vliegvelden

Toen de Duitsers na de Russische Revolutie en de vrede met de Sovjets hun troepen aan het oostfront konden wegtrekken, dachten ze de oorlog in het westen definitief te kunnen beslechten, door hun luchtvloot naar hier over te brengen en met hun overwicht aan vliegtuigen de geallieerden de genadeslag toe te brengen. Daarom moesten er achter het front vliegvelden aangelegd worden.

Heel wat landerijen werden opgeëist en aangelegd als vliegveld. Onder een vliegveld moet een terrein verstaan worden dat qua afmeting en effenheid voldeed om een vliegtuig te laten landen en opstijgen. De infrastructuur was ondergebracht in enkele tenten.

In allerijl werden diverse vliegvelden aangelegd:

- De Warmestraat in Maldegem

In **Maldegem** werd een Duits vliegveld aangelegd in de Warmestraat. De aanleg startte eind december 1917. Een lijst, opgesteld door de *Kommandantur*, geeft ons aan dat 18 landbouwers hun land ter beschikking stelden voor dat vliegveld. Het vliegveld werd effectief gebruikt in de laatste maanden van de oorlog, bij de terugtrekking van het Duitse leger. Er landden hier voornamelijk verkenningsvliegtuigen, kleine tweedekkers.

- De Bus ter hoogte van de Huysmanhoeve in Eeklo

In **Eeklo** werden terreinen rond de Huysmanhoeve, Den Busch, gebetonneerd in december 1917. In januari 1918 werd de aanleg van het vliegveld afgekeurd, rond 25 maart 1918 hernam men met dubbele ploegen de werken aan het vliegveld. Begin oktober 1918 werd het vliegveld in gebruik genomen door Duitse vliegtuigen.

- Stoepe in Assenede

De Duitsers legden in **Assenede** een militair vliegveld annex uitkijkpost aan. Daarvoor werden ongeveer 20 ha opgeëist. Het terrein situeerde zich ter hoogte van Stoepe-Muikem. Assenedenaren werden opgeëist om bomen te kappen, grond af te voeren of barakken op te richten. De werken duren drie jaar. Er was ook een munitiedepot. Aan het plein stonden wachttorens van waaruit de omgeving overschouwd kon worden.

In 1918 stortte hier een Engels vliegtuig neer, dat werd beschoten door de daar gestationeerde Duitsers.

Emile Baecke (Assenede) vertelde over het vliegveld ten tijde van de bevrijding het volgende:

*"Er lag een vliegveld tussen Assenede en Ertvelde. Terwijl ik koeien wachtte op de dijk zag ik daar een Engels vliegtuig overvliegen. Direct daarna stegen er Duitse vliegtuigen op en beschoten het Engelse. Dit stortte getroffen in de rietkant. De Engelse piloot werd er ook begraven."*

- Het Kruiske in Sint-Maria-Aalter

Het vliegveld lag het dichtst bij de woonkern van **Sint-Maria-Aalter**, maar lag eigenlijk op de grens met Ruisselede, aan 'Het Kruiske'. In de herfst van 1917 startten de werkzaamheden voor de aanleg van het vliegveld. Boeren die paarden en karren hadden, werden opgeroepen mee te werken aan de aanleg ervan. Op 9 november 1917 werd een bommenwerperseenheid met personeel en

vliegtuigen geplaatst op het vliegveld. Het was vanuit Sint-Maria-Aalter dat de Duitse bommenwerpers vertrokken richting het front aan de IJzer en naar Londen. De jachtvliegtuigen die de bommenwerpers beschermden, vertrokken ook vanuit dit vliegveld.

Er is sprake van verschillende ongevallen met vliegtuigen in de omgeving van het vliegveld van Sint-Maria-Aalter. Zo werd er een Engelse jager neergehaald aan het Kruisken. Op 5 december 1917 stortte een Duits vliegtuig neer in het Pierbos, vlakbij het station van Sint-Maria-Aalter. Het Pierbos was een klein bosje, gelegen aan de spoorweg Brugge-Gent, ter hoogte van de huidige Knesselarestraat en de Vaartlaan.

De Duitsers verlieten het vliegveld echter op het moment dat het Belgische leger in november 1918 via West-Vlaanderen de streek binnenkwam. Het front schoof op tussen de Schelde en Brugge, ten zuiden van Gent. In deze periode nam ook het 7<sup>e</sup> verkenningsescadrille het vliegveld in. Van hieruit voerden zij geregeld verkenningsvluchten uit over de Schelde, tussen Gavere, Semmerzake en Eke.

- De Kleiten – Knesselare

Gedurende de oorlogsjaren legden de bezetters een vliegveld aan te **Knesselare**, op de Kleiten, tussen de Maldegemseweg en de Urselseweg, nadat ze eerst de Prinsenmeers beproefden, waar de bodem te zompig bevonden werd.

- Rieme, Ertvelde en Evergem

In **Rieme** (omgeving Holstraat – Rijschootstraat), **Ertvelde** en **Evergem** hebben de Duitsers ook vliegvelden aangelegd. Deze werden wellicht als hulpvliegveld gebruikt omdat de belangrijkste bases van Gontrode en Sint-Denijs-Westrem hevig onder vuur werden genomen door de Engelsen. Men neemt eigenlijk aan dat het nepvliegvelden waren om de Britse inlichtingendienst te misleiden.

- Hansbeke

In september 1918 kwam op de gemeente **Hansbeke** een schets toe van het terrein dat in aanmerking kwam voor de aanleg van een Duits militair vliegveld. In totaal werden hiervoor 35 ha voorzien. Van de burgemeester werd verwacht dat hij een volledige lijst zou opmaken met de namen van de eigenaars, het kadasternummer, de oppervlakte van het perceel en de begroeiing. Secretaris Achiel Vuylsteke liet echter weten aan de Duitsers dat de schets niet groot genoeg was om te grens duidelijk te kunnen vaststellen. Hij voegde eraan toe dat in het westelijk deel van de gemeente de grond vochtig was en de laaggelegen akkers daar in het water lagen. Was dit een list? In ieder geval is het vliegveld er nooit gekomen.

### 3.3.4 Kabelballonnen

Aanvankelijk werden luchtballonnen gebruikt om te observeren en de vijandelijke posities waar te nemen. Naar het einde van de Eerste Wereldoorlog toe waren ze meer en meer onbemand en verankerd met kabels aan de grond. Op die manier vormden ze een hindernis voor de vijandelijke vliegtuigen, die hoger moesten vliegen om de kabels te ontwijken.

Emile Baecke (Assenede) vertelde in een getuigenis dat er veel Duitse kabelballonnen in de lucht hingen.

*"Er kwamen eens twee Duitsers met zo'n ballon bij ons. Ze vulden hem met gas en lieten de ballon naar de Kapelle drijven. Daar vulden de Duitsers zakjes zand en hingen deze aan de mand. De kabel legden zij vast en toen kroop er een Duitser in de mand, waarna ze de ballon lieten opstijgen. Maar de ballon was nog niet goed en wel in de lucht of hij*

*werd al neergeschoten door een vliegtuig. De piloot was Luitenant Verhaege. Dit gebeurde allemaal bij de bevrijding.”*

### 3.3.5 Schietstand

In **Aalter**, in het Loveld, stond er een schietstand waar jonge Duitse rekruten konden oefenen alvorens naar het front te trekken. Het zou zich in de omgeving bevonden hebben van de kruising van de Rosteynedreef met de Langendamdreef. Het was het oefenterrein van het Feld-Rekrutendepot van de 56<sup>ste</sup> Infanterie Divisie. Er werd zowel met handwapens, mijnen als granaten geoefend. Vooral in 1918 werd er veel geoefend. Bij het vinden van blindgangers – niet ontplofte bommen – werd de instructie gegeven de ligplaats direct te melden aan de *Etappenkommandantur*.

NIET KOPIËREN

**Bronnen voor dit hoofdstuk:**

- Comment un groupe de 150 Belges, bûcherons réquisitionnés pas les Allemands, parvinrent à passer la frontière, Le Pèlerin, 23 september 1917.
- De Baets H., Gebeurtenissen om en rond het Duitse vliegveld te Maria-Aalter (1917-1918), Land van de Woestijne, 2005/1, p. 29-33.
- D'Haeseleer P., De visie van de vijand. Wereldoorlog I volgens Duitse fotografen, Davidsfonds, Leuven, 2010.
- Dobbelaere J., Een kroniek van de Grote Oorlog in Adegem, Maldegem en Middelburg. De gesneuvelde soldaten 1914-1918, Heemkundige Kring Het Ambacht Maldegem, jaarboek 2009, p. 9-182.
- Dood aan den elektrijken draad, De Eeclonaar, s.d.
- Edelhart M., Beernem, Oedelem en Sint-Joris bezet....deel 1 tot 3, Heemkundige Kring Bos en Beverland, 2003, 2004, 2005.
- Hillaert L., Assenede: het verhaal van vroeger, De Eeclonaar, Eeklo, 1986.
- Hoebeke G., Wereldoorlog I: de elektrische draad te Wachtebeke en omstreken, Jaarboek 'Oud Wachtebeke, 2002, p.185-196.
- Hoste I., Stockman L., De geschiedenis van Poeke, Gemeentebestuur Aalter, 1985.
- Laroy M., Verhalen en geruchten rond Zeppelin LZ 35, Land van de Woestijne, 2006/1, p. 3-13.
- Notteboom H., Meetjeslandse oorlogsmonumenten, Appeltjes van het Meetjesland, 2003, p.235-280.
- Stockman L., De geschiedenis van Aalter, Gemeentebestuur Aalter, 1979.
- Thys M., Enkele gebeurtenissen gedurende de Eerste Wereldoorlog 1914-1918 in de gemeente Aalter, Land van de Woestijne, 1991/1-2, p. 9-50.
- Van den Branden W., Molens en hun nadagen: 1919-1970, Mola, Wachtebeke, 2008.
- Vanneste A., Het eerste 'Ijzeren gordijn'? De elektrische draadversperring aan de Belgisch-Nederlandse grens tijdens de Eerste Wereldoorlog, Dexia Bank, jg. 54/214, 2000/4.
- Verpaalen J., Molens in 'Den Grooten oorlog', Stichting Levende Molens Nederland, 2008.
- Sites.google.com/leveninzeltate
- [www.molenechos.be](http://www.molenechos.be)
- <http://geschiedenisvanaalter.blogspot.com>

## 4 Een bunkerlinie bij de Nederlandse grens: De Hollandstelling

### 4.1 De Hollandstelling algemeen

De Duitse bezetter vreesde in 1916 voor een geallieerde landing via het neutrale Nederland. De Duitsers vreesden dat geallieerde troepen het Westfront aan de IJzer in de rug zouden aanvallen door via Zeeuws-Vlaanderen te ontschepen.

De Duitsers startten vanaf de herfst van 1916 met de bouw van de zogenaamde Hollandstelling, een versterkte linie van 75 km die opgetrokken werd tussen Knokke en Antwerpen, en gericht is op verdediging tegen een invasie vanuit Nederland. De Hollandstelling begon in het Zwin en volgde op afstand de Belgisch-Nederlands grens tot Strobrugge te **Maldegem**. Ook het Schipdonkkanaal met hier en daar bunkers en draadversperring maakte er deel van uit. De linie liep verder via **Eeklo, Lembeke, Oosteeklo, Ertvelde, Kluizen** en Terdonk. Vanaf het kanaal Gent-Terneuzen liep de *Hollandstelling* met een minder zware verdediging verder door het Waasland tot aan Antwerpen en sloot zo aan bij de daar bestaande forten. Vanuit Antwerpen bouwde men toen de *Antwerpen-Turnhout-Stelling* en verder naar het noorden de *Emsstelling*. De verschillende Stellingen vielen onder de bewaking van reserve-eenheden en van regimenten in rust.

De bouw van de Hollandstelling stond onder leiding van de bevelvoerder van het Duitse Vierde leger, hertog Albrecht van Württemberg. In het totaal richtte de Duitse bezetter meer dan 850 bunkers op. De gevreesde geallieerde invasie vanuit het neutrale Nederland is er nooit gekomen.

In de volksmond werden de bunkers 'onderstant' - verwijzend naar het Duitse 'Unterstand' of schuilplaats. Officieel spreekt men van *MEBU: Manschafts – Eisen – Beton – Unterstand*. Het woord 'kazemat' is eigenlijk de correcte benaming. Men spreekt pas van een bunker sinds WO II, daarvoor werd het woord enkel in associatie gebracht met opslagplaatsen van olie of steenkool in schepen. Een kazemat is een bomvrij schuiloord.

Vandaag zijn de overgebleven bunkers van deze Hollandstelling een zeer zichtbaar relict van de Eerste Wereldoorlog in regio Meetjesland.



Figuur 12: Bunker van de Hollandstelling in de Sportlaan in Eeklo, overbouwd met chalet, 2011, collectie COMEET

## 4.2 De technische aspecten

'Bunkers', zoals wij ze benoemen, waren voor die tijd technisch vernuftige bouwwerken. Het gewapende beton waarin ze opgetrokken waren, was van zo'n kwaliteit dat het resistent was tegen inslagen van artillerieprojecten van allerlei kaliber.

De bunkers van de *Hollandstellung* werden opgetrokken in betonstenen, de zogenaamde Formsteine. In de stenen zijn holtes uitgespaard waarin metalen stangen met beton gefixeerd zitten. De buitenmuren hadden een dikte van 1,30 meter tot 2,40 meter. Het dak werd vervaardigd uit gewapend beton. Voor de bewapening gebruikte men stalen of ijzeren bevestigingsroosters, in sommige gevallen werden zelfs afgedankte spoorwegrails gebruikt.

De binnenhoogte van een bunker bedroeg ongeveer 1,80 meter, terwijl de dikte van het dak ruim 1 meter bedroeg. In meerdere bunkers waren er kleine openingen in het dak. Deze zorgden voor de verluchting van de binnenruimte en lieten toe een periscoop uit te schuiven om het voorliggende terrein te observeren. Aan de meeste in- en uitgangen van de bunkers waren zware stalen deuren bevestigd.

De bouw gebeurde onder controle en met medewerking van Wehrmacht officieren en soldaten. Voor de uitvoering van deze gigantische bouwwerken werden plaatselijke vaklieden opgeëist. Voor de aanvoer van de bouwmaterialen werden landbouwers met hun paarden en wagens opgevorderd. Op vele plaatsen werden er bij de aanleg van de versterking plaatselijke al dan niet opgeëiste arbeiders ingeschakeld. Vanaf de zomer van 1917 werden de versterkingen bewaakt door infanterie en cavalerie.

De bunkers van de *Hollandstellung* werden opgericht met de bedoeling de streek te verdedigen en als schuilplaats te dienen voor de manschappen. Bovendien dienden ze ook als opslagruimte voor munitie en wapens. Bij het bekijken van de grondplannen van de bunkers ziet men dat de centrale plaats nooit rechtstreeks van buiten bereikbaar was. Er was telkens een gebogen ingang voorzien voor de veiligheid van de gebruikers. Zo konden projectielen niet rechtstreeks in de binnenruimte terechtkomen.

De buitenmuren in de richting van Nederland waren steeds steviger van uitvoering dan deze naar het zuiden. Er was geen plaats voorzien voor veldgeschut, maar er waren wel schietgaten aanwezig voor geweren en machinegeweren. Bij een gebeurlijke aanval diende een machinegeweer in dertig seconden schietklaar te staan op de voorziene opstelplaats buiten de bunker, vaak werd ter bescherming een borstwering voorzien.

De bunkers zijn niet diep ingegraven, dit met een dubbel doel: ten eerste hoorden de soldaten hun schuilplaats snel te kunnen verlaten, ten tweede belemmerde een diep ingegraven bunker de observatie.

Om de bunkers aan het zicht van geallieerde verkenningsvliegtuigen te onttrekken, werden ze vaak voorzien van camouflagenetten of zodanig beschilderd dat ze het uitzicht kregen van een hoeveewoning met bijhorende schuur of stalling. Op de gevels werden witte ramen en deuren geschilderd. Een inderhaast getimmerd zadeldak met nepschoorsteen maakte de camouflage compleet. Deze gang van zaken werd bevestigd door verschillende ooggetuigen. Op sommige bunkers is de witte kleur tot heden nog zichtbaar.



## 4.3 De verschillende linies in het Meetjesland

### 4.3.1 De voorschriften

De enige teruggevonden voorschriften in het Bundesarchiv-Militärarchiv FREIBURG voor het bouwen van Duitse stellingen in het algemeen voor 1916-1917 vermelden:

‘Een eerste, diep uitgegraven en sterk uitgebouwde stelling moet worden aangebracht in het gebied het dichtst bij de vijand. Ze zal bestaan uit een loopgravensysteem van meerdere, doorlopende doch niet parallelle linies, in afstanden van ongeveer 150 tot 300 m. Tevens zullen talrijke verbindingswegen naar deze eerste linie moeten worden aangelegd.

Een tweede stelling, 4 tot 5 km achter de eerste, zal ingeplant worden in een gebied waar het uitgesloten is dat een artillerieaanval gelijktijdig op beide linies kan plaatsvinden. Tegelijkertijd moeten tussen de verscheidene lijnen van de stellingen, namelijk de voorste en de achterste, steun- en aanklampingspunten aangelegd worden. Deze worden met elkaar in verbinding gebracht door loopgraven, hindernissen en toegangswegen.’

Als we de uitgebouwde stelling van eind 1916 tot 1917-1918 bekijken in het gebied tussen **Maldegem** (Strobrugge), **Eeklo tot Ertvelde** (Rieme), vinden we gemakkelijk de uitvoering van alle bestaande voorschriften terug en kunnen we deze indelen in een observatielinie, een invalslijn en een hoofdverdedigingslijn.



Figuur 13: Observatiebunker in de Moerstraat in Kaprijke, 2011, collectie COMEET

### 4.3.2 De observatielinie

Een eerste, diep ingegraven stelling was uitgebouwd langsheen het Leopoldkanaal en volgde zowat de hele Nederlandse grens. De stelling liep van Strobrugge over **Watervliet** tot **Boekhoute**. Hier en daar vindt men nog sporen van kleinere verspreide stenen veldversterkingen of verdedigingsposten in dijken tussen Strobrugge en Watervliet en ook nog enkele zware betonnen bunkers in de noordelijke oever van het Leopoldkanaal tussen Leestjensstraat, Strobrugge en Lieverbruggen. Overal waren

prikkeldraadversperringen tussen de hindernissen aangebracht en zig-zag loopgraven uitgedolven. Hier en daar waren wachthuisjes opgetrokken voor de Duitse grenspolitie die alles controleerde.

Oudere mensen uit de streek getuigden hierover dat ze deze verdedigingswerken hadden zien uitvoeren, sommigen hadden er zelf als opgeëiste arbeiders moeten aan meehelpen.

### 4.3.3 Invalslinie en hoofdverdedigingslinie

#### 4.3.3.1 De invalslinie

Vanaf Strobrugge begon over een afstand van 30 à 40 kilometer een invalslijn die liep over Celie, Boterhoek, Moerstraat, Pompstation, Bus, **Lembeke**, de noordzijde van **Oosteeklo** en **Ertvelde** (Kluizen en Rieme) tot aan het Kanaal van Gent-Terneuzen.

Deze linie bestond uit een reeks waarnemingsbunkers, die onderling 500 meter tot 1 kilometer of meer van elkaar opgesteld stonden. Deze gebouwen waren goed herkenbaar door hun rechthoekige vorm, in gemetselde betonsteen opgetrokken. De muren waren 2 meter dik. Zij hadden twee ingangen in de zij- en achtermuur, aan de laatste was steeds een betonnen of gemetselde trap aangebouwd. Langs hier konden de verdedigers het bunkerdak bereiken. Van achter een zware borstwering in U-vorm opgetrokken, konden zij het voor hen liggende gebied waarnemen. Vermoedelijk stonden ze in telefonische verbinding met de volgende hoofdverdedigingsstelling.

De bunkers van de invalslijn stonden naar de vijand gericht maar hadden geen schietgaten. De verdedigers moesten de bunker verlaten voor waarnemingen of verdediging.

Vanaf Celiebrug begint de bouw met types waarnemingsbunkers van 9 meter lang, 7 meter breed en 3,35 meter hoog. De bunkerkamers meten 3,65 meter op 3 meter. De voor- en zijmuren zijn 2 meter dik, de achtermuur slechts 1 meter. De bunkers zijn voorzien van een gemetselde trap en een zware borstwering op het dak. We vinden deze in **Sint-Laureins**, Boterhoek, ten noorden van **Eeklo** tot en met **Lembeke**.

Ten noorden van **Oosteeklo** staan nog steeds de vijf verdere Duitse waarnemingsbunkers uit 1917, vanaf de Westakker tot en met de Oosthoek. Het zijn eveneens rechthoekig gebouwde schuilplaatsen, al zijn ze hier 8,25 meter lang, 7 meter breed en 3,35 m hoog, met bunkerkamers van 3,2 meter op 2,8 meter. De 2 meter dikke voor- en zijmuren, trapje en borstwering vinden we hier ook terug.

Vervolgens sluit 5,3 kilometer verder deze invalslijn vanaf de Oosthoek in **Oosteeklo** met de Holstraat ten noorden van **Ertvelde** aan. Daar bouwden de Duitsers een eerste, uitzonderlijk zware waarnemingsbunker van 9,6 meter op 7 meter met een bunkerkamer van 3,6 meter op 3,1 meter. Verder sloten ze de linie in **Rieme** af, met eenzelfde zware schuilplaats van 9,1 meter op 8,5 meter en een bunkerkamer van 3,7 meter op 3 meter.

Tussen beide bunkers stonden er zeven schuilplaatsen met dezelfde afmetingen: 8,2 meter lang en 7,05 meter breed, 3,35 meter hoog, met een bunkerkamer van 3,15 meter op 2,8 meter. De voor- en zijmuren waren 2 meter dik.

De voorlaatste zware bunker die in de Riemse Callemansputtestraat op een weide staat, is hoogst waarschijnlijk een strafbunker. Hij is 9 meter lang en 9 meter breed en heeft een grotere kamer van 5,1 m breed en 3,2 m lang. Langs een stalen trapje kan men het

bunkerdak bereiken waarop zware bunkerwering is opgetrokken. Deze bouwstijl vinden we slechts eenmaal over de hele invalslijn terug.

#### 4.3.3.2 De hoofdverdedigingslijn

Achter de invalslijn lag de hoofdverdedigingslijn, de Duitsers noemden ze de Hauptkampflinie. Deze lijn was op haar beurt onderverdeeld in twee aparte stellingen: de opvanglijn en de eigenlijke hoofdverdedigingslijn.

##### 4.3.3.2.1 De opvanglijn

Deze lijn was soms 1 tot 2 kilometer achter de vorige invalslinie ingeplant, maar lag slechts enkele honderden meters voor de eigenlijke gevechtlijn met de schootsbunkers. Deze bunkerlijn bestond uit dezelfde types: rechthoekige bunkers zonder schietgaten, die op een onderlinge afstand van een paar honderd meter, soms verder, van elkaar gebouwd werden. Hier waren er, op enkele uitzonderingen na, geen borstweringen meer op het dak en de twee ingangen bevonden zich altijd in de achtergevel.

Na onderzoek ontdekte men aan verschillende van deze schuilplaatsen een kort betonnen of gemetseld trapje aan de achtergevel, dat naar een ingebouwd platform of luifel leidt, daar verstevigd met een korte doch sterke, rechtopstaande borstwering.

Van daarachter kan de schutter rechtstaand de vijand observeren en zo nodig bestrijden. De dikte van de zijmuren van deze onderkomens schommelen hier tussen 1,15 meter en 1,50 meter. De hoogte van de bunkers bedraagt 3,35 meter.

##### 4.3.3.2.2 De eigenlijke hoofdverdedigingslijn

Achter deze opvanglijn volgde de eigenlijke hoofdverdedigingslijn met schootsbunkers voorzien van schietgaten.

Deze lijn van ongeveer 24 kilometer lang begon eigenlijk maar in **Balgerhoeke**, ten zuiden van de spoorweg Eeklo-Brugge en liep ten noorden van **Eeklo** in de richting van de watertoren, over de Oostveldstraat, Antwerpse Heirweg ten zuiden van **Lembeke** door de bossen naar de Heidestraat van **Oosteeklo**, Terven, Kluisstraat (Zijbos) naar Vaartstraat-West in **Ertvelde**, over **Kluizen**, Zandeken in de richting van het kanaal van Gent-Terneuzen bij **Doornzele**.



Figuur 14: Bunker in Vaartstraat-West Ertvelde, 2011, collectie COMEET

De bunkers waren onderling verbonden door loopgraven en of prikkeldraadversperringen. Deze versperringen lagen dan nog eens in een volledig bereik van machinegeweren.

De hoofdverdedigingslinie bestond uit drie types bunkers:

- Een aantal mitrailleurbunkers met één schietgat, rechthoekig gebouwd, met twee ingangen (één in de zijmuur, een andere in de achtermuur), een gemetselde trap aan de achtergevel en een borstwering in U-vorm op het dak. De dikte van de voor- en zijmuren bedraagt 2 meter.
- Een andere reeks mitrailleurbunkers in puntvorm gebouwd, met één schietgat in de puntmuur vooraan. De meeste hadden twee ingangen in de achtergevel, enkele andere hadden een ingang in de zij- en achtergevel. Deze soort Mi-bunkers hadden naast een ruime bunkerkamer ook nog een kleinere schietkamer. De puntmuur met het schietgat was 2 m dik. De zijmuren schommelden tussen 1,3 meter en 1,5 meter dik. Hier was geen borstwering op het dak, sporadisch wel een borstwering of versterking aan de zijmuren. Al deze mitrailleurbunkers stonden frontaal op de vijand gericht.
- Een aantal mitrailleurgevechtsbunkers met twee langwerpige schietgaten van 1 meter op 0,3 meter en één vierkant gat van 0,5 meter x 0,5 meter, mogelijks voor het plaatsen van een schijnwerper. Deze zware Mi-gevechtsbunkers bestonden met en zonder borstweringen aan de zijmuren. Het bunkerdak kon hier niet beklommen worden. Al deze mitrailleurgevechtsbunkers stonden flankerend naar de vijand gericht.

#### 4.4 Hoe zag de Hollandstellung er uit in de gemeenten?

Vanaf de kust bij Knokke tot aan het kanaal Gent-Terneuzen zien de uitgevoerde werken er in deze sector als een doorlopende stelling uit. Ten noorden van Knokke sluiten zij zich bij de oude verdedigingswerken van de kust aan. Deze oude Spaanse vestigingswerken dateren uit de 17<sup>de</sup> eeuw en strekken zich uit vanaf Knokke tot aan het Kanaal van Sluis. De Duitsers hebben deze verdedigingswerken opgenomen in de Hollandstellung. Er kwamen constructies van schuilplaatsen voor mitrailleurs, netwerken van dubbele prikkeldraad en vaak ook borstwering en steunpunten voor artilleriestukken.

Vanaf het Kanaal van Sluis tot aan de weg **Maldegem**-Aardenburg, volgen de werken de kronkelingen van de talrijke dijken in de omgeving van de grens. Vanaf Strobrugge loopt de linie langs het Leopoldkanaal en het Schipdonkkanaal. De beide zijden van de kanalen worden met de meeste zorg versterkt met verscheidene stellingen, schuilplaatsen voor mitrailleurs en loopgraven die met elkaar verbonden zijn.

Verderop naar het oosten strekken de werken zich verder uit langs het Leopoldkanaal. Tussen **Boekhoute** en **Zelzate** verliest de linie zijn aaneensluitend karakter. Slechts in Zelzate zelf is er een verdedigingswerk bij de brug.

Een andere verdedigingslinie vertrekt uit Strobrugge en loopt over **Eeklo** naar Terdonk en het Kanaal Gent-Terneuzen. Deze lijn omvat loopgraven en bijkomstige verdedigingsstellingen. Tenslotte schijnt de bosrijke streek ten zuiden van **Maldegem**

uitgekozen te zijn om in noordelijke richting tot het uiterste verdedigd te worden. Vanaf Oelegem, **Kleit** en **Ursel** werden stellingen voor geschutsbatterijen voorzien.

### **Het Duitse verdedigingsstelsel in Strobrugge, 1914-1918**

Op en rond het strategisch punt waar de twee waterlopen, het Schipdonkkanaal en het Leopoldkanaal als het ware op één punt samenkomen en dan verder, gescheiden door een brede dijk, parallel in de richting van de Noordzee lopen, brachten de Duitsers begin 1917 zware verdedigingswerken aan. Destijds lag daar Strobrugge, een gehucht van **Maldegem**, als enige grensovergang tussen Maldegem (België) en Ede (Aardenburg, Nederland). Strobrugge lag tussen de twee bruggen over de twee verschillende vaarten en slechts 1 kilometer van De Draad verwijderd. Ook omdat de Hollandlinie in Strobrugge verder landinwaarts zou doorgetrokken worden over Eeklo, Lembeke, Oosteeklo, Ertvelde, Kluizen, was deze plaats van vitaal belang en moest ze goed verdedigd worden.

De Duitsers bouwden hier grote commandopersonneelsbunkers, aan beide zijden van de straatweg dichtbij het vroegere Belgische tolkantoor. Het waren reusachtige bunkers in gewapend beton, die diep in de grond zaten, met een brede gang en verscheidene kamers. Deze bunkers zijn trouwens nog te zien.

### **De opvanglijn aan Sint-Laureins**

Vanaf Celie-brug, op het grondgebied **Sint-Laureins**, bouwden de Duitsers in 1917 zeven bunkers. De lijn liep tussen de Kockuytstraat en de Bredeweg naar de Boterhoek, waar ze aansloot in de Ziedelingen met de opvanglijn ten noorden van **Eeklo** en die op haar beurt verder liep, over de Moerstraat en de Bus naar **Lembeke**. De bunkerlinie begon met een zware mitrailleurgevechtbunker op een afstand van 175 meter van de Celiebrug. Verder bouwden de Duitsers zes andere waarnemingsbunkers.

### **De Duitse opvanglijn ten noorden van Eeklo**

In de Boterhoek sloot de opvanglinie van **Sint-Laureins** met die van **Eeklo** aan. De Duitsers bouwden er in 1917 niet minder dan elf waarnemingsbunkers in een wijde boog van 2 à 3 kilometer ten noorden van de stad, vanaf de Boterhoek, de Moerstraat, achter het huidige waterproductiecentrum tot aan de wijk Bus. Daar sloot de lijn verder in de Koeistraat aan met andere observatiebunkers ten noorden van **Lembeke**.

Deze bunkers waren dezelfde rechthoekige types, met twee ingangen in achter- en linkerzijgevels, een betonnen trapje achteraan de bunker en een borstwering op het dak. Hier stonden alle bunkers bovenop de grond gebouwd, geen enkele werd ingegraven. Op het bunkerdak had men een prachtig uitzicht op de ganse omgeving.

### **Balgerhoeke tot Lembeke**

Van de oorspronkelijke 65 kazematten bestaan er nog 16. De overheid heeft op het einde van de jaren 1950 een som vrijgemaakt om de bunkers te ontmantelen. Het materiaal werd uiteindelijk gerecycleerd in de toplaag van wegen in de regio van **Eeklo**. Slechts 16 eigenaars zijn hier dus niet op ingegaan. Verschillende van deze zijn geïntegreerd in het landschap of in een tuin.

### Assenede

In Assenede werden twee observatiebunkers gebouwd: in de Groenendijkstraat en in de Prins Boudewijnlaan. Deze werden ingegraven in de dijkhelling en meten 4 bij 4 meter. Er is telkens een ingang aanwezig en schietgaten ontbreken.

### Oosteeklo

De 24 bunkers in Oosteeklo zijn niet ingegraven, hoewel sommige door de tand des tijds wel dieper kwamen te liggen. Meestal werden zij op een hogere plaats in de omgeving ingeplant, zodat de vijand snel kon worden waargenomen. De bunkers waren met elkaar verbonden door een uitgebreid netwerk van loopgraven.

Bij sommige bunkers werd een aarden wal aangebracht als bijkomende bescherming. Deze grondophopingen werden na de oorlog op het land verspreid. Soms werden bunkers als woning gecamoufleerd door er deuren en ramen op te schilderen of door er een (nep)dak op te monteren.

### Evergem-Kluizen

Het gebied van het Fort Rodenhuize behoorde in het begin van de 20<sup>ste</sup> eeuw tot de gemeente Evergem, maar werd omstreeks 1940 overgeheveld naar de Stad Gent. De bunkers werden gebouwd aan de vroegere Sassevaart die de verbinding vormde tussen het Kanaal Gent-Terneuzen, de Oude Tragel en de Moervaart. Het Fort Rodenhuize kende na de tweede helft van de 20<sup>ste</sup> eeuw een ingrijpende transformatie: alle fysieke kenmerken en bebouwing, met inbegrip van de vermelde bunkers, moesten plaats ruimen voor industrie en het Rodenhuzedok.

Een groot deel van het gebied dat vroeger behoorde tot Kluizen, deelgemeente van Evergem, is reeds opgespoten voor de uitbreidingswerken van de Gentse haven, meer bepaald de aanleg van het industriegebied rond het nieuwe Kluizendok. Hierdoor verdwenen ook de bewaarde bunkers.

## 4.5 Analyse van het type bunkers

De typologie van de bomvrije schuilplaatsen van de Hollandstellung na de Eerste Wereldoorlog opgesteld door het Belgisch Ministerie van Oorlog, afdeling militaire gebouwen:

TYPE	OMSCHRIJVING
A, B, D, R	Schuilplaats voor mitrailleurs met bovenop een borstwering, eventueel voorzien van vaste draaipunten voor machinegeweren. Indien geen buitentrapp voorhanden, kan worden gevuurd vanop standplaatsen naast de kazemat, met draaipunten voor het machinegeweer.
C	Kazematten gebruikt als munitiedepot en/of onderkomen voor manschappen. Er kan worden gevuurd vanaf standplaatsen naast de kazemat, met draaipunten voor het machinegeweer.
S	Kazemat voor fuseliers. Deze vuren over het bouwwerk heen vanop een verhoging, op halve hoogte aan de achterzijde aangebracht. Ook hier eventueel een draaipunt voor machinegeweer.
T, U, V	Kazemat voor fuseliers of mitrailleurs, met ernaast (aan één of twee zijden) een borstwering in beton, voorzien van draaipunten voor machinegeweren.

De Belgische militaire specialisten slaagden erin liefst 26 types te onderscheiden, één voor elke letter van het alfabet.

Voor de typologie van de bunkers die op Meetjeslands grondgebied liggen, volgen we het onderzoek en de onderverdeling van **Georges Spitael**. Alle schetsen en plannen zijn van zijn hand. Het is mogelijk dat niet alle geobserveerde bunkers anno 2011 nog bestaan. Het volledige archief hiervan is te raadplegen in het Stadsarchief van Eeklo.

#### 4.5.1 De mitrailleurgevechtbunkers uit 1917

De twee eerste Duitse mitrailleurgevechtbunkers stonden in Strobrugge bij **Maldegem**, in het talud van het Leopoldkanaal.

1. De eerste staat tussen Strobrugge en de Leeskensbrug in het talud van het Leopoldkanaal. Hij is 14,50 meter lang en 8,25 meter breed en heeft twee grote schietgaten van 1 meter breed en 0,6 meter hoog. Nu is het een vleermuizenbunker en hij is niet meer toegankelijk.

2. De tweede is een bunker van 15 meter lang en 9,3 meter breed. Hij heeft eveneens twee grote schietgaten van 1 meter x 1 meter lang aan de buitenkant, die vernauwen naar binnen toe. De bunker telt vier kamers.

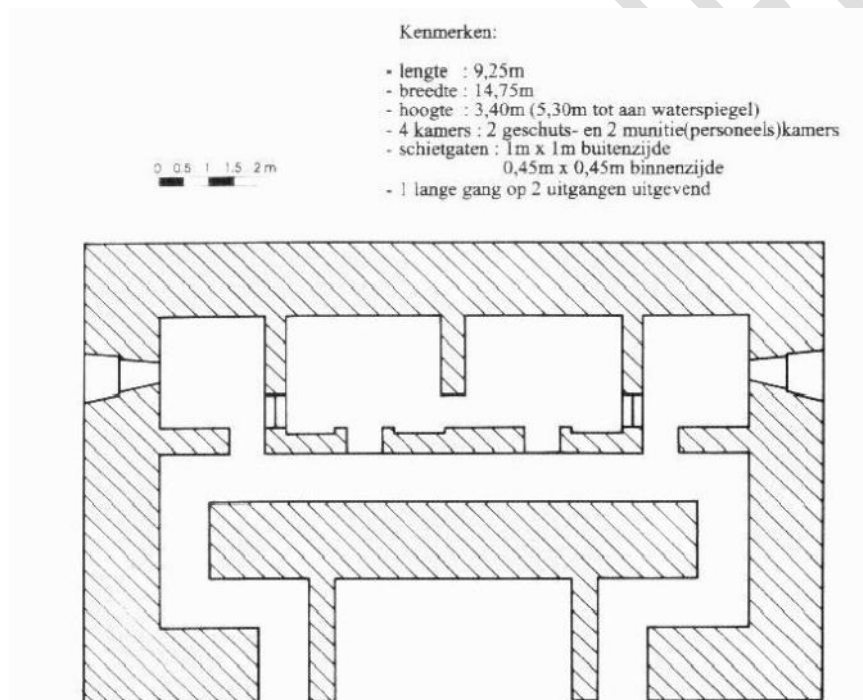

Figuur 15: Deze en alle volgende tekeningen van bunkers zijn gemaakt door Georges Spitael, Stadsarchief Eeklo

Ook de commandant van het Belgische leger op de Generale Staf van de Iide afdeling gewaagde zich op 8 juni 1917 van Duitse verdedigingswerken aan de Belgisch-Nederlandse grens. Zijn informatieverslag luidt als volgt:

*"Sinds begin 1917 heeft de vijand langs de noordelijke grens van België verdedigingswerken ondernomen, op een wijze die niet toelaat deze te beschouwen als eenvoudige voorzorgsmaatregelen bestemd om desertie en grensoverschrijdingen te voorkomen. Er bestaat geen twijfel dat de Duitsers de mogelijkheid hebben aangenomen van een landing van de geallieerden in de Westerschelde, gevolgd door een aanval naar*

*het zuiden en wel in het gebied ten westen van het kanaal Gent-Terneuzen. De omvangrijke werken die ze uitvoeren langsheen de grens, vanaf Knokke tot Zelzate, schijnen als doel te hebben het hoofd te bieden aan een dergelijke aanval alsmede te verhinderen dat het verdedigingsstelsel van de Belgische kuststreek zou worden ontwricht. De belangrijkheid van de werken verschilt veel van streek tot streek.”*

#### 4.5.2 Duitse waarnemingsbunker Type I uit 1917

Dit type bunker staat ingeplant in de invalslijn die meestal 1 à 2 kilometer voor de eigenlijke hoofdverdedigingslijn is opgetrokken.

Meestal staat dit type bunker 500 à 1000 meter of meer van elkaar verwijderd. Ze hebben twee ingangen, in linker- of rechter- en achterste muur, met een betonnen trapje aan de achtergevel en een borstwering in U-vorm.

Al deze bunkers zijn 9 meter lang en 7 meter breed en 3,35 meter hoog. De voor- en zijgevels hebben 2 meter dikke muren, de achtergevels zijn overal maar 1 meter dik. Door een gang bereikt men de bunkerkamer van ongeveer 3,6 meter lang en 3 meter breed. De waarnemers die deze bunkers bemanden moesten de schuilplaats verlaten om hun positie de lage borstwering in te nemen. Van daarachter konden zij de hele omgeving voor hen afspieden en zich zo nodig tegen invallers verdedigen. Geen enkele waarnemingsbunker heeft een schietgat.

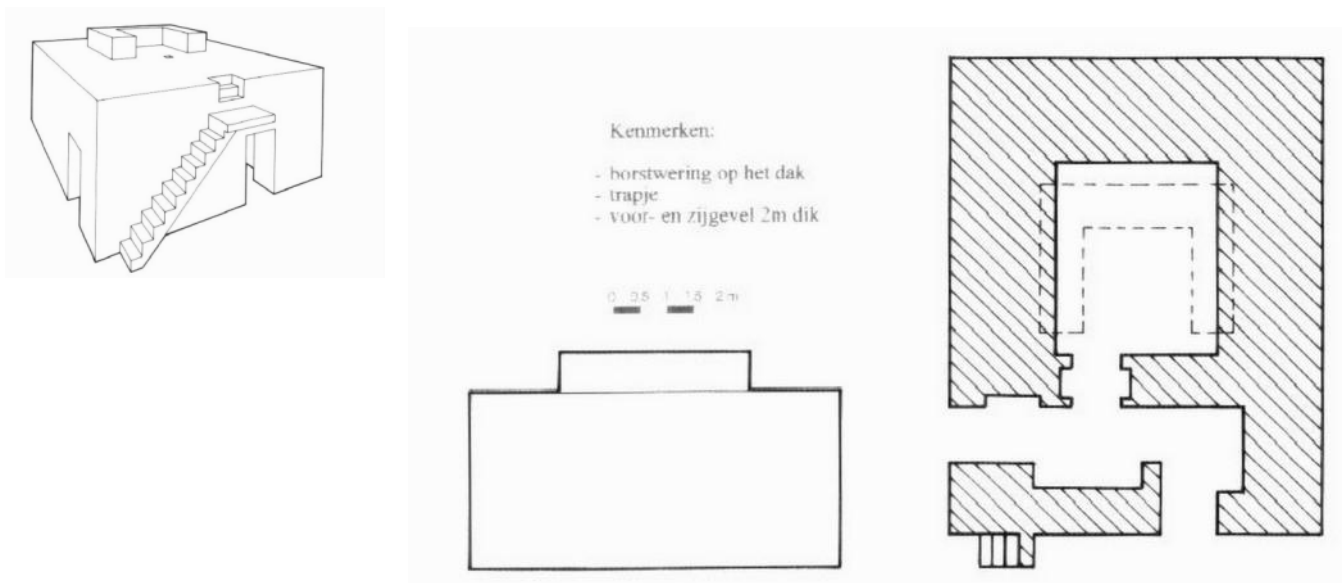



#### 4.5.3 Duitse waarnemingsbunker Type II uit 1917

Vanaf de Westakker ten noorden van **Oosteeklo** sluit de invalslijn hier aan en loopt verder ten noorden van de gemeente (Oosthoek). Vandaar naar de Holstraat in **Ertvelde** naar Stoepe en Rieme.

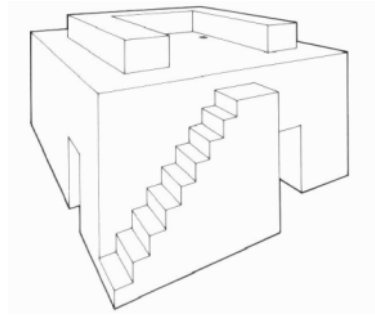

Alle opgemeten bunkers van hetzelfde type zijn hier ongeveer 8,25 meter lang, 7,10 meter breed en 3,35 meter hoog, met kamers van ongeveer 3,2 meter x 2,80 meter, met een gemetseld trapje van tien treden dat naar een platform loopt, dat dan met drie andere treden toegang geeft naar het bunkerdak. De borstwering heeft hier ook een U-vorm, maar is op dit type bunkers zwaarder gebouwd: tussen 0,8 meter en 1 meter dik en ook langer: 5,2 meter en breder 5 meter. De voor- en zijgevels zijn hier ook 2 m dik, de achtergevel is 1 m dik.

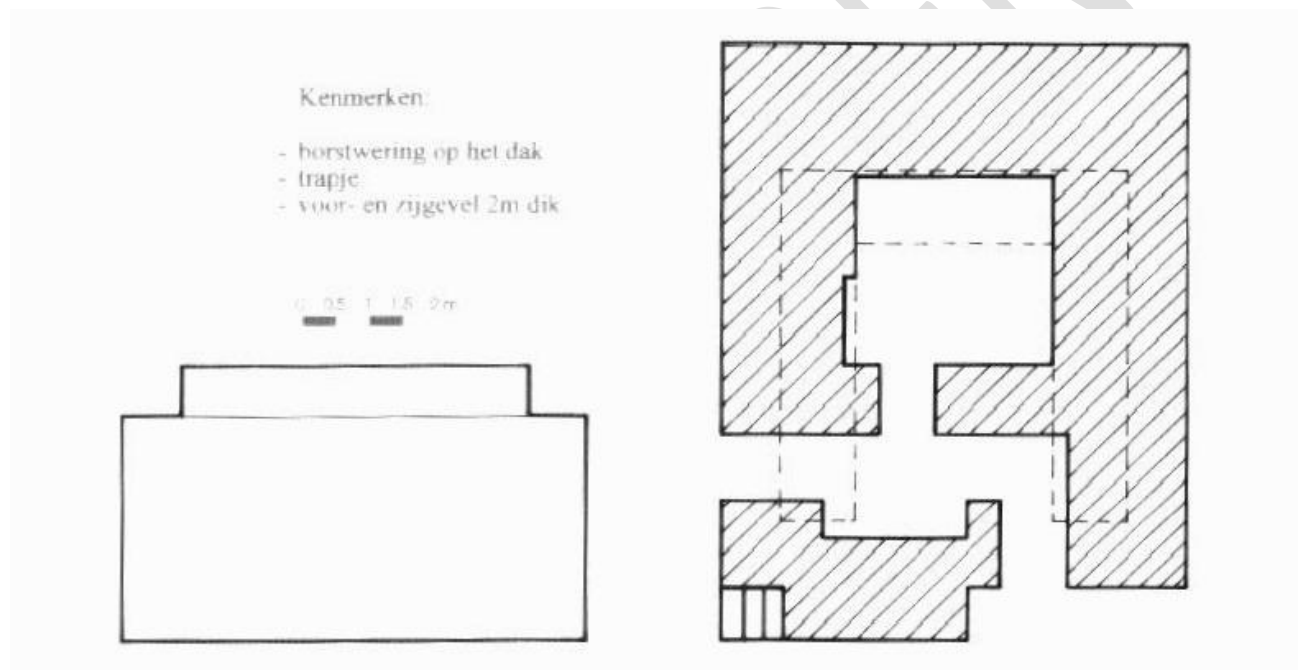

#### 4.5.4 Unieke waarnemingsbunker uit 1917

Een grote Duitse waarnemingsbunker staat in het begin van de invalslinje ten noorden van **Ertvelde**, op een weide in de Holstraat.

Deze grote schuilplaats heeft een speciale vorm. De bunker is achteraan 9,6 meter breed, langs beide zijden 4,7 meter rechtdoor gebouwd, loopt vervolgens 1,35 meter schuin naar binnen en komt nog eens 3 meter verder rechtdoor op de frontmuur uit waar hij nog 7,6 meter breed is. Overal is hij 3,4 meter hoog. De buitenmuren zijn op de meeste plaatsen 2 meter dik. De bunker heeft twee ingangen. De bunkerkamer is eerder klein: slechts 3,6 meter breed en 3,1 meter lang. In de achterste muur van de kamer zitten twee rechte lichtgaten door het dak. Het plafond werd hier door verscheidene zware spoorrails versterkt en daarna volledig gebetonneerd.

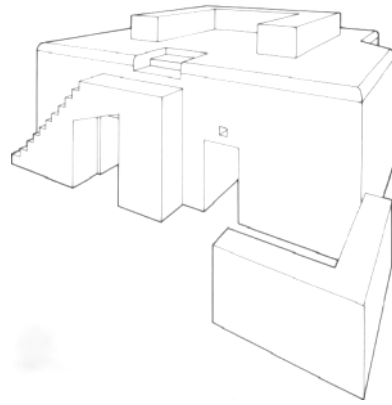

##### Kenmerken:

- Lengte : 8,60 m
- Breedte : 9,60 m
- Hoogte : 3,40 m
- Kleine bunkerkamer voor grote schuilplaats : 3,60 x 3,10 m
- Gemetseld trapje
- Borstwering op het dak, gesloopte resten vooraan aan linkerzijgevel en achteraan rechter zijgevel

0 0,5 1 1,5 2 m

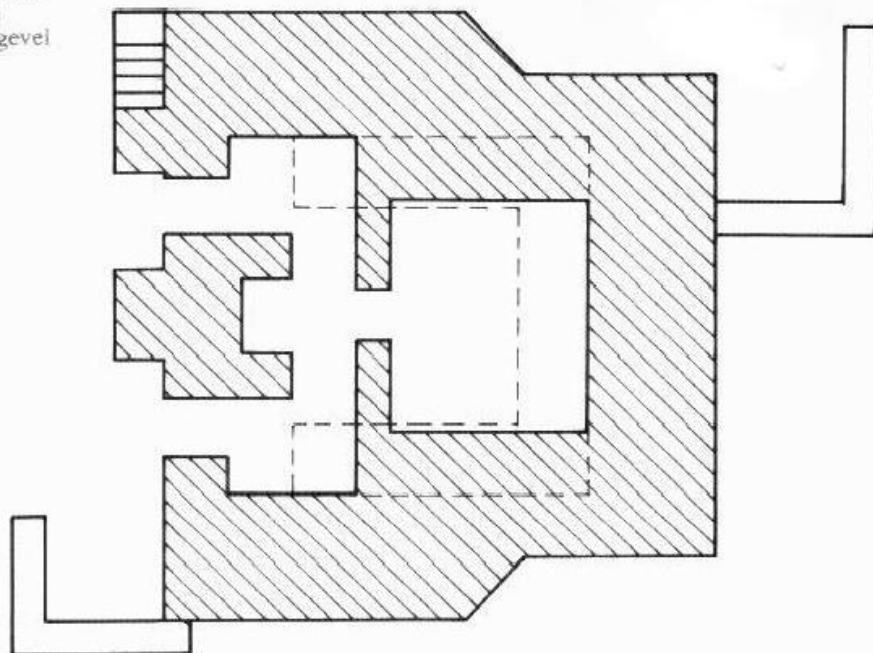

#### 4.5.5 Speciale waarnemingsbunker in Rieme

De bunker bevindt zich in de Callemansputtestraat in **Ertvelde-Rieme**. De grote bunker is bijna vierhoekig. De eerder twee smalle ingangen leiden naar een gang en naar een grote bunkerkamer met in de achterste muur twee lange, rechte luchtgaten die op het dak

uitgeven en aldus licht en verse lucht in de kamer brengen en rook kunnen afvoeren. Er is een nis voor opslag van munitie. Aan de achtergevel van de bunker zitten in het middelste gedeelte 8 stalen treden waarlangs men het bunkerdak kan bereiken via een platform met drie gemetselde treden. Op het dak staat een lange borstswering volledig in Duitse betonsteen gemetseld.

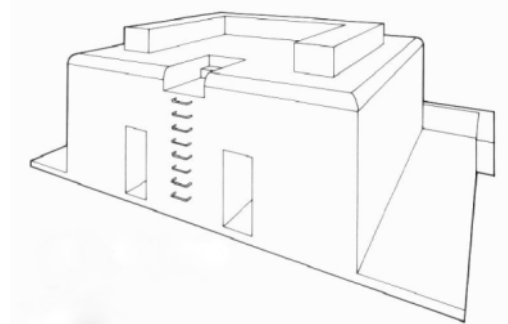

Rond de grote bunker ligt een gebetonneerd pad van 2 meter, echter niet aan de achtergevel. Aan de rechterkant van deze schuilplaats is een deel gesloopt, hiervan resten de funderingen.

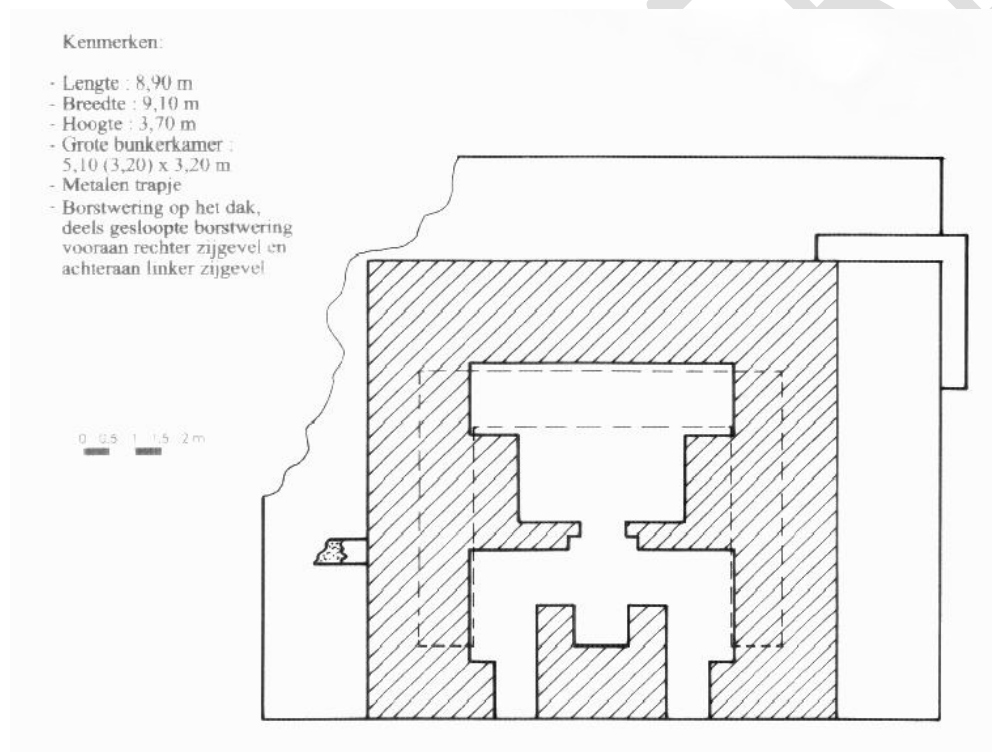

#### 4.5.6 Mitrailleurbunker Type I

Deze Duitse schootsbunker is 8,5 meter lang, 6 meter breed en 3,4 meter hoog. In de voorgevel zit één schietgat. De voor- en zijgevels zijn 1,5 m dik, het bunkerdak 0,5 meter. Hij heeft twee ingangen, één in de linkerzijmuur en één in de achtermuur. Een gang leidt naar een schietkamer. Het plafond is versterkt door metalen I-profielen.

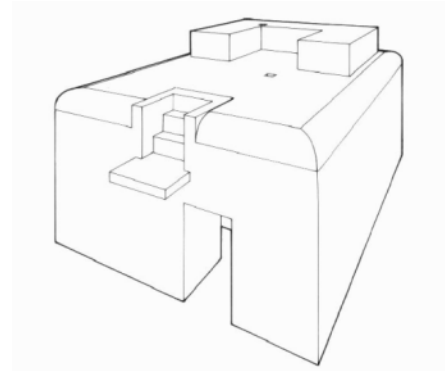

Boven op de bunker staat een zware borstwering in U-vorm. In de achtergevel zit een luifel van 1 meter breed in de bunker waardoor een soort platform gevormd wordt en waar langs men via 3 treden het bunkerdak kan bereiken. Hoe men destijds vanaf de begane grond de luifel kon bereiken, blijft een raadsel. Nergens is hier een metalen of gemetseld trapje te bespeuren. Mogelijks zat in 1917 de bunker nog dieper ingegraven en kon men bepaalde ingangen langs een loopgraaf bereiken.

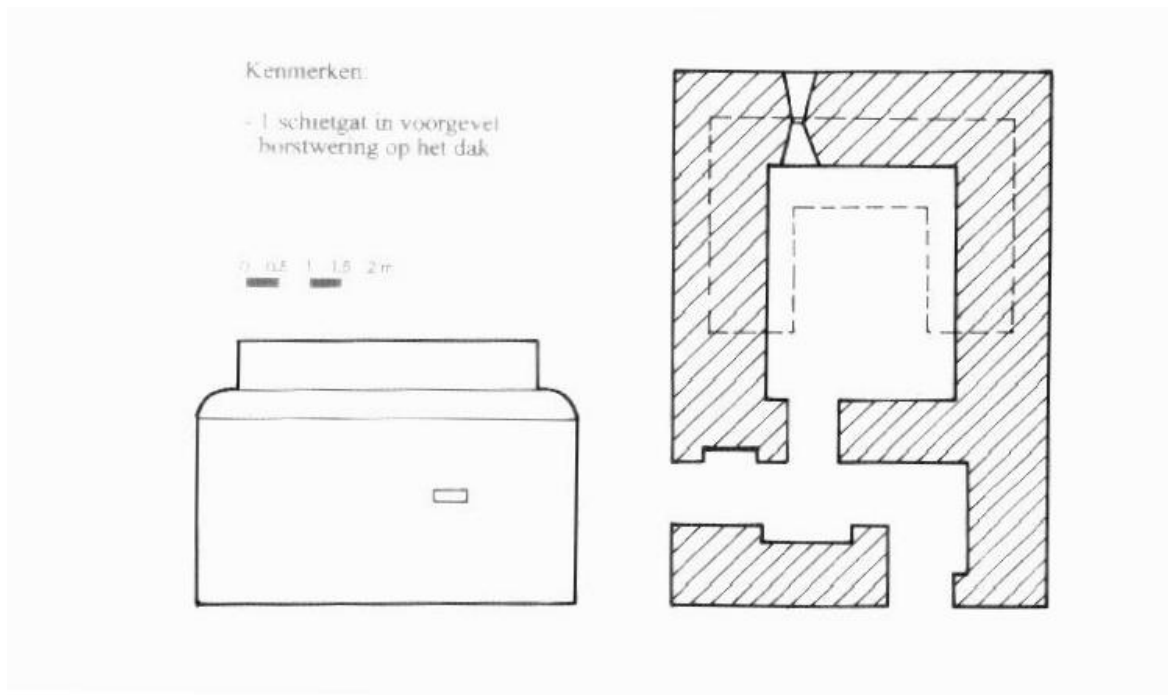

#### 4.5.7 Mitrailleurbunker Type II

In de Smetsdreef in **Oosteeklo** staat een Duitse mitrailleurbunker met één schietgat.

De bunker is hier 8,20 meter lang, met een schuine uitsprong van 1,15 meter waarin een schietgat zit. Hij is 7 meter breed en 3,35 meter hoog, met twee ingangen en een gang die naar een bunkerkamer loopt van 3,65 meter lang en 3 meter breed. De twee zijmuren en de muur van het schietgat zijn overal 2 meter dik. Aan de achtergevel is er een trap die naar het dak leidt. Tot slot ligt er nog een betonpad van 1 meter breed naast de linkerzijmuur van de bunker.

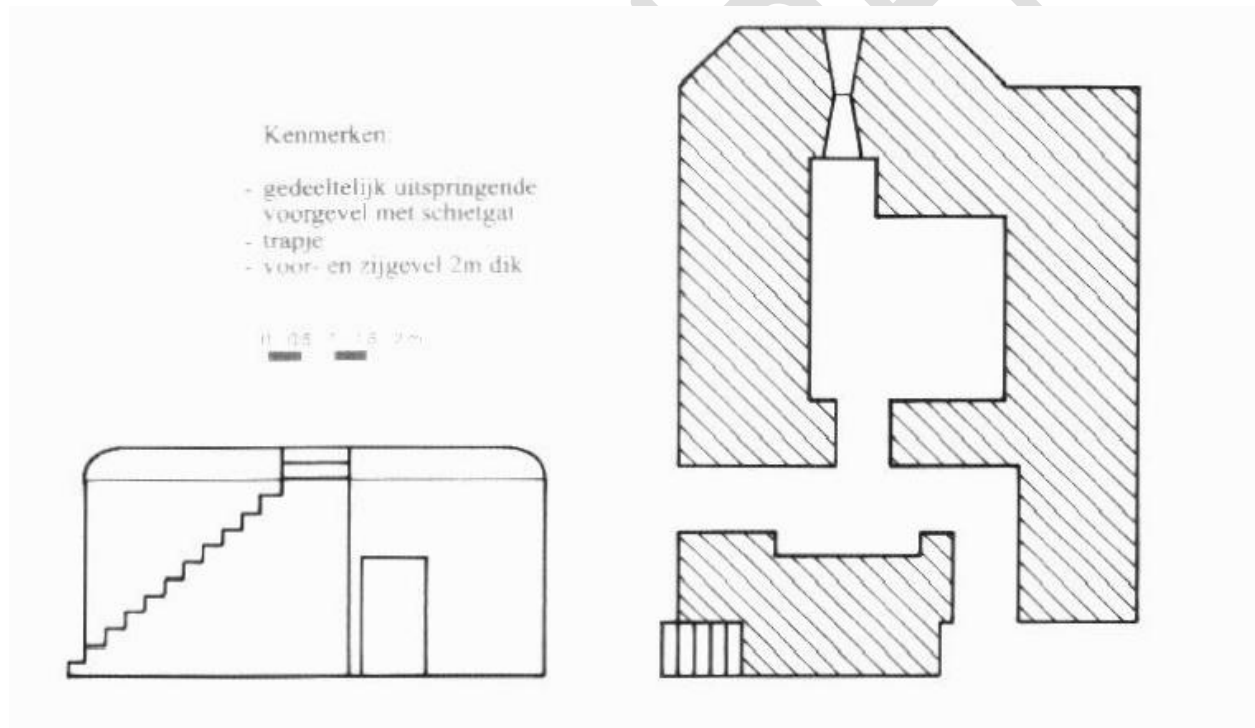
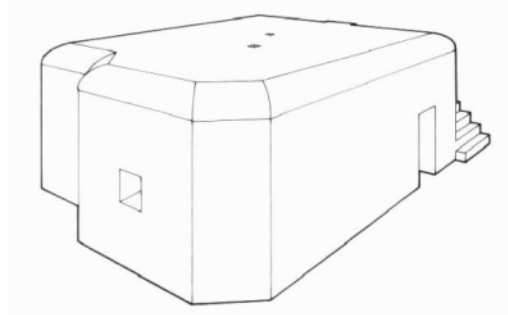

#### 4.5.8 Mitrailleurbunker Type III

Deze bunker had een rechthoekig model met een schietgat. De bunker is 9 meter lang en 7,1 meter breed. De bunkerkamer meet 3,65 x 3,05 meter. De bunker staat frontaal op de vijand gericht in noordelijke richting. Op het bunkerdak treffen we een borstwering en een trapje met platform. De bunker heeft twee ingangen en zinkputten.

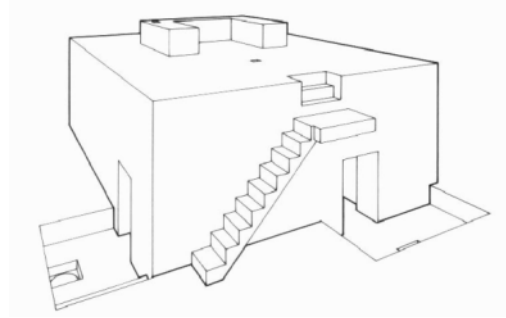

Op de mitrailleurbunkers zijn de borstweringen meestal 1,4 m breed en 0,8 m hoog. De afmetingen verschillen van bunker tot bunker. De lage borstwering diende als verdediging voor infanteristen. Zij konden desnoods verhoogd worden met zandzakjes.

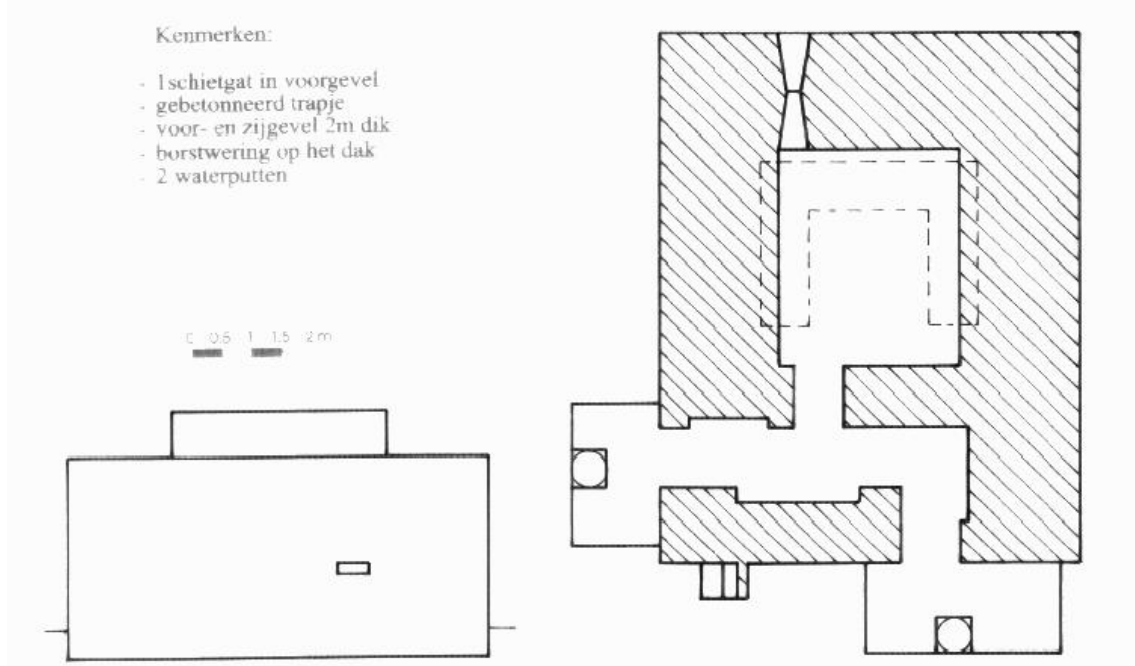

#### 4.5.9 Mitrailleurbunker in puntvorm gebouwd, Type IV

Deze mitrailleurbunkers komen nu nog voor op het grondgebied **Oosteeklo** en **Ertvelde**. Sommige hebben twee ingangen in de achtergevel, andere hebben één ingang in de zijmuur en een tweede in de achtergevel.

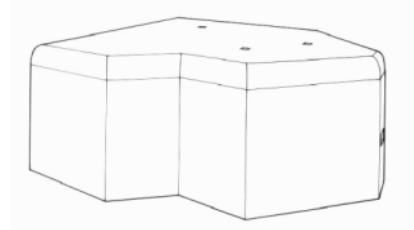

Men ziet duidelijk dat de schiets bunker vooraan op een brede punt eindigt. Daarin zit een schietgat. Langs de ingangen bereikt men via een gang de bunkerkamer van 3 meter breed en 3,25 meter lang. De hoogte binnen is 1,8 meter. Op het einde is er een schietstelling, een kleine ruimte van waar men door het schietgat kan kijken en zo nodig vuren. Het plafond is gebetonneerd en met spoorrails versterkt. Twee luchtgaten door het dak ventileren de kamer. Aan een dergelijk type bunkers is geen trapje aangebracht zodat men het bunkerdak niet kan bereiken.

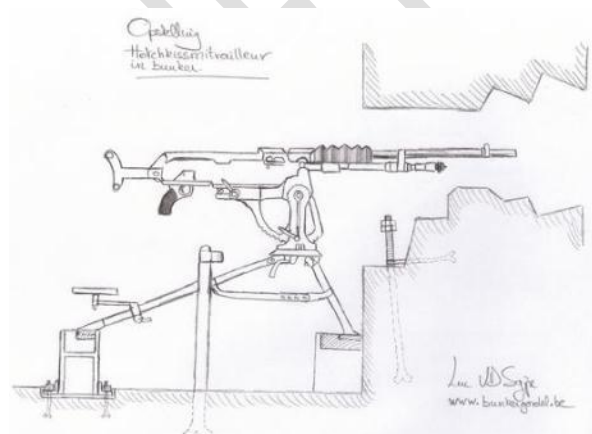
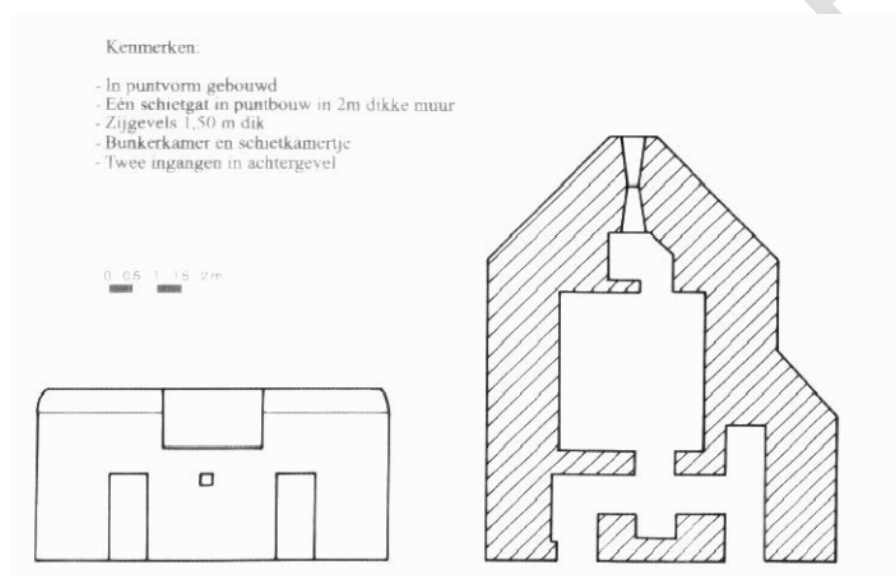

#### 4.5.10 Mitrailleurbunker in puntvorm, Type V

Deze bunker werd eveneens in puntvorm opgetrokken en heeft één schietgat in puntvorm door de 2 meter dikke muur. De zijgevels zijn 1,35 meter dik. Centraal bevindt zich de bunkerkamer en een kleine schietkamer. Er is een ingang in de achtergevel en een tweede in de rechterzijgevel.

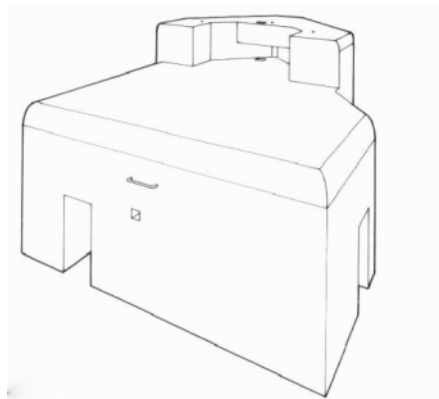

##### Kenmerken:

- In puntvorm gebouwd
- Een schietgat in puntbouw in 2m dikke muur
- Zijgevels 1,35 m dik
- Bunkerkamer en kleine schietkamer
- Een ingang in achtergevel en een tweede in rechterzijgevel

0 0,5 1 1,5 2m

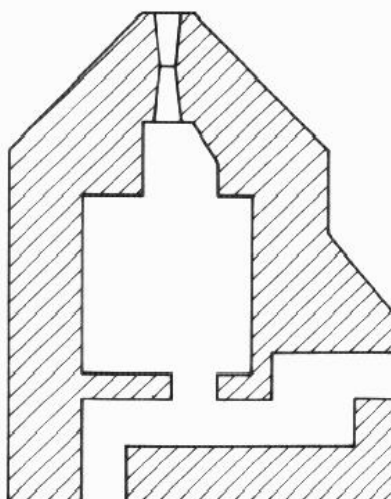
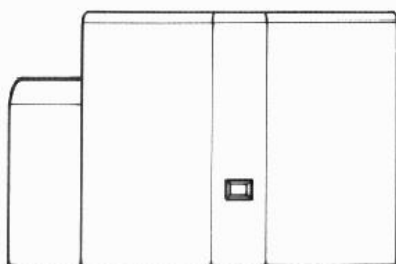



#### 4.5.11 Mitrailleur-gevechtbunker in de hoofdverdedigingslijn, 3 types

Deze bunkers waren gemakkelijk te herkennen aan hun bouwstijl. Ze zijn in gelijke vorm opgetrokken. In de voorgevel zitten drie openingen, namelijk twee langwerpige schietgaten en één vierkant gat voor eventueel een schijnwerper. Hun lengte schommelde tussen 7 à 8 meter en ze waren overal 6 meter breed. De hoogte varieerde tussen 3,35 meter en 3,4 meter. Ze hadden ook allemaal dezelfde bunker- of schietkamer.

Alle gevechtbunkers staan flankerend gericht op de vijand. Ze hebben altijd twee ingangen: één in de zijmuur en één in de achterste muur. Langs een gang bereikt men de schietkamer. De hoogte binnenin is 1,8 meter. Het plafond in die kamers is meestal verstevigd met stalen spoorrails. Tussen de rails was een bekisting in hout aangebracht. Bovenop de bekisting werd dan beton gestort, verstevigd met zwaar betonijzer. Het hout diende nadien ook als demping voor geluid en kon de soldaten beschermen tegen vallende brokstukken van het plafond tijdens een beschieting.

Het bunkerdak kan men niet beklimmen, nergens is er een betonnen of gemetseld trapje aan de achtergevel aangebouwd. Soms hebben mitrailleur-gevechtbunkers één of twee borstweringen aan de zijmuren aangebouwd.

We onderscheiden drie types: volledig rechthoekig, licht afgerond langs boven of met een verkleinde voorgevel.

De Duitse mitrailleurgevechtbunker type III is achteraan volledig rechthoekig en vooraan met een verkleinde voorgevel gebouwd. Ook hier zijn er drie schietgaten, twee langwerpige en één vierkant (voor een schijnwerper). Dit type heeft echter geen borstwering en ook geen trapje aan de achtergevel.

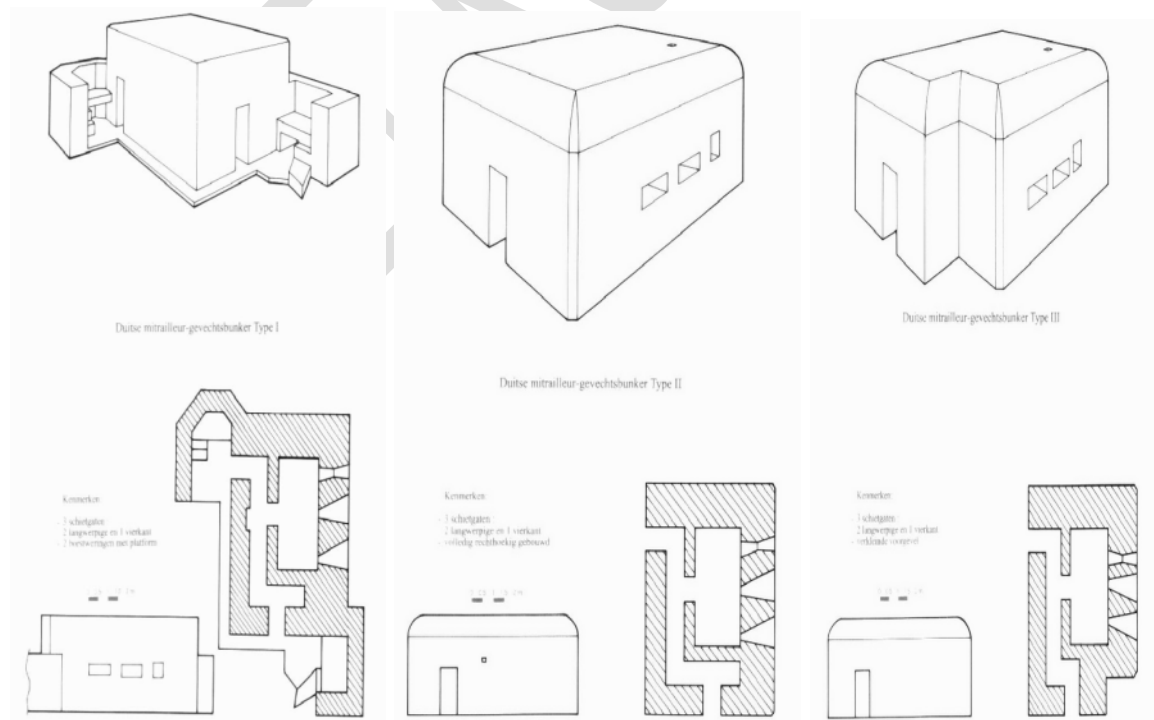

#### 4.5.12 Personeelsbunker Type I

Deze bunker uit 1917 is nog terug te vinden op het grondgebied van **Lembeke**. Hij is 7,75 meter breed, 6,6 meter lang en 3,35 meter hoog. Langs twee ingangen kan men de bunkerkamer betreden. Aan de achtergevel is een gemetseld trapje aangebouwd met 6 treden. Het loopt naar een luifel, die gesteund wordt door 3 zware spoorrails. Hier kan men nog een ingewerkt gat terugvinden voor het plaatsen en vastzetten van een mitrailleur.

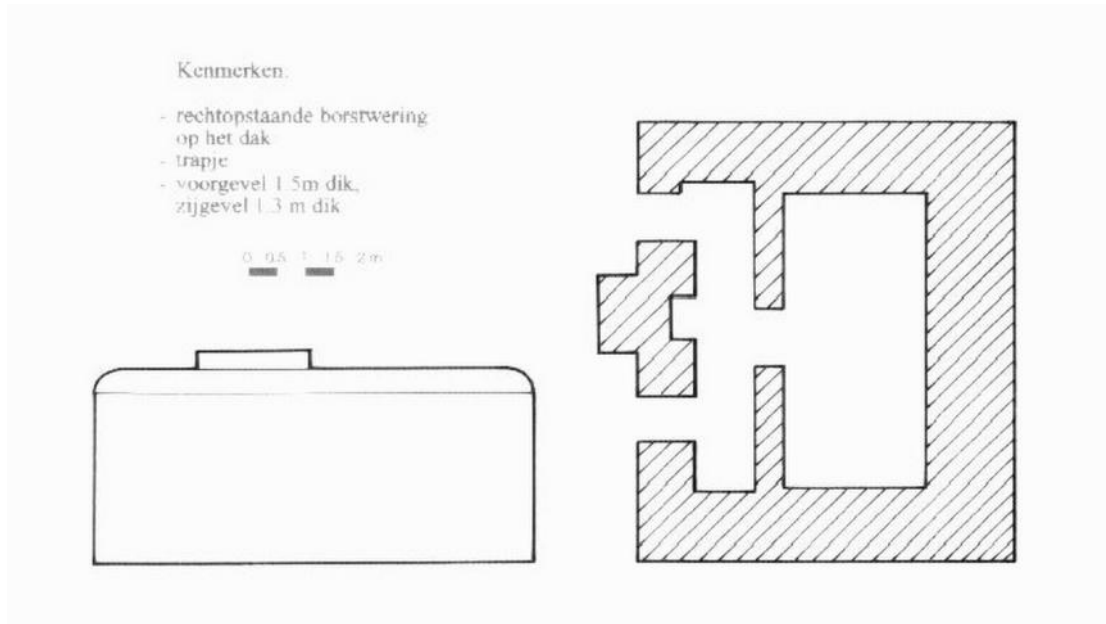
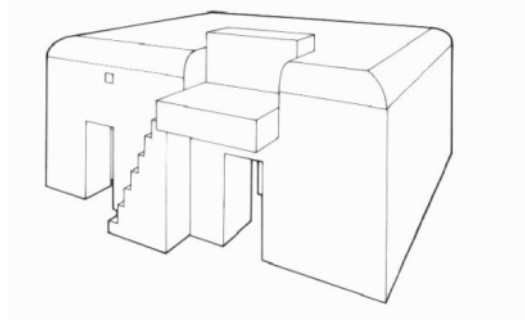

#### 4.5.13 Personeelsbunker Type II

Dit type staat op de opvanglijn van de hoofdverdedigingslijn rond **Eeklo** opgesteld. Hij is 7,70 m breed, 6,30 m lang en 3,35 m hoog.

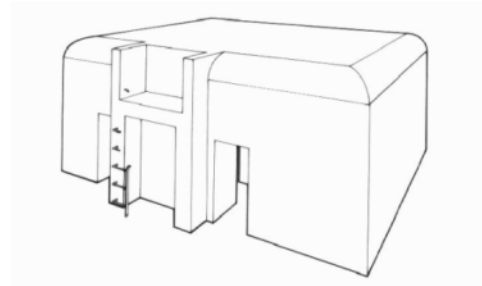

De personeelsbunker uit 1917, van Duitse makelij, zonder schietgaten of borstwering op het dak, heeft een grote, ruime bunkerkamer van 5,10 m breed en 2,50 m lang. De hoogte binnen de kamer is 1,80 m. We vinden daarvan nog dezelfde overgebleven types in **Eeklo** terug, allen vlak bij of langs de spoorlijn Eeklo-Brugge tussen de Sint-Jansdreef en de Krekelmuit, Balgerhoeke. Ze staan voor een groot deel ingegraven.

Langs twee ingangen in de achtergevel bereikt men de grote bunkerkamer. Tussen de beide ingangen is een soort platform ingebouwd, dat men aanvankelijk via een metalen trapje kan bereiken. Van op dat platform konden de manschappen het bunkerdak overzien en zich achter de recht opstaande versterking verdedigen.

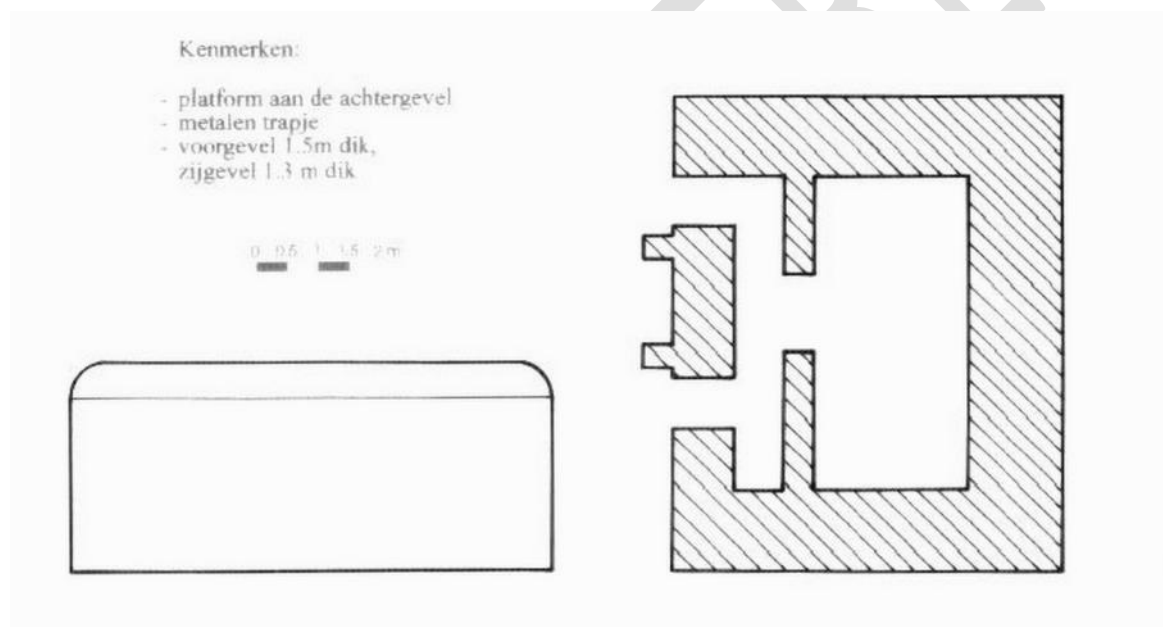

#### 4.5.14 Personeelsbunker Type III

Hij is 7 à 7,10 meter breed, 6,50 à 6,55 meter lang en 3,35 meter hoog en heeft twee ingangen in de achtergevel. De bunkerkamer meet 4 meter op 2,50 à 2,55 meter.

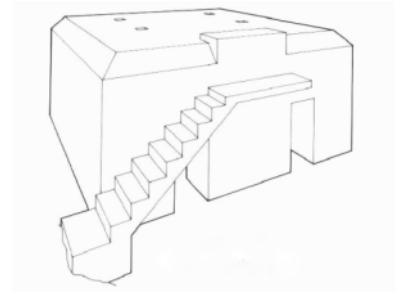

Verschillende luchtgaten verversen de bunkerkamer en de gangen. Aan de achtergevel is een betonnen trapje aangebouwd dat naar een platform loopt, vanwaar men de bovenkant van de bunker kan overzien.

Soortgelijke bunkertypes vindt men terug in:

- De dijken van het Schipdonkkanaal (richting **Maldegem**) tussen Strobrugge en Leeskensbruggen. Deze ingegraven bunkers hebben geen trapjes aan de achtergevel.
- Het grondgebied van **Oosteeklo**. Hiervan zijn de gemetselde trapjes gesloopt, maar men kan er nog resten van zien.
- **Ertvelde**

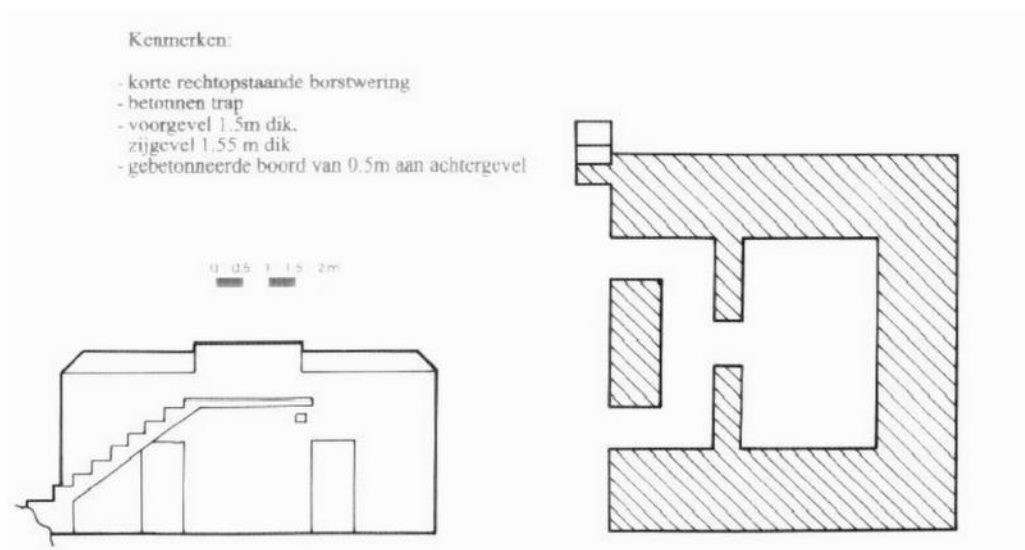

#### 4.5.15 Personeelsbunker Type IV

Deze bunker heeft een korte, rechtopstaande borstwering en een gemetseld trapje. De voorgevel is 1,5 meter dik. Aan beide zijgevels bevindt zich een borstwering van 1,2 m hoog, 3 m lang en 1,8 m breed.

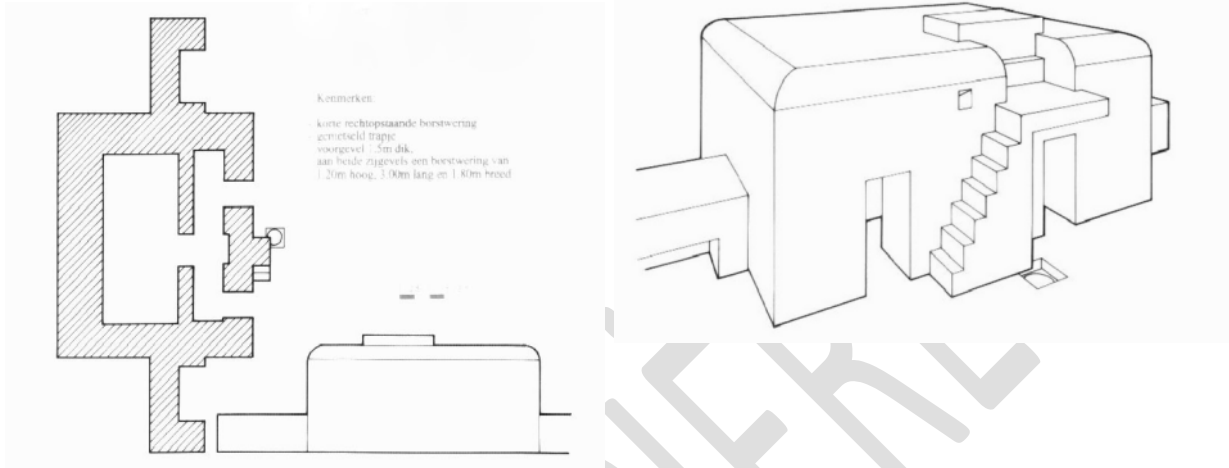

#### 4.5.16 Unieke bunker in het Zijbos, Kluisstraat te Ertvelde

Deze zware Duitse bunker was waarschijnlijk als munitieopslagplaats gepland. Hij is robuust, zeldzaam van vorm en enig in zijn soort over de ganse linie.

Hij is 7,10 meter breed en 8,20 meter lang en heeft achteraan twee ingangen. Aan de linkerzijgevel is er een aanbouw. Daarop is een korte rechtopstaande borstwering aangebracht. De onderstant heeft twee kamers: een grote bunkerkamer en een kleinere helemaal achteraan.

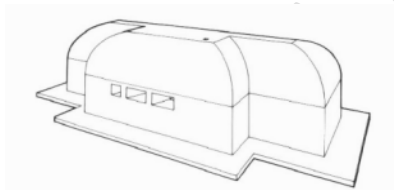

De voor- en zijgevels zijn 1,50 meter dik. Op het bunkerdak zijn stalen haken aangebracht om de bunker te kunnen camoufleren. In alle binnenmuren zijn nissen uitgewerkt voor het opslaan van munitie.

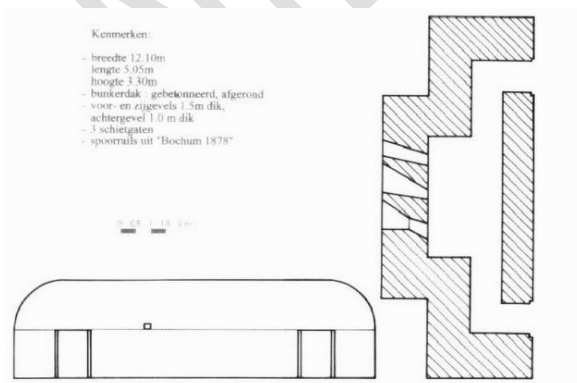

#### 4.5.17 Schuilplaats

Van dit type konden er over de ganse lijn slechts vier worden teruggevonden. Het zijn eenvoudige onderkomens met een breedte van 7 meter en een lengte van 6,55 meter. Ze zijn afgeschuind tussen voor- en zijgevel. Er is een luifel aan de achterzijde, en er zijn drie luchtkokers door het dak en één schuin door de zijgang. Deze schuilplaats werd 1 meter in de grond ingegraven en werd bedekt met aarde.

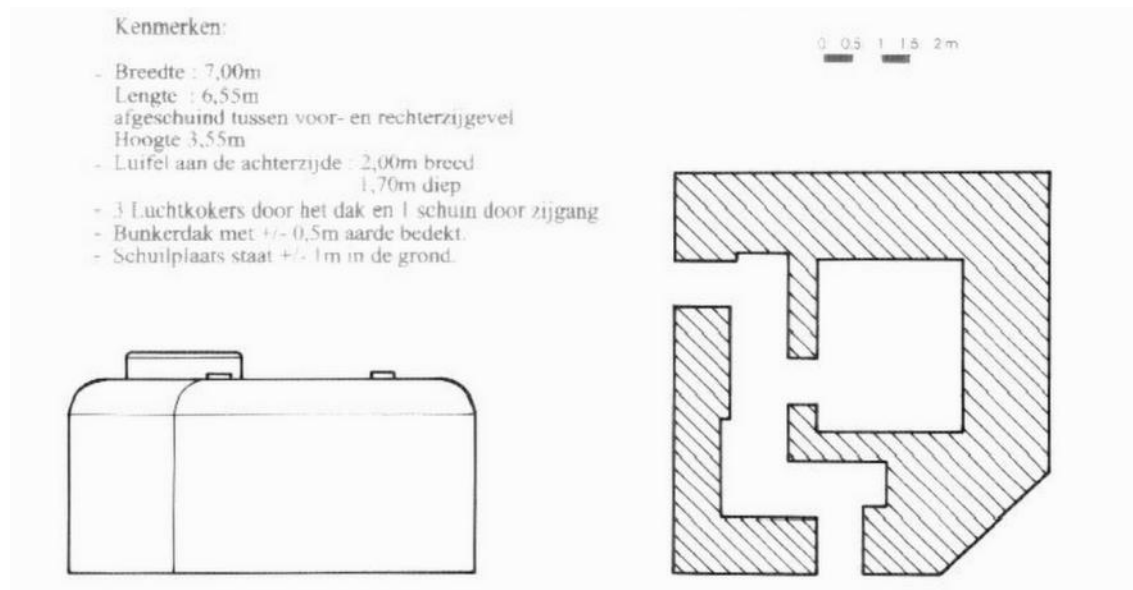
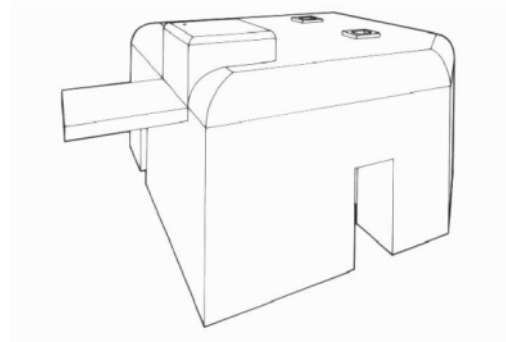

## 4.6 Het leven in de bunkers

In een mitrailleurbunker verbleven vaak vier à vijf manschappen. Een schutter, een bevoorrader, een helper, een schutter voor buiten, eventueel een transmissiemans en de verantwoordelijke Feldwebel. De transmissies waren heel belangrijk. De bevelen dienden tot in de bunker te geraken, ook tijdens het gevecht en als de deuren gesloten waren. Er was dus een looper die berichten overdroeg door de loopgraven en via de veldtelefoon met draadverbinding.

In een bunker was vuur niet toegelaten om veiligheidsredenen. Er was immers steeds munitie in de buurt. Er was trouwens ook maar één lucht- of rookafvoer. Maaltijden werden genomen met gamellen, met wat reserverantsoen en water. Een toilet was er niet echt, men kon zich behelpen met een emmer.

Eens de deuren gesloten waren, werd het donker en benauwd. Olielampen gaven licht dat zeker bij nacht werd getemperd door rood licht te gebruiken. De bunker was totaal blind voor wat er buiten gebeurde. Men zat eigenlijk in de val, enkel door de vijand te verdrijven kon men levend uit de bunker komen. Soldaten zaten vaak 24 tot 48 uur vast in de bunkers.

## 4.7 Rol van de bunkers na de oorlog

Toen de Duitsers het gebied verlieten in november 1918, hebben de bewoners grote delen van de Hollandlinie gesloopt, behalve de bunkers. De dakpannen die op de gecamoufleerde bunkers lagen en het hout van de versperringen en loopgraven werd gerecupereerd door de bevolking. De prikkeldraad was een kluit en bovendien verroest, zodat hij in de loopgraven geworpen werd en fungeerde als demping.

In de meidagen van 1940 zijn er zeven bunkers in **Adegem** en drie in de omstreken van **Kluzen-Doornzele** door de Belgische genietroepen verwoest met dynamiet.

Gedurende de Tweede Wereldoorlog, bij zware artilleriebeschietingen van de Canadezen op Strobrugge in september-oktober 1944, werden enkele bunkers nog een laatste maal gebruikt als schuilplaats voor de lokale bevolking.

Ook bunkers die in de jaren na WO I gesloopt zijn, werden deels gerecycleerd. In **Eeklo** gebeurde de afbraak van bunkers in de jaren 1959–1960, dit in het kader van infrastructuurwerken.

Aanvankelijk lagen bijna alle bunkers aan of in de onmiddellijke omgeving van de vroegere aflijning van de Moervaart. Door de verbredingswerken aan het kanaal Gent-Terneuzen, het omleggen van de Moervaart in 1966, het aanleggen van nieuwe wegen en industriegronden verdwenen er de laatste vijftig jaar heel wat bunkers op Meetjeslands grondgebied.

Veel bunkers zijn nu stille restanten van wat ooit hoogstaande technologie was op vlak van verdediging en versterking. De kazematten zijn opgetrokken uit een betonmengsel dat de grootste weerstand bood aan de in die tijd gebruikte artillerie. Vandaar ook dat het laten verdwijnen van een bunker een zware en arbeidsintensieve aangelegenheid is.

**Bronnen voor dit hoofdstuk:**

- Antheunis G., *Betonnen getuigen uit de Eerste Wereldoorlog, Inventarisatie van Duitse bunkers van de Hollandstellung in de Gentse kanaalzone*, Simon Stevinstichting vzw, 2001.
- Archief Georges Spittaël, Stadsarchief Eeklo, 2011.
- Den Hollander J., Murk R., Sakkers H., *Contouren van de Eerste Wereldoorlog in het Vlaamse landschap. Duitse bunkers van de Hollandstellung 1916-1918*, Ruimzicht, Meliskerke, 2010.
- Fortengordels Nu!, *Actuele omgang met forten, gordels en verdedigingslinies*, Verslagboek van het colloquium, Antwerpen, 25-26 september 2009.
- Mommens P., *Werkdocument naar aanleiding van Open Monumentendag*, 11 september 2011.
- Pype P., *Bunkers van de 'Hollandstellung' tussen Strobrugge en Leestjesbrug in Maldegem*, Heemkundige Kring Het Ambacht Maldegem, jaarboek 2007, p. 175-191.
- Van Geetruyen A., De Jongh G., *Hollandstellung van de kust tot Strobrugge, toen en nu*, Schrapnell, 1994.
- Verstraeten A., *Oorlogsrelicten te Eeklo. De Hollandlinie van Balgerhoeke tot Lembeke*, *De Eeklose Dobbegelbakkene* 9/2000-4, p. 172-180.
- Verstraeten A., *Oorlogsrelicten te Eeklo. De Hollandlinie van Balgerhoeke tot Lembeke (2)*, *De Eeklose Dobbegelbakkene* 10/2001, p. 33-40.
- Verstraeten A., *Oorlogsrelicten te Eeklo. De Hollandlinie van Balgerhoeke tot Lembeke (3)*, *De Eeklose Dobbegelbakkene* 10/2001, p. 77-147.
- Verstraeten A., *Oorlogsrelicten te Eeklo. De Hollandlinie van Balgerhoeke tot Lembeke (4)*, *De Eeklose Dobbegelbakkene* 10/2001, p. 138-149.
- Willems G., *De Hollandstellung 1914-1918 in groot Assenede*, *De Twee Ambachten*, jaargang 14/1, 2006, p. 36-45.
- [www.bunkergordel.be](http://www.bunkergordel.be)



## 5 Perceptie van de bezetting

### 5.1 De beperking van de vrijheid en opeisingen

Het aanvankelijke verzet van de bevolking in 1914 viel niet in goede smaak bij het Duitse leger en bij de Duitse publieke opinie. Als Duitsland al tegenstand had verwacht, dan zeker niet met dit soort hardnekkig verzet. Met ieder Belgisch gewerschot nam de woede van de Duitse troepen toe, men had hen immers gezegd dat de Belgen eigenlijk niet meer dan tinnen soldaatjes waren. De *'furor teutonicus'* was geboren. De Duitse soldaten zagen in iedere Belg een potentiële vijand en er vielen vele burgerslachtoffers. Overall werden mensen gebrutaliseerd en bestolen. Bitter zou de bevolking zich herinneren hoe de troepen meenden zich alles te kunnen permitteren: ze eisten eten, wijn en lakens op van de bevolking, hakten de fruitbomen in de boomgaarden om voor brandhout, sloegen de spiegels in de cafés kapot en slachtten de mooiste dieren uit de stallen, waarvan ze alleen de beste stukken vlees namen en de rest voor rot achterlieten. Anderen eisten zeep, sigaren, voedsel en vergoedden alles met waardeloze bonnen.

In het collectief geheugen is de perceptie dat de eerste oorlogsmaanden barbaars waren blijven leven.

#### **Aalter**

Voor zover bekend had één van de ergste feiten plaats in **Lotenhulle**. Dronken soldaten begonnen plots te schieten, doodden daarbij drie burgers en gijzelden enkele anderen. In verschillende oorlogsdagboeken staan deze gebeurtenissen genoteerd. Dit verhaal staat omschreven in hoofdstuk 1 – Verloren vrijheid.

In het gemeentearchief van **Aalter** is een bundel bewaard gebleven met daarin alle individuele aangiftes van plunderingen en diefstallen uit de oktobermaand 1914. De soldaten werden ingekwartierd in de huizen van de gevluchte bewoners, waar ze veel plunderden, vooral bij de notabelen en de handelaars. Ze waren op zoek naar eten en naar drinken en konden dit ook vinden bij de boeren. Charel Van Hulle keek toe hoe de Duitsers ter plekke twee varkens opaten. August Verduere werd verplicht 50 kg aardappelen te koken en er een saus bij te maken. De eerste dagen van de oorlog in Aalter vertaalde zich ook in het verdwijnen van 7 200 kg aardappelen bij de boeren. Een grote interesse was er ook voor basisgewassen zoals tarwe, rogge, koren en maïs. In de begindagen kwam dit al op hallucinante aantallen neer: 5,5 ton haver, 11 ton hooi, 8,5 ton stro. Luxeproducten die te vinden waren bij de mensen thuis werden ook gewoon ontvreemd. Het ging om chocolade, suiker, honing, koffie, koeken,...

Geld en sieraden werden al dan niet brutaal ontvreemd. Letterlijk alles werd in de begindagen buit gemaakt. Van alaaam tot kookpotten, van de boterpot tot de scheerborstel. Fietsen en paarden moesten afgestaan worden, samen met alle toebehoren. Ook beddengoed, vooral wollen dekens, en kledij waren gegeerd. Dassen en pantoffels werden ook opgeëist, wat bewijst dat het meer met een psychologische oorlogsvoering te maken had dan met een noodzaak.

Ook drank vonden ze bij de mensen thuis. De wijnkelder van schepen Goeminne in de Stationsstraat is er zo aan mogen geloven. Bier was minder in trek (slechts één vat in totaal). Sterke drank des te meer: likeur, jenever, cognac, champagne en natuurlijk ook wijn.

De soldaten dronken om de oorlog en de miserie aan te kunnen. Dit leidde soms tot

incidenten. Er was een schermutseling ontstaan onder enkele Duitse soldaten, waarbij er één zijn wapen trok en een andere soldaat verwondde. De man zou later aan zijn verwondingen gestorven zijn. De soldaten trachtten hun misdaad te verdoezelen door buurtbewoners te beschuldigen. Het slachtoffer heeft getuigd dat het een kameraad was die op hem geschoten had. De soldaat is zonder pardon gefusilleerd op de 'Boomgaard' voor het gemeentehuis van Aalter, nu het Gemeenteplein.

In de zomer van 1916 werd in **Aalter** een samenscholingsverbod uitgesproken van meer dan 3 personen en een verbod om op straat te komen tussen 7u 's avonds en 7u 's morgens.

### **Assenede**

In 1915 werd de bezetting in **Boekhoute** zeer streng onder het regime van de *Feldgendarmarie*. De commandant kreeg de bijnaam 'Mijnheer Kamiel'. Hij was steeds gewapend met zijn karwats, een hondenzweep, waarmee hij veel inwoners heeft geslagen. Als mijnheer Kamiel passeerde, moest men steeds het pad voor hem vrijmaken en de muts afnemen.

Emile Baecke vertelt dat de jongemannen in 1914-1915 gecontroleerd werden en naar Pittem moesten. Om de veertien dagen mochten zij eens naar huis komen. *"De eerste keer kwam Petrus Cocquyt bij mij en zei: 'Maar ik ga niet mee hoor, ze zullen mij moeten komen halen!' Toen we in Assenede op de markt stonden kwamen de Duitsers ons controleren met hun lijst. Er was iemand afwezig: Petrus Cocquyt. Ze vroegen: 'Waar woont die?'. Wij zeiden: 'Op de Kapelle'. De Duitser reed er met zijn fiets naartoe en Petrus kreeg klop. Hij werd bont en blauw geslagen, terwijl zijn vader er op moest blijven staan kijken. Acht dagen later was zijn vader dood: iets aan zijn hart. Veertien dagen nadien was het terug controle, maar toen was Peet wel op zijn post. Ze moesten hem niet meer halen."*

In **Assenede** werd het uitgaansverbod als zeer hinderlijk ervaren. 's Avonds om 19u moest ieder in zijn huis zijn en vrij vroeg gold een absoluut uitgaansverbod. Vensters verduisteren en lichten doven behoorden tot de opdracht van iedere dag. Er was controle van de *Feldgendarmen*. Tijdens het schepencollege van 24 februari 1917 werd er een uitzondering gemaakt voor de geneesheren, vroedvrouwen, geestelijken, bos- en veldwachters. Zij mochten na 19u wel nog de deur uit.

In januari 1917 was August Van de Veire, een 50-jarige landbouwer, in de wijk Kruisweg tussen **Oosteeklo** en **Bassevelde**. Bij hem was een jongeman van 17 jaar. Van de Veire had een spade bij zich. Er passeerde een Duitse gendarm, Frits, die dacht dat Van de Veire aan het jagen of aan het smokkelen was. Hij vroeg zijn pas en het kwam tot een woordenwisseling. Hierop nam Frits zijn geweer en wou schieten. Van de Veire verweerde zich met zijn spade en sloeg ermee naar de Duitser. Frits sprong op Van de Veire en er ontstond een gevecht. Frits kon de spade nemen en sloeg Van de Veire hard op het hoofd, tot er een gapende wonde verscheen. Verder sloeg en schopte Frits hem tot hij bloed spuwde. De omstaanders durfden niets te doen, want Frits had nog steeds zijn wapen vast. Hij gaf een knecht de opdracht Van de Veire naar **Ertvelde** te brengen per kar. Daar werd hij gevangen gezet. De volgende dag stierf hij.

### **Eeklo**

Vaak deelden aanplakbrieven absurde boodschappen mee, zoals op 5 december 1914 in Eeklo: *'De herbergen mogen open zijn tot 8u Duitse tijd, buiten de Gouden Leeuw en de Groenen Boomgaard, deze mogen open zijn tot 9u. Zijn er officieren die dit uur willen overschrijden, dan mag elke aanwezige blijven totdat zij van tafel opstaan en het café verlaten.'*

Op 2 februari 1915 omschrijft Pius Ryffranck het als volgt: *'De muren van 't Stadhuis dienen nu tot Nieuwsbladen, en, ofschoon bijna niemand deze ordonnanciën, die op deze muren uitschieten als paddestoelen, leest, is er niemand onwetend van. De berichten loopen voort als vuur in den mond. De Belgische wetten of reglementen, die op duizendtallen exemplaren werden verspreid of in alle gazetten werden medegedeeld, kende bijna niemand of wilde die niet kennen. De Duitsche kent iedereen, integendeel, op den draad, en leeft die stipt zeer stipt na, uit vrees voor de groote straf die op hun niet-naleven staat.'*

August Van Den Neste heeft het over allerhande controles, bepalingen en daden van de Duitsers:

21 oktober 1915: *'Alle samensholing van meer dan 5 personen verboden'*. Een dag later op 22 oktober 1915: *'Van zes uur tot zes uur 's nachts is alle omloop op straat verboden en is verbod van samensholing van meer dan 3 personen'*.

De Duitsers vreesden steeds meer de uitingen van vaderlandsliefde en de anti-Duitse houding in alle lagen van de bevolking. Op het naamfeest van koning Albert in 1915 trok Aegidi eigenhandig de tricolore cocardes af en het dragen van de Belgische kleuren werd verboden.

Wegens een relletje tussen een burger en een Duitse soldaat werd de bevolking van **Eeklo** in oktober 1915 door Aegidi gestraft met drie dagen uitgaansverbod. De inwoners klauterden dan maar over de afsluitingen van de binnenkoeren en doodden de tijd met allerlei gezelschapsspelen.

In de kerktoeren van **Eeklo** was een wachtpost met telefoonverbinding ondergebracht. Om stoornissen te vermijden werd het verbod ingevoerd om vanaf 30 januari 1916 de klokken nog te laten luiden. Einde maart 1916 verlieten de Duitsers de kerktoeren - de klokken mochten weer luiden - om het platte dak van de fabriek M. Goethals-Goethals in gebruik te nemen. Ze richtten er een telefoondienst in en keken van daaruit naar het luchtruim.

Wie meer dan 5 kg cichorei, tabak of sigaren in bezit had, meer dan voor persoonlijk verbruik, moest dit melden op het *Meldeamt* (juni 1916). Men mocht bijvoorbeeld slechts een voorraad aardappelen in huis hebben voor twee weken.

### Kaprijke

Op 11 augustus 1917 organiseerden de Duitse officieren een toernooi *Kriegsreiten* op het Oostveld. Het begon om halfzeven 's morgens en omvatte zes onderdelen:

1. Terreinrit over 6 km
2. Rijproef voor onderofficieren
3. Lichte springproef
4. Rijproef voor officieren
5. Springproef voor onderofficieren
6. Zware springproef

Er namen in totaal 318 ruiters aan deel. Nadien was er een groot banket met allemaal opgeëiste producten.

### Maldegem

De man van Romanie De Backer uit **Kleit**, Edmond Caboor, was soldaat aan het front. De Duitsers straffen haar omdat ze geen slot met sleutel op de deur van haar konijnenhok had. Daarvoor had de vrouw echter geen geld, want ze had de zorg voor de drie kleine kinderen. De Duitsers kenden geen medelijden en ze kreeg drie dagen cachot, die ze daadwerkelijk uitzat in de gevangenis onder het gemeentehuis van Maldegem. Na

drie dagen werd ze vrijgelaten, maar ze zat wel van top tot teen onder de luizen en de vlooien.

In **Maldegem** liet burgemeester Ch. Rotsart de Hertaing op 17 april 1915 een aanplakbrief uithangen waarop vermeld stond dat het in opdracht van de militaire overheid voortaan verboden was met de fiets te rijden in de gemeente.

't Getrouwe Maldegem 28 juni 1915:

*'Aan Mollekotte bij Watervliet grens mag niemand geen voet meer buiten zetten zonder paspoort.'*

't Getrouwe Maldegem 10 december 1914:

*'Aan de brug te Strobrug hangt een proclamatie waarin wordt gezegd dat het verkeer tusschen België en Holland alleen is toegelaten langs volgende wegen:*

- *Kemseke-Hulst*
- *Zelzate-Sas van gent*
- *Watervliet-IJzendijke*
- *Per spoor alover de Clinge*
- *Te water aan Zelzate*

*Slechts 8 uurduitsche tijd tot de duisternis valt is de doortocht toegelaten. Om van Holland in België te komen behoeft men te hebben: een gewoon paspoort van den burgemeester waarop is aangeduid de bestemming en het doel van de reis door een Hollandse gemeente. Om van België naar Holland te gaan moet men een paspoort van een Duitschen consul uit België hebben. Geen brieven of verboden gazetten mag men met zich meenemen. Alleen toegelaten gazetten indien zij door de drager vertoond worden zonder voorafgaande vragen der Duitschers mag men meedenemen. Dit is het bijzonderste van de proclamatie. Doch wat gebeurde er nu feitelijk: het paspoort om naar België te gaan kan elkeen zich gemakkelijk aanschaffen. Men kan dus werkelijk naar België toe. Maar een paspoort van den Duitscher om naar Holland te gaan zullen denkelijk maar alleen diegenen verkrijgen welke met peerd en kar eetwaren gaan halen. Dus kan men werkelijk niet naar Holland.'*

## 5.2 Propaganda en psychologische oorlogsvoering

Niet alleen met wapens wordt er oorlog gevoerd, ook kent men in de oorlogen een belangrijke rol die weggelegd is voor de propaganda en psychologische oorlogsvoering.

De oorlogvoerende partijen hadden al vlug begrepen dat de oorlog gewonnen of verloren kon worden door de gevoerde propaganda. Voor de eigen bevolking probeerden de militaire en politieke leiding er de moed in te houden, zodat de steun zo massaal mogelijk was en er geen onlusten de kop opstaken. Aan de eigen bevolking kon men dan ook grote offers vragen. Tegelijk bood de propaganda de mogelijkheid om de vijand in een slecht daglicht te plaatsen en zijn zwakheden te tonen. De propaganda van de vijand poogde men te weerleggen, vooral wanneer het ging om de eigen oorlogsmisdaden tegen de burgerbevolking van de bezette of te veroveren gebieden. Deze misdaden en wantoestanden moesten met alle mogelijke middelen worden ontkracht.

Men mag zich niet blind staren op de feitelijke waarde van de gestolen goederen. Het gaat vooral over de psychologische impact: het feit dat vreemdelingen huizen binnendrongen, dingen aanraakten en allerlei zaken meenamen. De rust rond het eigendomsrecht die we decennia lang gekend hadden, hield op te bestaan. Ook de troepenbeweging, het logement en de bivak van de soldaten zorgden voor schade.

De geruchten in de begindagen van de oorlog over diefstallen, plunderingen, schietpartijen, gijzelingen en de onzekerheid van wat komen zou, hadden ook een zware psychologische impact. De inwoners hebben een tijd moeten wennen aan het nieuwe regime en leefden in de beginfase van de oorlog nog in het idee dat deze diefstallen en plunderingen nog vergoed zouden worden.

In **Aalter**, bij boer Charel van Hulle, werd een varken gedood en in de aalput gegooid. Of een van de beste reisduiven van Frederik Wittevrongel werd gewoon de kop afgesneden. Bij Camiel Van Loocke werd een appelboom zo hard geschud dat alle vruchten eraf vielen.

De zinloosheid van het geweld manifesteerde zich vaak in een paar kleine dingen die de Duitse soldaat zich permitteerde en die vooral schrik en terreur veroorzaakten.

Eind oktober 1915 schreef Pius Ryffranck een bijdrage in zijn dagboek over Pietje Snot (**Eeklo**):

*'Eene figuur, die als prototype gold van de duitsche kruipdierlijkheid eener en van den duitschen overmoed anderzijds, was die van Pietje Snot, alias Heinrich Braun, die drie jaar te reke de plaaggeest was van het duitsch Pasportambt, binnen onze stad. Braun was kaal van kop, zoo kal als een biljartbal; Braun was kort en scheef van lijf; Braun was smoezig als elke duitsch soldaat. Braun was een duitsche Jood, die oude potten en pannen, oude teelen en kannen verkocht en in de vlooiën grootgebracht werd. Ons volk, met zijn gevonden, en veelal fijnen spotgeest, had hem algauw een passenden bijnaam gevonden, en 't duurde nog geene week of Braun heette niet anders meer als Pietje Snot; zelfs bij zijne oversten stond hij weldra onder dien naam bekend. (...)*

*Pietje kroop voor zijn oversten. Als de officier riep, Braun! – dan snelde Pietje ootmoedig aan, net alsof de officier Azor of Duc geroepen had, stelde zich fiks in positie voor hem, de beide handen op den naad van de broek, de voeten samengekletst, zooals alleen de Duitschers voetzolen samenkletsen kunnen, en wachtte, stijf als een piket, het "order" of den "snauw" af die voor hem gereed gemaakt werden. Tegenspraak dulde de officier niet, en de observatiën die Pietje dacht te mogen uiten luidden altijd eerder als een excuus.*

*Als Pietje dan weer achter den toonbank verscheen, voor welke de pasportverzoekers samengepakt stonden, dan gedroeg hij zich tegenover hen net als de officier die tegen hemzelf gedragen had, doch met honderdmaal min gemanierdheid, en 't en had nooit grooter plezier dan wanneer het met zijn rood of blauw potlood op 'n pasport-antrag ABGELEHNT kon zetten.*

*Verstond Pietje u niet genoeg, dan baste het u tegen: Was? En, vond het u te veel in de zaal, dan hief het eens zijn gladden schedel naar omhoog en riep u tegen, zoo luid als het van zijne eigene oversten geleerd had van luide te roepen: Was machen sie da, of, hieraus, stumme kerel! En meer andere duitsche lieftalligheden. Lachen deed Pietje zelden of nooit; het was, net als elke Pruis, stuur geboren, en met azijn gespeend. Beleefd kon Pietje niet zijn al deed het daartoe nog zoo zijn best; duitsche beleefdheid is immers loutere gemaaktheid en voorkomendheid, - voorkomendheid is evenmin een duitsch product – was hem onbekend. Pietje was wat alle duitsche soldaten en officieren, enkele zeldzamen uitgezonderd, plat en onbeleefd voor alle meerderen, nors en bot voor alle minderen; stipt in het nakomen van elk automatisch eerbewijs, als marionetten die aan ijzeren draadjes gehoorzamen; en, blijde zich te kunnen wreken op den eerste den gereedste over al 't schelden en 't stooten dat hem zelf, voor dagelijksch brood, toebedeeld werdt. Niemand stelde ooit het menschelijk geduld op grootere en zwaardere proef dan Pietje. (...)*

*Er mankeerde altijd iets aan de stukken die men Pietje voorlegde: 'n handteeken te kort, 'n stempel vergeten, 'n datum mis, de reden niet genoegzaam gegrond- en, ge moogt, zonder verdere complimenten, uwe papieren samepakken, en er terug mede keeren van waar ge gekomen waart, al bevondet ge u uren van huis en was er nog zulke haast*

*bij. Menschen van Bellem, Hansbeke, Merendré, en zoo voorts, waren verplicht soms twee, driemaal de reis naar Eecló te ondernemen – door modder en slijk, als 't weer tegenviel – ten einde een pasport af te bedelen om enkel eens naar Gent te kunnen gaan. Gold, haben sie Gold, was Pietjes lievelingswoord? Voor goud kon met altijd een pas bekomen. (...)'*

Er ontstond anti-Duitse propaganda, onder andere onder de vorm van het versturen van kaarten waar weinig flatterende acties van de Duitsers op te zien waren, zoals het ontluisen van hun haar en kleren. Deze kaarten werden vooral verstuurd onder de Belgische bevolking, maar zeker ook bij de Belgische soldaten, om de moed erin te houden en hen op te peppen.

De opeisingen en de plagerijen van de Duitse bezetter maakten van de oorlog een miserabele en armoedige tijd.

### **Kader: Ongevallen met zeppelins en vliegtuigen**

Er is sprake van verschillende ongelukken met vliegtuigen en zeppelins gedurende de Eerste Wereldoorlog in het Meetjesland. In de pers is daar vaak weinig van terug te vinden.

Over een ongeval met een *Taube* in maart 1915 blijft het gissen naar de ware toedracht. De informatie is ons bekend via Victor De Lille en Peter Laroy. Verder is er niets verschenen, zelfs niet in oorlogsdagboeken.

Het neerhalen van de zeppelin LZ 35 op 14 april 1915 in **Sint-Maria-Aalter** haalde wel allerlei internationale kranten. Op 15 april 1915 stond het nieuws op de eerste pagina van The Chicago Daily Tribune. Ook de Washington Post vermeldde het verhaal van de zeppelin, weliswaar op pagina 12. Dit ongeluk lokte uiteraard veel aandacht van de omwonenden. De Duitse soldaten konden deze aandacht minder appreciëren, zo blijkt uit de getuigenissen van de oorlogsdagboeken van Gerard Vandevaire en Virginie Loveling. Men trachtte de bewoners er dan ook van te overtuigen dat het niet om Duitse opvarenden ging of geen Duitse zeppelin was.

Gerard Vandevaire - 16 april 1915:

*'De zeppelin te Aalter zo onzachte neergedaald, is opgevouwen en weggestuurd. Op de wagons die de brokkelingen vervoerden, stond geschreven: 'Frans luchtschip neergeschoten door Duitsers!' Is dat mensen bedriegen?'*

Virginie Loveling - Dinsdagavond 13 april 1915:

*'Het nieuws komt aan dat de Zeppelin in Maria Aalter neergeschoten ligt en er zeven dooden van de bemanning zijn. Er wordt zooveel verteld. Wie durft er nog geloof aan iets te hechten?'*

Virginie Loveling - Donderdag 15 april 1915:

*'Bezoek van twee dames die op een paar uren afstand van Maria Aalter op den buiten wonen. Zij hebben den Zeppelin gezien. Zoodra het bericht van dien val kwam, deden ze inspinnen en reden ter plaatse. Het moet zijn dat ze daar verlof toe hadden en een pas hebben. Ze zagen hem: hij is honderdvijftig meter lang, geblinderd, heel wit, in aluminium. Te Ieper was hij 's morgens door een Engelschen vlieger dien 't gelukte boven hem te drijven, doorschoten. Erg gehavend vervolgde hij nog zijn weg, totdat hij op een sparengroep neerzeeg. Juist in het midden lag hij er op, met de bovenste takken door de groote scheur uitstekend, de twee uiteinden in*

*zachte helling ver op den grond geslingerd. Enkel op afstand mochten de nieuwsgierigen staan. "Het bericht kwam hier dat er zeven doden waren." Daarvan hadden die dames niets gehoord. Twaalf mannen zaten er in: "Waar zijn wij?" vroegen ze aan de het eerst toegelopen boeren. "Te Maria Aelter." "Neen, neen, dat kan niet waar wezen, te Thielt zeker?" Hoofden werden geschud, dat ze zich vergisten. Toen verraadden de uitgestegenen zich: "Engländer" logen ze, hun borst aanwijzend. Onnoodige vrees voor onraad, gewapend als ze waren in 't midden eener ongewapende menigte. Ze deden thee – dien ze meehadden- zetten in een boerenhuis. Zoo vlug mogelijk werden de overblijfsels van het monstertuig weggeruimd. Geen enkel dagblad maakt hier melding van 't geval. De censuur!'*

Op 2 oktober 1915 vermeldt Virginie Loveling opnieuw een dergelijk verhaal. Wanneer exact het vliegtuig is neergehaald, staat niet vermeld.

*'Nu weet ik goed bescheid over het geval der twee gepakte luchtvaarders door het bezoek van een dame uit Nevele. Dien dag kwam de meid van de vertelster in de zitkamer binnengestormd: "Madame, een vliegmachien boven onzen hof. Ze ligt bijkans beneden. Er zitten twee mannen in. Toe, toe," en de dame was buiten geijld. Inderdaad het gevaarte zeilde wankelend neer over de daken heen. En spoedig daarop kwam het bericht: 'Het tuig was neergezegen op het pachtgoed "Het Zevenbunder" te Vosselaere bij Nevele, niet verre buiten de kom van 't dorp.' "Petrool, petrool!" Hadden de gevallen of uitgesprongen inzittenden geroepen, wanhopig gebaren makend. Petrool! Dat is nergens meer. "Waarom petrool?" vroeg ik. "Om hun vliegtuig te verbranden."*

*Te Nevele woont sinds jaren een Duitscher, huisschilder van beroep, in de wandeling 'Den Duits' genaamd, deze had het vliegtuig gelijk veel anderen gezien, liep uit de groep kijkers weg om de aanwezige wacht te waarschuwen en duidde hun de te nemen richting aan.*

*Het groot gevaarte lag op een akkerstuk neergeveld, schijnbaar onbeschadigd; de twee rampzaligen stonden er bij met de handen omhoog. Het was een roerend schouwspel, toen ze ontwapend tusschen acht duitsche soldaten door de straten van Nevele-dorp werden geleid. Alle menschen stonden aan hun deur tranen stortend of met tranen in de oogen en verbijsterde gezichten. De Engelschman, lang en forsig, sloeg aan in het voorbijtrekken, links en rechts gewend; hij snikte en schreide als een klein kind. De Franschman kort in 't bleek blauw met wijde stappen schrijdend om hem bij te houden, ook de bevolking groetend op militaristische wijze. Wat moet het hen zalig hebben aangedaan in al hun wee en ontredderende teleurstelling overal die meevoelende aangezichten te ontwaren, die stemmen te hooren, waar zoo duidelijk – zoo opdringend – zie de vertelster – sympathie uit klonk: "Dag mijnheer den Engelschman, dag mijnheer den Franschman," op een toon, die zeggen wilde: "Verstaat gij ons? Wij zijn met u, wij lijden met u in hart en ziel, wij lijden met u mede." Middelerwijl was de Duits bezig ginder op het akkerveld van 't Zevenbunder, de vliegmachien, de schuldige aan de ramp, te beschilderen in de duitsche kleuren, de machien, die voortaan dienst zal doen tegen de veiligheid van ons land.(...)'*

### 5.3 Duitse tijd

Vanaf de inname van het Meetjesland, behoorde de inwoner zich te onderwerpen aan allerlei kleine dagdagelijkse details, die het leven niet minder eenvoudig maakte. Zo ook het Duitse uur.

Sedert november 1914 was door de Duitse militaire bevelhebbers in het openbare leven de Duitse middel-Europese tijd ingevoerd, namelijk één uur voor het Belgische uur. Deze maatregel werd genomen om de verkeersmoeilijkheden te doen ophouden, die ontstonden uit het bestaan van het Belgische en het Duitse uur naast elkaar. De Duitse bezetter interpreteerde 'het publiek verkeer' als alle openbare uurwerken zoals de torenuurwerken en de uurwerken aangebracht in openbare lokalen. Bij de openbare aankondigingen, natuurlijk in Duitse tijd, mocht bij de uuraanduiding geen bijkomende verklaring gegeven worden zoals "h.a." (heure allemande), "D.t." (Duitse tijd) of "M.E.T." (Midden-Europese tijd).

Via verschillende verordeningen informeerde men de burgerbevolking over de inwerkingtreding van de Duitse tijd en het gebruik van het Duitse zomertijd. Zo werd van 1 mei tot 30 september 1916 officieel de zomertijd ingevoerd. *'Voor de tijd van 1 mei tot 30 september a.s. is de wettige tijd de middelbare zonnentijd van de 30<sup>ste</sup> lengtegraad oostelijk van Greenwich'*. Dit wil evenveel zeggen als dat het uur twee vooruit gedraaid moest worden.

In de nacht van 30 september 1916 op 1 oktober 1916 werden de uurwerken een uur teruggezet en werd het winteruur weer van kracht. In het jaar 1917 bepaalde de Duitse bezetter het exacte tijdstip van inwerkingtreding van het zomertijd op 4 april om 2u 's nachts.

In de verschillende *Kommandanturen* is informatie teruggevonden van de regeling rond de Duitse tijd.

### **Kommandantur Eeklo**

De Midden-Europese tijd werd ingevoerd op 23 november 1914 volgens een aanplakbrief van Aegidi.

Op 20 november 1914 beschrijft Pius Ryffranck het invoeren van de Duitse tijd:

*'Met 't kraken van den wijzer, kraakt er ook iets in Allemans hert'.*

De tijdsaanpassing bracht voor de landelijke bewoners een onrust met zich mee. Hierna volgen nog vele wijzigingen in het Duitse – Belgische uur.

Op 27 september 1915 werd volgende plakbrief bekendgemaakt:

'Sedert November 1914 is door de Duitsche militairen bevelhebbers den Duitschen (midden Europeeschen) tijd bepaald geworden als alleenlijk in voege zijnde voor het publiek verkeer, dat om de verkeersmoeilijkheden te doen ophouden, voortspruitende uit het bestaan van het Belgische en het Duitsche uur benevens elkander. Deze bepaling is tot nu toe nog niet in versterkte wijze door de Belgische bevolking nagekomen.

Voor deze redenen beveel ik het volgende:

1. Alle openbare uurwerken moeten de Duitschen tijd aanwijzen. Zijn niet alleenlijk te verstaan als openbare uurwerken de torenuurwerken, en deze die op straat of plaatsen zich bevinden, maar ook alle uurwerken aangebracht in die lokalen welke voor het algemeen verkeer toegankelijk zijn, zooals: openbare instellingen, rechtbanken, magazijnen herbergen, hotels, enz.
2. Alle openbare aankondigingen mogen bij de uurafgifte geen bijvoegsel melden zooals "h.a." (heure allemande) en "D.t." (Duitsche tijd) of "M.E.T." (Midden Europeeschen tijd).



3. Alle openbare inrichtingen van verkeer moeten volgens het Duitse uur aangekondigd en uitgevoerd worden, onder andere behoren hiertoe de dienstregelingen van de tramlijnen, enz.

4. Overtredingen van bovenstaande politiebepalingen worden met geldboete tot 1000 Mark, of met gevangenis tot 6 weken gestraft.

Zijn verantwoordelijk, voor de openbare instelling de leider, en voor de markten de gemeenteoverheden.

Gent, den 27 September 1915.

De Etappenispektor Etappeninspekteur von UNGER Generalleutnant.'

Ook August Van Den Neste heeft het erover in zijn oorlogsdagboek:

*'Met 1 Mei (1916) wederom de uurwerken één uur voor te draaien en dit tot 1 October a.s.'*

#### 5.4 Bombardementen en geschut

Oorlogsdagboeken zijn een bron van informatie om meer te weten te komen over het dagelijkse leven van de burgers. Ook de bombardementen en de angst die ermee gepaard ging, vinden we hier vaak in terug.

August Van Den Neste schreef in zijn oorlogsdagboek vaak over *'vreeselijke knallen'* of *'geweldige slagen'*, met andere woorden: geschut en luchtgevechten die te horen of te zien waren. Af en toe sprak hij ook over een bombardement, zoals op 7 september 1916: *'om 2 uur, bommen worden door eenen vliegenier gesmeten dicht het huis van Ivo De Coeyere Blakstraat; 's namiddags, pannen en ruiten waren kapot.'*

Op 10 december 1917 zijn om 9u 's avonds 4 bommen gevallen in de Pokmoer. *'Tusschen 11 -12 juni rond elf uur van den avond, bommen in de Balgerhoekstraat gevallen.'*

Op 8 november schreef August Van Den Neste dat hij had horen waaien dat de brug van Moershoofde in **Sint-Laureins** gedeeltelijk door de Duitsers vernietigd was met springtuig. De brug zou ook niet meer toegankelijk geweest zijn voor voetgangers.

De grootste terreur voor vele bewoners van het Meetjesland moest nog komen op het einde van de oorlog, bij het terugdrijven van de Duitse troepen en de gevechten aan het Schipdonkkanaal. Hierover is meer te lezen in hoofdstuk 13 – De verwoestende bevrijding.

De Duitsers namen voorzorgen tegen de luchtaanvallen door *'geen lichtstraal meer op straat te laten doorschemeren; beperking van de verlichting op straat; in de dag zullen fabrieken sluiten.'* Zelfs lantarens werden zwart geschilderd.

#### 5.5 Collaboratie

Na de oorlog ontstond er, na de algemene euforie, een echte haat tegenover de medeburgers die zich iets te veel ingelaten hadden met de bezetters. Sommige huizen in **Aalter** zijn in brand gestoken, jonge meisjes werden mishandeld en hun haar werd afgesneden.

Emile Baecke (Assenede) vertelde dat alle meisjes die met Duitsers geslapen hadden, kaal geknipt werden. Daarna werden ze verplicht om met Belgische officieren te slapen.

Het fenomeen *koekoekskinderen*, kinderen van een Vlaamse moeder en een Duitse soldaat, wordt hier en daar in historische bronnen summier aangehaald. Het lijkt ons onwaarschijnlijk dat er, in het etappengebied dat het Meetjesland was met een grote concentratie gekazerneerde soldaten, geen kinderen verwekt zouden zijn door Duitse soldaten.

Gedurende de oorlog werden in **Eeklo** ongeveer 30 onwettige kinderen geboren, een cijfer dat wel hoger lag dan normaal. Ook de *Kommandantur* zou graag geweten hebben hoeveel Duitse vaders daarvoor verantwoordelijk waren en het stadsbestuur gaf hen op 25 juli 1918 de raad de moeders zelf te ondervragen.

Hendrik Van de Genachte, politiecommissaris in **Aalter**, werd ervan beticht te sympathiseren met de Duitsers. Begin juni 1917 stortte een Engels vliegtuig neer vlakbij Aalter. De piloot werd gevangen genomen door de Duitsers en naar het dorp genomen, waar Van de Genachte een groet uitbracht. Nu zat er al een dikke haar in de boter tussen hem en het gemeentebestuur van Aalter. Zijn tegenstanders beweerden dat hij de Duitsers begroette, hijzelf beweerde de Engelse piloot te groeten. Hierop werd hij gevangen gezet. Eens de geallieerden in Aalter toekwamen, werd hij ervan beschuldigd mee te hebben gewerkt met de Duitsers. Er werden hem meer dan 40 feiten ten laste gelegd. Zijn huis werd bestormd door Belgen en zijn inboedel werd op straat gegooid. Uiteindelijk kwam hij vrij in april 1919.

**Bronnen voor dit hoofdstuk:**

- Bastiaen F., Hoste I., Laroy P., Stockman L., Strobbe A., De geschiedenis van Lotenhulle, Gemeentebestuur Aalter, 2006.
- Buyck R., Delcourt A., De Mits E., De geschiedenis van Eeklo: Eeklo 750 jaar, Eeklo, Taptoe, 1990.
- Claeys J., Assenede tijdens de Eerste Wereldoorlog, De Twee Ambachten, jaargang 7/1, 1999, p. 104-117.
- De Groote S., Luyssaert J., Virginie Loveling over de deelgemeenten van het Land van Nevele in haar dagboek 1914-'18, Het Land van Nevele, jg. XXXIV, afl. 2, p. 128-152.
- De Vos A., werkgroep, De geschiedenis van Evergem, de Maertelaere, Aalter, 1994.
- D'Haeseleer P., De visie van de vijand. Wereldoorlog I volgens Duitse fotografen, Davidsfonds, Leuven, 2010.
- Dobbelaere J., Een kroniek van de Grote Oorlog in Adegem, Maldegem en Middelburg. De gesneuvelde soldaten 1914-1918, Heemkundige Kring Het Ambacht Maldegem, jaarboek 2009, p. 9-182.
- Edelhart M., Beernem, Oedelem en Sint-Joris bezet...deel 1 tot 3, Heemkundige Kring Bos en Beverland, 2003, 2004, 2005.
- Flama W., De wetgeving in het Etappengebied (West- en Oost-Vlaanderen) van het Vierde Duitse Leger 1914, Masterproef RUG, 2009-10.
- Hillaert L., Assenede: het verhaal van vroeger, De Eeclonaar, Eeklo, 1986.
- Lampaert L., Van de Bouchaute C., Eeklo in oude prentkaarten 1-2, Europese bibliotheek, Zaltbommel, 1972.
- Laroy P., Debet Zijne Majesteit de Keizer van Duitsland, De komst van de Duitse troepen te Aalter in oktober 1914, Appeltjes van het Meetjesland, 53, p. 243-256.
- Laroy P., Onbemind maakt onbekend, Biografische aantekeningen bij Hendrik Van den Genachte, politiecommissaris in Aalter van 1890 tot 1920, Appeltjes van het Meetjesland, 60, p. 85-113.
- Laroy M., Verhalen en geruchten rond Zeppelin LZ 35, Land van de Woestijne, 2006/1, p. 3-13.
- Laroy P., Zonder bon noch geld, Land van de Woestijne, 2004/3, p. 3-16.
- Notteboom W., Van de Rostyne H., Een kwarteeuw Maldegem, 1904-1929, Heemkundige Kring Het Ambacht Maldegem, jaarboek 2009, p. 230-325.
- Thys M., Enkele gebeurtenissen gedurende de Eerste Wereldoorlog 1914-1918 in de gemeente Aalter, Land van de Woestijne, 1991/1-2, p. 9-50.
- Van Britsom P., Enkele gegevens over de oorlog 1914-1918 te Boekhoute, Ons Meetjesland, 1974/1, p.68-73.
- Vlaminck C., Het etappengebied in België tijdens den oorlog 1914-1918, Ons Land, Brussel, 1916.
- Werkgroep geschiedenis van Sleidinge, Geschiedenis van Sleidinge, Gemeentebestuur Evergem, Evergem, 2006.

## 6 De impact van de bezetting op het dagelijkse leven: weinig werk en veel honger

### 6.1 Duitse controle op alle domeinen van het dagelijkse leven

#### 6.1.1 Het dagelijkse leven

De Duitsers wensten een controle op alle domeinen van het dagelijkse leven: handel en ambacht, paarden en reisduiven, persoonlijke bewegingsvrijheid, grondstoffen en voedselvoorraden, pers,...

Voor de dagelijkse en permanente controle in de bezette gemeenten zetten de Duitsers hun militaire politie in, door onze mensen de 'Markepakkers' genoemd. Over deze zogenaamde 'Markepakkers' schreef Cyriel Buysse op 12 april 1919 een stukje: *" De Markepakkers was de 'militaire Polizei'. Meestal een afgedankte soldaat, gewond of verminkt, of dikwijls ook een boevenkerel, waarmee men geen raad wist aan het front, waar hij een gevaarlijke stemming van insubordinatie aankweekte, diende de Markepakker als hulp van de gendarm in 't etappegebied. (...) Men noemde ze 'Markepakkers' om de twee letters M.P. die zij op hun mouw droegen, en vooral om de boeten die zij moesten incasseren. (...) Het was hun taak ervoor te zorgen, dat de bevelen en plagerijen van de diverse Ortskommandanturen stipt uitgevoerd werden. Zij tastten de mensen langs de wegen af, vielen te allen tijde, 's nachts zowel als overdag, bij de bewoners binnen, speurden en vorsten het hele huis af om iets verdachts te vinden. Maar de Vlaamse boeren waren hun doorgaans te slim af."*

##### 6.1.1.1 De bezetter leefde in het Meetjesland: inkwartiering

De Duitse soldaten werden ingekwartierd in grote lokalen zoals scholen of bij burgers thuis, vaak om uit te rusten na een periode aan het front.

#### **Aalter**

Daags voordat een troep Duitse soldaten arriveerde, gingen enkele soldaten in bijvoorbeeld **Bellem** rond om op de deuren van de huizen de beschikbare ruimte voor soldaten en paarden te schrijven. De dag erop, wanneer de jongens aan het station van Bellem toekwamen, zwermden zij uit over de gemeente, op zoek naar slaappleats. De soldaten mochten uitrusten, maar er stonden ook oefeningen op het programma. Na deze rustperiode werden de soldaten en hun paarden terug verzameld aan het station en trokken zij terug richting front.

In het begin van 1916 verbleven er zo'n 800 soldaten in de kleine gemeente **Poeke**. De inkwartiering ging gepaard met het inrichten van een schietbaan in het park van het kasteel van Poeke. In augustus 1917 verbleven er gedurende enkele dagen 150 maanschappen en 100 paarden. In november van dat jaar liep dit op tot 370 man en 20 paarden.

Van 20 december 1917 tot 4 maart 1918 werden scholen in **Aalter** bezet door Duitse troepen die kwamen uitrusten, na 2 jaar te hebben gestreden aan het front.

Gemiddeld verbleven er 200 Duitse soldaten en 100 paarden in **Lotenhulle**. Er was een opleidingscentrum en een gendarmerie van de bezetter.

### Assenede

In **Assenede** was iedereen verplicht een bord voor het raam te plaatsen waarop vermeld stond hoeveel personen er verbleven. Dit werd gecontroleerd en naargelang de grootte van de woning werden er soms Duitse soldaten ingekwartierd. Dit had voordelen, want soms brachten de Duitse soldaten eten mee. Dit had ook nadelen, zoals de luizen die ze meebrachten, vaak recht van het front. Om aan de inkwartieringen te ontkomen vermeldde men soms op het bord dat er een zieke verbleef in het huis en dan kreeg men geen Duitsers ingekwartierd.

Soms werden Assenedenaren uit hun huis gezet om officieren te laten logeren. Vaak werd de inboedel gestolen tijdens de afwezigheid van de bewoners. Vrederechter Van Hoorebeke vroeg op 8 april 1916 de som van 186,48 frank aan het gemeentebestuur voor de verlichting van zijn woning tijdens de inkwartiering van Duitse militairen. Het gemeentebestuur zat evenwel dermate slecht bij kas dat de vrederechter als antwoord kreeg dat de kosten zouden vergoed worden op het ogenblik dat de gemeente geld had.

In 1918 bevalen de Duitsers dat in ieder huis in **Boekhoute** aan de binnenkant van de voordeur een lijst opgehangen werd met daarop de namen van de bewoners, hun geboortedatum, beroep, nationaliteit, geslacht en familiestand. Het hoofdkwartier van de Duitse bezetter in Boekhoute was tijdens de 1<sup>ste</sup> Wereldoorlog gevestigd op de hoek van het Meuleken met de Weststraat.

### Eeklo

Pius Ryffranck noteert hierover:

18 maart 1915: *'Het huis van M. Camiel Van Branteghem, Kerkstraat, wordt gebruikt voor duitsch slachthuis.'*

11 maart 1916: *'De stad krijgt last om onderkomen en bedden te bezorgen voor 1000 man voetvolk en 40 officieren die hier "für langer zeit" worden ingekwartierd. De manschappen worden in de Patronagiën Werkmanskringen, Zondagsschool enz. ondergebracht; de officieren zijn bij de burgers in 't huis.'*

Eind november 1916 hadden alle huizen inkwartiering. In de fabriek Textile d'Eecloo, in de Zuidmoerstraat 53, hadden Duitsers hun nieuwe Feldschlächtereij ondergebracht. Bijna heel de stationsbuurt was ingenomen door Duitse diensten: de Bahnmeistereij (stationchef) en het Beitreibungskommando (Duits rekwisitiebureau) op het Statieplein 42, de Revierstube (ziekenkamer) op het Statieplein 16, het Kompaniebüro, in de Stationstraat 101 en het station zelf met onder meer de Telegrafienabteilung. De hotels en logementshuizen in die buurt werden bijna helemaal gebruikt door het Duits personeel van de diverse diensten. De voormalige stijfselfabriek Cousin-De Vos aan de Eeklose Vaart werd gebruikt als depot van haver en stro, waar zich ook het aangeslagen brandblusmateriaal bevond. Het vlasmagazijn van Ed. De Greve werd aardappelmagazijn, in het magazijn van de gebroeders De Keyzer in de Molenstraat 63-65 lag zaagsel en ook de magazijnen van Ch. Lehoucq (Tieltsesteenweg 2), Cambien (Visstraat 4) en Karel De Sutter (Brugschestraat 9) werden door de diensten van de Kommandantur gebruikt, meestal als paardenstallen.

Café De Gouden Leeuw (Markt 37-39) werd in maart 1916 een Soldatenheim en was alleen nog maar toegankelijk voor soldaten. Nog 6 andere cafés mochten door Duitsers bezocht worden: de Groenen Boomgaard, Hôtel d'Anvers, Hôtel des Flandres, de kegelbaan van de weduwe Van Zele (De Oranjeboom in de Stationstraat 92), Theophiel Van Den Bossche (op de Markt 4) en café Het Gemeentehuis.

De soldaten die in Eeklo verbleven waren uitgeput, vervuild, soms door ziekte verzwakt en ze zaten bovendien vol luizen en andere parasieten. Daarom werd in juli 1917 in het station een ontsmettingsinrichting voor leder en textiel geïnstalleerd en later een ontluizinginstallatie in de fabriek van Enke. Er werden gevallen van roodvonk onder de soldaten gesignaleerd en in november werd het huis van de Bevoorradingcommissie, Boelare 1, opgeëist als *Verpflegungsstelle*.

In september 1917 werden de ruiters in Eeklo afgelost door circa 3000 frontsoldaten uit Waasten en Wervik, wat weer leidde tot protesten van het schepencollege en klachten over de zware kwartierlasten en de groeiende oorlogsuitgaven. Ze kregen een boekhandel ter beschikking en konden in de Werkmanswelzijn naar de film gaan. Deze bioscoop, die soms voor de burgers toegankelijk was, wekte zeer veel reactie van het schepencollege. Ondersteunde werklozen die naar een film gingen, konden zelfs hun steungeld verliezen.

Vanaf maart 1918 werd ook in Eeklo verplicht een opgave gehangen aan het venster van elk huis met het aantal manschappen en paarden die konden ondergebracht worden.

In juli 1918 moesten weer troepen ingekwartierd worden: 1460 soldaten, 110 officieren en 560 paarden.

### **Evergem**

In **Evergem** was er al sprake van 1000 Duitse soldaten die bij de burgers verbleven vanaf de eerste bezettingsdagen. Dit had als gevolg dat de bloem- en zoutvoorraad van Evergem tegen 3 november 1914 al op was. Gent sprong bij, maar op langere termijn loste dit niets op.

Ook in **Sleidinge** waren er grote inkwartieringen. Op de nacht van 23 op 24 november 1917 moest er plaats voorzien worden voor 70 officieren, 1500 soldaten en 670 paarden. Eind januari 1918 werd een '*bestendig Soldatenheim*' ingericht. Het ging om de leegstaande villa in de huidige Weststraat 144, waarvan de strategische toren uitzicht bood op de Weststraat en de spoorlijn.

### **Kaprijke**

Bijna alle gezinnen van **Kaprijke** kregen Duitsers op logement tijdens WOI. Daarnaast passeerden bijna dagelijks ook soldaten van en naar het front.

### **Knesselare**

Bij herbergier en lijndraaier Henri De Spiegelaere, in **Knesselare**, was de Duitser Heizer Heinrich Johann Renken ingekwartierd. Op 13 juli 1915 werd hij daar 's avonds om 19u45 doodgeschoten aangetroffen. Onmiddellijk werd de herbergier aangehouden. Hij werd onderworpen aan zware verhoren. De gemeente Knesselare werd met zware straffen bedreigd. De Duitse wetdokters konden echter al gauw vaststellen dat het om een zelfmoord ging. De zaak werd dan ook op 31 juli 1915 door het Kriegsgericht van de Etappen-Kommandantur Nr. 5, van het IVe Duitse leger te Tielt, geklasseerd.

### **Maldegem**

Op maandag 1 februari 1915 kwamen er 180 Duitse soldaten aan in **Maldegem** en de volgende dag nog meer. Ze werden ingekwartierd bij burgers, maar de meesten konden terecht in nog leegstaande huizen van gevluchte inwoners. Het was de eerste vaste bezetting voor Maldegem, voorheen waren er alleen soldaten in Strobrugge voor de grensbewaking. Midden februari 1915 verbleven er in Maldegem ongeveer 500 Duitse soldaten.

De soldaten moesten in gezonde en bij voorkeur in de beste plaatsen van de huizen ondergebracht worden. In de officierskwartieren moesten kachel en petroleumlamp aanwezig zijn. Was er geen kachel, dan moest er één geplaatst worden of diende de kamer omgewisseld te worden met een wel verwarmde ruimte. Op elke woning waar soldaten ingekwartierd waren, was er een inkwartierbiljet aangebracht. Dat was na een zekere tijd in slechte staat en midden december 1917 reclamete de Kommandant daarop. Hij schreef het volgende: '*Zij moeten, wanneer ze door gebruik of vochtigheid gedeeltelijk losgekomen zijn, door de ingezetenen opnieuw vastgeplakt worden en dit derwijze dat men ze van op straat goed herkennen en goed lezen kan. Voor zoover zij niet meer leesbaar of verloren*

*geraakt zijn, moet men op de Kommandantur een nieuw biljet vragen. Het op eigen hand wegnemen der biljetten wordt streng gestraft.'*

### Sint-Laureins

Op 28 september 1915 stuurt de Duitse overheid een brief naar het gemeentebestuur van Sint-Laureins, met het bevel tot het inrichten van een balzaal voor de soldaten. Bij de balzaal moet volgende zaken voorhanden zijn:

- twee emmers
- in de keuken: een fornuis met een ketel om ongeveer 100 l water op te warmen
- een koolbak en een koolschop
- in de achterkamer: een kachel
- twee badkuipen
- een zinken kuip
- een gat in de muur naar de koer om het water te laten weglopen
- een gat in de zolder voor de damp van het douchen
- een versterking van de zolder door een ijzeren stang om het waterreservoir te helpen dragen
- een kapstok voor de kleren van 5 personen
- 2 eenvoudige stoelen
- een eenvoudige tafel
- een eenvoudige spiegel
- een schuurborstel met dweil
- twee handschuurborstels

Dit alles moest klaar zijn tegen 7 oktober. De burgemeester heeft op de brief in potlood geschreven 'Voltooid op 7 oktober 1915'.

Begin juli 1917 geeft de Duitse overheid de opdracht aan het gemeentebestuur om een casino in te richten voor de officieren in de "Flamingestrasse", de Vlamingstraat. Het casino moest er komen tegen 26 september 1917 omdat de soldaten zich verveelden. De soldaten zouden geneigd zijn, als bezettende macht, te denken dat alles toegelaten is. Om hen af te leiden, eiste men dus een casino. De volgende benodigdheden waren noodzakelijk:

- De rookkamer: 2 paar gordijnen, 1 sofa, 1 tafel, 6 stoelen, 2 zetels, 1 klavier, 1 kleine tafel, 2 bloemvazen, 2 kandelaars, 1 hanglamp, 1 koolbak met schop, 1 tapijt, 1 deurbel en 2 asbakken.
- De eetzaal: 2 paar gordijnen, 1 dienstafel, 1 hanglamp, 1 tapijt, stoelen en tafels te repareren.
- Het servies: 2 tafellakens, 1 tafellaken voor koffie, 12 servetten, 7 handdoeken, 1 dienblad, 1 koffieservies met 6 lepels, 1 eetservies met 6 lepels, 6 messen en 6 vorken, 1 theekan, 6 wijnglazen, 6 waterglazen, 1 bierkan, 2 emmers, 1 vuilblik, 1 puddingschotel, 1 grote lepel, 1 slaschotel, 2 vleeschotels, 3 stenen potten, 1 soepkom, 1 kleine groenteschotel, 1 mandje om lepels, messen en vorken in te leggen, 1 slalepel, 1 messenslijper, 1 bijl, 1 koolschop, 2 keukenstoelen, 1 keukentafel, 1 lavabo, 1 schreper, 1 voetmat en 1 kuisvrouw.

De 'stoelen en tafels te repareren' was het meubilair dat afkomstig was uit het Godshuis, waar het in de kelders was opgeslagen. Het waren oude meubels die dringend een opknappbeurt nodig hadden. Het Godshuis was trouwens voor de bezetter een nooit opdrogende bron van materiaal. Naast 'schreper' heeft de burgemeester een vraagteken gezet, omdat hij niet wist wat het betekende. Eveneens een vraagteken heeft hij naast 'kuisvrouw' geplaatst, hij heeft geen kuisvrouw aangeduid. Met klavier wordt een piano bedoeld. Enkel gegoede gezinnen konden zich dit veroorloven. De piano in het casino was afkomstig van dokter Jules Geersens.

## Waarschoot

Getuigenis van Richard Vereecke:

*"De ganse oorlog waren er in Waarschoot Duitsers gelegerd. Minstens 1 compagnie. Het aantal geschikte plaatsen naar logement bij particulieren werd op de deuren geschreven. Dan moesten de mensen daar ruimte voor laten. Dit werk werd gedaan door de 'kwartiermakers'. Het eten kregen ze van de veldkeuken. Er was weinig contact met de bezetter, zij vormden een gesloten kring."*

In 1918 huisde er in de Sint-Ghislenuskerk van Waarschoot een Duitse uitkijkpost.

## Zelzate

De Duitse troepen waren in Zelzate op 13 december 1914 tot meer dan 600 man aangegroeid. Dit was een zware last voor Zelzate. De burgemeester Cesar De Clercq ging een lening aan bij de stad Gent, bij particulieren en bij het Gemeentekrediet. Men bekeek de voorgevel van de woningen en schreef op de deur het aantal logés. De plaatselijke legerleiding huisde bij Cesar De Clercq. Het huis van de weduwe van Jules De Clercq aan de Oostkade was ingericht tot soldatenheim. Het gros van het landleger kwam steeds terecht in de pas gebouwde Katholieke Kring. De veldkeuken was ondergebracht bij Remi Van de Steene in de Groenstraat. Het kasteel van Van Heyghen was tot casino omgetoverd. Bij de Tilloux aan de Westkade hokten bedienden van de Staf. Bureaus werden geïnstalleerd in het restaurant aan het station. Paarden werden gestald in het hof van Louis De Bruyne in de Kerkstraat. Zelzate had eveneens een ondergeschikte Grenskommandantur. Daartoe nam de bezetter de woning van de familie Tijdgad in beslag.

### 6.1.1.2 De koude winters: brandstoffen op de bon

In de eerste jaren van de oorlog bleef de productie van houtskool op peil, bij de distributie liep het echter mank. Meestal kwamen de kolen per schip toe aan de vaart, maar soms lieten de Duitsers kolenwagens per spoor in het station komen.

Vanaf eind januari 1917 werd het zeer koud en begin februari begon het hard te vriezen, zeven weken lang. Zelfs het Schipdonkkanaal was dichtgevroren.

Door de extreem koude winter van 1917 zaten veel gezinnen zonder brandstof. Het was moeilijk aan kolen te geraken, bovendien waren ze bijna niet meer te betalen. Het gas was ook gerantsoeneerd. Er zat voor veel gezinnen niets anders op om alle meubels, zelfs duiventillen te gebruiken om op de houtstoof te gooien. Zelfs het fassseel, gekapt groen brandhout, stond op de bon. De Duitsers voerden turf in en er was sprake van dat de scholen zouden moeten gesloten worden.

Veel mensen brandden hout, dennenappels en zelfs hulzen van beukenootjes die de kinderen in het bos gingen gaan sprokkelen. Wilde houtkap kwam geregeld voor.

## Aalter

In november 1914 kreeg de veldwachter van **Poeke** de opdracht het park van het kasteel in de gaten te houden, aangezien hier ook hout gestolen werd als brandstof. Bewoners en soldaten van Poeke en omliggende dorpen kwamen dit park leegroven.

Ook de boswachters hadden hun werk in **Aalter** en **Sint-Maria-Aalter**. Het gehakte hout, afkomstig uit de bossen, was bij hen te koop. De bezetter had wel eerst de goede stukken hout weggehaald. Uit het park van de Blekkervijver in Sint-Maria-Aalter zijn vele bomen gesneuveld om geweerkolven van te vervaardigen. De kruinen werden verkocht aan de bevolking, de wortels mochten gratis uit de grond gekapt worden. Het rantsoen kolen kon gekocht worden bij de kolenhandelaar.



Eind 1917 zal Georges Hulin de Loo van **Lotenhulle** een coöperatieve trachten op te richten met betrekking tot het kolentekort, tussen verschillende gemeenten, onder andere Vinkt, Poeke, Poesele, Nevele, Vosselare en Sint-Martens-Lerne. In dezelfde periode worden er ook zware nachtelijke rooftochten uitgevoerd op bomen.

### Assenede

De Duitsers haalden zowat overal hout weg dat onder meer moest dienen om versperringen op te werpen. De schaarste aan brandstof in 1917 maakte dat vele inwoners een oogje lieten vallen op de dikke houten versperringen om als hout voor in de kachel te dienen. Op een bepaalde nacht waren de versperringen verdwenen. De Duitsers straftten de Assenedenaars door geen paspoorten meer af te leveren. Dit betekende dat het ook niet meer mogelijk was om de grenzen van de gemeenten over te steken. Er werd eveneens een strenge avondklok ingesteld, na 19u mocht niemand meer op straat. Na 6 dagen werd de maatregel versoepeld en kregen dokters, vroedvrouwen, geestelijken en bos- en veldwachters een vrijstelling. Voor de anderen bleef de maatregel een maand van kracht.

### Eeklo

August Van Den Neste spreekt al vroeg in de oorlog over de illegale houtkap. Op 5 november 1914 meldt hij dat men de sparrenbossen op de Zandvleuge en in de Eikens in **Eeklo** beginnen afkappen was. Op houtkap stonden nochtans gevangenisstraffen, opgelegd door de Duitsers.

Pius Ryffranck getuigt:

11 februari 1916: *'Er worden altijd voort sparren uitgekapt; loutere roofzucht, want 't 'n is geen zierke koud.'*

In het Leen in **Eeklo** en de omliggende dennenbossen werd veel hout gekapt. In januari 1917 levert het Comité in Eeklo bons voor snoeihout af.

### Evergem

In **Evergem** werd op 1 februari 1917 47,5 ton kolen geleverd. Eén derde hiervan moest worden afgestaan aan de ingekwartierde troepen. Een tweede schip met 40 ton aan boord, was vastgevroren in Rieme en kon niet worden gelost.

De bomen van het dorpsplein van **Sleidinge** worden gerooid in de winter van 1917. *"Ten einde in de dringende bevoorrading te voorzien der noodige brandstoffen voor de bereiding der schooleetmalen en van de volkssoep"*.

### Knesselare

In april reed de laatste stoomtram naar **Ursel**. Men had geen kolen en olie meer om de dienstregeling te realiseren.

### Maldegem

Het gemeentebestuur van **Adegem** sloot eind februari 1917 een lening af van 30 000fr om de kosten voor aankoop van kolen, carbure, petroleum, kachels en turf te dekken. In april 1917 kreeg het gemeentebestuur van **Maldegem** toelating om enkele sparrenbossen te rooien.

## 6.1.2 Industrie en werkloosheid

De industrie in deze streken werd systematisch ontmanteld, vooral uit vrees van de Duitsers voor concurrentie. Onze kolen, grondstoffen en goederen werden massaal opgeëist. Dit leidde tot toenemende werkloosheid.

De beperkte mogelijkheden in het vervoer van grondstoffen en arbeiders lag ook aan de basis van de werkloosheid en het ineenschrompelen van de industrie. Het vervoer werd

bemoeilijkt door de straten en spoorlijnen die onderbroken waren, maar uiteraard ook door de passen en bewijzen die nodig waren om zich van de ene gemeente naar de andere te begeven.

### **Aalter**

In **Poeke** liet de oorlog zich snel voelen in de werkgelegenheid. Grensarbeiders die naar de Waalse industriegebieden pendelden zaten al begin september 1914 thuis. Om de werkloosheid tegen te gaan, werd in **Poeke** in 1915 een tewerkstellingscomité opgericht. Zo werd getracht de werklozen 3 dagen per week aan de slag te houden bij de uitvoering van openbare werken, verdeeld over 5 ploegen.

Grondstoffentekort verplichtte de brouwerij van Poeke tot een productiestop. Ook de graanmaaldery werd stilgelegd, aangezien de motor zonder brandstof gevallen was. Klompenmakers konden in 1917 niet meer verder werken, aangezien er geen hout meer was. Ook de kantwerksters kregen toen problemen. Aan een tekort aan werk lag het echter niet, wel aan het vervoersprobleem. De grondstoffen konden niet vlot aangekocht worden en anderzijds konden de afgewerkte goederen niet geleverd worden in Kortrijk, Gent of Brussel.

Ook in de landbouw lieten de vervoersproblemen en de talrijke opeisingen zich voelen. Veel werklozen werden in Poeke ingezet in de landbouw. Daar waren handen tekort en de nood aan voedsel was enorm.

**Lotenhulle** had tijdens WOI een melkerij, twee brouwerijen, een stokerij, een huidenvetterij en drie molens. In 1917 werd een balans opgemaakt: in de melkerij werd enkel de melk afgeroomd, één van de twee brouwerijen lag stil, de stokerij lag eveneens stil aangezien het graan opgeëist was door de Duitse overheid. De huidenvetterij was hetzelfde lot beschoren, want ook alle huiden waren opgeëist. De molens waren verzegeld. De vier smeden die Lotenhulle rijk was, waren werkloos wegens gebrek aan steenkool. De schoenmakers hadden enkel leer om herstellingen uit te voeren, de kleermakers hadden een tekort aan stoffen. Net zoals in Poeke hadden de kantwerksters genoeg werk, maar geen kantgaren om mee aan de slag te gaan.

### **Assenede**

Tijdens WOI bestond in **Bassevelde** het bedrijf van Henri Staelens, bijgenaamd Pistole. Hij kocht aardappelen, groenten en fruit bij de boeren. Een deel van de appeloogst werd gedroogd. Een ruim deel van de productie werd aan de bezetter verkocht.

De samenwerkende melkerij Isabelle in **Boekhoute** was vooral actief voor en tijdens WOI. De melkerij was gevestigd in de Weststraat.

### **Evergem**

Ook de industrie in **Evergem** had zwaar te lijden onder de oorlog. Zo werkten er in maart 1915 in de Usines d'Evergem in Belzele-Rabot snog maar 260 van de 775 arbeiders en de meesten werkten deeltijds. In september 1915 waren de werken in het houtbedrijf Van Hoorebeke volledig stilgelegd. De katoenweverij Van Acker & Braun kon nog maar 45 wevers tewerkstellen. Ook de bouwsector en de tuinbouw hadden het zwaar te verduren.

De fabriek Kuhlmann, een zwavelzuur- en superfosfaatfabriek, in **Ertvelde-Rieme** werd gebruikt door de Duitsers als depot voor runderen en paarden. Men fabriceerde er toen ook vooral de door de Duitsers fel geapprecieerde marmelade. Een beperkte productie in scheikundige meststoffen bleef bestaan. Onder militair toezicht moesten Riemse meisjes en jongens dag en nacht klaarstaan om deze confituur te produceren als het fruit per transport in manden aankwam.

De textiel fabriek Calcutta in **Sleidinge** moest de deuren sluiten. Al het koperwerk en andere bruikbare mechanische onderdelen werden verwijderd.

### **Eeklo**

Ook in **Eeklo** werd het deeltijdse werkritme opgelegd in november 1915. Het werkhuis Enke voor het trekken van konijnenhaar was niet meer operationeel.

In februari 1916 kregen de wolspinnerijen Van de Putte-Baudts en Goethals-Goethals het bevel het werk stil te leggen. De Duitsers ontdekten in 1917 dat dit laatste bedrijf clandestien verder werkte, namen de voorraad in beslag en verzegelden de fabriek.

Begin oktober 1916 moesten 10 Eeklose textielfabrieken elke bedrijfsactiviteit staken: Goethals-Goethals, India Jute, Chefneux, August Van Damme, René Van Doorne, Van De Putte-Baudts, René De Beir, Marcel Baudts, Aloïs Van Zandycke en Textile d'Ecloo. Deze beslissing, bedoeld om de industriële activiteiten te concentreren, lokte heel wat kritiek uit. De textielarbeiders kwamen op straat om werk te eisen en stonden op de Markt samengeschoold te wachten tot de patroons van Gent terugkwamen om hun zaak te bepleiten. Niets mocht baten.

In december 1916 was in het magazijn van weduwe Cambien op de Varkensmarkt een melkerij ingericht. Eerst werd de melk er ontroomd en naar de melkerij St-Ghislain in Waarschoot gevoerd om boter te maken. Vanaf februari 1917 was het de boeren verboden nog thuis te karnen en moesten ze al hun melk naar de ontromerij brengen, die op aandringen van de boeren ook melkerij werd. De melkerij stelde 13 mensen te werk.

De 'centrale Brouwerij Paul Krüger NV' werd opgericht in 1919, maar de naam was wel al sinds de eeuwwisseling bekend door de Eeklose brouwer Georges Euerard. Het bijzondere aan brouwerij Krüger is dat dit de enige brouwerij was die niet stilgelegd was door de bezetter tijdens de WOI. Het was trouwens een tactiek van de Duitsers om één brouwer per regio intact te laten. Anderen die een minder gelukkig lot beschoren waren, zagen hun koperen brouwketels in beslag genomen worden, zoals de brouwerijen Dierick en Naudts uit Sleidinge. Na de oorlog besloten de 23 brouwers uit het Meetjesland dan ook om gezamenlijk te investeren in Krüger en niet elk afzonderlijk hun eigen brouwerij weer op te starten.

### **Kaprijke**

Voor sommigen betekende de oorlog een kleine bijverdienste, zoals voor sommige vrouwen in Kaprijke die tegen betaling aardappelen schilden voor de Duitse soldaten.

### **Lovendegem**

Het groentenhuis in **Lovendegem** werd op Duits bevel gebruikt als gemeentelijke melkerij en in de keuken moest de school- en volkssoep bereid worden.

### **Maldegem**

De fabriek voor het vervaardigen van fijn- en grof mandenwerk en van rieten meubels De Facq en De Prest lag stil tijdens de oorlog.

Om een betere controle te kunnen uitoefenen over de melkproducenten richtten de Duitsers een eerste melkerij op in Donk (9 april 1917) en een tweede in Kleit (19 mei 1917). Alle melk van alle koeien uit Donk, Veldhoek, Krone en Eibey moest naar Donk, terwijl die van Kleit, Burkel, Vijvereecke, Papinglo, Doorn en Eelvelde naar Kleit moest. Op 1 oktober 1917 verhuisde de melkerij van Kleit naar de Bogaarde.

De landbouwers van Kleit waren blijkbaar niet happig om hun melk aan de melkerij te leveren, want bij verkoop aan particulieren waren de winsten hoger. Op 5 juni 1917 bestrafte de Duitse overheid 84 Kleitenaars omdat ze hun melk niet aan de plaatselijke melkerij geleverd hadden.

Op 26 maart 1916 werden alle bedrijven gesloten waar olie gestampt werd uit lijnzaad, koolzaad e.a. Op 7 september 1916 werd het verboden nog graan te malen in wind- en

stoommolens. Op 18 oktober 1916 werden alle brouwerijen ontmanteld, met uitzondering van de brouwerij van Gustaaf Tytgadt. Alle tonnen en vaten werden meegenomen. Bovendien werden alle ketels, leidingen en kranen uitgebroken en meegenomen omwille van het koper. De bezetter legde niet alleen beslag op alle grondstoffen, hij moest ook alle brandstof hebben. Op 29 januari werden alle bedrijven die niet voor het leger werkten, gedwongen hun brandstof in te leveren. Alle bedrijven moesten het werk stilleggen, hun deuren sluiten en hun arbeiders naar huis sturen. Op 25 mei 1917 kwam het verbod op het thuismalen van broodgraan en haver. Op 16 juli 1917 moesten alle slaggers hun grote messen en ander slaggersgereedschap inleveren: een maatregel om sluikslachtingen te voorkomen.

### **Nevele**

In **Poesele** werd brouwerij Van der Vennet lamgelegd. In 1913 was nog meer dan de helft van de bevolking van Poesele klant bij deze brouwerij. Na de oorlog werd er weer gebrouwen.

### **Sint-Laureins**

Het boerenhof in **Sint-Jan in Eremo** van Petrus Haerens (Peet) werd als een melkerij ingericht. Peet werd toen aangesteld als verantwoordelijke voor de ophaling van melk voor het gedeelte van over de 'vaart' in Bentille.

### **Waarschoot**

In de chicoreifabriek 'Meetjesland' in **Waarschoot** werden tijdens de oorlog appels en peren gedroogd voor eigen verbruik. De grote personeelsgroep (met veel verplichte werkkrachten) werkte nu in de fabriek, waar voorheen de witloofwortel lag te drogen. Nu geurden er appels en peren, wat onwezenlijk was in oorlogstijd. Het fruit werd opgeëist bij de boeren en de gedroogde vruchten dienden hoofdzakelijk voor de rantsoenen van de Duitse soldaten.

Alois Bonne, schoenmaker in Waarschoot, vermeldde in zijn oorlogsdagboek geregeld de steeds duurder wordende prijzen van stukken leder. Ook de zoektocht naar leder bleek niet eenvoudig te zijn.

Op de gronden van de brouwerij De Schepper werd een paardenlazaret in houten barakken ingericht. De barakjes volstonden al gauw niet meer voor de aanvoer van zieke, gekwetste of schurftige paarden. Een deel van de stilgelegde textielfabriek N.V. Lousbergs werd er ook voor gebruikt.

Bij brouwerij De Maere in de Kerkstraat werd de brouwketel door de Duitsers opgebroken. De stookovens bleven verweesd achter. Na de oorlog startte de brouwerij niet meer op, maar investeerde mee in Krüger.

In 1914 bij de invallen van de Duitsers, werd de fabriek van Beke volledig ontmanteld en werden de getouwen ondergebracht bij de landbouwers.

### **Zelzate**

Al op 12 oktober 1914 werd het kanaal gesloten voor de zeevaart en gedurende vier jaar bleef elke havenbedrijvigheid uit.

De stilgevallen aluminiumfabriek van Peniacoff langs het kanaal werd een marmeladefabriek. Zo waren er 5 mannelijke marmeladekokers en 5 vrouwelijke marmeladeproevers.

### **Zomergem**

In Zomergem was er een oorlogsmelkerij in de Kleitstraat bij Jules Claeys. De melk moest er door de boeren samengebracht worden en was bestemd voor de Duitsers. Er werkten vele arbeiders, het personeel van de melkerij was vrij van opeisingen.

Er was eveneens een oorlogsslachterij in Zomergem om de Duitsers de volledige controle over het vlees te verzekeren.

Adolf Gyselbrecht van Zomergem vermeldt in zijn oorlogsdagboek: *'dinsdag 1 augustus 1916: een warme zon verjaagt de ochtendnevel. Een dertigtal werkloze meisjes werken nu in de drogerij van Jules Dobbelaere om er peren te drogen. De gedroogde peren dienen als voedsel tijdens de winter'*.

### 6.1.3 Opeisingen van werklieden

Virginie Loveling schreef hierover op 11 oktober 1916:

*'t Gelijkt een keuring van beesten op een tentoonstelling van vee. En zeggen dat ze zo iets met onschuldige mensen doen! Is er dan geen God meer om ze te straffen, zou hij ons blijven verlaten in de nood? Die ongelukkigen moeten loopgraven gaan delven of prikdraad stellen voor de bescherming van de invallers die hier onze jongens komen omverschieten en ons land uitzuigen.'*

Om aan de enorme werkloosheid te ontsnappen werd men vindingrijk. Zo ontstonden er allerlei nieuwe beroepen: het verkopen van suikerbietensiroop en het verzolen van klompen, aangezien leren schoenen al helemaal niet meer te betalen waren. Ook het werken voor de Duitse bezetter leverde in sommige gevallen centen op.

Als gevolg van het inzetten van alle strijdbare Duitsers aan het front, had de bezetter te kampen met een tekort aan werkkrachten. Daarom ging men over tot het opeisen van burgers en werden er zogenaamde 'Werkbureaus' opgericht. Wie arbeidsbekwaam was, werd opgevorderd, hetzij voor arbeid in de nabijheid van de frontzone in West-Vlaanderen, hetzij voor werk dichtbij huis. En voor wie dat niet wou, bleven er maar twee mogelijkheden open: onderduiken of het land uit vluchten.

De gedwongen tewerkstelling begon reeds in 1916 en werd voortgezet tot het einde van de oorlog. De eerste oorlogsjaren werden gekenmerkt door het opstellen van lijsten van jonge mannen. Hierna volgden de opeisingen.

Een opeising werd voorafgegaan door het vragen naar vrijwilligers. De mannen kregen een loon uitbetaald door de Duitsers, de vrouw die achterbleef kreeg een premie. Bij ziekte werden de kinderen en vrouw thuis verzorgd door een Duitse arts. De mannen mochten van tijd tot tijd op verlof naar hun geboorteplaats. Wanneer er moest overgegaan worden tot verplichte opeisingen, gingen deze voordelen verloren. Ondanks de vaak grote voordelen gingen weinigen hierop in.

De Duitsers ronselden ook *Zivilarbeiter* om aan het front allerhande bolwerken te gaan opwerpen. Vaak moesten de opgeëiste jongemannen hiervoor naar het buitenland. Ze kregen als voedsel slechts het overschot van de soldaten en werden slecht verzorgd. Rusten was er voor hen ook niet bij. Vaak keerden deze kerels van 16 tot 25 jaar als uitgemergelde wrakken terug. Velen kwamen de ontberingen nooit te boven en overleden vroegtijdig. Zij die overleefden verenigden zich na de oorlog in de Z.A.B. (*Zivilarbeiter Belgien*), in de volksmond de zeer arme Belgen of de weggevoerden genoemd.

Aan het einde van de Eerste Wereldoorlog, wanneer de Britse en Belgische soldaten duidelijk terrein boekten ten nadele van de Duitsers, werden de opeisingen opgevoerd. De bezetter trachtte in allerijl, in verschillende gemeenten achter het opschuivende front, alle mannen tussen 16 en 60 jaar op te vorderen. Veel mannen gaven hier echter geen gehoor meer aan, dit zonder represailles van de Duitsers, wat wijst op de wegwijnende

suprematie van de Duitsers. Anderen deden gedwee wat hen gevraagd werd, 4 jaar leven in angst had zijn werk gedaan.

Tegen het einde van de oorlog namen de opeisingen toe. De bedoeling hiervan was niet zozeer om de mensen aan het werk te zetten, maar wel om te voorkomen dat ze zich bij de oprukkende geallieerde legers zouden aansluiten. In de verwarring van de terugtrekking werden ze gewoonlijk aan hun lot overgelaten en geraakten ze op eigen houtje thuis.

### **Aalter**

In september 1917 vorderden de Duitsers arbeiders op in **Aalter** om te gaan werken op het vliegveld in Ruiselede. Op 12 september moesten 50 arbeiders klaarstaan aan het station van Sint-Maria-Aalter, op 13 september nog eens 30 arbeiders. Op 24 september werd door de Etappenkommandant van Beernem 20 mannen en 35 vrouwen opgeëist om te gaan werken in Oostkamp. De Ortskommandant van Aalter vroeg op 24 november van dat jaar nog eens 150 mannen en vrouwen op. Hierna stopte de golf van opeisingen.

**Poeke** telde slechts een 900-tal inwoners, toch werden ook hier verschillende mannen opgeëist. Een 30-tal werden meer dan 3 maanden aangehouden, een 20-tal minder dan 3 maanden. 9 inwoners werden als dwangarbeiders aan het werk gezet op militaire werven om spoorwegen aan te leggen voor militaire transporten.

Naarmate de oorlog vorderde werden er ook meer en meer mensen opgeëist in **Lotenhulle**. Gezien de contacten met de Kommandantur, probeerde het gemeentebestuur het aantal opgeëisten te beperken en inwoners die al een tijd van huis waren naar huis te krijgen.

### **Assenede**

De mannen van 17 tot 35 jaar van **Assenede** werden aan speciale controles onderworpen. Iedere maand moesten ze zich melden met hun paspoort bij de Duitse overheid, waar het gecontroleerd werd. Er werden geregeld mannen opgeëist, die gedurende bepaalde periodes werkzaamheden voor de Duitsers moesten uitvoeren. Sommigen werden tewerkgesteld in Assenede, anderen in naburige gemeenten, nog anderen in Duitsland.

Op 1 juli 1916 kreeg Assenede een oproep om hout te kappen voor de dienst van de Duitse overheid. De burgemeester van Assenede kreeg een boete van 50 frank omdat hij de werklozen niet inzette. Op 2 september 1916 kreeg het gemeentebestuur de opdracht om een lijst op te maken van alle werklozen. Het schepencollege besliste om de brief van de Duitsers te laten voorlezen tijdens de kerkdiensten. Wie zich kwam aanmelden zou op de lijst opgenomen worden.

Het Duitse bestuur was duidelijk niet tevreden met de lijst die door Assenede werd opgemaakt. Op 28 oktober 1916 kreeg het Assenedese bestuur de aanmaning om een lijst op te maken van alle personen binnen de gemeente tussen de leeftijd van 17 en 45 jaar. Het bestuur kreeg de tijd tot 15 november 1916 de tijd om deze op te maken.

Op 25 november 1916 volgde een nieuwe opdracht. De Kommandantur wilde een lijst van alle personen die ondersteuning kregen. Ook moest het bestuur aangeven welke personen er bekwaam waren om te werken.

Op 3 maart 1917 volgde het onvermijdelijke. Uit een lijst van de werklozen van Assenede waren 17 namen gekozen van jonge mannen die door de Duitse overheid werden opgeëist. Op 8 maart 1917 moesten ze zich aanmelden op het gemeentehuis, waar ze werden opgehaald door de Duitse soldaten. Ze werden op verschillende plaatsen tewerkgesteld, in Gent, in Ertvelde en op een onbekende bestemming. De burgemeester was zeer bezorgd om het lot van deze jongemannen en daarom gaf de gemeente hen voldoende voedsel, kledij en 25 fr. mee als reisgeld.

Ook in **Boekhoute** werden burgers opgeëist, vooral ambachtslieden, schrijnwerkers en metsers. Zij moesten gaan werken aan het front in West-Vlaanderen, waar er veel ontbering, koude, weinig eten en slecht onderdak was.

Met de leuze 'Moeten is willen' verbleven enkele **Basseveldenaars** in Tielt.

### **Eeklo**

Veel opeisingen van werklieden werden bekend gemaakt per aanplakbrief. De eerste opeisingen in Eeklo begin 1915 gaven aanleiding tot volksopstootjes. Op vrijdag 1 oktober eisten de Duitsers 12 metselaars en 9 timmerlieden op om huizen te herstellen tegen het gewone dagloon van 2fr. De arbeiders moesten zich aanmelden op zaterdag 2 oktober om 16u in het stadhuis en zich klaarmaken om maandag 4 oktober te vertrekken. Toen er niemand zich vrijwillig meldde, liet Aegidi 30 bouwvakkers, willekeurig gekozen uit de kiezerslijst, een dreigbrief bezorgen, waarin ze werden opgevorderd om de 4<sup>de</sup> oktober om 6u30 aan De Gouden Leeuw te verzamelen om naar Gent te vertrekken. De opgeschrikte opgeëisten doken onder en de Duitsers stonden alleen op de Grote Markt. Daarop eiste Aegidi 25 metselaars en 15 timmerlieden op, door het stadsbestuur aan te duiden.

Het schepencollege, onder druk van straffen en aanhoudingen, nodigde op woensdag 6 oktober een honderdtal arbeiders uit op het Vredegerecht om over de verloning te onderhandelen. De arbeiders vroegen van het stadsbestuur 4 frank bijleg per dag, wat afgewezen werd als verdoken steun aan de Duitse bezetter. Op een tweede vergadering, enkele uren later, sprak Aegidi zelf de metselaars en timmerlieden toe. Toen de arbeiders bij hun weigering om te gaan werken bleven, liet hij er 37 ter plekke aanhouden. De Stationstraat zag zwart van het volk toen de aangehouden werden overgebracht naar de Werkmanskring in de Kaaistraat.

Ook later op de avond kwamen familieleden van de opgeëisten op straat en keerden zich tegen de Duitse bezetter, niet alleen verbaal maar ook fysiek. Sommige vrouwen sloegen met klompen op de Duitse ordehandhavers.

Burgemeester Victor Roegiers deed de donderdag nog pogingen om de gevangenen, althans de vaders, vrij te krijgen of te laten vervangen door ongehuwde arbeiders. Hij wou zelfs hun plaats innemen, maar dat ging niet door. Uiteindelijk kwamen er nog 13 van de 37 aangehouden vrij.

Op vrijdag 8 oktober om 4u 's morgens werden 24 werklieden met de trein weggevoerd. Het straatgeweld hield aan. De mensen kwamen massaal op straat om hun ongenoegen te uiten zowel tegen de Duitse bezetter als tegen het waarnemend schepencollege dat ervan verdacht werd de lijsten met de namen van arbeiders aan de Duitsers te hebben overhandigd. Victor Roegiers moest aan Aegidi zelfs politiebescherming vragen. Heel de dag waren er onlusten in de stad en toen het straatgeweld niet ophield, liet de commandant om 16u uitbellen dat de bevolking gestraft werd met 4 dagen uitgaansverbod met onmiddellijke ingang.

Het protest viel na enkele weken stil, toen bleek dat de arbeiders elke week naar huis kwamen, behoorlijk behandeld werden en bovendien goed verdienden. Toch meldden er zich bij latere gelegenheden weinig vrijwilligers aan en moest Aegidi de lijsten van de Werkrechtvaardigen gebruiken om arbeiders op te eisen en telkens dreigen met straffen als de opgeëisten niet opdaagden.

Op 1 november 1916 werden 60 Eeklose werklozen naar Duitsland getransporteerd. Ze werden ondergebracht in de zogenaamde Zivilarbeiter Bataillone (ZAB), sommigen tot november 1918. De opgeëiste arbeiders werden betaald, tenzij ze gestraft waren wegens werkweigering. In 1916 werden in totaal 205 arbeiders opgeëist en 124 gedeporteerd in een ZAB.

Op 11 februari 1917 werden nog eens 105 werklozen gedeporteerd. In de loop van het jaar 1917 werden vele honderden werklozen opgeëist om gedurende enkele dagen, soms weken voor de Duitsers te werken.

Voor het optrekken van de Hollandlinie werd ook beroep gedaan op arbeiders. 65 kazematten werden op Eekloos grondgebied gebouwd. Het bouwen zelf gebeurde door de Duitsers. De arbeiders werden ingezet om het terrein te rooien en te nivelleren.

Ook voor het aanleggen van het vliegveld in de Zuidbusakker werden arbeiders opgeëist. Honderden Eeklose werkloze mannen en vrouwen werden opgeëist om bomen en struikgewas te kappen en het terrein te effenen.

In Eeklo probeerden jongemannen de opeisingen te ontlopen door als scholier ingeschreven te blijven bij de Broeders van Liefde. Daar konden zij na het achtste studiejaar nog Engelse lessen volgen. Op deze manier hebben veel van hen een aardig woordje Engels geleerd.

### Evergem

Op 22 augustus 1915 werden in **Evergem** alle mannen tussen 17 en 35 jaar oud geregistreerd. Gedurende de hele oorlog moest de gemeente elke wijziging in deze lijst doorgeven aan de Kommandantur.

Kort voor het einde van de oorlog, in augustus 1918, verschenen in **Evergem** aanplakbiljetten met opvorderingen van arbeidsters om te gaan werken in Duitsland.

Ook **Sleidinge** ontsnapte niet aan de verplichte opeisingen van 'Zivilarbeiter in Belgien'. Het hele voorjaar van 1917 werden 'vrijwillige landwerkers' geronseld – "5fr. per dag en van tijd tot tijd verlof naar de geboorteplaats".



Figuur 16: Opgeëiste arbeiders, Sleidinge, Sleins Archief

Op 4 juni 1917 werden 90 mannen en vrouwen "aangeduid om loophooi te trekken". Op 11 november 1917 werden 12 kloefkappers in Ertvelde verwacht voor een Duitse bestelling en dit op straffe van 100 mark boete. Op 14 februari 1918 moesten er zich 36



mannen aanbieden voor de stellingbouw in Oosteeklo. Zij moesten 2 dekens bij zich hebben, mondvoorraad voor 3 tot 4 dagen en kook- en eetgerei.

In september 1916 vroeg de Kommandantur Ertvelde 170 vrijwilligers om voor het Duitse leger te werken. Ze kregen hiervoor 3.50fr voor een dag van 8u i.p.v de gemiddelde dagloon van 2fr per dag. Slechts 8 vrijwilligers hebben zich aangemeld.

Op 1 december 1916 werden er 30 jonge mannen tussen 17 en 44 jaar door de Duitsers naar Frankrijk gedeporteerd. Na de oorlog kregen 27 van hen een schadevergoeding van 50 fr., de definitieve vergoeding zou nog jaren op zich laten wachten.

Op 14 februari 1918 moeten 36 Sleinse mannen zich melden '*voor stellingbouw in Oost-Eecló mits twee dekens, mondvoorraad voor drie-vier dagen en kook- en eetgerei mede te brengen*. De bevelen vanuit de Ertveldse Kommandantur volgden elkaar vlugger op naarmate de oorlogskansen voor de Duitsers verminderden.

### **Lovendegem**

De boerenzonen moesten werken voor de Duitsers in de melkerij in het klooster van **Lovendegem**.

### **Maldegem**

In 1915-1916 maakten de Duitsers een inventaris van alle weerbare mannen: die tussen 12 en 15 jaar (9 oktober 1915), die tussen 15 en 17 jaar (30 december 1915) en die jonger dan 40 jaar (3 februari 1916).

De Duitse overheid ging op 22 juni 1916 over tot verplichte tewerkstelling. Zo diende de gemeente Maldegem een 30-tal arbeiders te leveren om in Koekelare op 10 km van het front, te gaan werken, waar ze voor het graven van loopgraven werden ingezet. De werklieden kwamen om de 14 dagen even naar huis. Maar het bleef niet bij die beperkte opeising. In de volgende weken dienden arbeiders te gaan werken in Oostende, Klemskerke, Varsenare, Bovekerke, Diksmuide en Slijpe.

Wie weigerde, werd streng gestraft. Naderhand werden er nog geregeld weerbare mannen opgeëist. Op 16 november 1916 werden 100 mannen tegelijk opgeëist.

Het zware werk bracht heel wat ongevallen mee, met kleine of grote verminkingen tot gevolg. Het aantal opgeëisten in **Maldegem** bedroeg meer dan 1200, waaronder 60 vrouwen en 10 kinderen onder de 14 jaar. Verscheidene onder hen stierven na de oorlog aan ziekte en uitputting.

In **Adegem** werden tijdens de oorlog een 200-tal Adegemnaars verplicht voor de Duitsers te werken. Eén ervan stierf in Duitsland, anderen overleden kort na hun terugkeer. In oktober 1918 moesten alle mannen van 15 tot 60 jaar werken aan de versterkingen van de Schipdonkse vaart.

### **Sint-Laureins**

In een brief van 21 september 1915 werd aan de gemeente **Sint-Laureins** gevraagd een lijst op te maken van alle inwoners. Specifiek wordt ook gevraagd naar het aantal metsers, timmerlieden, schrijnwerkers, schilders, dakbedekkers, loodgieters, slotenmakers en schoenmakers. Tegen 26 september moest de lijst op de Etappenkommandantur aangekomen zijn. Aegidi, de Etappenkommandant, antwoordde op 28 september dat er 100 metsers en timmerlui nodig waren. Voor de afhaling en vervoer werd gezorgd, zei hij. De mannen kregen ook een loon van 2 fr. per dag. Binnen de twee dagen moest de gemeente een lijst kunnen voorleggen met de namen van de timmerlui en metsers die zich aangemeld hadden. Op 30 september en op 2 oktober ontving de burgemeester nogmaals een brief van Aegidi. In de eerste brief werd

gevraagd om tegen 4 oktober 6u30 2 metsers en 4 timmerlui te voorzien. De tweede brief diende om zijn eis te herhalen.

Op 2 oktober kreeg de burgemeester een nieuwe brief, dit keer ondertekend door Hässler, in opdracht van de Etappen-Kommandanten, om nogmaals aan te manen een lijst te voorzien van de namen van de metsers en timmerlieden. Een laatste brief over deze zaak is gedateerd op 3 oktober 1915: opnieuw dezelfde brief, in dezelfde bewoordingen en weer over de 2 metsers en 4 timmerlieden. Uiteindelijk heeft de Orts-Kommandant zelf de mannen moeten aanduiden en hen gedwongen mee te gaan naar Eeklo.

Op bevel van de Duitse overheid moest in 1917 iedere klompenmaker in Sint-Laureins 25 paar klompen maken. Burgemeester Ingels maakte van elke verklaring een proces-verbaal op om dit te kunnen overhandigen aan de Duitse overheid. Geen enkele van de vijf klompenmakers wilde het werk doen. Ze hadden alle vijf gelijklopende redenen: ze zijn te oud, hebben nog land te bewerken, hebben geen hout,...

In **Sint-Jan in Eremo** is in 1918 een foto genomen van gevluchte jongemannen. Ze staan afgebeeld, aan een zelfgemaakte hut in het groen, met wapens in de handen: revolvers, messen, stokken,... Op een houten plank staat te lezen: 'Leve de verdokene weerbare mannen Bentille & Zonnen gevlucht uit Assenede 1918'.

### **Waarschoot**

Op 19 mei 1915 schreef Alois Bonne het volgende in zijn agenda:

*'Alle mannen tussen 17 en 35 jaar oud moeten zich gaan aanmelden op het gemeentehuis.'*

### 6.1.4 Voedsel en landbouw

Het Meetjesland als landbouwgebied vormde voor de Duitsers een interessante bron aan voedingsmiddelen. Landbouwproducten en veestapels werden opgeëist.

Het landbouwgebied werd nauwgezet gecontroleerd. Controle op de veestapel betekende controle op de vleesvoorraad en de zuivelproducten. Om die controle zo efficiënt mogelijk te laten verlopen, kregen alle runderen een identificatienummer en een merkteken in het oor. De varkens werden getatoeëerd. Per gemeente diende de burgemeester een overzicht van de veestapel naar de bezetter te sturen. In februari 1916 was het verboden voor de eigenaars van varkens hun beesten te slachten zonder de goedkeuring van de bezetter. Dit werd hen meestal geweigerd, tenzij men de Duitsers iets toestak. Andere maatregelen die getroffen werden, waren de beperkingen op het aantal geslachte varkens: aanvankelijk 20, vanaf mei 1916 nog 10.

Op sluikslachtingen stonden zware boetes. Pientere controleurs trachtten aan de hand van de aangegeven opbrengsten van de veldvruchten te ontdekken waar ergens in een 'vergeten' stal nog stiekem een beestje vetgemest werd. De vindingrijkheid van de Vlaamse veekwekers overtrof geregeld die van de Duitsers. Vermits hout sprokkelen niet verboden was, rezen er her en der geweldige houtmijten uit de grond. Men moest zich 's winters tenslotte toch een beetje kunnen verwarmen. Eigenaardig genoeg waren er van die houtmijten die nooit in omvang verminderden. Ze begonnen zelfs verdacht veel op een stal te gelijken...

In het volgende verhaal wordt clandestien een varkentje geslacht:

Het gaat om een weduwe uit **Poesele** die een klein varkentje niet aangegeven had aan de Duitsers. Haar vlees- en spekvoorraad begon op te raken. Er verbleven op dat moment veel Duitsers in het dorp. De soldaten en de paarden werden te slapen gelegd in de schuur van onder andere die weduwe. Alhoewel het midden januari 1916 was, hadden de soldaten nog geen Kerst gevierd. Men besloot daarom in januari Kerst te vieren, met ook een middernachtmis. De weduwe slachtte het beestje tijdens de middernachtmis waar alle Duitse soldaten naar toe trokken. En met succes!

Velen verdienden hun kost met de boerenstiel. De boeren ondervonden grote moeilijkheden. Door de opeisingen raakten ze soms hun enige lastdier kwijt en was het onmogelijk om het land nog verder te bewerken. Ook meststoffen waren schaars. Het rampjaar 1917 maakte het de boer niet eenvoudig. Na de zeer koude winter van 1917 was het begin van de zomer zeer heet, maar vanaf juli begon het veel te regenen, waardoor de oogst mislukte.

Verder hadden de boeren last van diefstallen. Een boerenwacht moest de diefstallen van veldvruchten en dieren beletten. Rijke boeren betaalden een knecht om de wacht te houden.

Op 30 maart 1918 besliste het schepencollege van **Assenede** om opnieuw een nachtpatrouille in te stellen, voornamelijk in het centrum van de gemeente. Ferdinand Hulstaert en Theofiel Fol werden aangesteld als wachters. Om hun waakzaamheid aan te wakkeren kregen ze een premie van 25 frank voor iedere overtreding die ze konden vaststellen.

Wie met een dier naar de markt ging, riskeerde dat het uitgeloofd werd voor inlevering. Men kreeg een vergoeding die minder was dan de werkelijke waarde. Soms werden ook dieren opgeëist, zonder vergoeding. Aan het eind van de oorlog namen de Duitsers heel wat dieren mee. In hun overhaaste vlucht werden de dieren aan hun lot overgelaten.

Aangezien er nog weinig goederen te koop konden aangebracht worden, was de markt tot een minimum herleid. Op 27 februari 1916 werd er in **Eeklo** een nieuwe graanmarkt georganiseerd, die al sinds enige tijd gestaakt was. Vanaf 4 mei 1916 werd de boter niet meer verkocht op de Botermarkt, maar in de leegstaande fabriek van Gerard Baudts, op het Kerkplein van Eeklo. De markt was ook een sociale ontmoetingsplaats, hetgeen sterk verminderde door de bewegingsbeperkingen die opgelegd waren tussen de gemeenten.

#### 6.1.4.1 Opeisingen van levensmiddelen en goederen

Er moest niet alleen persoonlijk arbeid geleverd worden. Ook goederen, zoals metaal en levensmiddelen, werden opgevorderd. Net zoals bij het opeisen van werklieden, was ook hier een periode van inventarisatie, waarna de opeisingen en inleveringen van levensmiddelen en goederen van start gingen.

De bezettingstroepen controleerden de vele verordeningen zeer goed, de gewone man kon het aantal bijna niet meer bijhouden. Het gebeurde dan ook zeer vaak dat inwoners naar de Kommandatur, het Kriegsgerecht of de gevangenis gestuurd werden.

In **Poeke** werd gemeld dat zowel de landbouwers als de kleine man niet gespaard bleven van de opeisingen. In eerste instantie werd voedsel opgeëist voor Gent en Deinze. Wanneer ook Duitse soldaten ingekwartierd werden in Poeke, dreef dit de opeisingen nog op. Het ging vaak ook om willekeurige opeisingen van goederen die dienden om verder handel mee te drijven.

**Lotenhulle** is net als Poeke een landbouwersgemeente, dus tot op zekere hoogte zelfvoorzienend. Bij het begin van de oorlog was het in beide gemeenten nog mogelijk wat uit te voeren en bij te verdienen. Hulin de Loo stuurde er echter op aan vooral zichzelf te voeden en te voorzien in eigen voedsel. De boeren bleven niet bij de pakken zitten en schreven talrijke brieven aan de Duitse administratie om hen te overtuigen dat de opeisingen zeer zwaar waren voor de boeren en de inwoners van Lotenhulle.

Ook in **Lovendegem** werd alles opgeëist: wol, koper, voedingswaren, paarden waarvoor men een bon in de plaats kreeg,... Ook eisten de Duitsers cash geld. In de verlaten huizen namen alles ze mee wat interessant was zoals eten, slaapgerief, linnengoed,... Ook het klooster werd verplicht in te leveren: koeien, kalveren, schapen, varkens, maar ook wol en koper.

Tijdens de oorlogsjaren werden op de zolders en in de kelders van het klooster van Lovendegem graan en aardappelen van het Comitéit opgeslagen.

### **Wat hier volgt is een summiere, chronologische oplijsting van de inleveringen in het Meetjesland:**

#### **1914**

De gemeenteraad van **Aalter** werd in oktober 1914, net na de inval van de Duitsers, bij hoogdringendheid bij elkaar geroepen door gemeentesecretaris Jozef Faut. Hij was belast met de opeisingen ten voordele van het Duitse leger. Hiervoor heeft hij het 'comiteit tot verdediging der gemeentebelangen' opgericht. De eerste taak van de *comiteit* bestond erin de volgende levensmiddelen voor de Duitsers te verzamelen: 200 ossen, 250 koeien, 100 kalveren, 300 varkens, 16.000 kg aardappelen, 3.500 kg haver, 50.000 kg hooi en 60.000 kg stro.

De boeren waren verplicht op te geven welke oppervlakten ze bezaaiden met welke teelten. De bezetter kon zo inschatten wat de opbrengsten waren. Ook de veestapel werd goed gecontroleerd. De Militaire Politie bezocht de boeren die deze verordeningen niet goed naleefden.

In Aalter werd een Feldweibel aangesteld als hoofd van de MP. Hij had de spotnaam 'de stok' omdat hij steeds met een stok op de boerderijen op zoek ging naar verdoken goederen. Hij was op zoek naar koper, wol, tabak, vlees, kaas, eieren en andere opeisbare producten, maar ook naar stokerijen en maalderijen.

In november 1914 begon men in **Maldegem** met het opstellen van een uitgebreide en gedetailleerde inventaris door de Duitsers. Op 24 november 1914 moest iedereen die hooi bezat daarvan aangifte doen. Nadien volgde al wat aanwezig was bij de Maldegemse bevolking en al wat nuttig kon zijn voor het Duitse leger: trekdieren, zoals paarden en ossen, melkvee, slachtvee, kippen e.a.

De gemeentekas van Maldegem werd in november – december 1914 geplunderd. De wedden van de ambtenaren en de facturen konden niet meer betaald worden. De gemeente moest bijgevolg de ene bijzondere lening na de andere uitschrijven bij het Gemeentekrediet. Op 5 januari 1915 leende men 75 000 fr, op 8 oktober 1915 al 100 000 fr en op 12 januari 1917 is men de 10<sup>de</sup> lening aangegaan.

Op 15 december 1914 eiste de commandantuur 10.000 sigaretten en 3.000 kilo tabak op bij de tabakshandelaars voor de Duitse troepen in **Eeklo** en omgeving.

### 1915

Vanaf januari 1915 liet de Kommandantur in **Ertvelde** alle voorraden inventariseren. Dit ging van auto's, notenbomen, bieten, zijde,... Kort daarop begonnen de opeisingen. In **Sleidinge** werden alle motors en auto's die na 26 februari 1915 bij particulieren aangetroffen werden als krijgsbuit aangeslaan. Op 15 maart werd vee opgeëist dat ingeleverd moest worden aan het station van Ertvelde, in Rieme. Drie weken later werden fietsen, maïs, tarwe, rogge, haver en gerst voor de Duitsers opgevorderd. In september en oktober 1915 nam de bezetter 50 paarden in beslag, nadat de Kommandantur misnoegd was over de lage opbrengst van de landbouw.

Op 5 oktober 1915 werden metalen opgeëist in **Maldegem**: koper, messing, brons en nikkel. Dit gebeurde opnieuw op 18 november 1915.

Vanaf de herfst 1915 werden alle schoolkinderen uit Maldegem opgetrommeld om zoveel mogelijk eikels, kastanjes, okkernoten, hazelnoten, beukennotjes te verzamelen en naar de bezetter te brengen. De opbrengst liep in de duizenden kilo's.

Adolf Gyselbrecht van **Zomergem** vermeldde in zijn oorlogsdagboek op 31 maart 1915: 'sedert 15 januari 1915 leverde Zomergem aan de Duitse bezetter: 218 stuks hoornvee, 174 varkens, 90000 kg stro, 10000 kg haver, 10000 kg rogge, 10000 kg haver van de tweede levering en men is verplicht 150000 kg bieten, 70000 kg rogge en 65000 kg haver ter beschikking te houden, zonder ze te verkopen!'

### 1916

Vanaf 1916 had de Duitse oorlogsindustrie enorm veel koper nodig voor het vervaardigen van obussen. Om aan de toenemende vraag te kunnen voldoen, werd het koper bij burgers, in stilgevallen fabrieken en in kerken (klokken) opgeëist. Ook de koperen brouwketels in de 76 kleine Meetjeslandse brouwerijen werden uitgebroken en gingen richting Duitsland.

Na twee jaar oorlogvoering kreeg men ook in **Oostwinkel** te maken met opeisingen. Wijn, koper, wol en eetwaren werden opgeëist.

Op 8 januari 1916 werden in **Maldegem** autobanden, fietsbanden en rubber opgeëist.

Op 12 februari 1916 vroeg de Duitse overheid de levering van 50 000 kg stro aan **Assenede**. Een week later werden alle zwijnen in beslag genomen door het veedepot. Slachten zonder vergunning was voortaan verboden.

27 februari 1916 – dagboek Alois Bonne: *'Al de beesten moeten aangegeven. Paarden koeien runders varkens en schapen met het couleur van het haar.'*

Vanaf 8 maart 1916 moest Maldegem wekelijks 1 000 kg boter en 33 000 eieren leveren. De wekelijkse levering boter werd opgedreven tot 19 000 kg (vanaf 29 mei 1916) en daalde terug naar 3 500kg (vanaf 18 juli 1916).

Einde maart 1916 plakten de Duitsers in **Eeklo** uit dat het vleesrantsoen ingesteld werd op 150 g per week per persoon.

In maart 1916 begon de voedselbevoorrading in **Evergem** stroef te verlopen. De boeren verzetten zich tegen de opgelegde leveringen van rogge.

Op 17 april 1916 schrijft August Van Den Neste:

*'Gebrek aan bloem en meel doen zich nijpend gevoelen.'*  
*'Den maandag 26 april vroeg begint het stelsel van de broodbons. 185 gram meel of bloem tegen eene kaart per dag en per persoon of wel 250 gram brood bij welke of onverschillig waar het gewicht brood kan bekomen 44 centimen per kilo'*

Vanaf 12 mei 1916 werd het verplicht de melk voor de Duitsers af te zetten in **Evergem**-dorp, wat heel wat werkverlet betekende voor boeren die in meer afgelegen wijken woonden.

August Van Den Neste meldt:

Op zaterdag 13 mei 1916: *'Teeken des tijds: geen rundsvleesch'*

*'Donderdag 18 Mei ¼ kilo boter per gezin en 3 eieren per persoon enkel te krijgen, den woensdag stonden de menschen voor brood in reien tot aan de Nieuwstraat.'*

Op 18 mei 1916 ontving **Assenede** het bericht dat de gemeente wekelijks 31 260 liter melk moest voorzien. Deze moest afgegeven worden aan de melkerij. Voor een aantal boeren zorgde dit voor problemen. Enerzijds was de melkerij niet in staat om zoveel melk af te romen. Anderzijds hadden niet alle boeren die wat verder woonden de middelen om dagelijks melk te brengen. Daarenboven waren veel metalen kannen opgeëist door de Duitsers. In samenspraak met Arthur De Bock, melkerijbestuurder, richtte het schepencollege daarom een verzoek aan de Kommandantur Ertvelde of de boeren die verderop woonden hun melk mochten afleveren in de vorm van boter. Dit verzoek werd goedgekeurd: landbouwers die meer dan twee km van de melkerij woonden mochten ongezoeten boter leveren.

Op 31 mei 1916 werden voor het eerste alle aardappelen in beslag genomen in **Maldegem**.

Op 15 juni 1916 schreef Pius Ryffranck dat buiten aardappelkaarten, ook brood- en eierkaarten ingevoerd worden. Ieder gezin had recht op 100 g boter per week per gezin. Voor de eieren gold: 5 eieren per hoofd per week.

De grote opeising in **Evergem** van 12 480 kg aardappelen op 17 juni 1916 zette kwaad bloed. De aardappelprijzen stegen en de gezinnen kregen het alsmaar moeilijker.

Op 29 juli 1916 kreeg het **Assenedse** bestuur de opdracht om 18 000 kg grashooi te leveren. De landbouwers die geen hooi leverden terwijl ze er wel hadden, mochten zich aan een extra aanslag verwachten.

De natte zomer van 1916 zorgde voor een slechte oogst. Zelfs van deze oogst werd een groot deel opgeëist door de bezetter. Om de zwarte markt tegen te gaan, besloot de

Duitse overheid in **Evergem** op 8 augustus 1916 alle molens te sluiten, het malen van het graan voor brood mocht voortaan enkel nog gebeuren door 7 aangestelde personen.

Op 9 augustus 1916 kreeg **Assenede** het bericht dat de molenaars van de gemeente hun molen moesten stilleggen. Het gemeentebestuur diende twee molenaars aan te stellen die voortaan het broodgraan voor de voeding van de bevolking mochten malen. Vermoedelijk waren er moeilijkheden bij het malen van het graan want op 2 september 1916 kwam er een nieuwe verordening.

In september 1916 begon de Duitse overheid al het koper in beslag te nemen in **Evergem**, vooral ten nadele van de brouwerijen.

Alle fietsen en onderdelen van fietsen moesten naar de Duitsers gebracht worden in **Maldegem**. Dit bericht werd bekend gemaakt op 27 september 1916. Alle fototoestellen volgden op 13 oktober 1916.

Tijdens de maand oktober 1916 was er regelmatig sprake van leveringen van graan in **Assenede**. Op 11 en 12 oktober moesten de landbouwers graan leveren. Twee dagen later kwam het gemeentebestuur tot de conclusie dat er te weinig graan geleverd werd. En tot overmaat van ramp kwam op 19 oktober een opeising van de Duitsers om opnieuw 30 000 kg graan te leveren op 31 oktober. Een dag later volgde een nieuw eis. De Duitsers wilden nu 70 000 kg aardappelen waarvan dagelijks een deel diende geleverd te worden tussen 24 en 30 oktober 1916.

Vanaf 3 november 1916 verwachtte de Duitse Kommandantur wekelijks de levering van 560 kg boter van de Assenedenaren. Ook de oogst van rogge, tarwe, haver en gerst diende voor 5 december 1916 gedorst te zijn.

Op 4 november 1916 werd aan het Asseneedse bestuur gevraagd om een lijst op te maken van alle landbouwers die suikerbieten gezaaid hadden. Alle bieten dienden geleverd te worden aan de fabriek in Zelzate. Voeding met suikerbieten werd verboden. Bovendien was het voor alle burgers verboden om een voorraad voedingswaren aan te leggen voor meer dan één persoon. Op 11 november 1916 volgde het bericht dat de burgers niet meer dan 300 g aardappelen per persoon mochten verbruiken.

Op 6 november 1916 werden alle auto's, alle moto's en een aantal vierwielige wagens in **Maldegem** opgeëist.

Op 16 november 1916 kwam er een brief waarbij **Assenede** maar liefst 400 000 kg aardappelen diende te leveren. Verder werd aan de varkensslachters opdracht gegeven om meer informatie bij te houden over de leveringen van vlees en smout aan particulieren. Op 18 november moest er 40 000 kg broodgraan geleverd worden.

Het gemeentebestuur van **Maldegem** kreeg de opdracht tegen 18 november mee te delen welke klokken in koper of brons er in de kerken aanwezig waren. De kerk van Maldegem had vier klokken en die van **Kleit** en **Donk** elk twee.

In **Eeklo** moesten op 20 november 1916 alle fietsen in de India Jutefabriek getoond worden. Alle banden werden er af gehaald, men kreeg er geen bon voor in de plaats. Enkel wie zijn fiets nodig had voor het uitoefenen van zijn beroep hoefde de banden niet af te staan.

Op 29 november 1916 moesten alle **Maldegemse** landbouwers stro leveren aan het Duitse leger. Het stro moest vooraf gestapeld worden in mijten.

August Van Den Neste:

Zondag 26 november 1916: '5000 zakken aardappelen zijn te kort voor de voeding der bevolking te **Eecloo**.'

Zaterdag 2 december 1916: *'Alles wordt peperduur. Veel, oneindig veel armoede. Geen hoegenaamd verschijnsel te bespeuren van vrede of van onderhandelingen.'*

In december 1916 diende de gemeente **Maldegem** te melden welke brouwerijvaten er ter beschikking waren van de brouwerijen die niet meer in werking waren. Zelf vaten verkopen was verboden. De ketels van de brouwerijen Soenen en Herpelinck werden gebruikt voor een badinstelling voor de Duitse soldaten. Omdat ze als kosten voor inkwartiering werden beschouwd, moest de gemeente een vergoeding betalen aan de eigenaars. Ook de nog aanwezige telefoontoestellen dienden ingeleverd te worden bij de Kommandantur.

Op 6 december werd alle aspergezaad in de gemeente **Assenede** opgeëist.

Tegen 13 december 1916 moesten de **Asseneedse** landbouwers 145 vette zwijnen leveren in het veedepot van Ertvelde en op 19 december werden alle landbouwers in **Ertvelde** verwacht met hun paarden ouder dan drie jaar.

### 1917

Vanaf 1917 vaardigde de Duitse bezetter een hele reeks verordeningen uit waarbij de beslagname van heel wat producten werd bevolen. Dit ging van koperdraad tot vlas, zelfs standbeelden moesten er aan geloven. Verder had de bezetter het gemunt op fietsen, kledingstukken, matten, matrassen, schoenen, zelfs brandnetels, paardenhaar van de manen en staart,... De vruchten van het land werden massaal opgeëist. In de fabrieken en werkplaatsen werden machines uitgebroken en naar Duitsland vervoerd.

Op 13 januari 1917 moest **Assenede** instaan voor de levering van een nieuw rijtuig.

Op 20 januari werd bekend gemaakt dat de gemeente **Assenede** 240 000 kg stro moest leveren. Ook werd een telling bevolen over volgende zaken:

- Hoofddekseis, halsdoeken, burgervesten, hemden, kousen, onderbroeken, mantels, handschoenen en dekens
- Schoenen, laarzen, klompen
- Eetkommen, vorken, lepels en messen

De resultaten van de telling moesten binnen zijn uiterlijk op 4 februari 1917.

In februari 1917 kwamen er strenge rantsoeneringen voor vlees, melk en boter in **Evergem**.

Op 10 maart 1917 kwam in **Boekhoute** de verordening dat alle koper en andere metalen moesten ingeleverd worden. Alles werd kapot geslagen en weggevoerd.

Prikkeldraad en gewone metalen draad moest ingeleverd worden in **Maldegem** op 12 april 1917.

Op 2 mei 1917 werd in **Maldegem** paardenhaar opgeëist. De manen en de staarten van alle paarden moesten afgeknipt en ingeleverd worden. Op 28 december 1917 kwam deze verordening nog eens.

Op 25 augustus 1917 vroegen de Duitsers aan **Assenede** bij hoogdringendheid een levering van 20 000 kg hooi. Er werd slechts 14 875 kg geleverd door de boeren. Het schepencollege besliste om het tekort te eisen bij de boeren die weinig of geen hooi leverden.

Op 28 augustus 1917 vroegen de Duitsers in **Assenede** de levering van 100 leghoenders en op 30 augustus werd 29 000 kg broodgraan geëist.

In september 1917 werd **Aalter** verplicht 16 000 kg wol te leveren. Aangezien deze hoeveelheid niet beschikbaar was, eiste men ook de wollen matrassen op. Ook in



**Boekhoute** werd alle wol opgeëist. De Duitsers betaalden er 1,50 tot 4,40 mark per kilo. Het gevolg was dat de oude spinnewielen terug bovengehaald werden en er dag en nacht wol op gesponnen werd.

Ook wijn moest in september 1917 ingeleverd worden, de flessen werden direct opgestapeld in een wagon aan het station. Veel inwoners namen eieren voor hun geld en dronken de wijn nog vlug op.

Op 14 september 1917 werden kookketels en wasketels in beslag genomen in **Maldegem**. Op 5 oktober volgden alle biljartbanden.

Op 29 oktober 1917 werden bieten, rapen, raapkolen en wortelen in beslag genomen in **Maldegem**.

August Van Den Neste uit Eeklo:

*November 1917: Ellendige tijd! Van week tot week verslechting, moeder is toch rap en zorgt wonderwel voor de beetjes, anders was 't creveeren, en is niets te krijgen dan tegen ongehoorde prijzen.*

Vanaf 2 november 1917 was het verboden om stro te gebruiken als strooisel in stallen. Stro moest vervangen worden door sparrenkegels, droge bladeren en aardappelloof.

De eisen van de Duitsers werden steeds omvangrijker. Zo diende **Assenede** vanaf 10 november 1917 dagelijks 30 000 kg aardappelen te leveren. De aardappelen die op het veld bewaard werden, werden het eerst weggehaald. De landbouwers kregen een vergoeding van 0,14 frank per kg.

De boeren in **Maldegem** beschouwden een aardappel al snel als te klein, zodat hij niet aan de Duitsers geleverd moest worden. Daarom vaardigden de Duitsers op 13 november 1917 het bericht uit dat een aardappel maar klein was als hij de grootte had van een hazelnoot. De boeren kregen daarop het bevel zo snel mogelijk te leveren.

Op 3 december 1917 werden klompen opgeëist in **Maldegem**.

## 1918

Op 13 maart 1918 kwam er in **Assenede** een vraag naar lavabo's en nachttafels. Ze dienden geleverd te worden in het nieuwe soldatenheim, in het huis van notaris Vermast. Bij lottrekking werd bepaald wie zijn lavabo diende af te staan aan de Duitsers.

Op 29 maart 1918 moesten in **Maldegem** alle honden gedood worden, met uitzondering van de werk- en trekhonden.

Op 28 maart 1918 moesten alle schapen geschoren worden in **Maldegem**. De wol ervan moet ingeleverd worden op 21 mei 1918. Verder was er tweemaal een opeising van alle tabak: op 20 april en op 28 augustus.

Op 30 maart 1918 kreeg het schepencollege van **Assenede** de melding dat de ezel, waarmee de vuilniskar getrokken werd, in beslag genomen was. De Duitsers hadden wel een vergoeding van 150 frank betaald. De schepenen namen zich voor om de ontvangen som aan te wenden om een nieuwe ezel te kopen.

In april 1918 werd de levering van de vleesrantsoenen in **Assenede** gedurende enkele weken opgeschort. Op 18 mei werd ze terug hervat op bevel van de Etappenkommandantur van Ertvelde. De gemeente Assenede moest een voerman aanstellen die wekelijks het vlees in **Kluizen** ging afhalen.

Op 28 mei 1918 werden stenen boterpotten opgeëist in **Maldegem**.

De laatste dagen van de bezetting werden de opeisingen nog opgedreven. Op bevel van de Etappenkommandantur van Eeklo werden veel opeisingen gedaan van allerlei materiaal: metaal, vee, bloem, graan, levensmiddelen,... Landbouwers leverden van 16 tot 19 oktober meer dan 500 kg boter en ongeveer 1500 eieren. Er werd ook meer dan 6000 kg steenkool geleverd. Van de 144 merries zijn er nog 48 over, 180 koeien en ongeveer 200 varkens werden meegenomen de Duitsers, samen met tienduizenden kilo's aardappelen.

#### 6.1.4.2 Hongersnood

De bestaande overstocks waren al snel uitgeput, met als gevolg een hongersnood in 1914. Inleveringen, het stilvallen van de industrie, allerhande controles en strenge winters maakten de situatie er niet beter op. Een trieste getuige hiervan was de daling van de bevolkingscijfers gedurende WOI. In Eeklo woonden in 1916 13 740 mensen, in 1918 nog slechts 13 484.

Uit getuigenissen, dagboekfragmenten en feiten kunnen we achterhalen dat de inwoners van het Meetjesland honger gekend hebben tijdens WOI.

Pius Ryffranck (Eeklo):

15 mei 1915: *'Er is geen gerste meer; men brouwt haverbier'.*

10 februari 1916: *'er mag geen vee, tarwe, aardappelen, rogge of andere levensmiddelen meer uit het Etappengebied uitgevoerd worden. De Duitsers zijn bang dat er een tekort aan eten zal zijn voor de inwoners, maar nog meer dat er een tekort zal zijn voor de Duitsers zelf.'*

Een gevolg van deze langdurige ondervoeding en uitputting was dat de bevolking onderhevig werd aan allerhande ziektes. Zo brak er in het godshuis in **Evergem** difterie uit in februari 1917 en in mei van datzelfde jaar kroep. Ook de Spaanse Griep begon vooral op het einde van de oorlog de verzwakte bevolking te teisteren.

Ook veestapels hadden te doen met ziektes, zo getuigt 't Getrouwe Maldegem op 28 juni 1915:

*'De gevallen van mond- en klauwzeer onder den veestapel der boeren te **Maldegem** worden hoe langer hoe talrijker. Landbouwers van maldegem en omstreken kunnen de dieren met een serum laten inspuiten door den veearts H. Vanderdonck.'*

*'In de buurt van **Eecloo** en te **Waarschoot** hebben zich vele gevallen van hondsdolheid voorgedaan. De Duitschers bepaalden dat alle honden thans gemuilkorfd moeten zijn op straf van hoge boeten.'*

Emile Baecke vertelde over hoe hij vroeger vis ving. In mei 1916 kwamen er weer meer Duitse soldaten naar **Assenede**. Zij kwamen uitrusten, na een periode aan het front gevochten te hebben. Er zat toen veel vis in de kreek in Assenede. *"Er kwam hier iemand bij mij, samen met enkele Duitsers die bij hem op logement waren. Hij vroeg of ik een schepnet had, want hij wilde vis vangen. Dus ik met die man en met mijn broer naar de kreek. De Duitsers hadden handgranaten bij zich en ze smeten die in het water. Dat was een stamp, het water spoot een boom hoog in de lucht. Het was net een fontein. Maar met die schok kwamen de vissen boven drijven en we konden de vis gewoon opscheppen. We wilden de vis aan de Duitsers geven maar zij schudden van nee. De vis was voor de burgers zeiden ze.*

...

*Toen de Duitse officieren in de gaten kregen dat de handgranaten gebruikt werden om te*

*vissen, moesten al de Duitsers hun handgranaten inleveren en was het gedaan met vissen!”*

August Van Den Neste schrijft op 2 april 1917: '87 overlijdens en nog maar ½ daarvan geboorten. Slechte tijden.'

Na een zeer koude winter in 1917 was het begin van de zomer zeer heet, maar vanaf juli begon het te regenen, waardoor de oogst mislukte, waaronder de aardappeloogst. In september van dat jaar werden de mensen genoodzaakt zelfs de plantaardappelen op te eten.

Twee tot drie keer reed brouwer Louis Busschaert van **Maldegem** naar de Nederlandse grens om er gerstebrood te gaan halen. Als hij terugkwam naar het centrum van Maldegem stond de Markt vol wachtende mensen.



**Figuur 17: Wachten voor brood op de Markt van Maldegem, het Passburo op de achtergrond, Ambacht Maldegem**

Gezien de ernst van de situatie werd in april 1917 een dienst voor de volkssoep opgericht in **Evergem**.

In een getuigenis van René Lambrecht uit **Assenede** vertelde hij dat ook de Duitsers honger hadden. Zij aten de hazen op die aan de elektriciteitsdraad bleven hangen. Ook

was hij er getuige van hoe zij op een zondag met een klein schopje het land aan het omspitten waren om kleine aardappelen uit de grond te halen.

In **Sleidinge** ging er in de winter van 1917 een openbare verkoping door van 'kernemelk in de zalen der volkssoep' meer bepaald in het 'hospice' of klooster van de zusters Franciscanessen op Hooiwege. Dat de honger voor veel Sleidingenaren echt knaagde, blijkt ook uit de 'brooddelingen van het Armbestuur'. In 1917 zijn er maar liefst 13 van dergelijke bedelingen georganiseerd, in 1916 8 keer en in 1915 slechts 5 keer.



Figuur 18: Advertentie, Slains Archief

## 6.2 De steuncomités

Uit het oorlogsdagboek van August Van Den Neste (Eeklo):

*'Den zaterdag 16 October eten wij voor de 1<sup>e</sup> maal van het Voedingscomiteit wit brood; het is welkom!'*

In vreedestijd kon België zijn behoeften aan voedsel dekken door import. De bevoorrading kende al moeilijkheden sedert begin augustus en de Engelse blokkade maakte de toestand alleen nog erger.

Ter ondersteuning van de achtergebleven gezinnen en de vele slachtoffers komt men tot de oprichting van een aantal Comités. De belangrijkste rol was hierbij weggelegd voor de lokale afdelingen van het Nationaal Hulp- en Voedingscomiteit (of Nationaal Comité voor Steun en Bevoorrading). Vanaf oktober 1914 werd de hulpverlening mee door notabelen gefinancierd. Het '*Nationaal Hulp- en Voedingscomité*' werd opgericht door Ernest Solvay en Emile Francqui en zorgde voor levensmiddelen die uit de USA kwamen. Het Nationaal Hulp- en Voedingscomiteit verdeelde via provinciale en lokale comités meel, voedingswaren, kledij en schoenen. De bevoorrading in eetwaren gebeurde door de tussenkomst van de Commission for Relief in Belgium. Deze organisatie leverde op krediet aan het Nationaal Hulp- en Voedingscomiteit. De lokale comités, m.a.w. de gemeentes, moesten zelf geld storten om de voedingswaren aan te kopen. De gemeentes hoorden dus zelf over geld te beschikken. In **Evergem** en **Aalter** was dit 7 frank per inwoner.

The Commision was belast met het aankopen van levensmiddelen bij de niet-oorlogvoerende landen, vooral Amerika. Wanneer Amerika in april 1917 in de oorlog kwam, kwam ook de voedselbevoorrading uit dit land in het gedrang. De voedselvoorraden waren vlug uitgeput zodat er een groot gebrek aan levensmiddelen ontstond.

Op vraag van de Commission for Relief in Belgium is nagegaan bij de Nationale Maatschappij van Buurtspoorwegen of het mogelijk was gratis goederen te vervoeren op de buurtspoorlijnen. De maatschappij kon er echter niet mee instemmen, maar kon wel aan verminderd tarief het vervoer verzorgen. Ook kregen dergelijke transporten voorrang op alle andere.

Buiten deze grote comiteiten ontstonden ook kleinere initiatieven die lokaal heel erg konden verschillen.

### **Aalter**

In **Aalter** was een hulp- en voedingscomité werkzaam. Het voedsel lag opgeslagen en kon worden opgehaald in de weverij Van der Haeghen aan de Brugse Vaart. Kleren en schoenen werden gestockeerd in de stallen van Theodoor De Backer op het einde van de Stationstraat.

Om aanspraak te maken op de steun van het comité hoorde men rantsoeneringszegels aan te schaffen bij de bevoegde dienst van het gemeentebestuur.

Ook in **Lotenhulle** was er een Steun- en Voedingcomité. Aangezien de gemeentekas dit niet allemaal kon spijzen, werd beroep gedaan op privépersonen. Omwille van financiële redenen zou ook de 'morgendoep' voor de schoolgaande jeugd waarvan er sprake was, niet bedeed worden.

### **Assenede**

In 1915 kwam in **Assenede** een comiteit tot stand dat omhalingen deed voor de krijgsgevangenen. Het Asseneedse comiteit stond onder voorzitterschap van mejuffer Anna Van Overbeke, Elvira Wauters was ondervoorzitster. Het comiteit was uitsluitend samengesteld uit ongehuwde meisjes. Het aantal krijgsgevangenen bedroeg in 1915 in totaal 28. In datzelfde jaar bedroeg de gezamenlijke waarde van de inzamelingen 4624,54 frank.

Camiel Bruggheeman had de leiding over het voedingscomiteit, dat instond voor de distributie van het voedsel. De rantsoenen werden wekelijks uitgedeeld. Aanschuiven was meer regel dan uitzondering. De verdeling van de goederen gebeurde per wijk. Het comiteit leverde zegels af. Zonder zegels kon men enkel terecht op de zwarte markt. Met de zegels kon men meel, spelt, rijst, malt en soms ingeblikt vlees krijgen. De kwaliteit van de producten was niet al te best. Het comiteit had niet zo'n beste reputatie. Sommigen beweerden dat er goederen werden achtergehouden die hun weg vonden naar de zwarte markt.

De kloosterzusters deden de bedeling van verse soep. Dagelijks kon men een halve liter per persoon afhalen. Het rantsoen werd aangevuld met opbrengsten van eigen kweek. Wie de mogelijkheid niet had, ging werken bij de boeren. Betaling gebeurde dan in natura. In het menu was er weinig afwisseling: aardappelen, roggebrood, pap, soep, ajuinen, een stuk spek of buikvlees. Iedereen kweekte konijnen met keuken- en tuinafval.

Het vroeg alvast heel wat moeite om de dagelijkse kost bijeen te garen. Ook kleding was moeilijk te verkrijgen. De keuze was beperkt.

De Commission for Relief in Belgium deelde in **Boekhoute** voedsel uit voor de bevolking die zwaar te lijden had onder de zwarte markt, de woekerprijzen en de opeisingen. Het 'comiteit voor voedselbedeling' kwam samen in de Weststraat. De Volksoep kwam tot stand in een oude drukkerij. Iedere dag werd er soep bedeed aan 10 centiemen, die voor de armen bestemd waren. Ook de anderen kregen iedere zondag na de mis een halve liter soep.

## Eeklo

In Eeklo werden op 5 augustus 1914 twee comités opgericht: '*Komiteit van vaderlandse Hulp*' en het '*Voedingscomiteit*'.

Op 23 april 1915 werden de Eekloners op broodrantsoen geplaatst. Elke maandag kon elke bewoner in het lokaal van de Zondagsschool in de Prinsenhofstraat 3, 7 bons verkrijgen. Men kon hiermee brood kopen tegen 4 bons, ofwel zoveel keer het dagelijks rantsoen van 185 g gemengde bloem en meel ophalen als men bons had. De bloem, met meel vermengd, werd verstrekt door het Nationaal Hulp en Voedingscomiteit, in het magazijn van Henri Vossaert - Van Wassenhove, op de Grote Markt 33.

Het jaar 1917 werd gekenmerkt door nog meer opeisingen en een verdere verslechtering van de voedselbevoorrading. Eeklo kreeg nog slechts 5 koeien en 5 varkens per week voor 13 000 inwoners. De meeste mensen konden zich toch geen vlees meer veroorloven. De goede resultaten van de schoolsoep brachten het Voedingscomiteit ertoe de werking ervan uit te breiden tot de hele bevolking. Op verschillende plaatsen in de stad kon men tegen afgifte van rantsoenbonnen volksoep krijgen. Het was eerder een soort hutsepot, met groente en soms vlees, die voor een maaltijd kon doorgaan. De volksoep werd vanaf 1 februari 1917 klaargemaakt in de brouwerij de Korenbloem van de gebroeders Arthur en Benoit Dhanens in de Boelare 128. Het meelrantsoen moest van 300 g naar 220 g per dag gebracht worden. De aardappeldistributie gebeurde onder toezicht van de provinciale bevoorraderscommissie, wat geen verbetering betekende, want in april bedroeg het rantsoen aardappelen nog maar 100 gram per dag. Als de boeren te weinig melk aangaven en te weinig boter aan de Duitsers leverden, kreeg Eeklo geen boter.

In mei 1917 ontstond in Eeklo het '*Plaatselijk bevoorraderscomité*', dat verdeelde wat de Duitsers nog overlieten voor de plaatselijke bevolking. Het lokaal bevond zich in het Belgisch Huis, op de hoek van de Boelare en de Molenstraat, dat in november 1917 werd ingenomen door de Duitsers. Later namen zij hun intrek in het huis van Arthur Jocqué, op de hoek van de Markt en de Stationstraat.

In de schoot van het Hulpkomiteit werd door Theophiel Baele (voorzitter) en Jan De Sutter '*Het Werk van de Akker*' opgericht, met de bedoeling stukjes ongebruikte grond, vooral in het centrum, ter beschikking te stellen van kleine lieden die geen moestuin hadden.

Aan de naijver en rivaliteit tussen de leden van het Hulpkomiteit, dat sterk aanleunde bij het Gewestelijk Hulp- en Voedingscomiteit onder leiding van Lionel Pussemier, en de leden van het Voedingscomiteit, dat vooral met diverse stadsdiensten samenwerkte, kwam een einde door de oprichting van de Bevoorraderscommissie, een plaatselijke afdeling van de Provinciale Bevoorraderscommissie, die op initiatief van de Duitse overheid was opgericht. De bevoorraderscommissie moest heel de voedseldistributie overnemen die, met uitzondering van de Amerikaanse, van de Commission for Relief in Belgium waren. In april 1917 verklaarden de Verenigde Staten aan Duitsland de oorlog en de C.R.B. werd omgevormd tot het *Comité Hispano-Néerlandais pour la protection du ravitaillement*, met hetzelfde doel en werking.

De gemeenteraad benoemde de leden van het bestaande Voedingscomiteit en het gemeenteraadslid Jozef Roegiers in de Bevoorraderscommissie, op vraag van Aegidi. De Kommandant liet weten dat de leden van het Voedingscomiteit geen zitting meer mochten hebben in de Bevoorraderscommissie.

Op 16 mei 1917 kon de Bevoorraderscommissie zijn intrek nemen in het hoekhuis Boelare 1. De commissie nam, op last van de Kommandatur, één na één de diverse diensten van het Voedingscomiteit van de bevoorradersdienst van het stadsbestuur over: de volksvoeding (melk, vlees, boter, enz...) op 26 april, de aardappeldienst op 7 mei, de schoolsoep op 14 mei, de vleesdienst en het stedelijk slachthuis op 8 juli en de

kolendienst op 9 augustus. Alleen de verdeling van het *Hollandsch Brood* (brood uit Nederland) bleef in handen van het stadsbestuur.

De voedseldistributie was zo onoverzichtelijk geworden dat het schepencollege op 3 juli een affiche liet drukken om de burgers in te lichten. De voeding van de bevolking was voortaan in handen van twee comités. Voor ingevoerde Amerikaanse waren (spek, meel, cerealine, suiker, zeep,...) was het Voedingscomité verantwoordelijk, onder toezicht van het Gewestelijk Hulp- en Voedingscomité. Het Voedingscomité had dus de meeste diensten moeten afstaan en hield alleen de Amerikaanse winkel in de Stationstraat over. Het Gewestelijk Hulp- en Voedingscomité was gevestigd in Boelare 52 en had een magazijn in de fabriek van René Van Doorne in de Zuidmoerstraat. Het comité bediende heel de Kommandantur Eeklo en stelde 13 bedienden en 12 arbeiders te werk. Vooral Wilfried Baele, een jonge werkloze postambtenaar uit de Zuidmoerstraat, maakte zich verdienstelijk door het comité efficiënt te organiseren en de hulpverlening van de C.R.B. uit te breiden over het hele Meetjesland.

Voor de waren uit de streek zelf (aardappelen, vlees, melk, etc.) stond de Bevoorraderscommissie in. Ze was gevestigd in de Boelare, had 10 mensen in dienst en stond onder toezicht van de Provinciale Bevoorraderscommissie. Deze was gevestigd in de Patersstraat 31.

Verder bestond nog de Komiteit der Volkssoep, met 4 bedienden en 17 werklieden en het Komiteit der Schoolsoep, met 3 bedienden en 7 arbeiders. Beide diensten werden overgenomen door het Gewestelijk Hulp- en Voedingscomité.

De financiële steun aan werklozen werd nog steeds uitbetaald door het Hulpcomité (= Nationaal Hulp- en Voedingscomité), het vroegere Komiteit van vaderlandslievende Hulp. Ondercomités waren Het Werk van den Akker en Het Hulpcomité voor Verlichting der Werkmanswoningen. Ook de vluchtelingen werden onderhouden door het Hulpcomité en kregen 1,5fr. per dag.

In juni 1917 werd het *comité tot behoeding van tuberculoselijders* opgericht. De 34 tbc-lijders in Eeklo kregen een kaart waarmee ze voedzaam eten, zoals cacao en verdikte melk konden bekomen.

De *'Verenigde Armmeeesters'* verzamelde kledij om te verdelen onder de armen.

Wit brood werd vanaf 1916 ingevoerd vanuit Nederland en werd verkocht bij weduwe Nisol, in de Molenstraat in Eeklo.

Ondanks de ellende werd er ook veel geld verspeeld op café of op dansfeesten. Het steuncomité besloot dan ook in te grijpen en stopte de steun bij mensen die openbaar dronken waren, vertoefden op dansfeesten en deelnamen aan geldspelletjes.

*'Het stedelijk voedselcomité heeft het aardappelrantsoen, dat tot eind april 1916 een halve kilo per dag, per persoon bedroeg, beperkt tot 2 kilo per week, per persoon, voor alle personen boven 2 jaar.'* (Pius Ryffranck)

### **Evergem**

In juli 1915 richtten een groep burgers het *Provinciaal Steun- en Voedingscomité* op om het kapitaal te verzamelen om de goederen bij het Nationaal Hulp- en Voedingscomité aan te kopen.

Het **Evergemse** Steun- en Voedingscomité startte in het voorjaar 1915 met een project van onderhouds- en verbeteringswerken aan de buurtwegen om de werkloosheid tegen te gaan. De lonen werden betaald door het comité, de gemeente kwam voor 10% tussen. Het gevolg was dat in het najaar de middelen al opgebruikt waren en dat het comité, om een volgende levering bloem en andere levensmiddelen te betalen, een lening aanging bij gegoede burgers van Evergem.

In Evergem was er al vroeg sprake van *Hollandsch brood*. Het kwam uit Sas van Gent en werd al in januari 1915 verkocht.

Vrij vroeg in de oorlog werden in **Sleidinge** 'the Commission for Relief in Belgium', op 1 mei 1917 omgedoopt tot het 'Spaans-Nederlands Comité', en het 'Nationaal Hulp- en Voedingscomité' opgericht.

In mei 1915 vroeg de burgemeester van **Evergem**, De Canck, aan het 'Voedingscomiteit voor de Belgische Grensgemeenten in Holland' om de dagelijkse leveringen met 400 broden te verhogen en dit voor Belzele bij Evergem.

Rond het einde van 1915 was het duidelijk dat er niet genoeg voedsel was voor zowel de bevolking als de bezetter. Er was een tekort aan meststoffen wat een neerslag had op het rendement van de akkers. Het Amerikaans Comité zag zich verplicht de hulp te beperken tot 100 g per dag per inwoner. De bezetter in **Evergem** stond slechts 120 g graan per inwoner per dag toe. In Langerbrugge, Kerkbrugge, Elslo, Droogte, Vierlinden en Overdam organiseerden de bewoners zelf bewakingsronden voor de bewaking van de velden.

In **Sleidinge** moest de Calcuttafabriek, een textielfabriek van Pierre-Paul Dobbelaere, de deuren sluiten. Dobbelaere stelde ze ter beschikking aan het Gewestelijk Hulp- en Voedingscomité. In ruil hiervoor werd hij er ook voorzitter van. Op 3 december 1915 werd de vergoeding aan E.H. Alfred De Coninck (ook voorzitter van het lokale Spaans-Amerikaanse comité van Sleidinge) 'voor de diensten in het verleden van volkssoep met brood en wekelijks vleesch' besproken. 'Deze volkssoep is kosteloos voor zij die van den gewonen onderstand en van de werklozen onderstand steun krijgen. Ze kan ook aan de burgerij uitgedeeld worden, mits betaling van 10 centimen per liter' schrijft Pierre-Paul Dobbelaere.

De vader van Maurice Van Lauwe uit **Sleidinge**, die dacht gebruik te kunnen maken van de steun van het Voedingscomité, aangezien hij een gezin van 5 personen te onderhouden had, waarvan slechts één persoon een karig loontje ontving, vergiste zich. Aangezien hij nog 450 fr. op zijn spaarrekening had staan, kon hij niet van de steun genieten. Hij werd genoodzaakt elke twee weken naar de Nationale Bank in Gent te gaan om er steeds 20 fr. af te gaan halen.

### **Lovendegem**

Op 8 februari 1915 verbond het gemeentebestuur van **Lovendegem** zich ertoe 5 fr. per inwoner te storten in het Provinciaal Steun- en Voedingscomité of om een aandeel te nemen in een voor dit doel op te richten samenwerkende maatschappij.

De zusters van **Lovendegem – Vinderhoute** waren bedrijvig bij de voedselbedeling aan de schoolkinderen tijdens WOI.

### **Maldegem**

Elk gemeentebestuur werd gevraagd om toe te treden tot het Nationaal Steun-en Voedingscomiteit. Daarvoor moest men 7 fr. per inwoner betalen. Voor **Maldegem** betekende dit een bedrag van 77 000 fr. De toetreding werd goedgekeurd in de gemeenteraad van 12 februari 1915. Begin februari 1915 trad ook **Adegem** toe. Het hulp- en voedingscomité stond onder leiding van postmeester Claeys. Aangezien brieven schrijven verboden was, hadden de postbeambten immers heel wat minder werk.

Er ontstonden verschillende subcomités. Zo bestond er ook een comité dat zorgde voor de militievergoeding aan ouders en bloedverwanten van de opgeroepen soldaten.



In de brouwerij Verstringe (Noordstraat) werd de volksoep gekookt. In de brouwerij Potvliege en achter de bureaus van 't Getrouwe vond men de ruimte voor de bedeling van de schoolsoep voor de kinderen.

Het Werk van de Volksoep zorgde met enkele soepbereidsters en soepvervoerders voor soep in Maldegem. Die organisatie werd in 1917 gevraagd om ook de zorg voor de schoolsoep voor haar rekening te nemen, maar dat weigerde ze omdat dit te veel werk zou meebrengen.

### **Nevele**

Het Plaatselijk Hulp- en Voedingskomiteit in **Hansbeke** werd opgericht in 1916. Het Werk der Volksoep bestond er ook. Landegem, Merendree, Poesele, Vosselare en Nevele hadden ook een Plaatselijk Hulp- en Voedingscomité. Het PHVC van **Nevele** werd opgericht in mei 1915.

### **Sint-Laureins**

Tijdens WOI bestond er ook in **Sint-Laureins** een Hulp- en Voedingskomiteit. Het was gelegen in de leegstaande herberg in de Leemweg 45. Ook in **Watervliet** was er één.

In **Watervliet** gebeurde ook een soepbedeling tijdens WOI.

### **Waarschoot**

Onder leiding van Ir. Fernand Van Ackere werd het Nationaal hulp- en voedingscomité opgericht. Hieruit ontstonden verschillende initiatieven die allen tot doel hadden de bevolking te helpen:

- De bond voor TBC-bestrijding
- De 'druppel melk' voor de zuigelingen
- Het werk van de akker – de volkstuintjes
- De Burgersbond
- Het werk voor de uitzet voor toekomstige moeders
- Vakscholen voor volwassenen
- Het werk van de krijgsgevangenen
- Het werk tot schurftbestrijding (vanaf 1918)
- Het werk van de opgeëisten
- Het werk van de middagmalen voor arme kinderen (vanaf 1916): een 100-tal bemiddelde families ging de verplichting aan elke middag een arm schoolkind uit te nodigen aan tafel. Dit bleef bestaan tot april 1919.

### **Zelzate**

Burgemeester Cesar De Clercq van Zelzate en de schepenen en de raadsleden stonden hun jaarwedde af aan het hulpcomité.

Tijdens WOI regelde een voedselhulpcomité de voedselbevoorrading in Zelzate. In de bijgebouwen van de stilgevallen mouterij van De Clercq werden groenten gedroogd. De aanvoer voor de comiteit gebeurde door de familie Louis De Windt die met een platte vierwielwagen het traject naar Gent verzorgde. De levensmiddelen werden verdeeld aan de woning van Flor Gysel, de leiding berustte bij burgemeester Ninane en dokter Mabilde.

In 1916 werd de woning van fotograaf en schilder August Gysel ingenomen door dokter Mabilde voor het verlenen van oorlogsvoedselhulp.

### **Zomergem**

Het klooster van Zomergem stond in voor de bedeling van voedsel en kleren.

De rantsoenen waren klein. De almaar schaarser wordende levensmiddelen werden verkocht aan woekerprijzen. Het voedsel van de comiteit werd maar één keer per week bedeed en gebeurde steeds wijk per wijk. Niet te verwonderen dat er clandestiene handeltjes ontstonden in alle goederen die niet gerantsoeneerd waren. Ook de meest brave burgers deden hieraan mee. Een kilo zeep kostte in november 1915 1,8 fr.; in februari 1917 al 9 fr. Voor een kilo boter werd in januari 1918 al 22 fr. betaald, in het begin van de oorlog in november 1915, was dat nog 4 fr.

Er werden allerlei diefstallen gepleegd, onder andere van kippen, maar ook van groot vee. Deze dieren werden dan clandestien in het bos geslacht en versneden. Het gebeurde dat de boer verklaarde dat er een dier van hem gestolen was, maar dat hij het zelf clandestien geslacht had.

Om boeren te misleiden, haalden dieven de aardappelen uit de grond maar zetten dan struiken terug in de aarde.

Andere dieren, zoals varkens, werden dan weer gewoon in hun hok gekeeld en vervolgens gestolen. (August Van Den Neste (15/02/15))

### **Aalter**

De gemeente **Poeke** nam al snel maatregelen in het tegengaan van de hongernood en de zwarte markt. In april 1915 keurde de gemeenteraad een uitvoeringsverbod goed voor vlees, hoornvee, varkens, granen, meel, aardappelen, hooi en stro. Voor het bakken van brood werd wekelijks rogge opgeëist bij de boeren tegen vaste prijzen. Even later in het jaar mocht vee, varkens, boter, aardappelen en eieren enkel verkocht worden mits toestemming van het gemeentebestuur, dit ook na goedkeuring door de Kommandatur van Deinze. De granen werden aangeslagen en mochten niet verhandeld worden. Toch waren er landbouwers die erin slaagden om zowel grote winsten te verkrijgen op de zwarte markt als hulp te krijgen van de comiteiten.

Over het algemeen hadden de boeren echter wel zwaar te lijden onder de opeisingen en verplichte inleveringen.

## **6.3 Noodgeld**

't Getrouwe Maldegem 4 juli 1915:

*'Er zijn wederom valsche zilverbons van 2,50 francs in omloop. Zij dragen het serienummer BJ 18323. Ij en zijn gemakkelijk van de echte te onderscheiden doordien ze geen watermerk vertoonen en de ondergrond foutief is. De echte hebben namelijk een blauwen ondergrond en vertoonen enkel het geel. Men zij opgelet met het aannemen van zilverbons, daar de valsche niet door het rijk zullen worden vergoed.'*

Tijdens de Eerste Wereldoorlog ontstond er op verschillende plaatsen een lokaal geldcircuit uit economische noodzaak. Dit was in het Meetjesland niet anders. De geschiedenis van dit noodgeld is reeds onderzocht door Filip Bastiaen en gepubliceerd in 'Appeltjes van het Meetjesland' 52 (2001, pp. 333-368).

Het uitgeven van noodgeld was voor de gemeentes het antwoord op de problemen van geldschaarste waarmee ze kampten.

Eén van de eerste problemen na de inval was de voedselschaarste. De voedselmarkt was onderhevig aan opkoperij, speculatie en een gevoelige daling van de import. Dit werd versterkt door de blokkade door Engeland en de talrijke vluchtelingen die gevoed moesten worden.

Al vanaf oktober 1914 kwam er gemeentelijk georganiseerde hulp aan de bevolking op gang, zoals besproken in 6.2. 'De steuncomités'.

Ook de steunverlening aan werklozen, gezinnen van militairen, vluchtelingen, hulp aan krijgsgevangenen,... woog op de gemeentelijke budgetten. Vele gemeenten probeerden de werkloosheid te bestrijden door werklozen bij allerlei werken van maatschappelijk nut in te schakelen. Daarnaast schoten de gemeenten ook de financiële steun aan de gezinnen van de gemobiliseerden voor. De nood aan geld was dus groot.

Daar bovenop wogen de opeisingen en de oorlogsschattingen zwaar op het gemeentebudget. De gemeentebesturen stonden de eerste maanden van de bezetting voor een totaal nieuwe uitdaging en hadden veel geld nodig om de eerste noden te lenigen.

Bij de inval viel ook het openbare leven voor een stuk stil. Dit had grote administratieve consequenties. Gemeenten kregen, bij gebrek aan een regering en om niet overgeleverd te worden aan de Duitse administratie, een grote autonomie. Dit had ook een weerslag op financieel en monetair vlak.

Nog voor de oorlog in België uitbrak, heerste er bij de bevolking een groeiende bezorgdheid over inflatie. Inwoners wilden van hun papieren briefjes af en begonnen gouden, zilveren en nikkel muntstukken op te potten. Bij de Duitse inval verhuisde de Nationale Bank van Brussel naar Antwerpen en al snel naar Londen. De loketten werden gesloten, wat al snel tot liquiditeitsproblemen leidde. De Duitsers brachten hun eigen munt, de Duitse mark, verplicht in omloop. Dit verzachtte enigszins de nijpende geldschaarste, maar het gebrek aan pasmunt bleef.

Net op het moment dat de gemeentebesturen veel geld nodig hadden, waren ze beroofd van een groot deel van hun gewone thesauriemiddelen. Hun deposito's waren geblokkeerd en hun tegoeden bij de Nationale Bank of het Gemeentekrediet waren niet toegankelijk. Normale leningen waren uitgesloten.

Door de bezetting kreeg de gemeentelijke autonomie een nieuwe vorm. Door de wet van 4 augustus 1914 werd de macht van de regering en de provinciegouverneurs overgedragen aan de provinciale raden en de bestendige deputaties. Gemeentebesturen kregen een grote bevoegdheid over de plaatselijke belangen en gingen vaak erg handig om met deze bevoegdheden. Talrijke gemeenten namen al snel het initiatief om noodgeld te drukken en eigenden zich hiermee dus een recht toe dat nationaal het hoogste gezag toekomt.

Het eerste noodgeld werd gedrukt in Spa op 12 augustus 1914. In het Meetjesland gaven Aalter, Hansbeke, Maldegem, Eeklo, Waarschoot, Bellem en Evergem noodgeld uit. In Eeklo, Maldegem, Waarschoot en Evergem werd dit geld uitgegeven door een plaatselijk hulpcomité. In Aalter, Hansbeke, Bellem en ook Maldegem gaf het gemeentebestuur zelf het geld uit. Per gemeente varieerde de benaming voor dit noodgeld (bons, kasbons, briefjes, gemeentebons, pasmuntbons,...).

Volgens de wet lag het monopolie voor het uitgeven van papiergeld bij de Staat en het Emissie-instituut. Er zijn geen sporen van een mogelijke zorg van de gemeenten over de juridische kant van de zaak. Blijkbaar vonden ze het gezien de omstandigheden – de buitengewone financiële noden – gerechtvaardigd dit geld uit te geven. Dit werd zelfs bevestigd in enkele processen naar aanleiding van vervalsingen en namaak. De bestendige deputaties hielden zich pas midden 1915 met het gemeentegeld bezig.

De gemeenteraad moest overgaan tot de uitgifte. De bestendige deputaties stonden voor een voldongen feit en konden pas achteraf de raadsbesluiten goedkeuren. Eind 1915 – begin 1916 gaven de deputaties de gemeenten de raad de gemeentelijke bons terug te

betalen. Voor nieuwe uitgiften werden drie voorwaarden gesteld, volgens de richtlijnen van de Duitse Commissaris-generaal bij de banken:

- Voorafgaand was er een toestemming nodig, alsof het een lening betrof
- De gemeenten konden niet beschikken over andere middelen om hun verbintenissen na te leven
- Het maximumbedrag moest vooraf worden bepaald

Hierna legden de Meetjeslandse gemeenten beperkingen op aan het door hen uitgegeven noodgeld. De uitgiften gebeurden vooral tussen 14 september 1914 en maart 1915, hoewel de lokale overheden bij het einde van de oorlog opnieuw een grote geldschaarste kenden.



Figuur 19: Noodgeld uit Evergem, 1917, collectie Gerard Bauwens

Het noodgeld kon zeker niet alle financiële noden dekken. Al dan niet onder druk, keren verschillende gemeentes terug naar klassieke financieringsmethodes: leningen afsluiten.

Door het unieke karakter van dit noodgeld waren er geen regels met betrekking tot de materiële kenmerken. De bons verschillen dan ook erg per gemeente. Het Meetjeslandse geld was vrij sober maar zag er toch min of meer als een officieel betaalmiddel uit.

Omdat de handelaars kasbons met een hogere uitgifte soms weigerden voor kleine aankopen, werden er ook kleinere uitgiften gedaan. Op bepaalde momenten waren alle uitgegeven bons in omloop. Ze werden voor verschillende uitgaven gebruikt, niet alleen voor de aankoop van levensmiddelen maar ook voor de uitbetaling van lonen of voor herstellingswerken. Op verschillende niveaus, bij burgers, klein- en groothandelaars en officiële instanties, werd het noodgeld gebruikt.

De meeste terugbetalingen van het noodgeld gebeurden pas na de oorlog. Zo werd er in **Aalter** pas in mei 1919 opgeroepen om de kasbons in te ruilen. Door de inwisseling verloren de kasbons hun belang en hun waarde. In de meeste gemeentes werden de kasbons dan ook in de jaren '20 vernietigd.

In Eeklo, Evergem, Maldegem en Waarschoot werd, zoals vermeld, ook noodgeld uitgegeven door de plaatselijke hulpcomités. Dit vertoonde veel gelijkenissen met het gemeentelijke noodgeld. In ieder geval bestond er duidelijk een band tussen de Hulp- en Voedingskomiteit en het stadsbestuur. Vermoedelijk was het stadsbestuur in de meeste gevallen de echte financier en uitgever. Sommige comités, zoals in **Maldegem**, legden beperkingen op vlak van verbruik. Drank, gegiste dranken of vermakelijkheden mochten er niet mee betaald worden.

Uiteindelijk had het noodgeld in het Meetjesland een vrij beperkt belang. De bons lenigden slechts een klein deel van de geldbehoefte, maar waren gedurende die enkele jaren wel een zeer effectief betaalmiddel.

**Lotenhulle** kende voor de oorlog al een hachelijke financiële situatie, in de oorlog werd deze situatie alleen maar slechter. In juli 1915 was de kas dan ook officieel leeg. Aangezien er geen geld meer te lenen viel bij bestaande financiële instellingen, was men genoopt zich te wenden tot rijke burgers en bij hen leningen af te sluiten. De kleine gemeente stond in voor het onderhoud van de Duitse opleidingsafdeling en de gendarmerieafdeling die zich Lotenhulle bevond. Dit woog financieel zeer zwaar.

In **Eeklo** fungeerde de industrieel Enke senior tijdens de eerste maanden van de bezetting als geldschieter voor het stadsbestuur. De familie Enke leidde in Eeklo de haarsnijderij en vluchtte bij het uitbreken van de oorlog via Nederland naar Engeland.

Eind oktober 1914 was de stadskas nagenoeg leeg, men diende dus een oorlogslening af te sluiten. Een groep Eeklose notabelen die naar Nederland was gevlucht, verklaarde zich bereid een renteloze lening van 100.000 frank aan de stad te verstrekken. Hun banktegoeden in België en Nederland bleken echter geblokkeerd en alleen Enke senior wist via zijn bank in Manchester 50.000 frank vrij te maken. Een tijdlang schoot hij de stad wekelijks 5.000 frank voor, tot ook Groot-Britannië de geldtransfers naar Europa blokkeerde.

In **Kaprijke** werden uiteraard ook opeisingen gedaan, maar al snel was duidelijk dat ook de gemeente de arme gezinnen moest helpen. Vandaar dat al wie enigszins kapitaalkrachtig was, zich moreel verplicht voelde om mee te helpen financieren. Zeker vanaf 1917 was de toevlucht tot particuliere geldschieters voor het gemeentebestuur de enige uitweg.

28/03/1917

Victor Standaert, burgemeester 5000fr.  
Alfons Verstraete, landbouwer 3000 fr.  
Raymond De Causmaecker, landbouwer 2000 fr.

26/05/1917

Adolf Martens, landbouwer 5000 fr.  
Kinderen Buysse, landbouwers 5000fr.

22/07/1917

Marcel Standaert, jeneverstoker 5000 fr.  
Jules Baecke, landbouwer 5000 fr.

30/09/1917

Bernard Van Vooren, landbouwer 5000 fr.  
Kinderen Buysse, landbouwers 5000 fr.

01/12/1917

Victor Standaert, burgemeester 5000 fr.  
Kinderen Buysse, landbouwers 5000 fr.

06/02/1918

Ivo De Vrieze, deurwaarder 10 000fr.

Van de bestemming van het geld van Ivo De Vrieze zijn we op de hoogte: *"...levering van fassel aan de Duitse troepen in 1916 en 1917 door de firma Vossaert, levering van kalk, loon en uitgaven voor opeisingen, uitgaven voor zagemeel en brandhout, uitgaven voor kolen voor de troepen, verschillende werken en leveringen aan huizen genomen voor inkwartiering en onvoorziene uitgaven..."*

Op 17 september 1919 werd een lening aangegaan bij de Maatschappij van het Gemeentekrediet om de aangegane leningen terug te betalen.

## 6.4 Elektriciteit

De petroleumprijzen liepen hoog op. Ook carbuur, waarmee de huizen verlicht werden, was bijzonder duur en was zeer moeilijk te bekomen. Daarenboven legden de Duitsers steeds meer beperkingen op op het verbruik van gas. Deze omstandigheden leidden tot een zoektocht naar andere energiemiddelen. Het voor de hand liggende middel was de elektriciteit. Na de Eerste Wereldoorlog was de elektriciteit een bijna onmisbare kracht- en lichtbron geworden.

De Centrales Electriques des Flandres (CEF) werd op 1 juli 1911 opgericht, en stond in voor de bouw van de elektriciteitscentrale van Langerbrugge. De werken begonnen in 1913 en werden het jaar erop voltooid. De onderneming zocht contacten met een aantal gemeentebesturen in de onmiddellijke omgeving om concessies af te sluiten voor de elektriciteitsvoorzieningen. Al in oktober 1911 schreef de directie van de Usines d'Everghem, voorloper van de Centrales Electriques des Flandres, een brief aan de gemeentebesturen uit het Meetjesland waarbij aangeboden werd gratis elektrische leidingen aan te leggen op voorwaarde dat het bedrijf een leveringsmonopolie kreeg.

### Assenede

Ook met **Assenede** had de 'Centrales Electriques des Flandres' contact opgenomen. De onderhandelingen startten direct, maar de oorlog strooide roet in het eten. Op 15 februari 1918 stelde Léopold Herry van de CEF per brief voor aan het gemeentebestuur van Assenede om een kabel te trekken van Zelzate naar Assenede en zo de gemeente van stroom te voorzien. Dit voorstel werd vrijwel onmiddellijk aanvaard en op 10 april 1918 werd de overeenkomst tussen beide partijen al door de gemeenteraad goedgekeurd. Na afloop van de oorlog werden de plannen voor het eerste net goedgekeurd en konden de werken van start gaan. Er werd een aanvraag gedaan om een elektriciteitscabine te bouwen. De prijzen lagen voor het Schepencollege te hoog. Burgemeester Cruyl nam het op zich om de prijs naar meer aanvaardbare normen te brengen, maar slaagde daar niet in, zodat de eerste Asseneedse elektriciteitscabine uiteindelijk ingericht werd in de stal van de dekenij, die eigendom was van de gemeente. De deken zelf kreeg op kosten van de gemeente een nieuwe stal.

**Bassevelde** was in dezelfde periode aangeschreven door dhr. Herry, directeur van de centrale van Langerbrugge. De gemeente liet tijdens de oorlog nog een brief verspreiden waarin de aansluitingsvoorwaarden op het elektriciteitsnet werden uiteengezet en waarin de stroombedeling voor de eerstvolgende maanden werd aangekondigd. Na WOI kon de CEF niet zo snel beschikken over de nodige materialen, tot groot ongenoegen van de Basseveldse burgemeester.

Ook **Boekhoute** was al voor het einde van de oorlog aangesproken door Herry en op 14 september 1918 was er een overeenkomst voor de elektrificatie.

Met **Oosteeklo** had Langerbrugge in 1916 al contact gelegd. Wanneer twee jaar later beslist werd het net naar het noorden van de provincie uit te breiden, werd het gemeentebestuur van Oosteeklo weer gecontacteerd. Zij stond echter weigerachtig tegenover het voorstel, ook omdat ze de financiële draagkracht niet had. Het traject van de hoofdleiding moest vastgelegd worden. Een eerste mogelijkheid was om de kabel door het centrum van Oosteeklo te leggen, een tweede mogelijkheid was om een traject te volgen van Ertvelde naar Nieuwbrug, tussen Oosteeklo en Assenede. Door het getalm van Oosteeklo is voor het tweede traject gekozen. Het gevolg is dat het centrum van Oosteeklo nog tot 1924 heeft moeten wachten vooraleer er stroom was in de gemeente.

### Eklo

Reeds voor de oorlog produceerden in **Eklo** 21 fabrikanten elektriciteit met een gasmotor of een stoomketel voor drijfkracht of verlichting. Enkelen, zoals vader en zoon Enke in de Oostveldstraat, hadden thuis al elektrische verlichting. Doordat de meeste

fabrieken stillagen, bleef deze energie onbenut en aangezien petroleum schaars en duur was en de gasleveringen onregelmatig gebeurden, zou men arbeiderswoningen voorzien van een elektrische lamp.

Eeklo werd in vijf sectoren verdeeld en de stroom werd geleverd door India Jute, fabriek Enke, de villa's Enke, R. De Beir, Chefneux, A. Van Damme, Goethals-Goethals, Werkmanswelzijn, Jules Vermast en Julien De Sutter. In december 1916 werd de vijfde en laatste sector, Blommekens, in gebruik genomen.

August Van Den Neste:

*2 december 1916: 'Gezien de schaarste der kolen is het gazgebruik op de helft, bij bevel der Duitse overheid, gebracht'. Winkels en herbergen te 7 uur te sluiten, bij gebrek aan licht. Het electrisch licht brandt in de Molenstraat den 28-29 November.'*

### Maldegem

Wanneer de gemeente **Maldegem** de brief in de bus kreeg van de Centrales Electrique des Flandres, werd vanuit Adegem aangedrongen op overleg tussen de verschillende besturen. Maldegem wenste echter niet op het aanbod in te gaan, omdat zij gasverlichting hadden. Het CEF liet, op vraag van **Adegem**, weten dat Adegem pas aangesloten kon worden als Eeklo dat ook deed, omdat via daar de hoofdkabel moest komen.

Blijkbaar werden in Maldegem tijdens WOI heel wat elektrische leidingen aangelegd door de Duitse bezetter, want het CEF stelde na de oorlog voor deze leidingen over te nemen.

### Nevele

Onder andere de gemeente **Nevele** stelde zich kandidaat om van een elektrisch distributienet te worden voorzien. Door het uitbreken van de oorlog kon de Centrales Electriques de Flandres zijn beloftes niet nakomen en had ook de gemeente Nevele met grote economische problemen af te rekenen. De oplossing kwam er in 1916 onder de vorm van een motor en generator. Ir. De Clercq uit Gent werd aangesteld als technisch verantwoordelijke van het elektriciteitsnet in Nevele.

Eerst werd er een lening aangegaan om de kosten van het elektrisch distributienet te dekken. De gemeente huurde ook een loods voor de machinekamer, op het erf van café De Roos en slachterij van Frans De Ketelaere. Ir. De Clercq slaagde in zijn opzet. In een tijdspanne van enkele maanden slaagde hij er in een elektriciteitsnet op poten te stellen.

Op 4 november 1916 werd het eerste huis in Nevele door elektriciteit verlicht: het stadhuis. Veel volk was komen opdagen om naar het kleine lampje te kijken dat een wat rossige schijn gaf. Af en toe draaide de champetter het licht aan en uit, om aan te tonen hoe praktisch elektrische verlichting wel niet was.

De elektrische verlichting was een groot succes in Nevele, de motor moest al snel verzwaard worden en de loods vergroot. De verlichting brandde niet dag en nacht. Er waren bepaalde beperkingen: er was enkel verlichting gedurende de wintermaanden van 6u 's morgens tot het aanbreken van de dag en 's avonds bij het invallen van de duisternis tot 22u. Van mei tot augustus was er geen verlichting en in de maanden maart, april en september was er zeer beperkte verlichting. Vreemd genoeg mengden de Duitsers zich hier helemaal niet in.

### Zelzate

**Zelzate** werd onmiddellijk aangesproken om aan te sluiten op het nieuwe energienetwerk. De Zelzatenaren uitten hun ongenoegen toen bleek dat het nog een jaar zou duren, vooraleer de centrale van Langerbrugge in staat zou zijn om de stroombedeling te verzekeren. Daarvoor had Zelzate al kennis gemaakt met de nieuwe energie. Zo zou in 1905 de toestemming gegeven zijn door de Bestendige Deputatie van

Oost-Vlaanderen een locomobiel, die een dynamo moest aandrijven, te plaatsen in Zelzate, deze zou waarschijnlijk gestaan hebben in de suikerfabriek van Frantz Wittouck. De locomobiel zorgde voor drijfkracht en licht.

Aangezien de elektriciteit in 1913 niet direct kon worden voorzien, werd besloten op een perceel in de Groenstraat een gebouwtje op te richten, met daarin een stoomlocomobiel en dynamo, die instond voor de stroomlevering. Op het kanaal ter hoogte van 't Scheepken dreef ook een kleine elektrische centrale. Deze centrale draaide op kolen en voorzag de grensafsluiting van elektriciteit.

In mei 1915 vroegen de Duitsers aan directeur Herry van de centrale van Langerbrugge om elektriciteit te leveren voor de prikkeldraadversperring die ze aan de Belgisch-Nederlandse grens hadden geplaatst. Omdat hij dit beschouwde als een misdaad tegen het vaderland weigerde de directeur in te gaan op de vraag van de bezetter. De Duitsers besloten dan om zelf de versperring op het Langerbrugse net aan te sluiten. Herry liet hierop de voedingskabel naar Zelzate afsluiten. De Zelzatenaren en enkele andere grensgemeenten werden op de hoogte gebracht van dit gebeuren en maakten geen bezwaar.

Het gevolg was dat de nieuwe onderhandelingen door de bezettende overheid op touw werden gezet. Aan de CEF werd gevraagd om op drie door de Duitsers aan te duiden plaatsen gebouwtjes op te trekken waarin men locomobielen zou plaatsen voor het opwekken van stroom. Deze zouden worden gebruikt voor het onder spanning zetten van de schrikdraad. Herry weigerde nogmaals. Ze stelden dezelfde vraag aan de suikerfabriek, maar deze weigerde ook. Tenslotte besloten de Duitsers zelf stroom op te wekken, met behulp van een benzinemotor om zo de Belgisch-Nederlandse grens onder stroom te zetten.

### Zomergem

In het klooster van **Zomergem** werd elektriciteit geïntroduceerd op 31 maart 1915. Dit kwam de werking van het klooster ten goede. Niet alleen ving het de vluchtelingen op, ook werd van hieruit voor het Voedselcomitee voeding, kleren en andere belangrijke zaken verdeeld.

## 6.5 De spoorwegen

### 6.5.1 De tram

De Belgische Nationale Maatschappij van Buurtspoorwegen was georganiseerd in regionale groepen die een grote zelfstandigheid en eigen beleid hadden. Oorspronkelijk waren alle lijnen in de provincie Oost-Vlaanderen geëxploiteerd door pachters die hun eigen lijnen, stelplaats en organisatie hadden. Het Meetjesland beschikte al in 1886 over een uitgebreid netwerk van de buurtspoorwegen. Men had er de volgende tramlijnen: naar Gent – Nevele - Ruiselede, Gent - Evergem - Bassevelde, Gent - Zomergem - Ursel, Eeklo - Watervliet-Waterland-Oudeman. De lijn Gent – Nevele – Ruiselede bijvoorbeeld was klaar in 1912.

Het tramverkeer had zwaar te lijden onder de oorlog. Zo werden de trams geregeld afgeschaft en terug ingevoerd.

August van Den Neste getuigt:

*'Den 14 Mei (1915) mag den tram enkel tot aan Aeltre rijden, dit duurt tot den zaterdag 15 Mei te 5 uur.'*

*'Den dinsdag 14 Maart rijdt de tram naar Watervliet, en die tusschen Thielt en Aeltre voor de laatste maal.'*



Ook het Belgische uur en Duitse uur zorgde voor verwarring. De administratie van de Nationale Maatschappij van Buurtspoorwegen bemerkte op 29 september 1915 dat bij haar concessiehouders vele uurtabellen circuleerden die gedurende de wintertijd het Belgisch uur vermeldden en andere die in de Oost-Europese tijd waren opgesteld. De maatschappij vroeg om de aangeplakte roosters die het vertrekuur in beide uurstelsels vermeldden tegen 15 oktober te verwijderen.

Op 14 oktober 1914 werden de beide Leiebruggen te Drongen en de brug over het Schipdonkkanaal te Nevele vernield. Ook de stelplaats in Nevele werd zwaar beschadigd. Het tramverkeer lag, behalve op de lijnen naar Merelbeke en Geraardsbergen, vrijwel volledig stil.

Op 6 november vergaderen de burgemeesters van Drongen, Sint-Martens-Leerne, Bachte-Maria-Leerne, Vosselare, Poesele, Lotenhulle, Poeke en Ruiselede in het Landbouwershuis te Gent om het opnieuw in gebruik stellen van de tramlijn te bespreken. Toch zou het duren tot de zomer van 1915 vooraleer de exploitatie op de buurtlijn Gent-Nevele-Ruiselede kon hervat worden.

Op 3 juli 1915 werd de tramlijn Gent-Nevele-Ruiselede opnieuw in gebruik genomen. De tram tussen Gent en Vosselare reed weer op vrijdag 9 juli 1915. Er waren dagelijks vijf trams van Gent.

9 juli 1915 – uit het dagboek van Virginie Loveling:

"(...) *De tram van Gent op Ruiselede rijdt weder tot aan Vosselaere, dicht bij Nevele. (...)*"

Echter voor niet lang. Op de frontpagina van de Hollandse editie van *'t Getrouwe Maldegem* van 26 september 1915 lezen we dat reeds in de herfst van hetzelfde jaar grote delen van de tramlijn Gent-Nevele-Ruiselede werden uitgebrouwen.

*"Duitsche soldaten van Gent onder leiding van Duitse geniemannen, begonnen zonder iet of wat, op een goeden morgen, langs de tramlijn Gent-Ruysselede met de aarde vanonder de riggels te scheppen en de koppelstukken open te vijzen. De riggels werden opgeheven en op zijde geleid en de dwarsbalken uit de aarde getrokken. Tramwagens juist voor de opengebroken plaats werden er eind voor eind mede volgeladen.*

*'t Volk van Nevele en langs de tramlijn stond er leedoogig op te kijken, geen mensch die iets vermocht en geen Duitschers welke er zich aan stoorden. Het waren bijzonderlijk de groote einden rechte lijnen welke tareke opgebroken werden. Het opbreken van enkele kilometers lang koste geen dag tijd. "*

In april 1916 werd in de rijtuigen van de tramdienst op bevel van de bezettende macht berichten aangeplakt met de volgende Duitse tekst: *'Seid verschwiegen. Achtung vor Spionen'* (Wees behoedzaam, let op voor spionnen).

Op het Statieplein in **Maldegem** werd in 1916 een *rampe* gebouwd, een verhoogd platform voor lossen en laden van treinen. Maldegem werd een belangrijke losplaats voor oorlogsmaterieel. De tramlijnen werden uitgebrouwen, er was immers geen verbinding meer met Nederland.

In 1916 werden ook delen van verschillende lijnen geëlektrificeerd, waaronder de lijnen Gent-Bassevelde tot in Evergem, Gent-Zomergem tot in Lovendegem-Bierstal en Gent-Nevele tot in Drongen.

Bij het prille begin van de oorlog onderging de tramverbinding Eeklo-Watervliet geen grote verandering. Enkel sloot de bezetter de grens met Nederland, nadat vele vluchtelingen naar het neutrale Nederland trokken. Dit had tot gevolg dat de tram niet meer tot de grens reed, maar eindigde bij Hoogkasteel. Op 13 maart 1916 reed de laatste tram naar Watervliet. De Duitsers waren er achter gekomen dat hij toch

hoofdzakelijk werd gebruikt om eten te smokkelen en documenten over de grens te krijgen.

August van Den Neste schrijft rond Pasen 1916: *'De trams lopen den zondag niet meer.'*

**Lotenhulle** had te lijden onder de vernielde tramverbindingen. Men drong herhaaldelijk aan op het herstellen van die tramsporen maar men ving bot.

In september in 1917 laat de Duitse bezetter overal de buurtlijnen uitbreken om de metalen te recupereren voor zijn oorlogvoering. Zo werd ongeveer 80 % van de buurtspoorlijn Gent-Nevele-Ruiselede uitgebroken en was elk tramverkeer zogoed als onmogelijk geworden. De bruggen over de Leie en het Schipdonkkanaal die tijdens de oorlog waren hersteld, werden in oktober 1918 door de terugtrekkende Duitse troepen opnieuw vernield.

### 6.5.2 De trein

Tijdens de eerste oorlogsmaanden speelden de Belgische gepantserde treinen een belangrijke rol. Ze werden gebouwd in de werkplaatsen van de spoorwegen in Antwerpen-Noord en Hoboken. Al in de eerste dagen na de val van Brussel werd ingezien hoe belangrijk de logistieke verbindingen door België waren voor de Duitse strijdkrachten. Vooral de Belgische spoorwegeninfrastructuur was uitstekend in die tijd. De eerste gepantserde trein was klaar op 28 augustus 1914 en was bewapend met een mortier van 210 mm. Hierna werden drie licht gepantserde treinen gebouwd, die enkel een kanon van 57mm aan boord hadden. Tenslotte heeft men nog drie zwaar gepantserde treinen vervaardigd.

De Duitse overheid nam het beheer van de stations over en maakte er druk gebruik van.

Het station **Aalter** werd al in het begin van de oorlog, waarschijnlijk rond 23 oktober 1914 overgenomen door de Duitsers. Bij aanvang werden er ook nog Belgische arbeiders aangenomen bij de spoorwegen van Aalter. Later in de oorlog, in oktober 1917, hielden de Duitsers de Belgen liever op een afstand, door zwarte doeken voor de ramen van het station te hangen en een soldatenwacht te installeren.

In **Bellem** werden ook geregeld werklieden opgeëist die de spoorwegen onderhielden. Henri Huysman getuigde dat hij onderhoudswerken verricht had aan het stuk spoorweg tussen de 'ijzeren brug' in Landegem en de 'Hoge Buize' in Aalter. De spoorwegarbeiders hadden het voorrecht zich buiten de grenzen van de Kommandantur te begeven, op voorlegging van het groen paspoort van de 'ijzerenweg'. Op de maandelijkse controle van de weerbare mannen moesten zij ook niet aanwezig zijn, ze werden sowieso gecontroleerd door de Duitse opzichters.

De arbeiders van Bellem werden soms uitgestuurd naar de andere gemeenten. Zo werden ook de spoorwegen van Sint-Maria-Aalter, die gebombardeerd waren, hersteld. Het station en de spoorwegen van Bellem zijn heelhuids uit de oorlog gekomen.

Niet ver van het station van **Sint-Maria-Aalter** lag het vliegveld van Ruiselede. Manschappen en materiaal voor dit vliegveld werd meestal per spoor aangevoerd vanuit het station van Sint-Maria-Aalter. Op het uitwijkspoor van het station stond steeds een wagon die dienst deed als vast bureel voor deze 'Verbindungsdienst'. Op Allerheiligen 1916 werd met man en macht gewerkt aan het verleggen van de spoorwegen Eeklo-Gent en Eeklo-Zelzate. Hiervoor werden werklozen door de Duitsers opgeëist.

### Vernieling van de spoorwegen

Op 7 augustus 1914 zond de Nationale Maatschappij van buurtspoorwegen aan alle pachthouders het volgende: *'De Exploitanten van buurtlijnen worden verzocht zich te onthouden van elk initiatief tot vernietiging of buiten gebruik stelling van sporen en materieel. Ze hebben zich te houden aan de orders die ze zullen ontvangen van de Belgische Krijgsmacht.'*

In Aalter verschenen de eerste Duitsers op 24 augustus 1914. De verkennersstroep van 5 Ulanen en een 15-tal Duitse soldaten blies over een afstand van ongeveer 200 m alle rails op. Nadien trokken ze verder naar Sint-Maria-Aalter.

Op 24 augustus 1914 meldde August Van Den Neste (Eeklo) in zijn oorlogsdagboek dat de Ulanen inwoners van Ursel en Aalter op de vlucht hebben doen slaan, aangezien zij op verschillende plaatsen de sporen van tram en trein hebben doen springen. Het was niet de enige keer dat hij hierover schreef. De sporen werden ook uitgebroken op de lijn naar Gent aan de Pokmoerstraat op de nacht van 23 op 24 oktober 1914. Op 4 december 1914 schreef hij dat de buurtspoorwegen in gans Vlaanderen onderbroken of onbruikbaar gemaakt waren. Precies een jaar later, in augustus 1915, vermeldde van den Neste dat de tram naar Ursel reed, maar niet verder, wegens het gevaar. Op september 1915 noteerde hij dat de treinen richting Brugge reden en terugkeerden met spoorwegmateriaal, met name uitgebroken tramlijnen in West-Vlaanderen.

*'Op den 19 October 3 ½ uur bevel, de Broeken, Raverschoot, Balgerhoeke en Blakstraat te ontruimen. 2 uur 's namiddags worden de riggels van den spoorweg opgeblazen door de Duitschers, groote knallen tal ruiten uit overal, gevechten in de lucht.'*

*'Woensdag 23 October den voorgaanden nacht nogmaals springen van den ijzerenweg, gevechten tusschen Balgerhoeke en Celie, lijken ingebracht, 's morgens 10 uur veel vliegers, waar naar wordt geschoten, enkele troepen weg.'*

Op het einde van de oorlog, op 19 oktober 1918, werd de rangeerkaai van het station van Sint-Maria-Aalter samen met een voorbijrijdende trein gebombardeerd.

24 oktober 1918: *'Na betrekkelijk kalme nacht den vrijdag gansch den dag springen van spoorbaanwerken, de statieplaats erg geteisters, 's namiddags om 4 uur geweldig vuur van mitrajeuzen.'*

In november 1918 werden de sporen van de buurttram Gent – Zomergem niet uitgebroken, maar kromgetrokken. De gemakkelijkste oplossing was om nieuwe rails te leggen, maar die waren moeilijk te vinden in de oorlog. Op 5 november 1918 schreef August Van Den Neste het volgende: *'de tram- en ijzerwegbanen worden stillekes hersteld'*.

## 6.6 De post

In de eerste oorlogsmoanden was het contact met bezet België bijna volledig verbroken. Briefwisseling was het enige contactmiddel, maar ook dat verliep zeer moeilijk. In december 1914 werd in Le Havre een 'Bureau de Correspondance Belge' opgericht. Onder de soldaten werden briefkaarten verspreid, die wekelijks opgehaald werden en via

het bureau weer verder werden verstuurd. Deze brieven werden naar Nederland en geallieerde landen verstuurd, maar het bezette België was verboden gebied.

Er ontstond wel een briefsmokkel tussen Nederland en België, maar het meest efficiënt bleek het schrijven via tussenpersonen in Frankrijk of in Nederland. De correspondentiemogelijkheden werden beperkt door de Belgische censuur, maar ook door de Duitse controle op briefensmokkel vanaf oktober 1915.



Figuur 20: Enveloppe met Nederlands adres, de brief was gericht aan de Belgische soldaat Oscar Meyvaert, collectie Michel Coene

Op 1 september 1915 kwam er een eerste verordening over het postverkeer. Indien een brieven-schrijver een antwoord vroeg op zijn brief, moest de oorspronkelijke brieven-schrijver aan zijn brief een antwoordkaart toevoegen. Deze kaart moest opgemaakt zijn volgens het model in het Verordnungsblatt. Het antwoord mocht enkel gaan over mededelingen betreffende handelszaken. Deze antwoordkaarten moesten via de plaatselijke Kommandanturen teruggezonden worden. Deze dienst controleerde de brieven en gaf ze vervolgens aan de geadresseerde.

Met het oog op mogelijke propaganda kwam er een verbod op de invoer en de handel in gebruikte en ongebruikte postzegels van vijandelijke staten.

De Duitse overheid was niet voorbereid op de populariteit van het postverkeer in een door bewegingsvrijheid gekenmerkte oorlogstijd. De Belgische bevolking was nieuwsgierig naar het wel en wee van familie en kennissen. De bezetter kon deze toestroom aan post niet verwerken hetgeen resulteerde in een overbelasting en vertraging van het postverkeer. In het bezette gebied waren alle brieven die verstuurd werden onderhevig aan censuur. Een Duitse stempel werd nadien op de brieven geplaatst.

Gedurende de Eerste Wereldoorlog zijn de postkantoren van Aalter en Sint-Maria-Aalter in gebruik gebleven. Als één van de weinige gebieden in het bezet gebied werd in Sint-Maria-Aalter niet de Duitse poststempel ingevoerd, maar is de vooroorlogse in gebruik gebleven. Duitse soldaten konden hun brieven portvrij verzenden naar hun thuisland. Zo hing er een dergelijke brievenbus aan het station van Sint-Maria-Aalter. Deze post werd de *Feldpost* genoemd. De brievenbus werd gelicht telkens wanneer er een posttrein voorbij kwam.

**Bronnen voor dit hoofdstuk:**

- Bastiaen F., Lenen of geld drukken? Noodgeld in het Meetjesland, 1914-1918, Appeltjes van het Meetjesland, 52, p. 333-368.
- Bastiaen F., Hoste I., Laroy P., Stockman L., Strobbe A., De geschiedenis van Lotenhulle, Gemeentebestuur Aalter, 2006.
- Bauwens G., Archiefbeelden Ertvelde, Kluizen, Rieme, The Mill, Groot-Brittanië, 2002.
- Blondeel A., Sint-Laureins tijdens de Eerste Wereldoorlog, Blondeel, Sint-Laureins, 2004.
- Bollaert A., Een stokerij en een brouwerij te Poesele, Het Land van Nevele, jg. XV, afl. 3, blz.175/185.
- Bollaert A., De Keukeleire E., De buurtspoorweg en de tram in het Land van Nevele, Het Land van Nevele, jg. XLII, afl. 4 blz. 10/11.
- Bollaert A., Kerstmis in Poesele, Het Land van Nevele, jg. XVIII, afl. 4, p. 269-274.
- Bollaert A., Tuytschaever P., Bijdrage tot de geschiedenis van de duivensport in België. De duivensport in Het Land van Nevele, Het Land van Nevele, deel I, jg. XXXVIII, afl. 3a, p. 229-333 en afl. 3b, p. 347-529.
- Bonne A., Oorlogsdagboek '14-'18, s.n.
- Broeder Leopold, Zelzate in de oorlog 1914-1918, s.n.
- Buyck R., Kaprijke, van middeleeuwse stad tot hedendaags agrarisch dorp, Graficom, Lembeke, 2002.
- Buyck R., Delcourt A., De Mits E., De geschiedenis van Eeklo: Eeklo 750 jaar, Eeklo, Taptoe, 1990.
- Camerlinckx J., Ons ballingschap, Land van de Woestijne, 2009/3, p. 15-21.
- Claeys J., Assenede tijdens de Eerste Wereldoorlog, De Twee Ambachten, jaargang 7/1, 1999, p. 104-117.
- Claeys J., Groot-Assenede in oude foto's 1-2, Uitgeverij Taptoe, Eeklo, 1991.
- De Baets H., Aanwezigheid Duitse en Belgische militaire post te Maria-Aalter, Land van de Woestijne, 2008/4, p. 29-33.
- Decavele J., Honderdvijftig jaar kanaal Gent-Terneuzen, Dienst voor culturele zaken, 1977.
- De Cocker F., Le Petit Verviers, de textielindustrie in Eeklo (1794-1940), Geschied- en heemkundige kring, Eeklo, 2003.
- De Grootte S., Luyssaert J., Virginie Loveling over de deelgemeenten van het Land van Nevele in haar dagboek 1914-'18, Het Land van Nevele, jg. XXXIV, afl. 2, p. 128-152.
- De Keukeleire E., De eerste Oost-Vlaamse buurtspoorweg Gent-Zomergem (1886-1959) met verlenging tot Ursel, De Keukeleire, Ledeberg, 2008.
- De Keukeleire E., De Oost-Vlaamse buurtspoorweg Gent-Evergem (1910-1959) met verlenging tot Bassevelde, De Keukeleire, Ledeberg, 2010.
- de Kraker A., Van Royen H., De Smet M., Over den vier Ambachten – 750 jaar Keure – 500 jaar Graaf Jansdijk, Duerinck, Kloosterzande, 1993.
- Delannoo E., Onze gepantserde treinen in 1914, wfa-artikels.
- De Muyncck G., Groot-Zomergem in oude foto's 1-2, Taptoe, Eeklo, 1993.
- De Muyncck G., Waarschoot in oude foto's 1-2, Taptoe, Eeklo, 1994.
- De Smet E., Herbergen en herbergiers te Eeklo in 1916, 48, p. 143-188.
- De Vos A., Geschiedenis van Ertvelde, Gemeentebestuur Ertvelde, 1971.
- De Vos A., werkgroep, De geschiedenis van Evergem, de Maertelaere, Aalter, 1994.
- De Vos A., Geschiedenis van Waarschoot, Gemeentebestuur, Waarschoot, 1990.
- De Vreese A., Lovendegem. Dorpsbeelden uit het verleden, Het streekboek, Nieuwkerken-Waas, 1992.
- De Vreese A., Lovendegem en Vinderhoute in woord en beeld, Het streekboek, Nieuwkerken-Waas, 1987.

- De Vreese A., Vinderhoute in grootmoeders tijd, Het streekboek, Nieuwkerken-Waas, 1992.
- De Vriendt O., Gefusilleerden te Boekhoute tijdens de Eerste Wereldoorlog, De Twee Ambachten, jaargang 16/2, 2008, p. 39-58.
- De Wilde I., Groot Sint-Laureins in oude foto's, 5 delen, Taptoe, Eeklo, 1991.
- Feestkomitees van Kaprijke en Lembeke, Kaprijke en Lembeke in oude foto's, Uitgeverij Taptoe, Eeklo, 1991.
- Flama W., De wetgeving in het Etappengebied (West- en Oost-Vlaanderen) van het Vierde Duitse Leger 1914, Masterproef RUG, 2009-10.
- Gyselbrecht A., Zomergems oorlogsdagboek 1915-1916, werkdocument, s.n.
- Heemkundig Genootschap De Twee Ambachten, Archiefbeelden Assenede-Bassevelde-Boekhoute-Oosteeklo, 2005.
- Hillaert L., Assenede: het verhaal van vroeger, De Eeclonaar, Eeklo, 1986.
- Hoste I., Stockman L., De geschiedenis van Poeke, Gemeentebestuur Aalter, 1985.
- Interview met Leon Speeckaert, 1987, s.n.
- Interview met Richard Vereecke, 1984, s.n.
- Klomp R., Eveleens Maarse D., De buurtspoorwegen rond Eeklo, Appeltjes van het Meetjesland, 51, p. 127-160.
- Lampaert L., Van de Bouchaute C., Eeklo in oude prentkaarten 1-2, Europese bibliotheek, Zaltbommel, 1972.
- Lampaert L., Zomergem in oorlog, werkdocument, 2010.
- Luysaert J., Oorlogsrelaas van Florimond Pynaert, de Landegemse vrijwilliger 1914-1918 (II), het Land van Nevele, jg. XXX, afl. 1, p. 54-82.
- Luysaert J., Bollaert A., Stevens A., Tuytschaever P., Nevelse gemeenten onder vuur en Duitse bezetting, Kleine mensen in de Grote Oorlog 1914-1918, Het Land van Nevele 39/2008 4a+b.
- Notteboom H., 750 jaar parochie Oostwinkel, Werkgroep 750 jaar Parochie Oostwinkel, Maldegem, 1994.
- Notteboom H., De elektrificatie van Maldegem, Heemkundige Kring Het Ambacht Maldegem, jaarboek 1999, p. 251-264.
- Notteboom W., Van de Rostyne H., Een kwarteeuw Maldegem, 1904-1929, Heemkundige Kring Het Ambacht Maldegem, jaarboek 2009, p. 230-325.
- Notulen Gemeenteraad, 1914-1918, Gemeentearchief Lovendegem, s.n.
- Omtrent Achiël Van Poecke, Interview met Mevr. Cécile Van Poecke-Van Yper.
- Ons Dorp, VTB-VAB, Waarschoot, 1978.
- Rossie J., Gabriëlle Petit, heldin uit WOI, nog steeds vereerd in Boekhoute, De Twee Ambachten, jaargang 5/2, 1997, p. 27-34.
- Rossie J., Het boothuis, een oorlogsverhaal uit WOI in Boekhoute, De Twee Ambachten, jaargang 1/1-2, 1993, p. 53-67.
- Ryffranck P., Korte bijdrage tot de geschiedenis van Eeklo onder het Duitse beheer, oktober 1914-oktober 1918, Appeltjes van het Meetjesland, 52, p. 211-322.
- Sleidinge in het Etappengebied 1914-1918, onuitgegeven bron.
- Stockman L., De geschiedenis van Aalter, Gemeentebestuur Aalter, 1979.
- Thys M., Enkele gebeurtenissen gedurende de Eerste Wereldoorlog 1914-1918 in de gemeente Aalter, Land van de Woestijne, 1991/1-2, p. 9-50.
- Van Britsom P., Enkele gegevens over de oorlog 1914-1918 te Boekhoute, Ons Meetjesland, 1974/1, p. 68-73.
- Van De Castele J., Elektriciteit en spionage te Nevele in Wereldoorlog I, Het Land van Nevele, jg. XIII, afl. 2, p. 65-95.
- Van der Fraenen J., Voor den kop geschoten. Executies van Belgische spionnen door de Duitse bezetter (1914-1918), Roularta, 2009.
- Vandevaire J., Ursel tijdens de Europese oorlog van 1914-1918, Oorlogsdagboek door Gerard Vandevaire, Appeltjes van het Meetjesland, 55, p. 65-253.
- Van Wijnsberge L., Gedenkplaat Jerome Dobbelaere: een terugblik naar een periode in de Eerste Wereldoorlog, niet gepubliceerd artikel.

- Van Wijnsberge L., Gefusilleerde burgers uit Groot Assenede tijdens de Eerste Wereldoorlog, De Twee Ambachten, jaargang 14/2, 2006, p.45-59.
- Van de Woestijne P., Lotgevallen van Eeklose opgeëisten en krijgsgevangenen tijdens de Eerste Wereldoorlog, Ons Meetjesland, 16/2002, p. 1-11.
- Van Lauwe M., Zo leefde en werkte ik..... het levensverhaal van een jongen uit een arbeidersgezin (1900-1982) en tevens een brok Sleinse geschiedenis, 1982.
- Vertenten A., Eeklo, een kleine stad in de Grote Oorlog, Cultuurdienst, Eeklo, 2011.
- Ververs D., Op 16 juli 1917 dropte een Engels vliegtuig twee bommen op de Zelzaatse stuiver, De Turfsteker, Jaargang 2/1, 1997, p. 15-20.
- Ververs D., Zelzate in oude foto's 1-2, Uitgeverij Taptoe, Eeklo, 1995.
- Werkgroep geschiedenis van Lovendegem, Geschiedenis van Lovendegem, Alfa print solution, Lovendegem, 2009.
- Werkgroep geschiedenis van Sleidinge, Geschiedenis van Sleidinge, Gemeentebestuur Evergem, Evergem, 2006.
- Wolfaert G., Oude prentbriefkaarten van Evergem, Van Der Meulen, Evergem, 1982.
- [www.sleinsarchief.be](http://www.sleinsarchief.be)

## 7 Smokkel en spionage

De inwoners van het Meetjesland leefden onder een bezetter, kenden honger, gingen gebukt onder zware opeisingen van levensmiddelen, goederen en werklieden en werden volledig beknot in hun bewegingsvrijheid. Men zochten naar manieren om de bezetter te snel af te zijn en toch enkele levensmiddelen te verkrijgen, bijvoorbeeld door geheime informatie door te seinen naar geallieerde legers. Vanwege de ligging vlakbij de grens, werd veel naar en van het neutrale, vrije Nederland gesmokkeld.

### 7.1 Smokkel

Voorals levensmiddelen werden gesmokkeld: boter, olie, erwten, tarwe, suiker, drank, koffie, vlas, petroleum enz. Lichte stukken werden over de grens gegooid, zwaardere stukken werden in een ton in een gracht onder de draad gerold of met het water meegevoerd. Anderen gebruikten een dubbele ladder. Geliefkoosde oorden waren de Vrijestraat en de Poeldijk in Assenede. De tramverbinding Eeklo-Watervliet speelde in het grensgebied een belangrijke rol in het smokkelen van schaarse artikelen. Brievensmokkel vond eveneens zeer veel plaats.

Er werden mensen over de grens gesmokkeld. Vaak werden grote sommen geld gevraagd om de mensen de grens over te krijgen, net omdat het zo'n hachelijke zaak was en met het risico van het eigen leven werd gedaan. Dat er ook malafide praktijken bestonden is zeker. Vluchtelingen die tegen beter weten in in handen van echte mensensmokkelaars, het niemandsland tussen België en Nederland ingestuurd werden, om dan tegengehouden te worden door de Duitsers.

Vanuit Nederland brachten smokkelaars etenswaren naar **Aalter** en namen van daaruit brieven mee die dan in Nederland verscheept werden naar Engeland of Frankrijk. Ook vanuit de steden Gent en Brussel werd er gesmokkeld. Vanuit deze steden kon men zich nog vrij verplaatsen. Vooral op zondag kwamen de stedelingen bij de boeren etenswaren kopen, voor eigen gebruik of om door te verkopen. Tussen winkeliers en boeren ontstond ook een soort ruilhandel in goederen waar zij nood aan hadden.

**Maurice Van Lauwe** uit **Sleidinge** was een jongeman tijdens WOI. In zijn autobiografie schreef hij hoe hij 'smokkelde'. Eén van zijn jobs tijdens de oorlog was dagbladverkoper. Zo voerde hij 'Het Volk' rond, maar er waren niet veel klanten meer. Maurice wilde samen met zijn broer en zijn vader een cent bijverdienen en de ronde van 'Het Volk' terug nieuw leven inblazen. Hiervoor kregen ze een pas van de Kommandantur van Ertvelde. Tegen de prijs van 5 fr. kregen ze een gezamenlijk paspoort. Weer of geen weer, elke dag trokken ze naar Gent om de kranten op te halen. Dag na dag kregen ze meer en meer lezers. Het feit dat het trio ook boodschappen deed in Gent, verhoogde het lezersaantal gevoelig. Met die boodschappen verdienden deze mannen uiteraard ook nog een extraatje. Om niet op smokkelen betrapt te worden, kochten ze ook 'Die Kölnische Zeitung' of andere Duitse bladen. Wanneer zij de militairen die de wacht hielden een exemplaar gaven, mochten ze zonder enige vorm van controle de stad binnen en buiten...

Ook **Knesselare** had zijn brievensmokkelaar en spion, namelijk foorkramer **Victor Cocquyt**. 's Avonds sloop hij door de bossen van Kleit en Maldegem tot aan de Nederlandse grens. Daar kleepte hij zich uit, stak zijn kleren in een zak, bond deze op zijn rug en zwom zowel het Schipdonk- als het Leopoldkanaal over. Eens hij terug aangekleed was, trok hij naar het eerste huis om er iets warmes te drinken en ging dan verder naar de postmeester van Eede. Hij overhandigde de brieven die bestemd waren



voor de soldaten die strijd leverden in het onbezette deel van België, achter de IJzer. De brieven legden een weg af van Nederland over Engeland, naar Frankrijk, om dan terug naar Vlaanderen te keren.

Dezelfde nacht zwom Victor Cocquyt terug, met nieuwe brieven weliswaar. Deze brieven waren gericht aan 'Den Heer Postmeester van Eede, Zeeuwsch-Vlaanderen, Nederland'. Eens de buitenste omslag verwijderd was, stond het adres er op vermeld. Daarop ging Cocquyt, samen met enkele kompanen de brieven verspreiden. Victor Cocquyt stak twee tot drie keer per week de kanalen over.

Cocquyt smokkelde niet alleen brieven over, ook berichten over het Duitse leger. Deze waren geschreven op zeer kleine briefjes en werden opgerold tussen de blaadjes van een sigaret.

In 1916 werd hij echter aangehouden in de Schaarstraat in Brugge samen met een kameraad. De Duitsers hadden een klein papiertje van tussen zijn schoenool gehaald. Hij bekende niet. Hierop namen zij Victors identiteitsbewijzen af en trok er een burger met zijn papieren naar gezinnen van de frontsoldaten. Daar vertelde de burger dat de koerier ziek was en dat hij zijn werk overnam. Als bewijs had hij zijn identiteitspapieren. De mensen gaven brieven aan de valse koerier mee. Nog wou Cocquyt niet vertellen wie zijn helpers waren.

Ze geloofden ook niet dat Victor in de winter de kanalen overzwom en lieten hem als bewijs het kanaal overzwemmen. Hij had al een vluchtroute in gedachten, maar de Duitsers doorzagen zijn plan en haalden hem direct uit het water. Uiteindelijk werd de smokkelaar voor 5 jaar strafkamp veroordeeld in Holzminden, in Westfalen. Hij kon er na 14 dagen ontsnappen, maar werd kort daarop bij Keulen terug gesnapt. Dit keer door een veldwachter, waarna Victor opgesloten werd in een kleine dorpsgevangenis. Ook daar wist hij uit te ontsnappen. Rond Namen werd hij door twee Feldgendarmen wederom gevat omdat hij geen reispas bezat. Ze sloten hem 10 dagen op. Wanneer deze straftijd om was, gaven de Duitsers hem een 'Pass' als vrijgelaten gevangene die naar Knesselare moest. Hij kwam dus aan in Knesselare als vrij man, een dag later dook hij onder in Brussel. Wanneer de werkdwang hoger werd, vluchtte hij met zijn gezin naar Nederland. Vanaf 1917 ging hij vervolgens aan de slag in de steenkoolmijnen van Engeland.

Van bakker **Evarist Blancke** uit **Zelzate**, die zijn brood bakte in het Sas van Gent, is gekend dat hij van zijn bevoorrechte positie profiteerde om veel Vlaamse brieven over te smokkelen, waardoor deze via Nederland achter de IJzer terechtkwamen.

**Richard Vereecke** getuigt over het briefsmokkelen. Hij werkte samen met Stafke Vereecke (die geen familie was). Hij had steeds een pistool met 6 kogels bij.

*"Frontsoldaten stuurden brieven naar vaste adressen in Zeeuw-Vlaanderen in dubbele enveloppe. 1<sup>e</sup> naar Nederland, 2<sup>e</sup> naar België. Deze werden via **Boekhoute** opgehaald. 1<sup>e</sup> door boer Schatteman en ook Verdegem. Schatteman erft gedeeltelijk op Nederlands grondgebied. Hij heeft duizenden brieven gesmokkeld. Later heeft Vereecke en een 12-tal anderen brieven gehaald door elektrische schrikdraad met houten ton waar ze door heen kropen. Later 2<sup>e</sup> en 3<sup>e</sup> draad bijgekomen, dit was niet meer mogelijk. Ooit hebben ze een onleesbare brief geopend omdat ze het adres niet konden lezen. Het was naar pater overste van Eeklo. Hij was hoofd van de spionagedienst Oost- en West-Vlaanderen. De twee Vereeckes droegen brieven uit van Eeklo tot Maldegem en Ruiselede. Ze zijn ermee gestopt na een huiszoeking waar ei zo na een pak brieven werden ontdekt. Er werden ook brieven naar Holland gesmokkeld. De ronddrager van **Waarschoot** was Aimé De Smet. Aimé Reyniers heeft 6 weken geweest om hem te doen spreken, veel slagen gekregen. Zelfs valse biechtvader op bezoek gekregen. Daarna gestopt met smokkel. Werd in het oog gehouden."*

**Cécile Van Yper**, die als kind in **Assenede** woonde, paste een andere tactiek toe om brieven over te smokkelen:

"...Gedurende de oorlog zijn wij in **Zomergem** gebleven en ik ben nog te voet gekomen van Zomergem naar 't Holleken omdat daar nog brieven voor ons vader toekwamen, die commissaris was. Deze konden niet toekomen in België, maar wel in Holland. Daar ging ik dan naartoe en onze hond ging er onder de prikkeldraad. Onze hond had een speciale band aan en de vrouw waarbij wij gevlucht waren stak de brieven in de halsband van de hond. De Duitsers konden deze dus niet vinden. Zij durfden aan de hond niet te komen,... want het was een Groenendaler! En zo konden wij nog lang nieuws krijgen van ons pa... totdat er elektriciteit gezet is op de draad van de grenswacht."

In een verordening van 6 juli 1915 regelt opperbevelhebber Albrecht von Württemberg de smokkel van brieven en kranten. Het is verboden voor iedereen om brieven, postkaarten of andere schriftelijke of gedrukte mededelingen, notaboeken of niet toegelaten kranten over de Belgische grens te brengen of te laten overbrengen of mee te werken aan het vervoer van deze bronnen. Er wordt duidelijk vermeld dat het roepen van boodschappen over de grens niet toegelaten is en het begrip 'vervoer' ook het meenemen op een reis of het over de grens gooien of werpen inhoudt.

### **Duiven**

Direct nadat Duitsland de oorlog verklaard had aan België, op 4 augustus 1914, volgde het bevel van de Belgische overheid om alle duiven op het hok te houden en de uitgangen gesloten te houden. Kort daarop kwam het tegenbericht om alle hokken dag en nacht open te houden.

Vanaf het begin van de bezetting werd iedere duivenmelker verplicht het aantal dieren in zijn bezit op te geven. In februari 1915 verschenen de eerste plakbrieven waarbij werd aangekondigd dat alle vervoer van duiven verboden werd, geen enkele duif mocht nog uitvliegen. Het houden van duiven en organiseren van duivenwedstrijden werd aan banden gelegd.

Er werden echter ook duiven gebruikt voor briefsmokkel en spionage. De Duitsers namen hier dan ook maatregelen tegen.

August Van Den Neste:

3 februari 1915: *'De duiven moeten worden aangegeven: aantal, kleur en zitplaats en soort, verbod die te voeden met maïs, tarwe, rogge, garst; boonen en vitsen toegelaten'.*

In Gent en het etappengebied golden er andere regels dan in de rest van het land wat betreft het houden van duiven. Op 4 mei 1915 gaven de Duitsers het bevel om alle duiven in Oost- en West-Vlaanderen te doden. Op 1 mei 1915 was er bij Middelkerke namelijk een duif geschoten met een briefje rond het pootje dat informatie bevatte over de bewegingen van de Duitse troepen. De duif werd ingezet in de communicatiedienst tussen Oostende en Nieuwpoort.

De volgende dag komt de Duitse overheid op de stappen terug en bindt in. De waardevolle duiven moeten niet gedood worden, enkel de vlerken moeten afgesneden worden, zodat de vogels niet meer kunnen vliegen. De duiven moeten gedurende 4 maanden onder militaire bewaking in hokken opgesloten worden.

### **Aalter**

**Lotenhulle** volgde de maatregel op om de duiven te doden. De angst zat er

nog goed in, nadat zij op een wreedaardige manier kennis gemaakt hadden met de Duitsers.

### **Eeklo**

In **Eeklo** komen de duiven onder Duits toezicht te staan in de oude fabriek Van Zandycke-Goethals in Boelare 57. Voedsel voor 4 maanden moest voorzien zijn. Einde mei worden de vleugels van de duiven voor een tweede keer gekort.

### **Evergem**

Ook de duiven van **Evergem** en **Sleidinge** werden vanaf december 1915 opgesloten in Evergem.

### **Nevele**

In **Hansbeke** zijn er 528 duiven. Voor de bezetter was dit te veel en men besliste dat er slechts 150 mochten blijven leven.

In **Merendree** worden 156 duiven in de verzamelplaats opgesloten boven een schoollokaal. Op 14 november 1915 worden van al die duiven de vleugels opnieuw afgesneden.

### **Maldegem**

Elke inwoner van **Maldegem** deed eind november 1915 een verplichte aangifte van het aantal duiven in zijn bezit. In Maldegem waren er niet minder dan 4032 duiven en elke aangifte werd door de eigenaar zelf ondertekend.

In **Adegem** worden Aloïs en Camiel Mercy er valselijk van beschuldigd in het geheim reisduiven te houden. Ze worden op 8 augustus 1916 veroordeeld tot 5 en een half jaar gevangenschap en hardhandig van Adegem naar Eeklo overgebracht en van daaruit gedeporteerd.

### **Waarschoot**

Aloïs Bonne uit Waarschoot schrijft op 6 mei 1915 het volgende in zijn dagboek:

*'Al de duiven moeten inkorven in de boltent (krulbol) van Liene Wieme al de overige 's avonds om 5 uren moeten doden'*

En enkele dagen later op 9 mei 1915:

*'Al de duiven gedood uitgezonderd 250 die vleugels zijn afgesneden.'*

Sommige duivenliefhebbers konden het niet laten om hun geliefkoosde duiven bij te houden en belandden dan ook twee tot drie jaar in de gevangenis. Niettegenstaande de maatregel tot het doden van de duiven vermoedden de Duitsers dat er nog steeds liefhebbers waren die duiven hielden en kweekten. Om deze praktijk de kop in te drukken, werd in augustus 1917 het materiaal voor reisduiven aangeslagen, namelijk duivenkorven, voeder, drinktorens, nesteieren,...

## 7.2 Maatregelen tegen het smokkelen

Om een halt toe te roepen aan het smokkelen besliste het schepencollege van **Assenede** om maatregelen te treffen teneinde het smokkelen van graan, vee en levensmiddelen te voorkomen. Op 7 oktober 1916 besliste het schepencollege om onderhandelingen te starten met de douane van Zelzate. Assenede vroeg om controleurs naar Assenede te

sturen met een bewakingsopdracht. Assenede zou instaan voor de vergoeding van de controleurs. Of deze maatregel effectief in voege kwam, lezen we niet in de verslagen van het schepencollege.

Om de brievensmokkel tegen te gaan, werd in februari 1916 het verbod uitgevaardigd om inwoners van **Sint-Margriete, Watervliet** en **Waterland-Oudeman** nog naar Eeklo te laten komen.

De Duitse bezetter probeerde de smokkel tegen te gaan door een soldaat op de locomotief te laten meerijden. Deze maatregel bleek niet afdoende want op last van de Duitse autoriteit zal de verbinding op 14 maart 1916 worden gestaakt. Twee dagen later was de tram in **Aalter** hetzelfde lot beschoren. De rails van de stilgelegde lijnen werden tijdens de oorlog niet meer gebruikt.

In 1915 werd de ganse Belgisch-Nederlandse grens afgesloten door een ijzeren draad, tot op een hoogte van 3 meter, die onder stroom gezet werd. Ook dit als maatregel om het smokkelen en spioneren tegen te gaan. De grens werd permanent bewaakt door de Duitse grenswacht.

Zelfs nadat er een gordijn opgetrokken was aan de Nederlandse grens met prikkeldraad, bleef de bevolking inventief in het smokkelen en spioneren. Zo werden er brieven met pijl en boog heen en weer geschoten. Op een zekere dag vond een grenswacht een pijl met een brief aan gebonden. Daarom moesten nu ook alle pijlen en bogen binnengebracht worden op het stadhuis.

Ook kinderen werden ingeschakeld. Zij speelden met kaatsballen, waarin brieven verstopt zaten en deze werden dan over de grens geworpen. Andere kinderen gebruikten de vlieger als smokkelmiddel. De papillotten van de vlieger waren eigenlijk brieven. Wanneer de vlieger ver genoeg over de grens zweefde, sneed men er daar de staart af. De Duitsers hadden dit echter in de gaten en legden een verbod op het vliegeren voor kinderen vanaf augustus 1916.

Belgische boeren verstopten brieven in de holten van hun klompen. De **Boekhoutse** schaapherder **Charles-Louis Buysse**, bijgenaamd 'den houten poot', had de toelating om in beide richtingen de grens over te steken, zodat de schapen in het schorregebied van de Braakman konden grazen. Ondanks dagelijks controles heeft niemand ooit gemerkt dat hij in de holte van zijn houten been tientallen brieven gesmokkeld heeft.

Een andere maatregel tegen het smokkelen was het bevel om grensbewoners, uit onder meer **Boekhoute**, verplicht hun huizen en hoven te laten verlaten tussen 17u en 8u. Dit bevel werd echter nog verscherpt; vanaf juli 1916 werd iedereen die op 200 m van de grens woonde, verplicht te verhuizen of werd er een barricade opgericht, waardoor het zicht op de Nederlandse grens nihil was. Deze bewoners waren dan verplicht hun huis of hoeve te verlaten om elders onderdak te vinden. Al dan niet in de eigen gemeente.

Ook de inwoners van **Sint-Laureins** moesten hun huizen verlaten. De zone liep op 150 m langs de hele grens met Nederland. Het eerste bevel om de woningen te ontruimen dateert van 14 juli 1916. Het ging in eerste instantie om het huis Dorpstraat 7, dat als wachtlokaal ingericht werd. Een dag later waren de nummers 2, 4, 1, 3, 5, 9, 11, 13, 15 en 17 aan de beurt. In deze huizen zouden soldaten ingekwartierd worden, zodat de last wat minder groot was voor de inwoners zelf. De gemeente Sint-Laureins had de opdracht zelf te zorgen voor een nieuwe woonst voor deze gezinnen, het best zo ver mogelijk van het kanaal.

## 7.3 Spionage

De meeste mensen waren de bezetter liever kwijt dan rijk. Ongeveer 7000 mensen in bezet België en Noord-Frankrijk kwamen clandestien in opstand tegen deze Duitse bezettingsmacht. Zij lieten zich inlijven bij een geallieerde inlichtingendienst. Het Belgische, Franse en Britse opperbevel hadden elk hun inlichtingendiensten die zich vertakten over verschillende netwerken in het bezette land. Rekruteren deden deze inlichtingendiensten bij de vele vluchtelingen. Zij kregen de opdracht om terug naar huis te gaan en er een netwerk op poten te zetten. Meestal werden hier vrienden en familieleden voor ingeschakeld. De inlichtingen die zij moesten verschaffen waren hoofdzakelijk van militaire aard. Spoorwegen werden dag en nacht geobserveerd met een oog op het Duitse troepen- en materiaaltransport. Ook vliegveldjes werden goed in het oog gehouden. Verder werden er tal van mensen ingeschakeld om rapporten over te brengen naar het neutrale Nederland om vandaar naar de overheden in Engeland te worden verstuurd. Hele netwerken werden zo in het leven geroepen, die op zich nog onderverdeeld werden in 'diensten'. Slechts enkele diensten waren een lang leven beschoren. Onvoorzichtigheid, verklikking, verraad en een waakzame Duitse contraspionage zorgden ervoor dat één agent op vier gearresteerd werd door de alomtegenwoordige Duitse politie. Na de arrestatie volgden de ondervragingen. Deze gingen vaak gepaard met psychisch en fysiek geweld. Vervolgens werd de beklaagde voor een Duitse militaire rechtbank gebracht. Belgische verdedigers mochten niet pleiten. Straffen waren zwaar, gaande van lange gevangenisstraffen tot deportatie naar Duitse gevangenkampen tot zelfs de doodstraf. Op spionage stond immers de dood voor het vuurpeloton. Ongeveer 280 burgers werden op deze manier terechtgesteld door de Duitse bezetter.

Tijdens WOI hebben de Duitsers drie diensten, belast met spionage, kunnen onderscheiden:

- i.o.v. de Belgische regering, die gevestigd was in Le Havre. Het doel was inlichtingen inwinnen op economisch en moreel vlak.
- i.o.v. het Belgisch hoofdkwartier
- i.o.v. de militaire sectie van de Engelse Intelligence Service (opgericht in 1915)

De laatste twee hadden een militair doel. Via deze spionage bekwam men informatie in verband met troepenbeweging, grondplannen van munitiedepots, vliegtuigplannen, schuilhavens voor duikboten en zeppelins,.... De treinen werden ook voor dit doel bespioneerd, net zoals de troepenverplaatsingen te voet.

Deze info werd dan vaak via kleine papiertjes de grens over gesmokkeld naar Nederland. Hoe langer de oorlog duurde, hoe banger de Duitsers werden van de spionnen. Zij lieten dan ook plakbrieven aanbrengen in de stations en op trams waar zij de soldaten aanmaanden tot voorzichtigheid omdat er spionnagevaar bestond.

Het personeel van de buurtspoorwegen dat instond voor het vervoer tussen Tielt, Aalter, Eeklo en Watervliet, hielp familieleden contact te houden met soldaten achter het front. De Militaire Politie spoorde deze medewerkers op en zette hen gevangen of lieten hen fusilleren. Deze medewerkers werden als spionnen beschouwd. Niet alleen zouden ze familieweetjes doorsturen, maar ook inlichtingen die met spionage te maken hebben.

### 7.3.1 Enkele spionnen

Vrouwen gingen volop in het verzet: zij gingen aan de slag bij inlichtingendiensten, ontsnappingslijnen, als koeriersters of als geheime agenten. Een bekende spionne is **Gabriëlle Petit**.

**Gabriëlle Petit** werd in Doornik op 20 februari 1893 geboren in een gezin met 3 kinderen. Ze verhuisden naar Ath, waar de vader werkte als ingenieur. Toen haar moeder stierf in 1902 viel het gezin uit elkaar. Gabriëlle werd in een weeshuis ondergebracht. Toen haar vader hertrouwde, kon ze maar moeilijk aarden in het nieuwe gezin en ging ze naar Brussel. Na heel wat omzwervingen en mislukkingen vond ze een intrek bij de welstellende familie Collet, waar ze het vooral goed kon vinden met Mevrouw Collet. In Brussel leert ze een Belgische militair kennen: Maurice Victor Gobert, met wie ze trouwplannen smeedt. Het uitbreken van de Eerste Wereldoorlog trok hier echter een streep door. Hij werd opgeroepen en zij meldde zich aan als verpleegster bij het Belgische leger.

Haar verloofde raakte gewond in Mechelen en werd verzorgd in het St-Elisabethziekenhuis in Antwerpen. Gabriëlle regelde een onderduikadres en liet haar verloofde zo ontsnappen. Hij herstelde goed en het koppel beraamde een plan om via Nederland het Belgische grondgebied te ontvluchten, om zo, via Engeland naar Frankrijk, het Belgische leger aan de IJzer te vervoegen. Maurice ging eerder naar Nederland, op 16 juni 1915 was hij op Nederlands grondgebied. Hij trok verder naar Folkstone om op 27 juni de oversteek naar Calais te maken, zodat hij snel weer zijn plaats kon innemen aan het front. Toen Gabriëlle verklikt werd door haar schoonfamilie, werd het haar te heet onder de voeten en verliet ze België ook.

Vanuit Brussel bereikte ze Gent en trok ze verder per stoomtram naar Bassevelde. Van daaruit verliep de tocht in een kleine groep te voet naar een contactpunt bij de grens met Nederland, in Boekhoute. Van hieruit loodste de gids Isidoor Van Vlaanderen tegen betaling de groep langs grachten en rietkragen naar Philippe in Nederland. Op 20 juli 1915 is ze in Den Haag. Gabriëlle trok verder naar Folkstone en liet zich inlijven in het intussen opgerichte Engelse spionagenet voor het vasteland en Gabriëlle trok verder naar het spionagecentrum in Londen, waar ze een korte, maar informatieve spionageopleiding kreeg. Na deze opleiding trok ze terug naar Nederland. Via Philippe trok ze terug naar Boekhoute en nam contact op met de adressen die zij in Engeland gekregen had. Onder andere de bekende spionne Edith Cavell, een Engelse verpleegster te Brussel, hoorde daar bij. Gabriëlle Petit hield zich bezig met het rekruteren van agenten in Brussel, Gent en Kortrijk, maar ook het winnen van inlichtingen, het bundelen ervan en de info het land uitsmokkelen.

Aangezien de route Brussel – Gent – Boekhoute – Philippe voor haar het best gekend was en omdat Boekhoute een handeltje had opgezet in het smokkelen van mensen, buitenlandse dagbladen en brieven, koos zij voor deze smokkelroute.

Op 1 april 1916 werd Gabriëlle Petit, als hoofd van een niet zo klein spionagenetwerk, op de nationale schietbaan in Brussel terechtgesteld, na te zijn opgepakt.

In het Meetjesland leefden er meerdere vrouwen die spioneerden. Hier volgt een overzicht van de belangrijkste spionnen uit het Meetjesland per gemeente met een nadere toelichting van de spionagedienst De Pauw.

### **Aalter**

**Emiel Van Veirdeghem** woonde in het café 'Schoon zicht' aan de spoorwegovergang in **Aalter**. Hij hield bij hoeveel treinen er passeerden en wat ze vervoerden. Hij spioneerde voor de geallieerden. De Duitsers kwamen er achter en fusilleerden hem in Brugge op 17 september 1915.

### **Assenede**

Het verhaal van **Marie-Leonie Vanhoutte** luidt als volgt:

*'Vanuit Gent brachten boeren de mannen, verstopt onder strobalen, tot Boekhoute, het laatste dorp voor de grens. Daar werden zij afgeladen in de herberg van Edmond*

*Dhollander. Voor 25 frank per persoon kwamen gidsen hen daar 's nachts halen om de grens over te steken. Zij zagen tegen geen enkele moeite op. Voor de prikkeldraadversperring tussen België en Nederland liep een irrigatiekanaal. De gidsen brachten de mensen op hun rug het water over tot bij de prikkeldraad. Men kroop er onder door en was vrij om naar Philippe te gaan, waar men werd opgevangen door de soldaten van neutraal Nederland. In Philippe vierden zij de vrijheid in de herberg De Zwaan met een hartige portie mosselen. Die vond Marie-Leonie te gekruid voor haar smaak. Eenmaal in Vlissingen aangeland was het soms dagenlang wachten op de overtocht naar Engeland. De jonge vrouw kwam alleen naar Boekhoute, waar zij meestal 50 frank moest betalen, om Duitse schildwachten de verkeerde kant te laten opkijken. Zij brachten uit Vlissingen brieven mee van soldaten voor hun familie in het bezette gebied. Marie-Leonie had al enkele van die tochten achter de rug toen Louise de Bettignies met haar contact opnam. De vrouwen vormden een team dat erin slaagde honderden mensen over de grens te brengen. Vanuit Nederland brachten zij berichten over tot in Brussel.'*

**Karel De Waegenaere** uit **Boekhoute** was actief in de spionagedienst Poes, die hijzelf had helpen oprichten in november 1916. **Camiel Hoste** uit **Oosteeklo** behoorde tot dezelfde dienst.

Ook **Alfons Parez** en zijn vrouw **Magdalena Dierickx** waren in de spionage betrokken. Ze woonden in het Graafjanstraat 3, vlak naast Karel De Waegenaere. Dit huis en het café en de winkel van **Louis Goossens**, die in de Noordstraat 40 woonde, waren verzamelpaatsen van de spionnen. Daar werden de spionagestukken en de brieven voor de soldaten aan het front verzameld en over de grens gebracht. In het huis van Parez werden soldaten van de Duitse grenswacht omgekocht om te weten waar de veilige plekken in de elektrische draad zaten. Per persoon die overging, vroegen ze 500 Mark. Moeder Parez smokkelde spionagestukken over door gaten te boren in haar klompen, daar de stukken in te schuiven, te dichten met mastiek en te overschilderen. Zij smeedt hierna de klompen over de elektrische grens. Ook vader Parez hielp mensen over de grens.

De zoon, René Parez, was 8 jaar toen hij in augustus 1917 door de Duitsers uit de klas werd gehaald en ondervraagd werd over het gedrag van zijn ouders. Ondanks het feit dat hij niets verklapt heeft, werd Alfons Parez samen met Karel De Waegenaere aangehouden en naar de gevangenis van Gent gebracht. Moeder en kinderen werden het huis uit gezet en verplicht onderdak te zoeken in Gent. Nog 6 andere gezinnen in Boekhoute ondergingen hetzelfde lot.

Een interessant document werd ons ter beschikking gesteld door mevrouw De Vos over een spionne: **Martha de Lombaert**, actief in **Boekhoute**. Martha ontving voor haar uitzonderlijke diensten tijdens de Eerste Wereldoorlog de medaille 'Ridder in de Kroonorde en medaille der politiek gevangene'. Martha woonde aan de Nederlandse grens te Boekhoute en kwam in contact met Edmond Van de Woestijne, die haar vroeg plannen naar Nederland te smokkelen. De plannen gaven informatie over de positie van de loopgraven, ligging van de kanonnen en munitievoorraden. De plannen waren maar een 'halve sigarette' groot. Ze waren bestemd voor de vliegers die dan alles vernielden. Er werd gesmokkeld in kloefen, schoenen en kledingstukken. In 1917 werd Martha achtervolgd, opgepakt en gestraft op verdenking van spionage. Ze werd gevangen gezet in Sieburg, Duitsland. In totaal zat ze 21 maanden vast, op 9 november 1918 werd ze vrij gelaten.

### Evergem

In Evergem-Kerkbrugge woonde **Arthur Steyaert**, die tijdens de oorlog een vrij spion was. Hij werkte zelfstandig en droeg dus alle verantwoordelijkheden van zijn daden. Hij smokkelde o.a. een brief over van Nederland naar België, maar heeft ook 3 Franse soldaten de grens helpen oversteken van België naar Nederland.

### **Eeklo**

De gebroeders **Edgard en Edmond Van de Woestijne** waren afkomstig van Eeklo.

### **Maldegem**

**Louis Savat** uit Maldegem behoorde tot de spionagedienst van de gebroeders Edmond en Edgard Van de Woestijne.

### **Nevele**

In Nevele was er een belangrijke inlichtingsagent of spion aan het werk, namelijk **ingenieur De Clercq**, de directeur van de Nevelse elektriciteitscentrale. Hij kon goed te werk gaan, omdat hij zich omwille van zijn functie, vlot kon bewegen tussen de verschillende Kommandanturen. Hij stond zo in contact met medespionnen, die hem schriftelijke of mondelinge informatie verschafte. In het klooster van Nevele kreeg hij de gelegenheid een draadloze uitzendpost te plaatsen. In het klooster ging namelijk af en toe een lamp stuk, dus had hij steeds een excuus om er eens binnen te lopen. De moeder overste had een zwijgplicht en liet de clandestiene activiteiten oogluikend toe. Aangezien De Clercq ingenieur in de elektriciteit was, over batterijen beschikte om anderen uit de nood te helpen bij een elektriciteitspanne én hij een auto had, kon hij zijn activiteiten gemakkelijk ontplooiën.

Aangezien er na 22u Duitse tijd geen licht meer scheen, kon hij gewoon verblijven in zijn bureau dat hem ter beschikking gesteld was, in de Tieltstraat 20. Daar bleef hij ook geregeld slapen, om opgeroepen te kunnen worden bij problemen in het elektriciteitsnetwerk. Via de tuinen en hagen kon hij zo ongezien naar het klooster gaan. Vanuit het klooster van Nevele zond hij draadloos - in morse - inlichtingen door naar Baarle-Hertog en Folkestone.

Eind oktober 1918 werd hij aangehouden en hij zou terechtgesteld worden in december van hetzelfde jaar. Het einde van de oorlog heeft hem gered. Wat hij precies overgeseind heeft, is echter niet meer te achterhalen.

### **Sint-Laureins**

**Camiel De Taeye** uit Bentille was altijd al een vrije vogel geweest. Toen in 1914 de oorlog uitbrak, trok hij naar Nederland waar hij het werken afwisselde met periodes van zwerven. Zo kwam Camiel al vlug in contact met het 'slechtere milieu', wat resulteerde in een aanraking met het gerecht. Hier werd hij voor de keuze gesteld; ofwel naar de gevangenis gaan ofwel spioneren voor de Engelsen. Hij heeft gekozen voor het laatste.

Na verschillende keren het geluk aan zijn zijde gehad te hebben, kwam Camiel in september 1918 langs St-Margriete, via St-Jan Boven, over de krekken en de Warande huiswaarts. Een week later werd een zoekactie gedaan door drie Duitse spionnen in de wijk. Camiel en zijn familie stonden al gewapend klaar. De zoekactie werd echter afgeblazen, vooraleer men aan het huis van familie De Taeye kwam. Het werd Camiel te heet onder de voeten, en hij vertrok terug naar Nederland. Door de velden trok hij richting 't Meuleken (Watervliet). Deze keer werd Den Draad hem fataal. Bij zijn poging er doorheen te komen bleef hij aan de draad hangen en werd geëlektrocuteerd.

Diezelfde avond kwamen dezelfde drie Duitse spionnen bij vader en moeder De Taeye langs. Allebei werden ze geslagen om bekentenissen af te dwingen, vader Charel bleef ontkennen dat zijn zoon thuis geweest was. Twee dagen later werd het lijk teruggebracht naar Bentille waar hij begraven werd. Zijn ouders werden naar de gevangenis Nieuwe Wandeling gebracht in Gent.

### **Zelzate**

**Coralie Baudouin** ontving na de oorlog een document van Koning Albert voor een dienst van moed en menslievendheid. In een begeleidende brief van haar dochters Céline en Denise Deckmyn staat het volgende geschreven:



*'Zoals velen wel weten, was in de 1<sup>e</sup> oorlog de grens Nederland België afgesloten, met onder stroom gezette prikkeldraad, toch lukte het sommigen de grens over te steken, zoals de heer Mabilde, dat regelmatig deed, om voor de geallieerden berichten over te smokkelen. De Duitsers waren van zijn daden op de hoogte, maar konden hem niet betrappen, tot ze door verraad op de hoogte waren van het juiste moment van zijn volgende poging de grens over te steken. Daar ons ouderlijk huis, het hotel Des Voyageurs, voor het grootste gedeelte door de Duitsers in beslag was genomen, had Coralie de gelegenheid gesprekken af te luisteren en zo te weten te komen wat de heer Mabilde te wachten stond. Het was niet zonder gevaar hem te verwittigen van het verraad. Als dank werd zij vereerd met een medaille en een getuigschrift wat wij met fierheid bewaren.'*

De spionnen **Emiel, bijgenaamd Bruun, en zijn broer Philemon De Klerck** zijn onderscheiden voor bewezen diensten aan de 'Verbonden Legers' in het bezet gebied. Met zijn broer Philemon spioneerde Bruun voor het Engelse leger en bracht hij onder meer geheime informatie en brieven over de Belgisch-Nederlandse grens. Maar de Duitsers raakten op de hoogte van Bruuns geheime activiteiten. Op het hoofd van Bruun en zijn kompanen werd de doodstraf gezet en de uitkijkposten en patrouilles aan de grens werden verdubbeld.

Op een keer moest Bruun een beroep doen op de diensten van medespion Naudts. Aan hem beloofde Bruun honderd frank als die hem veilig naar Nederland zou helpen. Dat lukte, maar Bruun "altijd dorst en nooit geld" kon die honderd frank niet ophoesten. Na vele loze beloften was Naudts het moe en gaf aan een Duitse soldaat alle namen van spionnen in België door. De broers overleefden evenwel de oorlog.

#### **Spionagedienst De Pauw, D. P.**

**Kamiel De Pauw** werd in juni 1915 benaderd door koerier **Theophile Everaert** van het verzet. Hij had een brief bij zich van **Jules Baudringhien** uit Nederland met de vraag of hij niet geïnteresseerd zou zijn om een dienst ten voordele van de Britse inlichtingendiensten van **majoor Wallinger** op poten te zetten. Deze inlichtingendienst WL met hoofdzetel in Londen had verschillende bureaus in Nederland onder de dekmantel van een graanfirma. De Pauw, die verloofd was met **Clémentine Baudringhien** uit Deerlijk, startte met haar hulp een spionagedienst, dienst D.P. De dienst was eerst een familiale aangelegenheid en er werd alleen gespioneerd in de streek van Kortrijk. De dienst breidde zich in Kortrijk al snel uit. Vijf observatieposten werden in het leven geroepen, waarvan er twee, dag en nacht bezet waren. De rapporten werden verzameld in het café van de familie Baudringhien en door de dochters naar een verzamelpunt in Gent gebracht. Deze post was opgericht door Kamiel De Pauw en werd geleid door **Bertha De Dapper**. Vanaf september 1915 werden eveneens rapporten uit Kortrijk rechtstreeks naar Gent gebracht. In het begin haalde De Pauw zelf de rapporten af en bracht ze naar Bassevelde, maar vanaf september 1915 deed de 18-jarige **Jerome Dobbelaere** dit.

Jerome was op 4 april 1897 geboren in **Bassevelde** en was 17 jaar toen de Eerste Wereldoorlog uitbrak. Hij was te jong om te dienen als soldaat, maar wou wel iets doen voor het vaderland. Aangezien hij een woordje Frans en Engels sprak, besloot hij te spioneren. Via Kamiel De Pauw begon hij te werken voor de British Military Intelligence Commission. Zijn taken bestonden onder andere uit het verzamelen van inlichtingen over troepenbewegingen van de Duitsers, het treinverkeer in het station van Gent Sint-Pieters, brieven smokkelen naar Sas van Gent,... Deze informatie ging via koeriers en agenten die vlakbij de grens woonden, naar het neutrale Nederland om op die manier de Britten te bereiken.

Eén van die koeriers was **Isidoor Van Vlaanderen**. Hij haalde de rapporten in Bassevelde op en bracht ze naar Boekhoute, waar hij ze overhandigde aan de passeurs, **Emilie Schatteman** en **Leonie Rammeloo**.

De dienst breidde zich verder uit. In de herfst van 1915 kwamen er nog observatieposten bij in Gentbrugge, in Rijsel en in Oudenaarde. Het waren vooral de Duitse troepenbewegingen die van groot belang waren. Deze gebeurden steeds via het spoor, zodat van elke trein de richting, grootte, tijdstip en lading genoteerd werden en doorgegeven.

In de zomer van 1916 kwam Kamiel De Pauw in contact met **Jules De Waele**. Hij was hoofd van de observatiepost van de 'dienst Pégoud' in Kortrijk. Deze dienst maakte onder andere gebruik van binnenschippers op het kanaal Gent-Terneuzen om informatie over te brengen naar Nederland, later ook via de Schelde. **Marie De Smet**, met als schuilnaam *Prudence*, was hun contactpersoon. Kamiel De Pauw kwam ook nog in contact met een andere kleine dienst, 'dienst Stevens'. Deze groep had geen eigen koeriers en bezorgde hun rapporten eveneens aan Marie De Smet en **Kamiel Peirs** van de dienst Pégoud. De drie diensten kwamen dus met elkaar in contact. Personen die voor verscheidene diensten werkten en door hun belangrijkheid of door de centrale ligging van hun woonst of zaak liepen het meeste gevaar om betrappt te worden.

**Coralie B.**, het dienstmeisje van Marie De Smet, heeft de drie contactpersonen verklikt. Waarom precies is niet duidelijk. Onderzoek wees wel uit dat ze een tijdlang de maîtresse was van **Arie Hougée**. Arie Hougée, Nederlandse schipper en koerier, Marie De Smet, hoofd van een verzamelpunt van verscheidene diensten en **Alphonse Loontjes**, waarnemer, koerier en passeur, werden aangegeven door Coralie B. voor het clandestien overbrengen van mensen naar Nederland. Op 19 maart 1917 werden Marie De Smet en Arie Hougée aangehouden. Zijn schip werd doorzocht en er werden bezwarende documenten gevonden van de diensten Stevens en Pégoud.

Er volgden nog meer aanhoudingen en het oprollen van de spionagenetten was begonnen. De ondervragingen gingen gepaard met fysiek en psychisch geweld en bedreiging van de familie. Met veel bluff werden onderlinge twisten tegen elkaar uitgespeeld. Soms werd er gebruik gemaakt van een *mouton*, dit is een tot de dood veroordeelde die door verraad een lichtere straf kon bekomen. Op 28 maart 1917 werd Jules De Waele aangehouden. De rol die deze man gespeeld heeft is niet duidelijk. De Duitsers beweerden dat hij alles vlot bekend had. Hij werd in ieder geval niet gefusilleerd.

Jules De Waele had contacten gehad met de groep D.P. In deze groep waren nog geen aanhoudingen gebeurd, maar na De Waele's aanhouding en bekentenissen werd met **Oscar Verschuere** op 30 maart de eerste van de dienst D.P. aangehouden. Al op 4 april volgde Jerome Dobbelaere.

Op 9 april 1917 rond vier uur 's morgens werd Emilie Schatteman gearresteerd door drie Duitse politieagenten. Dezelfde morgen rond vijf uur werd Leonie Rammeloo aangehouden. Zonder zich deftig te kunnen kleden werd zij opgepakt en nog diezelfde ochtend naar de gevangenis in Gent gebracht. Vermoedelijk is Isidoor Van Vlaanderen diezelfde morgen opgepakt en eveneens naar Gent gebracht. In totaal werden van de drie diensten samen 47 personen aangehouden. Kamiel De Pauw kon vluchten. Hij kwam in Zuid-Frankrijk terecht, maar was toen al zwaar ziek. Hij stierf aan TBC op 27 april 1918 en werd er begraven.

### 7.3.2 De processen

Op 3, 4 en 5 juli 1917, ongeveer twee maanden na de laatste aanhouding, vonden de processen plaats. Van de in totaal 47 aangehouden personen werden er 12 vrijgelaten, twee pleegden zelfmoord in hun cel, 20 werden ter dood veroordeeld en 15 van deze ter

doodveroordeelden werden effectief geëxecuteerd. Bij de vijf die strafvermindering kregen was ook Jules De Waele. Hij kreeg 15 jaar dwangarbeid en werd naar Rheinbach gedeporteerd.

Belgische advocaten werden op het proces niet toegelaten. Het was eerder een schijnvertoning. Ten hoogste werd hun toegestaan om de gevangenen bij te staan bij het indienen van een genadeverzoek en te zorgen voor het bezoek van hun familie. De doodstraf van Emilie, Leonie en Isidoor werd uitgesproken op 3 juli 1917. Jerome Dobbelaere werd ook veroordeeld tot de doodstraf. Op 12 september 1917 werd hij, samen met Leonie Rammeloo, Emilie Schatteman en Isidoor Van Vlaanderen gefusilleerd op de Gemeentelijke Schietbaan in de huidige Martelaarslaan te Gent.

De laatste wens van Jerome was om begraven te worden in Bassevelde, wat op 10 februari 1919 ook gebeurd is. Hij ligt er begraven onder een eenvoudige steen. De dag voor zijn dood kreeg hij van de Engelse koning George V de hoogste militaire onderscheiding en in 1919 werd hij postuum tot ridder in de Leopoldsorde geslagen door koning Albert I.

Leonie was geboren in Boekhoute en was 27 toen ze stierf. Ze was ongehuwd. Emilie was eveneens 27 en ongehuwd toen ze stierf. Zij was afkomstig van Philippine. Isidoor was afkomstig van Bassevelde. Hij was 44 toen hij stierf en liet een vrouw en 9 kinderen na. De lichamen van Rammeloo, Schatteman en Van Vlaanderen zijn eveneens opgegraven en plechtig herbegraven op de gemeentelijke begraafplaatsen van Bassevelde en Boekhoute in oktober 1919.



Camiel Hoste werd samen met De Waegenaere op 10 september 1917 gefusilleerd. Hun proces vond plaats op 25 juli 1917 en op 9 september kregen ze te horen dat ze de volgende dag zouden terechtgesteld worden.

De Waegenaere woonde tijdens de Eerste Wereldoorlog in Boekhoute, waar hij douanier was, maar werd herbegraven in Zelzate, waar hij afkomstig van was. Hij had 3 kinderen, was gehuwd en stierf op zijn 34<sup>ste</sup>.

Ook de gebroeders Edgard en Edmond Van de Woestijne zijn terechtgesteld door de Duitsers omwille van spionage. Edgard was gehuwd en vader van 2 kinderen. Hij werd op 4 januari 1916 opgepakt en op 7 april gefusilleerd. Zijn broer Edmond stierf op 8 oktober 1918, hij was de laatste die in bezet gebied werd terechtgesteld.

**Louis Savat** (Maldegem) werd op 16 mei 1918 aangehouden en naar Gent gebracht, waar hij gemarteld werd, met de bedoeling medespionnen te verraden. Na een veroordeling op 30 juli tot 15 jaar dwangarbeid voerde men hem op 8 oktober naar Valenciennes en vervolgens naar Görlitz in Silezië. Onderweg kreeg hij tyfus en griep. Na zijn bevrijding kon hij de terugweg aanvatten op 22 november 1918.

### Bronnen voor dit hoofdstuk:

- De Lombaert M., Mijn leven tijdens de Eerste Wereldoorlog, handgeschreven tekst, s.n.
- De Vriendt O., Gefusilleerden te Boekhoute tijdens de Eerste Wereldoorlog, De Twee Ambachten, jaargang 16/2, 2008, p.39-58.
- Dobbelaere J., Een kroniek van de Grote Oorlog in Adegem, Maldegem en Middelburg. De gesneuvelde soldaten 1914-1918, Heemkundige Kring Het Ambacht Maldegem, jaarboek 2009, p. 9-182.
- Flama W., De wetgeving in het Etappengebied (West- en Oost-Vlaanderen) van het Vierde Duitse Leger 1914, Masterproef RUG, 2009-10.
- Interview met Richard Vereecke, 1984, s.n.
- Luysaert J., Bollaert A., Stevens A., Tuytschaever P., Nevelse gemeenten onder vuur en Duitse bezetting, Kleine mensen in de Groote Oorlog 1914-1918, Het Land van Nevele 39/2008 4a+b.
- Notteboom W., Van de Rostyne H., Een kwarteeuw Maldegem, 1904-1929, Heemkundige Kring Het Ambacht Maldegem, jaarboek 2009, p. 230-325.
- Roegiers A., Postgeschiedenis, De Turfsteker, Jaargang 5/3, 2000, p. 18-19.
- Rossie J., Gabriëlle Petit, heldin uit WOI, nog steeds vereerd in Boekhoute, De Twee Ambachten, jaargang 5/2, 1997, p. 27-34.
- Rottey F., Gabriëlle Petit 20 februari 1893 – 1 april 1916, Tielt, 2009.
- Van De Veire R., Camiel Hoste uit Oosteeklo gefusilleerd te Gent, De Twee Ambachten, jaargang 4/1, 1996, p. 14-17.
- Van der Fraenen J., Voor den kop geschoten. Executies van Belgische spionnen door de Duitse bezetter (1914-1918), Roularta books, Roeselare, 2009.
- Van Vlaanderen I., Lettre à son épouse et ses enfants, handgeschreven, 12 september 1917.
- Van Wijnsberge L., Gedenkplaat Jerome Dobbelaere: een terugblik naar een periode in de Eerste Wereldoorlog, niet gepubliceerd artikel.
- Vlaminck C., Het etappengebied in België tijdens den oorlog 1914-1918, Ons Land, Brussel, 1916.

## 8 Niet alleen ellende. Het cultuur- en ontspanningsleven

Zelfs in de meest tragische tijdsomstandigheden neemt het vermaak een bijzondere plaats in. Dit was ook zo tijdens de Eerste Wereldoorlog.

De Duitse bezetter bezondigde zich aan talrijke schendingen van de grondwettelijke vrijheden, zo ook het recht op vereniging. De Etappeninspekteur besloot op 22 juli 1915 om vergaderingen te verbieden. In het Verordnungsblatt werd onomwonden gesteld dat vergaderingen over politieke aangelegenheden ook in gesloten plaatsen verboden werden.

Indien men openbare of bijzondere vergaderingen wou organiseren, dan had men voorafgaandelijk toelating nodig van de Zivilverwaltung van de Etappeninspektion te Gent. De Duitse bezetter toonde wel enige zin voor realisme en stelde enkele openbare vergaderingen vrij van de voorafgaande toelatingen, met name de kerkdiensten en bijzondere vergaderingen van zuiver kerkelijke, wetenschappelijke, ambachtelijke of culturele aard. In geval van inbreuk op deze verordening werden zowel de inrichters, oproepers, leiders als de deelnemers aansprakelijk gesteld. In een verordening van 9 maart 1916 werd er gesleuteld aan deze verordening. Zo moest men geen toelating meer vragen, maar de vergaderingen aanmelden. Tevens dienden enkel nog de vergaderingen in het district Gent zich te richten tot de Zivilverwaltung en de Etappeninspektion, terwijl de vergaderingaanvragen in andere districten ingediend moesten worden bij de bevoegde Etappenkommandantuur.

Etappeninspekteur Wolfgang von Unger kondigde op 25 maart 1916 een verordening af betreffende het inrichten van geldinzamelingen, feesten, prijskampen, tombola's, verkopen voor het goede doel, inclusief ten voordele van krijgsgevangenen, alsook voor het stichten van maatschappijen en comités voor deze doeleinden. Kerkelijke collectes vielen niet onder deze regeling. Al deze activiteiten vereisten een voorafgaande toelating van de Etappeninspektion. De aanvraag tot toelating moest bij de bevoegde Etappenkommandantuur worden ingediend. De Etappeninspekteur wees er op dat toneelvoorstellingen, openbare voordrachten en filmvoorstellingen voor een caritatief doel dergelijke vergunningen nodig hadden volgens de verordening van 25 mei 1915. De bestuurders van de liefdadigheidsinstellingen moesten binnen een week na het sluiten van de collecte het ontvangen geld bij de bevoegde Etappenkommandantuur aangeven. Voorts moesten de bestuurders ook de wijze waarmee men over het geld beschikte, vermelden. Dit laatste moest op vraag van de Kommandantuur door voorlegging van bewijsstukken bewezen worden. De inrichters, bestuurders, leden en alle personen die aan de actie hadden meegewerkt werden verantwoordelijk gesteld voor overtredingen van deze verordening. Een overtreding van deze verordening resulteerde in een maximale gevangenisstraf van 6 maand of een geldboete tot 1000 Mark.

Theatervoorstellingen, openbare voordrachten en filmvoorstellingen waren strikt verboden, tenzij de Zensurstelle een schriftelijk toelatingsbewijs gaf, nadat ze de betrokken stukken had bekeken.

### 8.1 Muziek

De muziekmaatschappijen hadden hun activiteiten stopgezet, maar de harmonie St-Cecilia uit **Eeklo** heeft toch vier keer gespeeld, telkens op de begrafenis van een overleden lid.

In Eeklo is in 1917 het muziekgroepje 'Blikken Muziek 1917' opgericht. Drie vrienden waren de oprichters: Oscar Delagaye, Gaston Van De Genachte en Valeer Declercq. Deze laatste werd ook voorzitter. De muziek was bijkomstig, het belangrijkste was het plezier. Er waren slechts een viertal die een instrument konden bespelen, de rest bespeelde wat door kon gaan als instrument: een ton deed dienst als de grote trom, een triangel en xylofoon was ook voorhanden. Verder speelde iedereen de mirliton, een koperen fluitje waaraan een toeter van verschillende afmetingen en vormen was gesoldeerd.

Op de typische Meetjeslandse kiosken werd er regelmatig Duitse muziek gespeeld.

De lokale harmonieën mochten onder Duits toezicht af en toe spelen.

De nood om muziek bleef hoog, getuige hiervan onderstaande brief van Firmin Smits aan de commandant van de Etappen-Kommandantuur met het verzoek tot het houden van repetities van het 'Eekloosch mannenkoor' in hun lokaal in de Coquytstraat.

Eeklo, 26 august 1915

Heer Commandant

In naam, van het

"Eekloosch Mannenkoor", ben ik zoo vrij Uw  
 een klein verzoek te doen; zou het ons toegelaten  
 worden, onze herhalingen weder te her-  
 bejinnen, ten einde aan onze 40 leden  
 de gelegenheid te geven, de droeger aan-  
 gekerde koren, niet te vergeten.

De herhalingen zouden plaats hebben  
 den 31sten van morgen, van 10 tot 1 uur, in  
 het lokaal, H. J. Verhof, Coquytstraat.

Verhoopende een gunstig antwoord te ont-  
 vangen, groet ik U, met achting.

Naam van het Eekloosch Mannenkoor".  
 De voorzitter  
 Firmin Smits

J. Smits  
 Etappen-Kommandantuur  
 Eeklo, den 26 august 1915.  
 Et ff.

Barthelemy  
 Vlaamse Cultuur en Opleiding

## 8.2 Sport

In **Ertvelde** werd op 15 oktober 1915 een voetbalwedstrijd gespeeld tussen Ertvelde en Sleidinge ten voordele van de krijgsgevangenen. Ook **Kluizen** had een voetbalploeg tijdens WOI.

Krullbollen is een gekende sport in het Meetjesland. Ook tijdens de oorlog werd er gebold.

In **Ursel** werd elke zaterdagavond bolling gehouden in de Stationstraat. Alle soorten bollen waren toegelaten. Ook in **Sleidinge** werd er tijdens de oorlog gebold.

In 1917, ter gelegenheid van het naamfeest van de keizer, organiseerden de Duitsers een wielervedstrijd voor soldaten op het **Knesselaarse** vliegveld van de Kleiten.

Van 1908 tot 1916 beschikte **Oosteeklo** over een wielerpiste. De laatste koers werd getrokken op 29 maart 1914. In 1916 werd de piste gesloopt. Tanende belangstelling (de mensen mochten zich niet verplaatsen) en misnoegdheid van de bezetter maakten reeds na 8 jaar een eind aan de wielierliefhebberij in Oosteeklo.

Op 20 juli 1915 kreeg secretaris P. De Nijs van de *Footballclub* de toelating voor een match tegen **Aalter** Sportief op 25 juli op het veld aan het einde van de Molenstraat in **Eeklo**, ten voordele van de Eeklose krijgsgevangenen. De voorwaarden waren dat er geen Belgische kleuren gedragen werden en de orde niet verstoord werd.

In **Aalter** hadden een groep jongeren van 16 tot 18 jaar een voetbalploegje gevormd. Ze oefenden op de weide in het Loveld, aan het kasteel van Graaf de Grunne. De bezetter zag dit met lede ogen aan, voor hen waren dit gezien hun leeftijd, jongens die niet opgeëist konden worden. De MP heeft dan ook een verbod opgelegd om te voetballen.

## 8.3 Literatuur

De oorlogsperiode vormt de definitieve kentering van romantiek naar realisme en naturalisme. De geschriften van Cyriel Buysse zijn hier het mooiste voorbeeld van. Vergeten we in deze periode vooral ook niet de belangrijke geschriften van Virginie Loveling uit **Nevele**.

## 8.4 De kerk

Van alle vrijheden, vrijheid van denken, van pers, van vereniging, van woord, van eigendom,... bestond tijdens WOI nog slechts één vrijheid, namelijk die van godsdienst. De kerkgang kende in oorlogsperiode dan ook een ongekeerde populariteit. De rol van de priesters tijdens de oorlogsperiode was op lokaal niveau zeer belangrijk.

*'In nood keert elkeen bij wien alle geloof niet is uitgedoofd tot God. Wat de liefde niet vermag, vermag de schrik'* aldus Pius Ryffranck.

Getuige daarvan zijn de dagboeken o.a. dat van August Van Den Neste. Deze laatste vermeldt op 2 juli 1918 in de voormiddag dat het Vormsel werd toegediend door Mgr. Seghers. Op 20 oktober 1918 werden echter in de kerk mannen opgepakt om te helpen munitie over te laden op de Gentsesteenweg in **Eeklo**.

Alle godsdienstige manifestaties buiten de kerken werden door de Duitsers verboden. Dat overkwam ook **Waarschoot**. Vanaf het uitbreken van de Eerste Wereldoorlog in de zomer van 1914 richtte de geestelijkheid wekelijks de grote ommegang van St-Ghislenus in, de patroonheilige van de parochie. Elke zondag kwamen hier 3000 mensen voor samen. Dit vond plaats tot de 2<sup>de</sup> zondag van oktober 1914, de laatste zondag voor de intrede van de Duitsers, die dus alle godsdienstige manifestaties buiten de kerk opschortten.

In de kerk van **Waarschoot** werden ook protestantse erediensten gehouden.



In **Knesselare** werden er gedurende de oorlog op de zondagen twee missen opgedragen, één voor de katholieken en één voor de protestanten.

In **Oostwinkel** werd de kerk opgeëist door de Duitsers om er protestantse bijeenkomsten te organiseren.

Door De Draad die opgetrokken is op het grondgebied van **Sint-Laureins** werden de bewoners van Moershoofde, Oosthoek en Kantijne afgesneden van het dorp. De enige weg naar het dorp was de Moershoofdeburg, maar deze mocht enkel overgestoken worden met toestemming van de Duitse overheid.

Zij konden dus de mis niet bijwonen op zondag in de parochiekerk. Als oplossing stelde pastoor Van Havermaet, met goedkeuring van de bisschop van Gent, in een brief gedateerd op 27 maart 1915, voor om op zondag om 8u de mis voor te dragen in de kapel van het hospice. Verder vroeg hij ook hen te laten biechten in de kerk op de woensdag en donderdag na Pasen, van 16u tot 17u. De Ortskommandant keurde de vraag goed, op voorwaarde dat de pastoor iedere keer het uur doorgaf wanneer de parochianen over de brug kwamen.

## 8.5 Casino

Her en der gaven de Duitsers opdracht om 'een casino' in te richten voor de officieren, in archieven vinden we lijsten met de benodigheden die in een casino dienden voorhanden te zijn (zie ook hoofdstuk 6) .

## 8.6 Toneel

De bestaande toneelbonden hadden hun opvoeringen stopgezet tijdens de oorlog. De voornaamste reden hiervoor was het ontbreken van zalen. Alle bestaande lokalen waren immers door de Duitsers ingenomen. Toch kunnen we twee toneelopvoeringen in **Eeklo** vermelden uit 1918: 'De twee broeders' en 'de twee detectives', beide ten voordele van de Eeklose krijgsgevangenen. Tijdens Eeklo-kermis in 1918 voorzag men de opvoering van 'Brancomir' en 'Smedje Smee', dit keer ten voordele van de behoeftige. Op iedere opvoering waren Duitse agenten aanwezig.

Duitse soldaten speelden zelf ook toneel in de gemeenteschool van **Knesselare** ter gelegenheid van Kerstmis in 1917.

## 8.7 Film

Ook de filmvoorstellingen werden in het begin van de oorlog stop gezet. Ten dienste van de bezetters werd echter vanaf december 1916 een film vertoond in **Eeklo** in het 'Werkmanswelzijn' en ook de burgers mochten de film bijwonen. Er werd gedraaid op zon- en maandag voor de burgers en op dinsdag voor de Duitsers. Voor het eerst waren de films voorzien van Vlaamse onderschriften. Op 24 mei 1918 voert de stad **Eeklo** een reglement in dat verbiedt jongeren onder 17 jaar naar de cinema te laten gaan.

Kommandant von Uckro besepte in 1918 dat hij het gewone volk gemakkelijk rustig kon krijgen als hij hen een uitlaatklep voor hun toenemende spanning bezorgde. Hij liet weer danspartijen toe, liet muziek toe tijdens Eeklo-kermis en vernietigde het bioscoopreglement waarmee het stadsbestuur vanaf 24 mei het bioscoopbezoek in het Werkmanswelzijn aan banden legde.

Voor de Eerste Wereldoorlog blijft het medium film een sporadische kennismaking. Henri Teys van 'Cinema-Variete Theater' van **Maldegem** was tijdens de oorlog gevlucht naar

Nederland waar hij vierenhalf jaar verbleef: *'Gans mijn broodwinning is bij mijn afwezigheid door de Duitschers ontnomen'*.

In **Lovendegem** heeft een lokaal in de meisjesschool gedurende enkele weken dienst gedaan als cinemazaal. De burgers mochten deze cinema ook bezoeken.

## 8.8 Kermis

In het oorlogsdagboek van August Van Den Neste meldt hij dat de kermis in augustus 1914 is afgeschaft en dat de cafés sloten om 22u. Ook in 1915 gaat de kermis niet door. Zondag 27 augustus 1916 zal voor de derde maal de kermis niet gevierd worden. Oorlogsgeschut echter, is wel te horen.

Gerard Vandevaire schrijft ook in zijn dagboek dat **Aalter**kermis niet doorgaat in 1914.

Eind november 1915 was het **Strobrugge**-kermis en talrijke Maldegemnaren gingen naar die wijkkermis. De Duitsers bestrafden alle bezoekers, omdat ze zich zonder toelating buiten de 'binnenste kom' van de gemeente bevonden.

Oorlog en kermis ging moeilijk samen. Zich eens mooi uitdossen en vriendschappelijk op pad gaan deed enkele uren het oorlogsleed vergeten. Goud of zilver werd niet bovengehaald, want daar aasde de Duitse bezetter op.

## 8.9 Verenigingsleven

De laatste vermelding in het kasboek van het Davidsfonds in **Maldegem** dateert van de zomer van 1914. Als laatste uitgave wordt vermeld: *"muziekpapier voor de Rubenscantate in Gent (juli 1914), 50 ct."*

En dan: *"1916 - Inkomsten - Ons duurbaar Vaderland zucht onder vreemde heerschappij - de werkingen onzer sociëteit houden op gedurende 1915 - 1916"*.

## 8.10 Cafébezoek

### **Brouwerijen en herbergen worden aan banden gelegd.**

Per gemeente werd op basis van een kommandanturbevel van 12 september 1916 een lijst opgemaakt: 'Lijst der Estaminets en Herbergen'. Op deze lijst diende de burgemeester aan te duiden of de herberg voldeed aan de voorschriften, als zij niet voldeden diende daar de reden bij vermeld te worden. Op basis van deze lijsten werden herbergen al dan niet gesloten.

### **Eeklo**

Eeklo en omstreken kende een wildgroei van herbergen. De zaken werden nooit gerund door de gegoede burgerij, wel door drie andere soort categorieën van mensen. Een eerste groep werd gevormd door herbergiers die echt leefden als tapper, logementhouder of hotelier. Daarnaast bestond de groep waarvan de man een hoofdberoep had waarvan geleefd kon worden, maar waarvan de vrouw voor een aanvullend inkomen zorgde. Veel gezinnen, en zij vormden dan ook de derde groep, hadden een café nodig om, aanvullend op hun inkomen, het hoofd boven het water te kunnen houden.

Aan veel regels waren de herbergen, cafés, tavernes,... niet onderworpen. Het café had een niet te onderschatten sociale functie voor alle lagen van de bevolking. Het was een ontmoetingsplaats bij uitstek, maar aan de

andere zijde ook een oord van verderf. Meer dan één gezin is de armoede in gedronken.

In Eeklo bestond er in de periode van 1900 tot 1916 één café per 41 bewoners. Eeklo was daarmee geen alleenstaande gemeente. Om drankmisbruik te beteugelen is in 1919 de wet Vandervelde gestemd, die een belastingsverhoging voorzag op gegiste drank. De Duitsers hebben in korte tijd het cafélandschap in Eeklo drastisch veranderd, met het oog op de openbare gezondheid. Van september 1916 tot het einde van dat jaar, zijn de herbergen in Eeklo zwaar op de korrel genomen. 331 herbergen werden gereduceerd tot 126. Na 1 november 1916 bezat Eeklo nog één café per 108 bewoners. De Duitsers schrapten herbergen op basis van antwoordformulieren die de herbergiers invulden. De vragen waren de volgende:

Hoe lang bestaat uwe herberg reeds?

Beantwoordt de herberg aan de Belgische voorschriften over voldoende ruimte - 25m<sup>2</sup> - en over de privaten?

Bereikt de herberg eene hoogte van 3 meters bepaald door het stedelijk reglement?

Is de herberg goed verlicht of verlucht?

Is de herberg tevens tot woonplaats ingericht?

Is er een luchtig privaat (gemak)?

Is het gemak slechts langs de woonplaats te bereiken?

Is de herberg onder ander opzicht schadelijk voor de gezondheid?

Laat de herberg in zedelijk opzicht te wenschen?

Pius Ryffranck - 25 februari 1916: *'Vanaf 1 maart moeten de herbergen om 8.20uur (Duitse tijd) gesloten zijn. Al wie zich om 8.30 nog op straat bevindt of wie na 8.20 nog drank bestelt, is strafbaar.'*

Ook waren er herbergen waar de Duitse militairen niet welkom waren, waren er herbergen waar zowel militairen als burgers toegelaten werden en was er zelfs één café, 'De Gouden Leeuw' waar de burgers sinds maart 1916 niet binnen mochten en een soldatenheim werd, een soort militaire club van de bezetter.

### **Maldegem**

Op 21 januari 1916 vaardigde de Duitse overheid het volgende besluit uit in **Maldegem**:

1. Voor het grensgebied werd het sluitings- of politie uur op 10 uur 's avonds vastgelegd. Na 22 uur moest iedereen die zich nog op straat bevond, van een reispas of paspoort voorzien zijn.
2. De herbergiers mochten slechts open blijven tot 21u45. In geen enkele herberg mocht sterke drank, zoals elixer of zoete brandewijn geschonken worden. De bevelhebber van de grensstreek kon het sluitingsuur van een herberg op 23 uur brengen voor wat betreft het schenken van Duitse bieren.

Vanaf begin juni 1916 werd men nog strenger en was het aan de herbergiers verboden voor 11u30 alcoholische dranken te schenken aan Duitse soldaten.

### **Zelzate**

Dees Vossaert en Sofie Colpaert bouwden hun bloeiend café op de markt van **Zelzate** in één nacht om tot een tabakswinkel.

### **Bronnen voor dit hoofdstuk:**

- Bauwens G., Dorpsbeelden uit het verleden Evergem – Sleidinge – Ertvelde, De Klaroen, Nazareth, 1994.
- Bollaert A., Een stokerij en een brouwerij te Poesele, Het Land van Nevele, jg. XV, afl. 3, p. 175-185.
- Buyck R., Delcourt A., De Mits E., De geschiedenis van Eeklo: Eeklo 750 jaar, Eeklo, Taptoe, 1990.
- Claeys J., Groot-Assenede in oude foto's 1-2, Uitgeverij Taptoe, Eeklo, 1991.
- De Roo S., De Smet E., Het Eeklo van toen, Marc Van de Wiele pvba, Brugge, 1985.
- De Smet E., Herbergen en herbergiers te Eeklo in 1916, 48, p. 143-188.
- De Vos A., Geschiedenis van Waarschoot, Gemeentebestuur, Waarschoot, 1990.
- De Wildeman J., Leven in de brouwerij van de geneverkoten tot Sleins Westvoorde, Drukkerij De Stoop, Oosteklo, 1990.
- Dobbelaere J., Een kroniek van de Grote Oorlog in Adegem, Maldegem en Middelburg. De gesneuvelde soldaten 1914-1918, Heemkundige Kring Het Ambacht Maldegem, jaarboek 2009, p. 9-182.
- Flama W., De wetgeving in het Etappengebied (West- en Oost-Vlaanderen) van het Vierde Duitse Leger 1914, Masterproef RUG, 2009-10.
- Notteboom H., 750 jaar parochie Oostwinkel, Werkgroep 750 jaar Parochie Oostwinkel, Maldegem, 1994.
- Notteboom W., Tachtig jaar geleden eindigde de Eerste Wereldoorlog, Heemkundige Kring Het Ambacht Maldegem, jaarboek 1998, p. 257-309.
- Ryserhove A., Bos en Beverland, jaarboek 1989/22, p. 81-104.
- Vandevaire J., Ursel tijdens de Europese oorlog van 1914-1918, Oorlogsdagboek door Gerard Vandevaire, Appeltjes van het Meetjesland, 55, p. 65-253.
- Vanfleteren E., Meetjesland Krulbolt, Erfgoed Leeft, Comeet, Eeklo, 2006.
- Vertenten A., Eeklo, een kleine stad in de Grote Oorlog, Cultuurdienst, Eeklo, 2011.
- Verstraete D., De Welgezinden honderd jaar, een kroniek van 150 jaar koorleven in Eeklo, Cera, Leuven, 1992.
- Ververs D., Zelzate in oude foto's 1-2, Uitgeverij Taptoe, Eeklo, 1995.
- Werkgroep geschiedenis van Lovendegem, Geschiedenis van Lovendegem, Alfa print solution, Lovendegem, 2009.
- Wolfaert G., Oude prentbriefkaarten van Evergem, Van Der Meulen, Evergem, 1982.

## 9 Onderwijs

### 9.1 De leerplicht

Op 19 mei 1914 ondertekende koning Albert I de Vijfde Organieke Wet op het lager onderwijs. Deze wet regelde de leerplicht voor kinderen tot 14 jaar. Kinderen moesten minimum een opleiding krijgen van acht jaar, te beginnen als ze zes jaar werden. Dit hield in dat ook alle kinderarbeid onder de 14 jaar verboden werd. Voordien werden kinderen vaak van school gehouden wanneer er veel werk was. Dat gebeurde vooral op het platteland.

Het uitbreken van de oorlog belemmerde al meteen het eerste schooljaar dat deze wet in werking zou treden. Tijdens de eerste oorlogsmoanden konden veel scholen amper functioneren. De lokalen werden opgeëist als verblijfplaats of ziekenzaal voor soldaten of als paardenstal. Onderwijzend personeel werd onder de wapens geroepen of was gevlucht. Als de scholen dan toch terug open gingen, – in het Meetjesland was dit pas op 23 november 1914 - namen nog veel ouders het niet te nauw met de nieuwe leerplicht. Zeker in gezinnen waar de vader gemobiliseerd was, was extra hulp in het huishouden welkom.

Maar gaandeweg groeide het besef dat de nieuwe onderwijswet voor de maatschappij nuttig en zelfs noodzakelijk was. Men wilde kinderen en jongeren van de straat en zeker uit de buurt van de oorlog houden. Ook de militaire overheden volgden deze mening. Niet alleen uit bekommernis voor de jeugd, maar ook om hinderlijke deugnietterij of potentiële spionage door jongeren tegen te gaan.

Op 28 juli 1915 vaardigde het Duitse Generaal-Gouvernement eigen verordeningen uit met betrekking tot de leerplicht. Het was een ideaal middel om hun macht te laten gelden. Bovendien was het een manier om het beeld van de 'barbaarse Hun' bij te stellen. Toch vorderde de bezetter soms schoollokalen op voor militaire doeleinden en werden leerlingen opgevorderd om kleine taken te verrichten zoals het plukken van brandnetels.

De algemene toepassing van de leerplicht ging pas in na de wet van 18 oktober 1921. Met deze wet werden ook meer controles en strengere straffen ingevoerd.

### 9.2 Schoolgaan tijdens WOI

Tijdens de oorlog kampten de scholen met verschillende moeilijkheden: tekort aan lokalen of beschadigde lokalen, tekort aan educatief materiaal, tekort aan leerkrachten, ... De vakanties werden vastgelegd naargelang de noden. Zo werd in 1916 de grote vakantie uitgesteld naar de winter. De scholen kampten met een gebrek aan steenkool en hoefden dan de klassen niet te verwarmen.

Tegelijkertijd fungeerden de scholen als de ideale plaats om de kinderen van wat extra voedsel te voorzien. De schatrijke nijveraar Ernest Solvay startte met een gratis bedeling van broodjes en chocolademelk in de scholen. Ook vanuit het buitenland kwam er voedselhulp voor de kinderen. We verwijzen hiervoor naar hoofdstuk 6. Na de oorlog prijkten in talrijke Belgische scholen klasfoto's met de kinderen rond een bord waarop ze de Amerikaanse weldoeners bedankten.



Figuur 21: Kleuters van Hansbeke, 1918, Collectie Oud-Hansbeke

### Aalter

Na het begin van de oorlog werd de gemeenteschool in Aalter heropend op 23 november 1914. De lessen gingen nu door in de woning van de hoofdonderwijzer. De kinderen van de vrije katholieke scholen volgden lessen in het kasteel van Graaf de Grunne, in het Loveld. In 1918 werd op het Loveld een schietstand ingericht. De omwonenden werden steeds verwittigd wanneer de oefeningen begonnen om ongevallen te vermijden. Ook de klaslokalen in het kasteel werden ontruimd bij de schietoefeningen.

### Assenede

In Assenede klaagden de leraren over de extra taken die ze zonder extra vergoeding op zich moesten nemen. De eerste en tweede hoofdonderwijzers, de meesters Janssens en Gilson, vroegen begin 1917 om ook voor extra diensten, zoals 'het reinigen der gemakken en piseynen', een vergoeding te krijgen. De gemeente stelde toen voor om ze op kosten van de gemeente te laten reinigen.

Rond datzelfde moment verzocht de hoofdonderwijzeres van de gemeentelijke meisjesschool, juffrouw Neyt, het water te leveren voor de grote schoonmaak. De gemeente weigerde, aangezien juffrouw Neyt altijd zelf voor het water had gezorgd. Daarop dreigde ze ermee de klassen niet meer te reinigen, maar enkel te witten.

In de meeste scholen werd dagelijks soep bedeed aan de kinderen. Een getuigenis van René Lambrecht (°1907) uit Assenede:

*"Drie maal in de week moesten de schoolkinderen, zowel de rijken als de armen naar de school komen om erwtensoep op te halen die door de soldaten werd gekookt. De erwten werden geschonken door de boeren. De rijke kinderen waren dat niet gewoon en gaven de soep door aan de arme kinderen, die hiermee erg blij waren".*

Gedurende de hele oorlog kon René naar school gaan. Soms was er eens twee tot drie weken geen school, omdat er soldaten in het schoolgebouw logeerden. De laatste jaren van de oorlog moesten de jongens van de grootste klassen brandnetels gaan plukken. Als ze gedroogd waren, moesten ze die in pakjes doen. Deze werden dan naar Duitsland gebracht, waar er neteldoek van geweven werd.

## Eeklo – Onze- Lieve-Vrouw-Ten Doorn

Door de politieke gebeurtenissen bleven na de vakantie van 1914 de schoolpoorten gesloten. Op 17 oktober kwam Dhr. Abbeele, inspecteur van de normaalscholen, polshoogte nemen in Ten Doorn. Hij vroeg de zusters de lessen in de lagere school en de beroepsschool te hervatten zodra de toestand het toeliet. Ze wilden niet liever, maar het was niet mogelijk. Niet alleen was er het probleem van de voedselvoorziening, maar hoe moesten ze de leerlingen verwittigen? Bovendien verbleven in de lagere school nog heel wat vluchtelingen op weg naar huis. De zusters maakten wel al de lokalen van het externaat met man en macht schoon.

Zoals in de stadsscholen zal ook in Ten Doorn op 7 december 1914 de schoolbel voor het eerst weer rinkelen. Tot Nieuwjaar volgden er 572 leerlingen de lessen.

In maart 1915 was de situatie in Ten Doorn al zover genormaliseerd dat de normaalschool eindelijk weer van start ging, zij het met een klein groepje leerlingen. In de loop van de maand raakten de klassen geleidelijk aan meer bevolkt. Toch bleven heel wat banken onbezet: leerlingen uit de frontstreek konden Eeklo nog niet bereiken, anderen waren met hun familie naar Engeland gevlucht.

Om het verlies aan lestijden van die vijf oorlogsmoedanden wat te compenseren trof het ministerie van onderwijs speciale maatregelen: de paasvakantie werd gereduceerd tot vier dagen, voor de laatstejaars werd het schooljaar verlengd tot 15 augustus en voor de andere leerlingen tot 1 september.

Bij de start van het nieuwe schooljaar op 5 oktober 1915 leek het erop dat het oude leven in Ten Doorn teruggekeerd was: 250 leerlingen in de normaalschool. Door de verlenging van de leerplicht tot 14 jaar telde de lagere school ongeveer 100 leerlingen meer. Het tekort aan lokalen losten de zusters op door de volksmeisjes gratis les te laten volgen in het betalend externaat. In november werd daarnaast een 'école adulte' voor meisjes zonder werk geopend.

De vernederlandsing van de Gentse universiteit, vóór de oorlog reeds een doelstelling van de Vlaamse beweging, was door de Duitse inval geblokkeerd geraakt. In 1916 kregen de activisten echter van gouverneur-generaal Von Bissing de inwilliging van de eis, wat een golf van reacties loswekte en de Vlaamse Beweging verdeelde. Bij de plechtige opening in Gent op 24 oktober 1916 moesten ook de zusters, zij het met tegenzin, de lessen staken. De Vlaamse kwestie had immers al voordien de gemoederen verhit in Ten Doorn.

In het kader van de algemene vernederlandsing van het onderwijs in Vlaanderen werden de zusters verplicht de hele normaalschoolopleiding te vernederlandsen. Weigerden ze dat, dan draaide Brussel de subsidiekraan dicht. Dat was een probleem, want een deel van de leerlingen kwam nog steeds uit Franstalige milieus, zodat er zowel een Franse als een Nederlandse afdeling was. Maar het katholiek onderwijs trok zich weinig van de dreigingen aan. Ten Doorn steunde de protestactie, geleid door de bisschoppen, en gaf verder les in het Frans, ook al kwam van het ministerie de waarschuwing dat de Franstalige afdeling niet officieel was.

Door de oprichting van de raad van Vlaanderen escaleerde de zaak. De meeste Belgen vreesden dat op de bestuurlijke scheiding van Vlaanderen en Wallonië in maart 1917 de politieke splitsing zou volgen. Overal kwam protest op gang. Op 22 juli kwam mgr. Van Rechem, de algemene overste van de orde Zusters van Liefde, naar Ten Doorn. Hij adviseerde de zusters zich niets aan te trekken en zelf een jury samen te stellen. De leerlingen werden nauwkeurig op de hoogte gehouden van de koers die Ten Doorn in deze kwestie volgde: ze zouden immers maar een getuigschrift in plaats van een gehomologeerd diploma krijgen.

Als vergeldingsregel voor hun koppige houding dreigde het ministerie ermee voor de eindexamens in augustus 1918 geen officiële jury naar Eeklo te sturen. Ten Doorn lachte met deze dreiging. De Raad van Vlaanderen lag toen immers al in de clinch met de Duitse bezetter en door het geallieerd offensief zou het Vlaamse Parlement geen lang leven beschoren zijn. De enige toegeving die de zusters in heel de controversale noodgedwongen deden, was het gebruik van het Nederlands in de correspondentie met de overheid.

In november 1917 moesten op Duits bevel alle scholen dicht wegens kolenschaarste. Op 24 november om 5u 's morgens namen de leerlingen afscheid. De Duitse overheid beloofde dat in maart alles terug normaal zou opstarten. Maar eens zover trokken de Duitsers die belofte op het laatste nippertje in en dat nieuws bereikte een aantal leerlingen te laat, zodat op 2 maart toch leerlingen aan de poort stonden. De situatie begon pas echt absurd te worden toen die internen geen reispas kregen om terug naar huis te gaan. Dus improviseerden de zusters en gaven steno-dactylografie, teken- en taallessen en moedigden de leerlingen aan zich in te beelden dat het in de onverwarmde lokalen minder koud was dan het aanvoelde.

Bij het begin van het nieuwe schooljaar in september 1918 kwamen er uitzonderlijk veel leerlingen opdagen. Plaatsgebrek alom, want de Duitsers bezetten nog steeds Sint-Paulus, Sint-Theresia en de nieuwe vleugel van het pensionaat aan de Kloosterdreef. Daarnaast hadden ook de gevluchte zusters uit Kortemark en hun weeskinderen recht op hun plaatsje in Ten Doorn. Na een zoveelste ruimtelijke reorganisatie konden de zusters vrij normaal lesgeven. De kalme start van het nieuwe schooljaar was echter stilte voor de storm. Zie verder in hoofdstuk 13.

### **Evergem**

Begin 1917 kregen de Evergemse scholen, die niet meer beschikten over een eigen kolenvoorraad, het bevel te sluiten.

### **Knesselare**

De katholieke vrije jongensschool van Knesselare is gedurende de hele oorlog door de Duitsers in gebruik genomen, soms zelfs als paardenstallen. De paarden richtten veel schade aan. Zo werden vensterbanken, lessenaars en kasten kapot gebeten. De klassen voor de jongens werden verder gezet in het klooster.

### **Lovendegem**

De scholen van Lovendegem werden verschillende keren gesloten. In een lokaal van de meisjesschool werd een cinemazaal geopend, ook voor de burgers. Ze was een aantal weken lang open.

### **Maldegem**

Op bevel van de Duitse overheid sloten op 11 juli 1916 alle scholen om 'de slag bij Kortrijk' te herdenken. Verlof voor de derde en vierde graad werd toegestaan voor het planten van aardappelen in april, voor het oogsten van veldvruchten in juli en augustus en voor het rooien van aardappelen in september.

In Maldegem werden in 1915 alle schoolkinderen opgetrommeld om zoveel mogelijk eikels, kastanjes, okkernoten, hazelnoten en beukenootjes te verzamelen en naar de bezetter te brengen. De opbrengst liep in de duizenden kilo's. De volgende jaren moesten de kinderen naast eikels, noten en kastanjes, ook braambessen plukken. De braambessenpluk van 25 juli 1918 levert 1200 kg op en die van 13 augustus nog eens 1000 kg. Op 29 mei 1917 moesten de kinderen brandnetels inzamelen, op 5 oktober 1917 aardappelloof en op 10 november nogmaals brandnetels. Van de braambessen maakten de Duitsers confituur omdat ze geen boter meer hadden om op hun brood te smeren. De brandnetels leverden vezels voor het verstevigen van allerlei weefsels voor de oorlogsindustrie.



### Nevele

Door de schoolwet werden de gemeenten ook verplicht om een kosteloze dienst in te richten voor medisch toezicht. Dit hield onder andere in dat een arts elk kind éénmaal per jaar moest onderzoeken. In **Poesele** was aan deze verplichting nog geen gevolg gegeven. Het was de Duitse bezetter die eraan herinnerde dat zij een kosteloos geneeskundig toezicht moesten inrichten in de scholen van Poesele.

De scholen van Poesele moesten hun werkzaamheden in 1917 en 1918 gedurende verschillende dagen of weken staken. De schoolgebouwen werden gebruikt als logement voor de Duitsers. Op het einde van de oorlog werden de schoollokalen van Poesele zo zwaar beschadigd dat het onmogelijk was er terug les te geven. De schoolbanken waren beschadigd, het dak doorgeschoten, de plafonds gedeeltelijk ingevallen, de scheidingsmuur tussen de klassen vernield, de ruiten stuk, enz. Bovendien waren de klassen met drie obussen geraakt.

### Sint-Laureins

Aangezien de stroomdraad 'Den Draad' in Sint-Laureins de wijken Moershoofde, Kantijne en Oosthoek van het dorp afsneed, was het voor de kinderen niet meer mogelijk de lessen in de dorpsscholen te volgen. Het gemeentebestuur richtte van 16 maart 1916 tot 18 november 1918 een voorlopige school in, in de leegstaande lokalen van de vellenfabriek, de fabriek waar voordien huiden werden bewerkt. De gezusters Gerarda en Jeanette De Taeye, die geen onderwijsdiploma bezaten, hielden de school open. Ongeveer 65 kinderen volgden er die periode les.

In **Sint-Jan in Eremo** werden zelfs schoolkinderen opgeëist die taken als het peulen van erwten opgelegd kregen.

### Waarschoot

De vrije nijverheidsschool van Waarschoot maakte zich verdienstelijk met het geven van onderricht aan jonge werklozen. In 1915 – 1916 werd zelfs een derde studiejaar ingericht.

De kloosterzusters van Waarschoot bedeeden van 4 juni 1917 tot 8 maart 1919 soep in de vier scholen: de vrije jongens- en meisjesschool, de gemeenteschool en de school van **Beke**.

### Zelzate

De terugtrekkende Duitse soldaten logeerden overal in Zelzate tijdens het laatste oorlogsjaar. De scholen werden in beslag genomen voor verschillende maanden. De gemeente sloeg noodlokalen aan om zolang mogelijk de jeugd van de straat te houden. De jongens vonden een onderkomen in het café van Marie en Domien De Pauw, in de ateliers van Victor Gouwy, bij Jozef Tack in de Groenstraat en in de mouterij De Clercq. De meisjes moesten het stellen met het café van Pierets en met de schuur van Gentil Van de Velde in de Havenlaan.

### Zomergem

Op 15 oktober 1915 mochten de scholen in **Zomergem** weer geopend worden. Op 28 januari 1916 echter werden 5000 manschappen en 500 paarden in Zomergem verwacht, en moesten de schoollokalen snel ontruimd worden en de kinderen naar huis gestuurd worden. Op 17 februari werden de leerlingen teruggeroepen. In elk gebouw van het klooster werden klassen ingericht, zelfs in het wagen- en washuis. Wegens een zeer strenge winter en gebrek aan brandstof in 1916 – 1917, sloot de school opnieuw. De school werd op 3 juni 1917 opnieuw geopend, maar moest enkele dagen later alweer sluiten. De kinderen werden ingezet om in het bos groen en bladeren te zoeken voor de paarden van de bezetter. Op het einde van het jaar werden de scholen opnieuw gesloten, dit keer wegens tekort aan kolen. Op 9 april 1918 gaan ze opnieuw open in elke beschikbare ruimte. Ook werden er klassen ingericht bij mensen thuis, in fabrieken, in de brouwerij en in de leerlooierij.

**Bronnen voor dit hoofdstuk:**

- Baeckelandt R., Een Duitse schietstand in het Loveld te Aalter, Land van de Woestijne, 2001/1, p. 56-67.
- Blondeel A., Kerkelijk en parochiaal leven te Sint-Laureins na 1900, Strobbe, Drongen, 2004.
- Bollaert A., Het volksonderwijs te Poesele (1648-1988), Het Land van Nevele, jg. XLII, afl. 2, p. 51-56.
- Broeder Leopold, Zelzate in de oorlog 1914-1918, s.n.
- Claeys J., Assenede tijdens de Eerste Wereldoorlog, De Twee Ambachten, jaargang 7/1, 1999, p. 104-117.
- De Vos A., werkgroep, De geschiedenis van Evergem, de Maertelaere, Aalter, 1994.
- De Vos A., Geschiedenis van Waarschoot, Gemeentebestuur, Waarschoot, 1990.
- De Wilde I., Groot Sint-Laureins in oude foto's, 5 delen, Taptoe, Eeklo, 1991.
- Dobbelaere J., Een kroniek van de Grote Oorlog in Adegem, Maldegem en Middelburg. De gesneuvelde soldaten 1914-1918, Heemkundige Kring Het Ambacht Maldegem, jaarboek 2009, p. 9-182.
- Hillaert L., Assenede: het verhaal van vroeger, De Eeclonaar, Eeklo, 1986.
- Lampaert L., Zomergem in oorlog, werkdocument, 2010.
- Notteboom W., Tachtig jaar geleden eindigde de Eerste Wereldoorlog, Heemkundige Kring Het Ambacht Maldegem, jaarboek 1998, p. 257-309.
- Ryserhove A., Bos en Beverland, jaarboek 1989/22, p. 81-104.
- Thys M., Enkele gebeurtenissen gedurende de Eerste Wereldoorlog 1914-1918 in de gemeente Aalter, Land van de Woestijne, 1991/1-2, p. 9-50.
- Van Hoecke R., De Zusters van Liefde in Ten Doorn (1822-1965), Geschied- en Heemkundige Kring van de stad Eeklo, Eeklo, 1998.
- Vijftigjarig bestaan van de vrije Nijverheidsschool van Waarschoot, 1904-1954, s.n.
- Werkgroep geschiedenis van Lovendegem, Geschiedenis van Lovendegem, Lovendegem, 2009.

## 10 Vluchtelingen en slachtoffers

### 10.1 Vluchtelingen

#### 10.1.1 Bij het begin van de oorlog

In de aanvang van de oorlog is er sprake van verschillende stromen vluchtelingen.

##### 10.1.1.1 Vluchtelingen uit het oosten van het land

Vanaf de eerste oorlogsweken werden in alle bezette gebieden vluchtelingen aangetroffen. Het ging om vluchtelingen uit het oosten van het land: Mechelen, Lier, Aalst, Wilrijk, Dendermonde, Zemst, Rumst, Niel, Duffel, Tienen, Diest, Leuven,... Ze hadden verschrikkelijke verhalen bij zich. Van dorpelingen kregen zij wat eten en drinken toegestopt, waarna ze weer haastig verder trokken.

In het stadsarchief van Gent bevindt zich een document waarin bijgehouden is hoeveel vluchtelingen eind augustus zijn gepasseerd in Gent en omstreken.

Voor het Meetjesland gelden volgende aantallen:

Kaprijke: 237 personen op 27 augustus aangekomen.

Assenede: 203

Bassevelde: 226

Boekhoute: 147

Ertvelde: 7

Hansbeke: 83, allen uit Mechelen.

Lembeke: 56 uit Dendermonde en omgeving. Op 4 september nog eens 5 families uit Mechelen.

Lotenhulle: 104 vluchtelingen uit de buurt van Leuven, aangekomen op 2 september.

Lovendegem: 223 personen aangekomen op 29 augustus.

Maldegem: 129 uit Mechelen.

Merendree: 79

Oosteeklo: 79 op 30 augustus.

Ronsele: 20 op 3 september en 8 op 4 september.

Zelzate: 414 op 27 augustus en een 20-tal in de eerste helft van september.

Sint-Laureins: 200

Sleidinge: 218

Zomergem: 319

Vosselare: 48 op 31 augustus.

#### **Aalter**

In **Poeke** was er sprake dat er enkele vluchtelingen waren uit Leuven die tot 17-18 oktober 1914 bij burgers zijn blijven slapen. Later in de oorlog was Aalter ook een plaats waar vluchtelingen geregeld onderdak kregen.

#### **Assenede**

Op 27 augustus 1914 kwamen 100 vluchtelingen uit Mechelen aan in **Boekhoute**. Ze werden ondergebracht in de scholen en bij burgers. Ze vluchtten verder naar West-Vlaanderen en Frankrijk. Ook burgerwachten sloegen op de vlucht. Op 7 september 1914 kwamen 370 burgerwachten uit Brussel in Boekhoute aan. Op 9 september kwamen er 130 uit Gent. Later kwamen er ook nog uit Sint-Niklaas en Dendermonde. Op 29 september kwamen de eerste Belgische soldaten van Antwerpen aan, rond half oktober de eerste Duitse soldaten. De eerste Duitse bezetting begon op 10 november 1914.

### **Eeklo**

Vanaf 13 augustus 1914 kwamen vluchtelingen uit Brussel, Tienen, Diest, Aarschot, Leuven,... aan in Eeklo. Zowel met de auto, fiets als te voet. Zieken werden opgevangen in geïmproviseerde ziekenzalen. Dokters gaven aan de bevolking les in het verlenen van eerste hulp. Op 27 augustus kwamen vluchtelingen uit Mechelen aan, die als eerste echt opgejaagd werden door de Duitsers. Voorheen was er alleen sprake van Duitsers, ze waren nog niet waargenomen. Ondertussen verbleven al duizenden vluchtelingen in Eeklo.

Onder ander in Ten Doorn werden ziekenzalen geïmproviseerd. Niet alleen zieken kwamen er over de vloer. In de aanvang van de oorlog, trokken er veel bedevaarders naar O.L.V. Ten Doorn. Op 23 augustus was er sprake van 5000 Meetjeslanders die er op bedevaart kwamen.

Op 27 augustus werden de voorbereidingen getroffen om de eerste vluchtelingen op te vangen. Diezelfde dag nog kwamen er 84 aan, op 29 augustus waren dat al 347 vluchtelingen. De zusters sleepten matrassen, strozakken en dekens aan, toverden de studiezaal van de normaalschool om tot refter en improviseerden voor de moeders met baby's een soort hospitaaltje.

In de vluchtelingenstroom was er een voortdurende aflossing. Eind september waren de meeste Mechelaars terug naar huis, maar meteen werd Ten Doorn overrompeld door Aalstenaars. Vooral de nacht van 7 op 8 oktober was turbulent want er stonden 150 paarden en 500 soldaten voor de deur.

In de vroege ochtend van 8 oktober kwam het nieuws van het onverwachte bezoek van Koningin Elisabeth aan Ten Doorn. Met iedere zieke sloeg ze een praatje, ze vroeg hoe hij het maakte en welke verwondingen hij opgelopen had.

Doordat de Duitsers Eeklo naderden, verlieten de meeste vluchtelingen vanaf 12 oktober Ten Doorn. Dit betekende niet dat het er rustiger werd. Zo zochten onder andere kloosterzusters uit Impe, Kontich en Temse hun toevlucht in Ten Doorn.

Op 4 september werd de eerste bom op Eeklo gegooid, aan de mouterij, maar ze ontplofte niet. Diezelfde dag kwamen vluchtelingen aan uit Dendermonde, en op 7 september uit Gent.

### **Lovendegem**

In Lovendegem vonden velen toevlucht in het klooster van Kindsheid Jesu. Ouderlingen, zieken, wezen en vluchtelingen werden hier opgevangen. Op 29 augustus 1914 kwam een eerste groep vluchtelingen uit de streek van Mechelen in Lovendegem aan. Na hen volgden nog vele familieleden van kloosterzusters, andere religieuzen, een deel van de burgerwacht en in september 1914 zelfs 300 soldaten.

Op 14 september brachten de Duitsers 87 oude mensen naar het klooster. Het gemeentebestuur zorgde voor houten bedden, de gegoeden van de parochie leverden dekens en andere hulpmiddelen. Ze bleven er tot 31 oktober 1918. Enkele weken later kwamen religieuzen uit Eeklo met 40 krankzinnige vrouwen naar het klooster. Het gesticht was kort daarvoor door de Duitsers opgeëist voor het verzorgen van zieke Duitse soldaten. De zusters en patiënten bleven er allemaal tot 31 oktober 1918.

### **Nevele**

In **Merendree** werd bij het uitbreken van de oorlog de kost- en werkschool geschorst. De lokalen werden ter beschikking gesteld van de vluchtelingen.

### **Sint-Laureins**

Op 2 september 1914 werden in Sint-Laureins meer dan 200 vluchtelingen uit Mechelen

opgevangen in de scholen en het klooster. Ook op 12 en 13 oktober werd de gemeente overspoeld door vluchtelingen, komende van Gent, Eeklo en andere gemeenten.

### **Zelzate**

Sinds 10 september 1914 lagen er 600 vluchtelingen in de scholen van Zelzate. Het waren hoofdzakelijk Antwerpenaren.

### **Zomergem**

In het klooster van Zomergem kwamen de eerste vluchtelingen al toe in oktober 1914. De zusters hebben zelf hun zakken gepakt en staan op het punt om zelf op de vlucht te slaan. Aangezien er steeds meer vluchtelingen uit het oosten komen, nemen zij hen op en verzorgen de zusters hen. De scholen werden leeggemaakt om plaats te maken voor 500 vluchtelingen.

#### *10.1.1.2 Het vluchtende Belgische leger*

Een tweede soort vluchtelingen, waren deze van het Belgische leger. Eeklo en Maldegem kende in het begin van oktober een nooit geziene troepenverzameling en doortocht. Het leger was uit Antwerpen, dat op 9 oktober in handen was gevallen van de Duitsers, op de vlucht geslagen. Meer dan 30 000 soldaten vluchtten naar Nederland. Het waren vermoeide soldaten, slecht bewapend, haveloos gekleed en vaak op klompen. Het gros van het leger trok zich echter terug achter de IJzerlinie, dat op 15 oktober post vatte.

### **Eeklo**

In het klooster van **Balgerhoeke** kwamen in de begindagen van de oorlog veel uitgeputte Belgische soldaten aankloppen. Enige tijd later vonden ook Duitse soldaten de weg naar dit klooster.

### **Nevele**

In de nacht van 9 oktober werd het klooster van **Merendree** overstelpt door Belgische soldaten, die uitgeput terugkwamen van het front in Antwerpen. Ze werden opgevangen in de klaslokalen die in grote haast ingericht waren tot logement. Na een uur rust moesten ze alweer vertrekken om plaats te maken voor andere vluchtende soldaten. Die nacht zijn er in het klooster drie ovens brood en twee kuipen vlees aan de soldaten uitgedeeld. De volgende ochtend bleef er voor de bewoners niets meer over. Er werd opnieuw gebakken maar er kwamen onophoudelijk nieuwe troepen aan.

Vanaf begin september 1914 was **Nevele** bezet door Burgerwachten. Van 9 oktober tot 13 oktober trok het Belgische leger op terugtocht door de gemeente. De Belgische troepen waren moe en hadden honger.

### **Zomergem**

In **Zomergem** kregen de voorbijtrekkende Belgische soldaten brood en koffie van het klooster.

#### *10.1.1.3 De vluchtende inwoners van het Meetjesland*

De derde groep vluchtelingen waren de inwoners van het Meetjesland zelf.

24 augustus 1914 ging de geschiedenis in als de 'vluchtersmaandag', de 'vliegende maandag' of de 'zotte maandag'. Duizenden mensen sloegen op de vlucht van de Denderstreek naar de Leie- en Scheldestreek tot in Zuid-Vlaanderen. Mensen raakten in paniek en gingen in op het gerucht dat "den Duits" op komst was en iedereen oppakte. Niemand had een Duitser gezien, maar overal zag men mensen wegvluchten. Sophie De Schaepdrijver omschreef de sfeer van de radeloze plattelandsbevolking:

*"Dorp na dorp sloeg voor de naderende Duitse legers op de vlucht. Te voet, op*

*melkwagens, op hondenkarren, met de krijgende natgepiste wichtjes en het rammelende kookgerei boven op de samengebundelde matrassen, trokken zij langs de wegen, zonder goed te weten waarheen."*

Pastoor Vereecke van **Adegem** schreef:

*"Ook bij ons op de Hoeke, in Veldekens was geen mens nog thuis die maandag. Overal vluchtten de mensen een of twee gemeenten verder en keerden na enkele dagen huiswaarts."*

Vanaf 11 oktober startte een algemene vlucht van de burgers naar de grensdorpen **Boekhoute, Bassevelde, Watervliet, Waterland-Oudeman, Sint-Margriete, Sint-Laureins, Maldegem** en **Middelburg** en naar Nederland, in de hoop met rust gelaten te worden door de Duitsers. Het was alsof heel het noorden van Vlaanderen onderweg was. Karren, wagens, hondenkarren, kruiwagens, stootkarren, rolwagentjes, ... werden gebruikt om kinderen, huisraad, matrassen, ... te vervoeren.

### **Assenede**

In de begindagen van de oorlog is er ook sprake van **Assenedenaren** die de vlucht namen. Ver trokken ze niet. Bassevelde, Boekhoute, Kaprijke, Watervliet, Lembeke en Sleidinge waren de meest voorkomende vluchtroutes. Sommigen trokken naar Nederland, naar Philippine of Sas van Gent. Het probleem in de Belgische dorpen was dat kort daarna ook deze dorpen ingenomen werden door de Duitsers. In de Nederlandse dorpen was er niet altijd onderdak. Nederland werd overspoeld door vluchtelingen en kon niet aan iedereen onderdak en voedsel geven. De vluchtelingen trokken dus al vlug terug naar huis. Daar werden ze dan weer geconfronteerd met snel oprakende voorraden van voedsel, brandstof en kledij.

### **Eeklo**

Het merendeel van de Eeklose bevolking was gevlucht. Op 13 oktober in de voormiddag trokken nog vluchtende soldaten door de grotendeels verlaten stad. In de vroege morgen waren plundersaars, zowel soldaten als burgers, aan het werk geweest in de verlaten huizen.

Diezelfde dag kwamen een 30-tal Duitsers de Markt van **Eeklo** opgereden. Aan het stadhuis treffen zij drie niet-gevluchte gemeenteraadsleden, Victor Roegiers, Désiré Goethals en Remi Van Brabant, samen met enkele notabelen. De bevelvoerende officier zei versted te staan van de vlucht van de burgers, want, zo zeiden ze, had de bevolking niets te vrezen van de Duitsers, en dat zij slechts oorlog voerden tegen de soldaten en niet tegen de burgers. Zij spoorden de bevolking aan om terug te komen. Enigszins gerustgesteld, stelden de overgebleven gemeenteraadsleden een aanplakbrief op waarin ze het volk opriepen terug te keren naar Eeklo. Velen onder hen zijn hier ook op ingegaan.

PROCLAMATIE

STAD EEKLO

Medeburgers!

De bevelhebber der Duitse soldaten, die heden om 2  $\frac{3}{4}$  ure namiddag hier zijn geweest, HEEFT ONS VERKLAARD:

Dat zij betreuren dat zooveel Eecloonaren de stad zonder reden hebben verlaten;

Dat Duitse soldaten ENKEL SOLDATEN bestrijden en GEEN burgers en zij dezen met vrede laten;

Dat, in geval een burgeren eenen soldaat aanvalt, HEEL DE STAD ZAL VERNIELD WORDEN;

Dat hij hoopt dat alle Eeclonaren zullen TERUGKEEREN en hunnen handel en hunnen nijverheid zullen voortzetten;

Dat de Duitsche soldaten alles betalen wat zij opeischen.

Medeburgers!

Betrouwen hebbende in het woord van den Nevelhebber zeggen wij u: blijft kalm en zonder vrees!

Verzoekt de Eeclonaren, die ons verlieten, TERUG TE KEEREN en onthoudt u van elke vijandige daad, zoo gij het behoud der stad en uw eigen leven liefhebt.

Eecllo, 13 oktober 1914.

Victor Roegiers, Désiré Goethals, Remi Van Brabandt, Pius Ryffranck, Remi De Temmerman, pastoor-deken, Emmanuel De Wolf, Florent Van De Woestijne, Oktaaf Lehoucq.

Pius Ryffranck sprak als getuige van deze vluchtelingenstroming in het begin van de oorlog in het Meetjesland. Hij zag in **Sint-Laureins**-Moershoofde, kostbare hengsten trappelen, waarvan de boeren hen nog net over de grens wilden brengen. Van Moershoofde tot **Balgerhoeke** stond een eindeloos lange stoet met mannen, vrouwen, ouderen en kinderen. Ze waren, samen met koeien en paarden en hoogstnoodzakelijke spullen, op de vlucht voor de Duitsers.

Op 13 oktober 1914 schreef hij dat de tram van Eeklo naar **Watervliet** letterlijk bestormd werd. Niet alleen het gewone volk verliet Eeklo. Ook vele notabelen en gemeenteraadsleden, bakkers, slaggers, politieagenten en brandweerbli sloegen op de vlucht. Zelfs de Arme Klaren weken uit en zochten een schuilplaats in **Waterland-Oudeman**. De geestelijkheid, de Zusters van Liefde en de Zusters uit het Hospitaal bleven echter op post.

### Evergem

Kapper en volksfiguur Maurice Van Lauwe uit **Sleidinge** omschreef de eerste oorlogsdagen als volgt: *"Kort daarop brak de Eerste Wereldoorlog uit. Ook Sleidinge werd er al vlug mee geconfronteerd. Slierten vluchtelingen uit ver afgelegen gewesten stroomden ons dorp binnen. Ze vertelden vreselijke verhalen over de aanrukkende barbaren en over de baldadigheden, de moord- en brandpartijen die ze overal aanrichtten. De paniek was algemeen. In de war geraakt door al dat miserabel gedoe, beslisten ook veel Sleidingenaren de gemeente te verlaten en sleepten ze op stootkarren, in kinderwagens en op hun fietsen de onzinnigste dingen mee."*

### Nevele

Uit het dagboek van Frans Van Maldeghem hebben we enkele verhalen uit de beginperiode van de Eerste Wereldoorlog in **Nevele**. Toen bij het uitbreken van de oorlog op 4 augustus, veel jongemannen op de vlucht sloegen, begroef zijn vader bij zijn vlucht een blikken doos met centen aan een boom. Aan een andere boom werd de gelddoos van een huishoudster begraven. Wanneer het vals alarm bleek, kwam zijn vader dezelfde avond al terug en groef de gelddoos op. De gelddoos van de huishoudster bleek spoorloos te zijn. Bleek dat ze zich van boom vergistten. Dit gebeurde op de zotte maandag.

Wanneer de Duitsers dan in oktober 1914 de doortocht maakten, dook de familie Van

Maldeghem onder in een aarden schuilkelder. Proviand was voorzien, de kuil was verstevigd en gecamoufleerd.

Op 28 september 1914 schreef Virginie Loveling in haar dagboek het volgende:

*“Nieuwe vluchtelingen bij duizendtallen komen aan. Bommen zijn geworpen op Deynze, Nevele, Vosselaere, Meigem en Grammene.”*

Op 26 september 1914 werden inderdaad enkele bommen gegooid op het centrum van Deinze vanuit een Duitse zeppelin. De bombardementen hadden een enorm effect op de bevolking. Op 5 oktober was het vooral in de streek van **Nevele** de ‘vliegende maandag’ of ‘zotte maandag’, waarbij er honderden mensen op de vlucht sloegen. Men dacht dat de Duitsers er waren, maar uiteindelijk zou het toch nog een week duren.

Het verhaal van Nevelaar René Van Hese typeert wel de sfeer van die gebeurtenis:

*‘Maandag 5 oktober 1914 was ik kolen aan het lossen in een schip voor de firma Diaz. Half de voornoen kwamen er fietsers vanuit Meigem gereden al roepende: ‘Vlucht! Vlucht! Ze zijn daar!’ Ik liet alles liggen, liep naar huis op den Akker, sprong op mijn fiets en ging snel achter de vluchtelingen aan; een hele massa fietsers en voetgangers trok langs het kanaal naar het noorden. Te Landegem, te Merendree, zo naar Zomergem werd hetzelfde herhaald; iedereen vluchtte maar mee. Eindelijk ‘s avonds kwamen we te Eeklo aan; daar was geen slaapgelegenheid, we moesten buiten op het voetpad slapen. Dinsdag in de namiddag kwamen we terug naar huis. We waren gevlucht voor de Duitsers, niemand had er gezien, het was van horen zeggen. Het duurde bijna nog een week voor dat we te Nevele iets van de oorlog hoorden.’*

In de voormiddag van 13 oktober gingen veel dorpsbewoners van **Hansbeke** met pak en zak op de vlucht voor het naderend oorlogsgeweld, de meesten trokken naar Zeeuws-Vlaanderen. De kloosterbewoners werden door het gefluit van kogels eveneens door schrik bevangen. Moeder Coleta besloot dan ook te vluchten.

### **Knesselare**

In **Knesselare** sloeg de burgemeester op de vlucht.

### **Maldegem**

De meeste inwoners van **Adegem, Maldegem** en **Middelburg** vluchtten op dinsdag 13 oktober 1914 over de Nederlandse grens. Sommigen brachten al vroeger belangrijke goederen naar Nederland of staken een aantal zaken in de grond.

### **Waarschoot**

Alois Bonne noteert in zijn dagboek:

*Oktober 1914: ‘Veel der weerbare mannen hier voorbij komen die vluchten naar de grenzen en naar Holland.’*

*13 oktober 1914: ‘Algemene en groote vluchting der bewoners bijzonder van Beke, Leest en Schoolstraat met klederen, beddens en eetwaren.’*

### **Zelzate**

De grote uittocht van de Zelzaatse bevolking is begonnen op 8, 9 en 10 oktober. De mensen vluchtten naar Overslag en Nederland.

Uiteraard sloeg niet iedereen op de vlucht bij aanvang van de oorlog. Er waren ook gezinnen die voor de rust kozen in plaats van het rondzwerven met kleine kinderen en huisraad en die afwachtten.



In Sas van Gent, over de Nederlandse grens, ontstond een Belgische kolonie van vluchtelingen en werklieden met hun families. Velen van hen werkten er in de suikerfabriek of de glazerie. Zij kregen een eigen kapel, ingericht in de machinekamer van de fosfaatfabriek, voorzien van beelden en biechtstoel. Een vluchtelingenschool was ondergebracht dicht bij de post.

In Sas bakten de bakkers Evarist Blancke en Alfons Willems brood met Amerikaanse bloem voor de Zelzaatse bevolking. Met een door de Duitsers afgeleverd pasje mochten deze bakkers met paard en broodkar over de grens, door de prikkeldraad- en elektrische versperring. De Zelzaatse bevolking, maar ook de 600 Duitse soldaten, werden door beide bakkers vanuit Nederland bevoorrad.

### 10.1.2 Op het einde van de oorlog

Op het einde van de oorlog waren er in het Meetjesland twee soorten vluchtelingenstromingen.

#### 10.1.2.1 Vluchtelingen uit het westen van het land

Een eerste groep bestond uit de vluchtelingen uit de geteisterde frontstreek, die al sinds 1917 op de vlucht waren. Het grootste aantal kwam hier aan naar aanleiding van het Duitse offensief in de lente van 1918 in Ieper. De meeste vluchtelingen kregen een onderkomen in de lokale kloosters.

#### **Eeklo**

Op 2 oktober 1918 werd Eeklo overrompeld door 3000 West-Vlaamse jongemannen. Ook heel wat studenten, priesters en paters klopten aan bij Ten Doorn. Ze werden gastvrij ontvangen in het klooster, konden er op adem komen en kregen te eten. De daaropvolgende dagen groeide de volksverhuizing nog.

#### **Nevele**

In 1917 kwam een golf vluchtelingen aan in de gemeenten van Nevele, vooral uit de streek van Menen.

#### **Waarschoot**

Van 2 tot 5 oktober werd Waarschoot overspoeld door mannen tussen 14 en 60 jaar. Zij kwamen uit de kustgemeenten en waren door de Duitsers verdreven. Meer dan 15 000 vluchtelingen passeerden Waarschoot en werden verzorgd en gevoed door de plaatselijke bevolking.

#### 10.1.2.2 De vluchtende inwoners van het Meetjesland

De andere groep bestond uit de vluchtende inwoners van het Meetjesland zelf. De laatste dagen van de Eerste Wereldoorlog kenmerkt zich in het Meetjesland in een allesverwoestend offensief. Sommige gemeenten hadden het harder te verduren dan andere. Het ging gepaard met zware gevechten aan het Schipdonkkanaal en vluchtende dorpsbewoners. Gemeenten zoals **Nevele**, **Landegem** en **Zomergem** kregen de volle lading en werden grotendeels verwoest.

#### **Nevele**

In oktober-november 1918 was het de Nevelse bevolking die op de vlucht sloeg.

Uit het dagboek van Frans Van Maldeghem, een geboren Nevelaar, valt op te maken dat bij het doorbreken van het IJzerfront door de geallieerden, inwoners uit de streek van Menen-Roeselare op de vlucht sloegen en onder andere in **Nevele** een toevlucht vonden, bij mensen thuis of in de stallen.

Dezelfde familie Van Maldeghem sloeg korte tijd later, wanneer de Duitsers zich tijdens hun terugtocht terugtrokken achter de oevers van het Schipdonkkanaal, zelf op de vlucht.

Een getuigenis van de 13-jarige Gilbert Waelput uit **Merendree**:

*'... op 18 oktober, vijf dagen voor de slag werd gans het dorp geëvacueerd. We waren verplicht alles achter te laten. Alleen het noodzakelijkste konden we meenemen: wat klederen, wat slaapgerief en wat voedsel. Mijn jongere broer en ik – ik was toen 13 jaar – namen elk een schaap aan de leiband mede, in de hoop daarvan melk te kunnen drinken. Doch we waren nog niet lang onderweg of voorbijtrekkende Duitse legers trokken de leiband uit onze handen en leidden onze lieve Bettie en Bessie ter slachtbank. Onze vluchtroute liep langs Vinderhoute, Oostakker, Zeveneken, Lokeren, Belsele naar Sint-Niklaas. Onze groep bestond uit 198 personen uitgerust met kruiwagens, driewielkarren en een voermanswagen waarop de oude mensen en de kinderen mochten plaatsnemen. Vooraan de stoet reden drie Duitsers te paard, achteraan twee. Langs de Nieuwstraat kwamen we op de Grote Markt van Sint-Niklaas toe op 23 oktober in de voormiddag: een trieste, havenloze, afgematte, medelijdenopwekkende troep...'*

Ursula Roegiers uit de Langendam-**Sleidinge** herinnert zich deze periode:

*'Toen de oorlog bijna gedaan was, waren er op één nacht een hele groep vluchtelingen verzameld op de hofstede in de Langendam. Mensen uit Zomergem, dat toen nog heel fel werd beschoten. Zij zaten in de bakkersoven verscholen onder het hout. Een hoop ontzettend bange families, sommige met kinderen er bij. Grote paniek toen twee Duitse militairen op het hof kwamen. 'U moet niet verlegen zijn', zei de ene, 'als er verraad is, zullen wij u wel verwittigen'. En zo bleven die nacht de ganse bende vluchtelingen onder de bescherming van twee 'vijandelijke' soldaten. Hoe weinig wij ook bezaten, nooit hebben wij aan een vluchteling onderdak geweigerd. Het grootste aantal dat wij ooit gehad hebben, was zeventien. Met ons huishouden er bij, kan ik u verzekeren dat er iets moest voor gedaan worden.'*

Cécile De Kesel (°1909), **Zomergem**:

*'Ik zat in het derde studiejaar toen in 1918 de laatste gevechten aan het Schipdonkkanaal plaats vinden. Met een verrekijker bespieden wij vanuit onze zolderkamer in de Moerstraat het hele gebeuren. Toen het te hevig werd, pakten we ons op: vader, moeder en ons twee koeien. Zo zijn we dan naar Sleidinge gevlucht, waar familie Criel in Volpenswege ons heeft opgevangen. Half november zijn we dan teruggekeerd naar ons huizeken in **Zomergem**, waar gelukkig niets kapot was geschoten.'*

Tijdens de laatste oorlogsdagen was er in **Lotenhulle** een ware overrompeling van vluchtelingen.

Toen de oorlog op zijn laatste voeten liep, werd **Sleidinge** overrompeld door vluchtelingen. Vooral het klooster was de laatste kans om te overleven voor de zwaar zieke vluchtelingen.

### **Knesselare**

In **Ursel** was er eind oktober 1918 ook sprake van een eindeloze stoet vluchtelingen uit Zomergem.

### **Waarschoot**

Gedurende de gevechten aan het Schipdonkkanaal logeerden er in **Waarschoot** 369 vreemde families, samen met 1652 personen afkomstig uit **Zomergem, Ronsele en Merendree**. Waarschoot was de laatste oorlogsdagen een belangrijk toevluchtsoord voor velen en gaf blijk van een ontroerende menselijke solidariteit. Tijdens het eindgevecht aan het kanaal Gent-Terneuzen stond Waarschoot nogmaals in voor de opvang van 74 vluchtende gezinnen uit **Evergem, Wondelgem, Kluizen, Terdonk** en Mariakerke.

Vooraf de kloosterzusters uit **Waarschoot** hebben veel zorg verleend tijdens WOI. Zij namen de zorg op zich voor vluchtelingen, kloosterzusters, bejaarden, wezen en ook voor de jongemannen die de Spaanse griep hadden.

## 10.2 Slachtoffers

### Aalter

Op het einde van de oorlog gebeurde vlakbij het vliegveld van **Sint-Maria-Aalter** een ongeluk, waarbij Marie Rosalie Simoens getroffen werd door Engelse brandbommen. Zij baatte, samen met haar man de herberg 'Café de la Gare' uit en stierf op nog geen maand voor het einde van de oorlog.

Achteraan in de kerk van **Aalter** hangt een gedenkplaat met namen van oorlogsslachtoffers van de Eerste Wereldoorlog. Eén van deze namen is René Francoys. Hij heeft 4 jaar gediend in het leger. Op het einde van de oorlog, op 30 oktober 1918, werd hij bevangen van stikgas, tijdens gevechten aan het Schipdonkkanaal in **Zomergem**. Hij werd via Sint-Maria-Aalter nog weggevoerd naar het Belgisch militair hospitaal in Calais maar hij overleed daar op 23 november 1918. Hij moet dus nog geweten hebben dat de oorlog ten einde was. Vele jaren na de oorlog zocht de familie het graf van René Francoys. 82 jaar na zijn dood is zijn achterneef naar Calais getrokken om er tussen de 850 graven van Belgische militairen het graf van zijn grootnonkel te zoeken. Deze keer met succes.

Eveneens in Aalter is op het einde van de oorlog een burgerslachtoffer gevallen. Op 16 september 1918 is een bom geworpen vanuit een geallieerd vliegtuig op het station van Aalter. De bom kwam terecht op een aanpalend veld van boer August Ardeel. Henri Lamiroy, die zich op het erf bevond van de boer om eieren en melk te kopen, werd door de luchtverplaatsing omhoog geworpen en dodelijk gewond.

Uit brieven geschreven door **Bellemnaar** Aimé De Meyer aan zijn 'oorlogsmeter' in Londen, kunnen we kort opmaken hoe het leven was aan het front. Hij verbleef in Engeland, Ierland en Frankrijk tot 1916. Uiteindelijk sneuvelde hij op 2 oktober 1918 in Moorslede. In zijn brieven schreef hij over het gemis van nieuws van het thuisfront en het leven in de loopgraven.

### Assenede

In **Boekhoute** zijn er velen gestorven aan De Draad. Mensen die de grens wilden oversteken maar onvoorzichtig waren. Meestal waren ze op slag dood, anderen waren verminkt en nog anderen werden doodgeschoten of verwond door de kogels van de grenswachters. Niet alleen Belgen stierven aan de grens. Ook Duitse soldaten kwamen om. Zo zijn er op een nacht vijf Duitse soldaten per vergissing doodgeschoten door de grenswacht. Het gebeurde ook wel eens dat een Duitse deserteur aan de draad bleef hangen, waarna hij in alle stilte naar het kerkhof werd overgebracht.

Tijdens WOI sneuvelde 24 Asseneedse soldaten.

Na de Eerste Wereldoorlog werden door de dienst *des soldats invalides Belges* in **Bassevelde** meerdere woningen ter beschikking gesteld van soldaten die een ernstig letsel opliepen tijdens de gevechten aan de IJzer. Menig soldaat werd zwaar aangetast aan de luchtwegen tijdens de gasaanvallen door de Duitsers.

**Bassevelde** treurde om 23 gesneuvelde dorpsgenoten.

### Eeklo

Op woensdag 9 december 1914 kwamen Oberstabarzt Stadhagen en Mw. Bekker van het Rode Kruis de lokalen en de accommodatie van Ten Doorn inspecteren. Het Sint-

Theresiagebouw moest in orde gebracht worden voor een groep zieken, die er tot zaterdag wat op krachten zou komen. Met wat vertraging werden op 16 december de eerste 80 Duitse gewonden de ziekenzalen binnengebracht.

Oberstabsarzt Stadhagen eiste op 23 december nog vier slaapzalen op voor nog eens 40 gewonden en op 31 december voor 90 gewonden. Met spijt moesten de zusters op de laatste dag van 1914 ook Sint-Paulus, hun pronkgebouw, aan de bezetter afstaan. Zo werd Ten Doorn officieel een Erholungsstätte of Genesungsheim. Vliegenvlug brachten ze de slaapzalen, de klassen en de ziekenkamer in orde. In de ontspanningszaal zouden de soldaten eten, de officieren kozen de eetzaal als mess, de zusters moesten er wel eerst een piano binnenrollen. Ook het luxueuze Jugendstil-salon namen de militairen in. Alleen de muzieklokalen mocht op slot gedaan worden.

Adiel (°1/1/1904) en Camiel Huysman (°16/10/1908) zijn in **Eeklo** op 30 mei 1918 het slachtoffer geworden van een granaat. Het gebeurde toen ze met een handgranaat aan het spelen waren, samen met hun kameraadje Theofiel Steyaert.

### **Evergem**

Van de 67 opgeroepen soldaten uit **Kluizen**, keerden er 13 niet terug.

In **Sleidinge** is het klooster de laatste kans om te overleven voor de zwaar zieke vluchtelingen.

Niet alle Sleidingse soldaten belanden aan het IJzerfront. Zo raapte de 24-jarige Henri Vermeire na de val van Antwerpen op 10 oktober 1914 zijn weinige soldatenspullen bijeen en vluchtte naar het neutrale Nederland. Conform de Vredesconferentie van Den Haag van 1907 moet Nederland als neutrale natie oorlogsvoerende militairen ontwapenen en internen, in totaal ging het om ruim 36 000 soldaten, zowel van Geallieerden als van Duitse signatuur. Henri werd de hele oorlogsperiode nabij Friesland in het kamp van Harderwijk gekazerneerd, maar bezweek welgeteld één week voor de Wapenstilstand aan de wijd verbreide Spaanse Griep.

### **Knesselare**

Op het einde van de wereldoorlog is in **Knesselare** een jonge Duitser doodgeschot door woedende inwoners. De Duitsers waren net aan hun eindoffensief begonnen en hadden er zwaar strijd geleverd. De gedeserteerde jonge Duitse soldaat hield zich verborgen op de hooizolder van Hallaert, aan de Maldegemseweg. Toen hij zich wou overgeven werd de jongen in de Veldstraat gedood. De inwoners van Knesselare hebben deze daad afgekeurd en verfoeid.

Nog in **Knesselare**, op 22 oktober 1918, werd soldaat Robert Schelstraete gedood door een obus. Op dit moment was Knesselare reeds bevrijd. Meer nog, Robert Schelstraete was de eerste soldaat die op 20 oktober Knesselare kwam bevrijden. In de dagen daarop werd nog zwaar strijd geleverd in Zomergem. Veel verloren obussen en granaten troffen Knesselare. Die avond van 22 oktober, werd het woonhuis van de hofstede Matthys 'Het Prinsengoed' geraakt. Daar liet Robert Schelstraete het leven. Hij was gedurende de hele oorlog patrouilleur en voerde veel gevaarlijke opdrachten uit.

### **Lovendegem**

In **Lovendegem** zijn verschillende mensen gedood door obussen, of door het spelen met 'gevaarlijk goed'. Baron Dons verbleef in Lovendegem tijdens het bombardement, maar verdween op 31 oktober 1918. Zeven weken later werd zijn lichaam gevonden, in de warande achter het kasteel. Zijn hoofd was doorboord met een kogel en zijn lichaam bedekt met stro. Waarschijnlijk is hij gedood door de wegtrekkende Duitsers.

Tijdens de beginperiode van de oorlog hadden de kloosterzusters van **Lovendegem** twee zalen klaargemaakt om gewonden te kunnen verzorgen. De ouderen en zieken,

achtergelaten door de Lovendegemse vluchtelingen, werden ondergebracht in het klooster.

### Nevele

Nog een triest verhaal situeert zich in **Merendree** en **Hansbeke**. Op één dag tijd stierven hier op 22 oktober 1918 vier jongens uit dezelfde familie. Bij een onverwacht harde tegenstand aan de vaart tussen de spoorwegbrug in Landegem en de brug van Durmen trachtte de zevende compagnie in contact te komen met de vijand. Luitenant Jean Martens, die het bevel voerde, kroop op de dijk om zo de tegenstanders te bespieden. Als antwoord hierop werd hij doorzeefd met kogels van de mitrailleur. Zijn neef Albert, onderluitenant in dezelfde compagnie, wou Jean Martens wegbrengen, maar onderging hetzelfde lot. Bij het graven van een kuil waarin de jongens begraven werden, werd de arm van Pierre Martens, eveneens onderluitenant en broer van Jean, afgerukt. In Hansbeke sneuvelde die dag Jean Henry, een neef van de drie jongens.

Constant Neutjens uit Schoten sneuvelde in **Landegem** op het einde van de oorlog, op 31 oktober 1918, bij een poging om het Schipdonkkanaal over te steken. In totaal sneuvelden er 183 Belgische Soldaten in het Nevelse tijdens het eindoffensief.

### Waarschoot

In **Waarschoot** namen de kloosterzusters de taak van het verzorgen van wezen, vluchtelingen, bejaarden, kloosterzusters en jongemannen die leden aan de Spaanse griep, op zich.

In totaal zijn van de 243 Waarschootse militairen 31 niet meer teruggekeerd.

### Zelzate

Op 16 juli 1917 kwamen in Zelzate Engelse vliegtuigjes de vijandige stellingen bombarderen. Ook de kleine grenscentrale was een van de doelwitten. Twee bommen werden gedropt. De ene kwam niet tot ontploffing, de andere miste op 20 meter na. Niet de centrale was vernield, maar wel het café van Florimond De Clercq en Victorine Seels. Beide werden gedood, net zoals de toen aanwezige August Steyaert. De drie kinderen Jeanne, Maria en Leonie overleefden de aanval wel, aangezien zij aan de andere kant van het huis sliepen.

### Zomergem

In **Zomergem** betrekken de Duitsers zelf vrij snel het klooster om zieke en gekwetste soldaten van het front in onder te brengen.

Gustaaf-Joseph Samuël sneuvelde op 31 oktober 1918 in **Zomergem** tijdens het groot overwinningsoffensief aan het hoofd van zijn manschappen aan de voet van de Motjebrug in Zomergem, die ze probeerden in te nemen.

Als onderluitenant op het moment van de feiten werd hij postuum benoemd tot Ridder in de Orde van Leopold II met palm en ontving hij het Oorlogskruis met palm 1914-1918.

De laatste dag dat het 23<sup>ste</sup> Linieregiment streed, zijn vele soldaten gesneuveld. De Duitsers zaten met mitrailleurs verscholen in de bomen aan de rechteroever van het Schipdonkkanaal en maaiden de Belgische troep die de brug wilden oversteken neer.

De oorlog heeft meer slachtoffers gemaakt dan enkel de gesneuvelden, of zij die door de bezetter terechtgesteld zijn. Veel mensen zijn gestorven aan ondervoeding, ontbering en besmettelijke ziekten.

**Bronnen voor dit hoofdstuk:**

- Bastiaen F., Hoste I., Laroy P., Stockman L., Strobbe A., De geschiedenis van Lotenhulle, Gemeentebestuur Aalter, 2006.
- Blondeel A., Sint-Laureins tijdens de Eerste Wereldoorlog, Blondeel, Sint-Laureins, 2004.
- Broeder Leopold, Zelzate in de oorlog 1914-1918, s.n.
- Buyck R., Delcourt A., De Mits E., De geschiedenis van Eeklo: Eeklo 750 jaar, Eeklo, Taptoe, 1990.
- Claeys J., Groot-Assenede in oude foto's 1-2, Uitgeverij Taptoe, Eeklo, 1991.
- De Grootte S., Luyssaert J., Virginie Loveling over de deelgemeenten van het Land van Nevele in haar dagboek 1914-'18, Het Land van Nevele, jg. XXXIV, afl. 2, p. 128-152.
- Demullier L., Heirman A., Het nieuws van de 20<sup>ste</sup> eeuw, 1900-1949, Scoop, Gent, 1998.
- De Vos A., Geschiedenis van Waarschoot, Gemeentebestuur, Waarschoot, 1990.
- Goossens P., Meiresonne L., Vlaanderen Niemandslaan 1914. Van gendarmen, vrijwilligers en burgerwachten tijdens de eerste oorlogsmaanden, Davidsfonds, Leuven, 2009.
- Heemkundig Genootschap De Twee Ambachten, Archiefbeelden Assenede-Bassevelde-Boekhoute-Oosteeklo, 2005.
- Hendrickx D'Haese P., Gustaaf-Joseph Samuël 1896-1918, Zomergem.
- Hoste I., Stockman L., De geschiedenis van Poeke, Gemeentebestuur Aalter, 1985.
- Luyssaert J., Kroniek van het klooster te Merendree (1876-1952), Het Land van Nevele, jg. XXXVIII, afl. 1, p. 3-35.
- Luyssaert J., Bollaert A., Stevens A., Tuytschaever P., Nevelse gemeenten onder vuur en Duitse bezetting, Kleine mensen in de Grote Oorlog 1914-1918, Het Land van Nevele 39/2008, 4a+b.
- Notteboom W., Van de Rostyne H., Een kwarteeuw Maldegem, 1904-1929, Heemkundige Kring Het Ambacht Maldegem, jaarboek 2009, p. 230-325.
- Notteboom W., Tachtig jaar geleden eindigde de Eerste Wereldoorlog, Heemkundige Kring Het Ambacht Maldegem, jaarboek 1998, p. 257-309.
- Ryserhove A., Bos en Beverland, jaarboek 1989/22, p.81-104.
- Sleidinge in het Etappengebied 1914-1918, onuitgegeven bron.
- Van Britsom P., Enkele gegevens over de oorlog 1914-1918 te Boekhoute, Ons Meetjesland, 1974/1, p. 68-73.
- Van Hoecke R., De Zusters van Liefde in Ten Doorn (1822-1965), Geschied- en Heemkundige Kring van de stad Eeklo, Eeklo, 1998.
- Van Landschoot G., Omwille van wat geweest is... De kleine geschiedenis van het Dienstverleningscentrum Bernadette 1803-1970, DVC Bernadette, Lovendegem, 1983.
- Van Maldeghem F., Oorlogsbelevissen 1914-18 en 1940, Het Land van Nevele, jg. XXII, afl. 4, p. 269-292.
- Verhoeven F., Constant Neutjens, gesneuveld te Landegem op 31 oktober 1918, Het land van Nevele, jg. XXVII, afl. 4, p. 341-343.
- Ververs D., Op 16 juli 1917 dropte een Engels vliegtuig twee bommen op de Zelzaatse stuiver, De Turfsteker, Jaargang 2/1, 1997, p. 15-20.
- Werkgroep geschiedenis van Lovendegem, Geschiedenis van Lovendegem, Alfa print solution, Lovendegem, 2009.
- Werkgroep geschiedenis van Sleidinge, Geschiedenis van Sleidinge, Gemeentebestuur Evergem, Evergem, 2006.

## 11 Neergepend tijdens WOI

### 11.1 Censuur

De Duitsers beseften onmiddellijk het belang van een gestuurde berichtgeving en kondigden al op 25 mei 1915 een censuurregeling af. Begin 20<sup>ste</sup> eeuw vormden de kranten de enige en belangrijkste nieuwsbron. De Duitsers gingen al snel de invoer van onafhankelijk buitenlands drukwerk verbieden. De burgerbevolking probeerde zich te informeren met buitenlandse kranten die ze via smokkelnetwerken kon bemachtigen. In een verordening van 6 juli 1915 regelt opperbevelhebber Albrecht von Württemberg de smokkel van brieven en kranten.

In het Operationsgebied en in het Etappengebied waren in de regel alle schriften en afbeeldingen, voortgebracht op mechanische en chemische wijze en foto's met of zonder tekst, verboden. Met uitzondering van de officiële bekendmaking en familiedrukwerk kon het drukwerk pas ter perse gaan, als het de toelating kreeg van de Zensurstelle. De kranten en de periodieke tijdschriften konden maar verspreid worden in de Nederlandse of Duitse taal na voorafgaande toelating van de Zensurstelle.

Niet alleen om te drukken, maar ook om drukwerk te verspreiden, op publieke plaatsen aan te plakken, uit te delen of te leuren, had men toelating nodig van de plaatselijke Ortskommandant. Een dergelijke toelating was persoonlijk van aard en de verspreider van het drukwerk hoorde die altijd bij zich hebben. Indien er zich een onregelmatigheid voordeed, kon de Duitse overheid gemakkelijk het toelatingsbewijs afnemen.

De Duitse bezetter wou een einde maken aan elke mogelijke vorm van patriottisme, dat eventueel kon leiden tot sabotage of spionage. Het te koop aanbieden van afbeeldingen, foto's en postkaarten van de Belgische koninklijke familie in winkels of op straten was verboden. Men wou iedere poging tot het in vraag stellen van het gezag van de Duitse autoriteiten in de kiem smoren. Wie de Duitse overheid beledigde door het verspreiden, in bezit hebben of meewerken aan de publicatie van dergelijk drukwerk, werd gestraft met een forse geldboete en een gevangenisstraf.

De censuur van de brieven naar het binnenland werd enigszins vergemakkelijkt doordat vanaf januari 1917 de brieven niet meer dan 4 bladzijden mochten tellen en dat ieder blad niet meer dan 10 regels mocht bevatten. De inhoud hoorde daarenboven zakelijk te zijn en in telegramstijl.

### 11.2 Kranten

De bevolking leefde mee met het Belgische leger dat zich verzette in Luik en Namen. De gruwelverhalen over represailles van Duitse soldaten op de burgerbevolking wegens vermeende tegenstand van vrijeschutters en burgerwacht, werden lang en breed uitgesmeerd in de nationale pers en ook in de plaatselijke weekbladen *De Eecloonaar*, *Gazette van Eeclo*, *Stad Eeclo* en *Recht voor Allen*.

Tijdens de begindagen van de oorlog, wanneer de vluchtelingenstroom op gang kwam, stond er in *De Gentenaar* een rubriek 'vluchtelingen'. Daarin werden berichten geplaatst van families die elkaar tijdens de vlucht verloren waren.

Vanaf 1914 werden zowat alle democratische vrijheden afgeschaft. Papierschaarste had de uitgevers van weekbladen voordien reeds parten gespeeld, maar de censuur,

opgelegd door de bezetter, leidde tot het volledig opschorten ervan. Dit betekende dat in Eeklo *De Eecloonaar*, *Gazette van Eeclo*, *Stad Eecloo* en *Recht voor Allen* niet langer meer verschenen. De *Gazette van Eeclo* verscheen voor het laatst op 11 oktober 1914.

Op 2 december 1914 meldde Pius Ryffranck dat de *Rotterdamsche courant* in het etappengebied niet meer mag gelezen worden. Enkele dagbladen hadden toestemming om te verschijnen zoals *Het Volk*, *de Vooruit*, *Gazette van Gent*, *De Gentenaar*, *De Landwacht*, *De Kleine Patriot*, *De Volksvriend* en *Vlaamsche Post*. De Duitse censuur had hier eveneens zijn werk gedaan, aangezien in deze kranten enkel nog Duits nieuws te lezen valt. Op 15 januari 1915 vermeldt hij nog eens dat er geen kranten zijn, behalve *Het Volk* en *Le Bien Public*.

Eén van de Meetjeslandse kranten was **'t Getrouwe Maldegem** van Victor De Lille, opgericht in 1888. Het groeide uit tot een toonaangevend weekblad; er werden 10 000 exemplaren per editie van verkocht.



Figuur 22: Victor De Lille, Ambacht Maldegem

De drukkerij zorgde voor een grote tewerkstelling. De persen draaiden op volle toeren. De Lille drukte niet alleen *'t Getrouwe Maldeghem*. Hij verzorgde ook *Het Land van Rode*, *Blijde Zondagsbode* (1910-1914), een co-uitgave met de gebroeders Schietse uit Oosterzele. Ook *Het Kristen Vlaamsche Volk* (1910-1914), dat in Brugge werd uitgegeven door de Visschere, rolde er van de persen. *De Nieuwe Vlaamsche Illustratie* (1895-1912), een vulgariserend wetenschappelijk blad, was gedrukt op mooi papier en rijk geïllustreerd. Er werden nog andere bladen gedrukt en uiteraard ook boeken. Daarnaast kon men er terecht voor gelegenheidsdrukwerk, voor administratief drukwerk, enz. Vanaf 1897 werden ook de Duimpjesboeken en de gegeerde Duimpjesalmanak er gedrukt.

Wanneer Maldegem bezet werd door de Duitser op 14 oktober 1914, is er reeds een deel van de drukkerij naar Aardenburg overgebracht. Onder leiding van Jozef en Antoon De Lille verscheen een **Hollandsche editie van 't Getrouwe**. Onder druk van de bezetter, die bedreigingen uitte tegenover de familie, werd deze Hollandse editie eind februari 1916 stilgelegd.





Figuur 23: Hollandse editie van 't Getrouwe Maldegem, 15 november 1914, gemeentearchief Maldegem

Het was bijna onmogelijk voor de soldaten om brieven te sturen naar hun familie en ook omgekeerd kon de familie geen contact krijgen met hun soldaat. Al vlug bleek dat er een mogelijkheid was om een teken van leven te geven door een brief te laten opnemen in 't *Getrouwe Maldegem* en daarin de namen van de soldaten te vermelden.

In België kreeg De Lille bij het begin van de oorlog de toestemming verder te drukken onder censuur. Onder die censuur verschenen slechts drie nummers. Hoofdredacteur De Lille was nogal onafhankelijk en liet zich niet graag de les spellen. Op 15 december 1914 werd hij door de Duitsers van zijn bed gelicht. Hij drukte in zijn blad dat in het West-Vlaamse Staden de Britse vlag op de kerktoren is gestoken, wat aanzien werd als vijandelijke propaganda. Hij werd als politiek gevangene naar Holzminden in Westfalen overgebracht. Na een tijd genoot hij er de bescherming van de kampdokter, die vond dat Victor in aanmerking kwam voor uitwisseling. De Lille slaagde er immers in de kampoversten te doen inzien dat zijn gezondheid in enkele maanden tijd catastrofaal achteruit was gegaan. In januari 1916 werd hij dankzij een uitwisselingsprogramma naar Genève gestuurd, waar de levensomstandigheden heel wat beter waren.

Op 3 december 1918 kwam hij terug. Het kasteeltje had geleden onder de inkwartiering van soldaten en officieren, de drukkerij deed dienst als paardenstal en was treurig om te zien. Maar op 22 december 1918 verscheen 't *Getrouwe* opnieuw, wegens de papierschaarste slechts op één bladzijde. In 1919 was de oplage alweer gestegen tot 10 000 exemplaren en nog een jaar later had 't *Getrouwe* al 30 000 afnemers.

Ondanks de zware censuur en het stilleggen van het drukken van de kranten, werd de bevolking toch geïnformeerd door kranten uit Nederland of Duitsland.

Een actief verzet van de bevolking tegen de strenge maatregelen die de Duitsers namen in bezet België, was onder andere het drukken en verspreiden van verboden kranten. Veel Nederlandse kranten werden over de grens naar België gesmokkeld. Zij bevatten foto's en berichten waarvan de Duitsers liever niet zagen dat er in België ruchtbaarheid aan gegeven werd.

In **Sleidinge** werd een krantenronde gedaan van *Het Volk* door vader en zonen Van Lauwe. Zie hoofdstuk 7 – *Smokkel en spionage*. De kranten werden dagelijks vanuit Gent opgehaald en in Sleidinge bedeed. Zij hadden 750 abonnees, wat ongezien was. Veel mensen wilden absoluut de nieuwtjes weten van aan het IJzerfront, ondanks dat de kranten wegens de censuur soms 'een schelleke kaas met grote gaten' (een blad met lege ruimtes) waren.

De **Ecclonaar** verscheen in december 1918 opnieuw, na vier jaar inactiviteit.

### 11.3 Nieuws voor de soldaten

Het Belgische leger zorgde voor een eigen papieren communicatie: *De Legerbode*. Dit blad was bestemd voor de Belgische soldaten. Iedere compagnie, eskadron of batterij ontving 10 tot 15 Franstalige en Nederlandstalige exemplaren.

#### Soldatenkrantjes of frontblaadjes

De soldatenkrantjes waren lokale initiatieven van en voor de soldaten, hun familie en dorpsgenoten. De blaadjes waren vaak de enige vorm van nieuws voor de soldaten van het thuisfront.



#### Ursel Bovenal

Tijdens de Eerste Wereldoorlog was Gaston Rombaut uit **Ursel** brancardier aan het IJzerfront. Zo nu en dan kwam hij een paar Urselse soldaten tegen en dan haalden ze wat herinneringen op over hun dorp. Hij stelde vast dat er een grote behoefte was om elkaar eens te ontmoeten en om schriftelijk contact te houden. Onze soldaten vereenzaamden aan het IJzerfront en hadden ook geen mogelijkheid om hun verlof in huiselijke kring door te brengen. Er werden vergaderingen belegd en frontblaadjes uitgegeven, waarvan de tekst uiteraard door de militaire overheid moest goedgekeurd worden.

Voor Ursel kwam er een eerste teken van leven, toen in de *Stam uit België*, een blad dat in Engeland werd gedrukt en aan het Belgisch front werd verspreid, een artikeltje werd opgenomen met een oproep naar de Urselse soldaten. Gaston kon zo een aantal adressen verzamelen en hij verzond aan zijn Urselse makkers een brief met daarbij een lijst met Urselse militairen. Dit was het eerste nummer van *Ursel bovenal* met als titel *Aan mijn Urselsche dorpsgenooten*.

Het eerste en tweede nummer zijn niet gedateerd. Al kan het eerste nummer ergens gesitueerd worden in het voorjaar van 1917, aangezien de tekst verwijst naar de Urselse zomerkermis van juni 1917. Vanaf het vierde nummer zijn de blaadjes gedateerd. In totaal verschenen er acht nummers.

Het laatste verscheen op 25 februari 1918. De inhoud was steeds beperkt en bevatte herinneringen aan de vreedstijd, aansporingen om zich te gedragen en vanaf het derde nummer ook een rubriek met nieuwtjes.

### Vrienden ondereen



*Vrienden ondereen* werd de opvolger van *Ursel Bovenal*. De soldaten uit de buurgemeenten Knesselare en Oostwinkel wilden ook een blaadje krijgen en dus werd de naam veranderd. Het frontblaadje was zeer regionaal en richtte zich dan ook op de bewoners van **Ursel, Knesselare, Oostwinkel, Bellem, Zomergem, Adegem, Ronsele** en **Aalter**.

Het eerste nummer verscheen op 27 april 1918; het laatste en vijfde nummer op 1 december 1918. Alhoewel de oorlog voorbij was, is het laatste nummer toch verschenen. Dr. Maurits Van den Heuvel, die huisarts was in Ursel, schreef het afscheidsartikel omdat *Vrienden ondereen* ophield te bestaan. Gaston Rombaut deed een oproep aan alle oud-strijders om mee te bouwen aan een betere maatschappij en aan de ver Vlaamsing van de overheidsdiensten die tot dan toe meestal Franstalig waren.

### Evergem's Yzerblad

Dit blaadje verscheen vanaf Pasen 1917, voorafgegaan door een omzendbrief van Frater J. Steyaert, tot en met juni 1918. Er verschenen in totaal zes lijvige nummers. De eerste nummers werden gedrukt, de volgende handgeschreven. De ondertitel luidt als volgt: *Verschijnt als 't past*.

J. Steyaert werd aangeduid als verantwoordelijke, R. Geirnaert en E. Steyaert werden als medeverantwoordelijken opgegeven. De medewerkers zijn alle Evergemse soldaten. De inhoud van de zes blaadjes is gelijklopend. Eerst lezen we de opbeurende woorden voor de soldatenvrienden, gevolgd door nieuws van thuis. *In memoriam* en *onze gedecoreerden* vormen de middenpagina's. Nadien volgen de Vlaamse woorden *Hou ende Trou*. Dit hoofdstukje vermeldde opvallende activistische propaganda. Het blaadje eindigt traditioneel met de oproep: *Wie kan er ons het juiste adres bezorgen*. Omwille van flamingantisme werd het *Evergem's Yzerblad* als een potentieel gevaarlijke krant bestempeld.

Het blaadje was net zoals alle andere frontblaadjes onderhevig aan censuur, dit merken we aan de ettelijke passages die gearceerd of gewit werden. Het blad kon niet verspreid worden zonder de traditionele stempel *Toegestaan door de censuur van het Belgisch hoofdkwartier*. Het blad werd gedrukt bij Alexis Van Carne in Stavele (nu deelgemeente van Alveringem in de Westhoek).

Het spreekt voor zich dat dit blaadje onze soldaten een hart onder de riem stak en vele nieuwtjes doorgaf van het thuisfront.

## 11.4 Oorlogsdagboeken

Oorlogsdagboeken zijn dankbare middelen om iets meer van het dagelijkse leven te weten te komen en dus ook van zaken die gebeurden en verdoken gehouden werden.

Twee werken die de algemene Duitse bezetting kaderen zijn de het dagboek van Virginie Loveling (1836-1923) en dat van Heinrich Wandt.

Virginie Loveling woonde sedert 1880 in Gent en hield een dagboek bij over dagelijkse belevenissen, geruchten, verhalen en artikels uit de pers. Het werd geen dagboek in de klassieke betekenis van het woord. Het ging over een massa stukken en stukjes papier, die vaak nadien werden weggestopt uit angst voor de Duitsers en verklikkers. Heinrich Wandt schreef met zijn *Etappenleven te Gent, Kanttekeningen bij de Duitse ineenstorting* een interessant kaderverhaal vanuit het oogpunt van de Duitsers.

Maurits Laroy heeft in een klein notaboekje met potlood zijn reisverslag opgeschreven op het einde van de Eerste Wereldoorlog. Hierin beschreef hij zijn ballingschap, een uitdrijving uit **Aalter**, waarin 10 Aalternaars gestorven zijn.

Pius Ryffranck liet ons een bijzonder tijdsdocument na vanaf oktober 1914 tot oktober 1918 over de situatie in **Eeklo**. Pius nam in 1899 de *Gazette van Eeclo* over, na de oorlog verscheen zijn dagboek als 39 bijdragen tussen 1918 en 1919 in deze krant.

De familieaantekeningen van August Van Den Neste starten reeds in 1906, op het moment dat hij huwde. Wanneer de Eerste Wereldoorlog uitbrak begon August naast de familiegebeurtenissen ook bijna dagelijks alle grote en kleine gebeurtenissen in **Eeklo** en omgeving te noteren.

Aan de hand van zijn notities en andere bronnen schreef de **Landegemse** Florimond Pynaert na de oorlog zijn wedervaren. Hij gaf zichzelf aan als vrijwilliger in september 1914. Hij vertrok naar het front en maakte tijdens de oktober-novemberdagen 1918 de bevrijding van Landegem mee.

Het levensverhaal van Maurice Van Lauwe *Zo leefde en werkte ik, het verhaal van een jongen uit een arbeidersgezin* geeft ons, naast een brok Sleinse geschiedenis, lokale informatie over de oorlogssituatie in **Sleidinge**. Henri De Bleecker eveneens uit Sleidinge hield een frontdagboek bij.

Gerard Van de Veire schreef reeds vanaf het begin van de oorlog zijn relaas op. Het bevat niet alleen de officiële aspecten van de Duitse bezetting, maar veel meer nog het dagelijks leven in een boerendorp in het Etappengebied. Gerard noteerde minutieus vanaf 13 oktober tot 11 november 1918 hoe het er aan toe ging tijdens het bevrijdingsoffensief in **Zomergem** en **Ursel**.

Jos Ingels, waarnemend burgemeester tijdens de Eerste Wereldoorlog in **Sint-Laureins** liet zijn persoonlijk archief en notities na aan zijn kleinzoon. Daarin maken we kennis met de gebeurtenissen en dagelijkse zorgen tijdens de oorlogsjaren in Sint-Laureins. De notities werden gebundeld door Antoine Blondeel en vormen een uniek tijdsdocument.

Het dagboek van Alois Bonne uit **Waarschoot** tijdens de Eerste Wereldoorlog is zeer waardevol. Alois was schoenmaker en haalt meermaals aan dat hij moeilijk of niet aan leder kan geraken of dat de prijzen zo hoog staan voor het leder.

De oorlogsherinneringen uit het zwaar getroffen **Zomergem** lezen we in de geschriften van Adolf Gyselbrecht en Adolf Lievens, samengevat door Luc Lampaert.

## 11.5 Andere soorten drukwerk

Gaandeweg werd de censuur bij om het even welke drukvorm gevoeld, tot doodsprentjes toe.

Ook foto's werden gecensureerd, aangezien men er cruciale militaire informatie mee kon vastleggen. Enkel beroepsfotografen mochten fotograferen en dit enkel met een legitimatiebewijs verkregen van het Etappenkommandantur. De verordening van 6 juli 1915, die het smokkelen van brieven en gazetten strafbaar stelde, werd van toepassing verklaard voor fotografie. Dat besliste hertog Albrecht von Württemberg, hoofdbevelhebber van het leger, op 11 augustus 1916. De formulering was als volgt: 'Deze te vervoeren en mede te dragen is ook alleen toegelaten, indien zij zegel en toelatingsbewijs tot vervoer van een postgoedkeuringsbureel dragen'. De beroepsfotografen werden beperkt in hun vrijheid.

Ook was het verboden kaarten van de oorlogvoerende landen op schaal 1/100 000 of minder te vervaardigen of te verkopen. Het was eveneens verboden om foto's te nemen waarmee de vijand gediend kon zijn. In latere verordeningen worden extra beperkingen opgelegd aan de beroepsfotografen. Zo wordt in het Verordnungsblatt gestipuleerd dat beroepsfotografen nooit een Duits officieel document mogen fotograferen en dat geen enkele burger een foto van een Duits officieel document mocht kopiëren. Op 25 oktober 1916 breidde de Etappeninspekteur deze verordening verder uit. Beroepsfotografen in het bezit van losse objectieven met een fotografisch nut moeten dit aan de bevoegde Etappenkommandantur melden.

Het bezit van fototoestellen, nieuwe fotografieplaten, objectieven en filmen zonder uitdrukkelijke schriftelijke toelating van een Etappenkommandantur was verboden.

**Bronnen voor dit hoofdstuk:**

- Blondeel A., Sint-Laureins tijdens de Eerste Wereldoorlog, Blondeel, Sint-Laureins, 2004.
- Bonne A., Oorlogsdagboek '14-'18, s.n.
- Buyck R., Delcourt A., De Mits E., De geschiedenis van Eeklo: Eeklo 750 jaar, Eeklo, Taptoe, 1990.
- Camerlinckx J., Ons ballingschap, Land van de Woestijne, 2009/3, p. 15-21.
- De Bleecker H., Hetgeen ik medegemaakt heb gedurende den oorlog, onuitgegeven dagboek, Sleidinge.
- Declercq R., Familieaantekeningen – Oorlogsdagboek van August Van den Neste, Appeltjes van het Meetjesland, 57, p. 35 -114.
- De Grootte S., Luyssaert J., Virginie Loveling over de deelgemeenten van het Land van Nevele in haar dagboek 1914-'18, Het Land van Nevele, jg. XXXIV, afl. 2, p. 128-152.
- Dobbelaere J., Een kroniek van de Grote Oorlog in Adegem, Maldegem en Middelburg. De gesneuvelde soldaten 1914-1918, Heemkundige Kring Het Ambacht Maldegem, jaarboek 2009, p. 9-182.
- Evergem's Yzerblad, Pasen 1917 tot juni 1918, 6 nummers.
- Flama W., De wetgeving in het Etappengebied (West- en Oost-Vlaanderen) van het Vierde Duitse Leger 1914, Masterproef RUG, 2009-10.
- Goossens P., Meiresonne L., Vlaanderen Niemandslaan 1914. Van gendarmen, vrijwilligers en burgerwachten tijdens de eerste oorlogsmaanden, Davidsfonds, Leuven, 2009.
- Loveling V., Oorlogsdagboeken 1914-1918, Meulenhoff Manteau, Antwerpen, 2005.
- Luyssaert J., Oorlogsrelaas van Florimond Pynaert, de Landegemse vrijwilliger 1914-1918, Het Land van Nevele, jg. XXX, afl. 1, p. 54-82.
- Luyssaert J., Oorlogsrelaas van Florimond Pynaert, de Landegemse vrijwilliger 1914-1918, Het Land van Nevele, jg. XXXI, afl. 2, p. 40-68.
- Luyssaert J., Oorlogsrelaas van Florimond Pynaert, de Landegemse vrijwilliger 1914-1918, Het Land van Nevele jg. XXXII, afl. 3, 32/2001, p. 119-155.
- Luyssaert J., Oorlogsrelaas van Florimond Pynaert, de Landegemse vrijwilliger 1914-1918, Het Land van Nevele, jg. XXIX, afl. 4, p. 319-356.
- Notteboom W., Biografie van Victor de Lille (1863-1940), Heemkundige Kring Het Ambacht Maldegem, jaarboek 2006, p. 11-29.
- Ryffranck P., Korte bijdrage tot de geschiedenis van Eeklo onder het Duitse beheer, oktober 1914-oktober 1918, Appeltjes van het Meetjesland, 52, p. 211-322.
- Ursel Bovenal, voorjaar 1917 tot 25 februari 1918, 8 nummers.
- Vandevaire J., Uit de grote oorlog. De frontblaadjes 'Ursel bovenal' en 'Vrienden ondereen', Appeltjes van het Meetjesland, 57, p. 221-244.
- Vandevaire G., De laatste oorlogsmaanden te Ursel (13 oktober – 11 november 1918), Appeltjes van het Meetjesland, 19, p. 139-183.
- Vandevaire J., Ursel tijdens de Europese oorlog van 1914-1918, Oorlogsdagboek door Gerard Vandevaire, Appeltjes van het Meetjesland, 55, p. 65-253.
- Vanneste A., Het eerste 'Ijzeren gordijn'? De elektrische draadversperring aan de Belgisch-Nederlandse grens tijdens de Eerste Wereldoorlog, Dexia Bank, jg. 54/214, 2000/4.
- Van Lauwe M., Zo leefde en werkte ik.... het levensverhaal van een jongen uit een arbeidersgezin (1900-1982) en tevens een brok Sleinse geschiedenis, 1982.
- Vrienden Ondereen, 27 april 1918 tot 1 december 1918, 5 nummers.
- Wandt H., Etappenleven te Gent, Kanttekeningen bij de Duitse ineenstorting, Uitgeverij H. Janssens, Gent, 1920.

## 12 De Vlaamse Beweging in het Meetjesland

Bij het uitbreken van de oorlog werden de toen reeds levende tegenstellingen tussen Vlaamsgezinden en Belgicisten op de spits gedreven. In verschillende gezaghebbende Vlaamse kringen werd er namelijk al in de jaren vóór de oorlog gezocht naar een eigen Vlaams standpunt. Er was een streven naar zelfstandige Vlaamse actie. In het bezette gebied leidde deze actie tot het activisme. Aan het front ontstond de Frontpartij.

### 12.1 Het activisme en de Raad van Vlaanderen

Bij de inval van het Duitse leger kondigden de Belgische politieke partijen onmiddellijk een 'godsvrede' af. Iedere politieke actie werd voor de duur van de oorlog opgeschort. Sommige Vlaamsgezinden waren daarentegen van oordeel dat de oorlog de Vlaamse Beweging niet in de weg stond. Integendeel, onder het activistische motto 'Nu of Nooit', hoopten ze op een doorbraak voor de Vlaamse zaak. Hetzij een Duitse overwinning, hetzij een vrede die de Franse invloed in België zou neutraliseren, zou de Vlamingen meer macht geven.

Activisme kan in positieve zin omschreven worden als de actie van sommige Vlaamsgezinden die gedurende de eerste bezetting van België door de Duitse troepen zijn overgegaan tot samenwerking met de bezettende, burgerlijke en militaire overheden in de hoop bepaalde onrechtvaardigheden tegenover de Vlaamse bevolking te wijzigen. Dat probeerde men door sommige nationale instellingen met Duitse hulp te veranderen en een structuurhervorming van België voor te bereiden in de richting van een meer zelfstandig Vlaanderen.

De activisten waren onderling sterk verdeeld. Sommigen wilden niet verder gaan dan de toepassing van de bestaande taalwetten en de vernederlandsing van de Gentse universiteit. Anderen wensten een staathervorming en de meest extreme groep zag heil in een aansluiting bij Duitsland. De wrede inname van onder meer Dinant, Aarschot en Leuven wekte echter bij de bevolking zo een afschuw voor de Duitsers op dat er weinig begrip was voor medewerking met de bezetter.

Na de inname van Antwerpen werden de Vlaamsgezinden ervan beschuldigd de stad al te gemakkelijk in handen van de Duitsers te hebben gegeven. Tegelijk beweerden de Walen dat er na de oorlog geen sprake meer zou zijn van de Vlaamse Beweging. Zowel het activisme als de frontbeweging ontstonden dus als een defensieve reactie tegen de franskiljons en de Walen.

De oorlog radicaliseerde de Vlaamse standpunten. De doelstellingen van de activisten lagen ook niet meer in het verlengde van de doelstellingen van de Vlaamse Beweging van vóór de oorlog. Zo waren het pangermanisme (stroming die alle Duitstaligen, en bij uitbreiding Nederlandstaligen, als één volk zien, al dan niet onder één natie) en het separatisme geen Vlaamse eisen vóór 1914.

Gouverneur-Generaal Von Bissing besteedde onmiddellijk aandacht aan het Vlaams activisme via zijn Flamenpolitik, niet zozeer uit begrip voor de Vlaamse eisen, maar vooral omdat deze beweging de Duitse belangen kon dienen. Duitsland kon zich op die manier opwerpen als beschermer van onderdrukte volkeren. De echte inspirator van de Flamenpolitik was de Duitse kanselier Bethmann-Hollweg. De uitvoering werd toevertrouwd aan de politichen Abteilung van het Generaal-Gouvernement. De Duitse houding veranderde nogal eens naargelang de wisselende krijgskansen, tot grote ergernis van de activisten. Op een bepaald ogenblik werd België

opnieuw erkend. Ook was er een tendens onder de Duitsers om Vlaanderen te annexeren.

Von Uckro, de Kommandant die op 1 september 1917 aan het hoofd gekomen was van het Kommandantur Eeklo, volgde de lijn van de Duitse legertop, die dacht dat de annexatie van België door het Duitse keizerrijk het beste was. Gouverneur-Generaal von Bissing en de Zivilverwaltung (burgerlijk beheer) waren eerder van mening dat België beter als protectoraat in de Duitse invloedssfeer paste en daarom Duitsvriendelijk gemaakt moest worden. De toegevingen aan de activisten waren daar een deel van. Het ging over de vernederlandsing van de Gentse universiteit vanaf oktober 1916, de splitsing van het ministerie van Kunsten en Wetenschappen, het gebruik van het Nederlands in scholen en bestuurszaken, de officiële viering van 11 juli, de oprichting van de Raad van Vlaanderen en tenslotte de bestuurlijke scheiding van België in maart 1917. Vanaf februari 1915 verschenen in Gent de *Vlaamsche Post*, de krant van de activisten, en ook de *Morgenbode*. Pamfletten ter grootte van bidprentjes, zoals '*Gebed in onzen Nood*', werden verspreid om de Vlaamse klachten op een rijtje te zetten en te pleiten voor een Groot-Nederlandse staat. In 1917 beslisten de Duitsers België te verdelen in de onafhankelijke stukken Flandern en Wallonien. Ze speelden daarmee in op de Dietse gedachte van de Vlaamse Beweging. Elk landsdeel had zijn eigen postzegel. De zegels waren gedrukt, maar zijn nooit uitgegeven omdat de bevrijding nakende was.

De activisten zouden ook om andere redenen van in het begin in een moeilijke, zelfs hachelijke positie, komen te staan.

De meerderheid van de bevolking stond vijandig tegen de Duitse bezetter die zich bij de verovering van België schuldig had gemaakt aan een aantal verwoestingen en moordpartijen. Deze vijandigheden zouden jaar na jaar toenemen. Heel wat Vlaamse jongeren vochten aan het IJzerfront. Er was een opstoot van Belgisch nationalisme en koningsgezindheid. Vooral op het einde van de oorlog waren er hevige uitbarstingen van verzet van de bevolking waarbij de Duitsers de activisten in bescherming dienden te nemen. Uiteraard hadden ook de meeste vluchtelingen in de omliggende landen weinig goede woorden over voor deze activisten.

Verder behoorden de activisten vaak tot de (kleine) burgerij. In een aantal gevallen betrof het beoefenaars van vrije beroepen of hoogleraren.

De koning en de regering, die een onderkomen hadden gevonden in Le Havre, waren gekant tegen de initiatieven van de activisten. Ze waren formeel: na de oorlog wordt België in zijn oorspronkelijke toestand hersteld. De meeste Belgische ambtenaren zouden de initiatieven van de activisten boycotten. Vanuit Franstalige zijde werd een intense (haat)campagne tegen hen gevoerd, wat dan weer het fanatisme bij de activisten zelf aanwakkerde.

Belangrijk is tenslotte dat er weinig eensgezindheid bestond bij de al niet talrijke groep activisten. Er was een fel agerende, sterk anti-Belgische minderheid die de overhand had in de Vlaamse Raad en een Vlaamse staat wou onder de bescherming van de Duitsers. Een aantal activisten wilden zo ver niet gaan en dachten aan het herstel van het Belgische koninkrijk in federale zin.

Josué De Decker (1879 – 1953) zal vooral de geschiedenis ingaan als de man die tijdens de Eerste Wereldoorlog een actieve en belangrijke rol gespeeld heeft in de Vlaamse Beweging. De anti-Belgische en Duitsgezinde groep Jong-Vlaanderen in Gent, waartoe De Decker zich rekende, was al van in de beginperiode actief. Al twee dagen na de inname van Gent, op 12 oktober, traden zij in contact met de Duitse overheid en dat zouden ze doorlopend blijven doen. Later – vooral in de jaren 1920 – was De Decker een hartstochtelijk en onwrikbaar aanhanger van de grootnederlandse gedachte en een toonaangevende theoreticus van de Vlaamse Beweging. Hij werd geboren in Zeveren, een deelgemeente van Deinze. Zeveren behoort tot het werkingsgebied van de **Nevelse**



Heemkundige Kring. Deze Kring heeft een onderzoek gevoerd naar de persoon Josué De Decker.

Als student werd hij lid van de studentenvereniging *'t Zal wel gaan* aan de toenmalige RUG, Rijksuniversiteit Gent. Jaarlijks werd een almanak uitgegeven, waarover zelfs een pauselijke banvloek werd uitgesproken. In 1900 en 1901 was hij secretaris van de commissie voor de redactie van de almanak. In 1902 wordt hij voorzitter van de vereniging.

De Eerste Wereldoorlog bracht een onomkeerbare wending in het leven van Josué De Decker. Hij raakte immers samen met een aantal vrienden van *'t Zal wel gaan* betrokken bij het activisme, wat later het oorlogskind van de Vlaamse Beweging werd genoemd. Volgens De Decker zelf was het activisme een administratief samenwerken met de Duitse bezettende macht, voor het verkrijgen van een Nederlandse universiteit in Gent en een bestuurlijke scheiding tussen Vlamingen en Walen.

Ook drukker Victor De Lille uit **Maldegem** verwerft een plaats in de Vlaamse Beweging. De actie voor de vernederlandsing van de Gentse universiteit zet hij kracht bij door de uitgave van het strijdblad *Onze Kop* (1910-1914). Het blad wordt een gevestigde waarde in de Vlaamse Beweging. De redactie was in handen van Octaaf Steghers uit **Eeklo**.

De activistische samenwerking met de Duitsers, die in een eerste periode vooral in het geheim verliep, zou met de vernederlandsing van de Gentse universiteit een openbaar karakter krijgen.

De Decker was betrokken bij de voorbereiding van de Vlaamsche Nationale Landdag, een congres gehouden op 4 februari 1917 in Brussel. Het initiatief werd genomen door de Jong-Vlaamse Beweging, hoewel er ondertussen ook andere strekkingen bestonden bij de activisten. De 125 congresgangers kozen eenparig een Raad van Vlaanderen bestaande uit 46 leden. Eind 1917 was het aantal leden al aangegroeid tot 81. De filosofie was om een vertegenwoordigend lichaam te zijn dat de kern zou vormen van het parlement en de regering in de toekomstige staat Vlaanderen. Die rol heeft men nooit kunnen spelen omdat de Duitsers zich ertegen verzetten. Het werd een soort adviesparlement dat geen feitelijke macht bezat en permanent in Brussel zetelde.

Uit die 46 eerste leden werd dan op 15 april 1917 een bestuur gekozen, een uitvoerende commissie, waarin De Decker zetelde. De Raad van Vlaanderen organiseert zich als een echt parlement met commissies. Er waren naast een aantal onafhankelijke leden diverse belangrijke stromingen in deze Raad. Er was een unionistische of minimalistische stroming die een federaal België wilde met twee vrije staten, Vlaanderen en Wallonië. Daartegenover stonden de Jong-Vlamingen of maximalisten, die ijverden voor een zelfstandig Vlaanderen, aanleunend hetzij bij Duitsland, hetzij bij Nederland. Zij vormden de grootste groep binnen de Raad van Vlaanderen.

Gouverneur-Generaal Von Bissing erkende de Raad en op 3 maart 1917 reisde een delegatie van zeven personen naar Berlijn, die ontvangen werd door de rijkskanselier Bethmann-Hollweg. De delegatie wilde van de Duitsers de belofte losweken dat de bezetter bij vredesonderhandelingen en na een bereikte vrede, alles in het werk zou stellen om de onafhankelijkheid van het Vlaamse volk en haar belangen veilig te stellen.

Als gevolg van dat gesprek met de kanselier werd België op 21 maart 1917 door Von Bissing administratief gesplitst. De ene regio behelsde de provincie Antwerpen, Limburg, West- en Oost-Vlaanderen naast de arrondissementen Leuven en Brussel. Het andere gewest besloeg de provincies Luik, Henegouwen, Namen, Luxemburg en het arrondissement Nijvel. De zetel van de Vlaamse administratie was in Brussel. Het Waalse gewest werd vanuit Namen bestuurd. Aan het hoofd van de Vlaamse ministeries kwamen activistische secretarissen-generaal.

Met deze splitsing kwam Von Bissing tegemoet aan een eis van de Raad van Vlaanderen. De achterliggende bedoeling van de Duitsers was de aftakeling van België, om de gebieden gemakkelijker te kunnen annexeren of toch controleren. De woede van het Belgische establishment van na de oorlog ten aanzien van de activisten vond vooral zijn oorzaak in deze opsplitsing. Reeds op 8 april kwam er een felle reactie van de Belgische regering in Le Havre. In de praktijk zou het nooit tot een volledige administratieve scheiding komen, omdat de Belgische ambtenaren enorm tegenwerkten.

Later op het jaar, op 11 november 1917, stemde de Raad van Vlaanderen een spectaculaire motie waarbij de regering in Le Havre als vervallen werd verklaard.

De Decker behoorde tot de ondertekenaars die op 22 december 1917 de politieke zelfstandigheid van Vlaanderen uitriep. Het betrof hier een puur symbolisch gebaar. Als gevolg van deze gedurfde stap, nemen een aantal gematigde figuren ontslag uit de Raad. De Duitsers waren hierover zeer ontstemd.

De Duitsers eisten dat er een nieuwe samenstelling zou komen na verkiezingen. Zij wensten de Raad een legaal karakter te geven. Deze volksraadpleging vond plaats op 20 januari 1918. Voor die gelegenheid kwamen 3000 mensen samen in de Brusselse Alhambra-schouwburg. Ook in enkele andere steden kwamen een paar 1000 mensen samen. In totaal zouden ongeveer 50 000 personen aan verkiezingen en manifestaties deelnemen. In een aantal steden, onder meer in Antwerpen en in Mechelen, komt het tot tegenmanifestaties. De activisten kregen trouwens naar het einde van de oorlog toe, meer en meer tegenkanting te verduren van de bevolking en de ambtenaren. Daardoor verloren de Duitsers in aanzienlijke mate hun vertrouwen in de beweging.

Een tweede Raad van Vlaanderen, nog radicaler dan de eerste, werd vanaf 9 maart 1918 geleid door de hoogleraar Willem De Vreese. Op 28 maart beslisten ze met 44 stemmen tegen 24 dat de naam België diende te verdwijnen.

In die periode schreef De Decker in de pers zijn politiek standpunt neer, in de *Nieuwe Rotterdamse Courant* van 14 februari 1917. Daarin blijkt dat de huidige staatsstructuur in België enigszins tegemoetkomt aan hetgeen De Decker toen voor ogen had. Hij wenste immers geen totale onafhankelijkheid, maar politiek zelfbestuur, zowel voor Vlaanderen als voor Wallonië. Dat betekende voor Vlaanderen: Vlaamse wetgevende kamers, Vlaamse ministers, Vlaams bestuur; alles uitsluitend Vlaams in Vlaanderen en alles uitsluitend Frans in Wallonië.

De Vlaamse militairen presenteerden zich als leden van de Vlaamsgezinde Frontpartij, die zich aan de IJzer had gevormd en reeds 60 000 leden zou tellen. Hun verklaringen zijn een hart onder de riem voor de activisten. Het is alleszins een periode waarin een enorm defaitisme heerst aan alle fronten. De Russische revolutie heeft een aantal geesten wakker geschud. Ook de Vlaamse soldaten verloren in zekere mate hun vertrouwen in de koning en de republikeinse idee steekt de kop op.

Maar in juli bleek dat de Duitse offensieven keer op keer mislukten. Op een bepaald ogenblik stelde kanselier graaf van Hertling voor om de bezette gebieden in hun oorspronkelijke staat te herstellen, dit tot grote verbijstering van de activisten. De verwarring was enorm. Sommigen reageerden woedend op de uitlating, maar De Decker bleef loyaal en stelde dat Duitsland de autonomie van Vlaanderen in stilte realiseerde.

Vanaf die periode zou De Decker zich manifesteren als de leidende figuur binnen het activisme. Hij werd dé vertrouwensman van de Duitsers. Een belangrijke verordening die vooral door De Decker werd afgedwongen bij de bezetter, was die betreffende het lager en middelbaar onderwijs. Het betrof eigenlijk een eerste Vlaams onderwijsnet.

In de laatste zomer van de oorlog zou de Raad van Vlaanderen, verdeeld door innerlijke twisten, slecht nog sporadisch bijeenkomen.

Tijdens de laatste maanden van de oorlog verslechterde de verhouding tussen de Raad van Vlaanderen en de Duitse bezetter, die opnieuw de staat België had erkend. Door de Duitse houding ontstond er een belangrijke oppositionele groep binnen de Vlaamse Raad en op 17 augustus namen de gevolmachtigden ontslag en trad de Raad van Vlaanderen af.

Tot op het laatste ogenblik was er hoop dat er een voorlopige regering zou komen, als gevolg van overleg tussen geallieerden en Duitsers waarbij de activisten werden betrokken. Door de voortdurende gevechten kwam daar niets van in huis. Tijdens de laatste maanden was ook herhaaldelijk contact gezocht met de passivistische Vlaamsgezinden, maar met de overwinning binnen bereik voelden die er weinig voor om de failliete activistische boedel over te nemen.

Op het eerste gezicht heeft het activisme duidelijk gefaald. De oorzaken zijn divers en we kunnen verwijzen naar de vele moeilijkheden waarmee deze Vlaamsgezinden werden geconfronteerd: het verzet van de bevolking, de onwil van de Duitsers en de lastercampagne van de Franstaligen.

Cruciaal was de onervarenheid van de leidende figuren met bestuurskunde. Iemand als De Decker, die toch een zeer belangrijke rol speelde, was een leraar met niet de minste politieke ervaring. Wellicht was dat laatste één van de redenen waarom men bepaalde zaken verkeerd heeft ingeschat, bvb. de hoop op een internationalisatie van het Vlaamse vraagstuk waarbij België structureel zou worden gewijzigd door onderhandelingen.

Volgens Willemsen heeft het activisme wel een aantal jongeren bezielde en heeft het een geestdrift en een felheid aan de Vlaamse strijd gegeven, zoals men die voorheen nooit heeft gekend. In de Vlaamse literatuur – vooral in het werk van de tijdens de oorlog volwassen geworden generatie – heeft het diepe sporen achtergelaten.

Dat verklaart waarom de Vlaamse Beweging er na de oorlog vrij vlug bovenop kwam. Hoewel de activisten door een groot deel van de bevolking werden gehaat, had de Vlaamse beweging, hoe paradoxaal ook, wortel geschoten bij de bevolking. Aan de andere kant zorgde het activisme voor een verdeeldheid binnen de Vlaamse Beweging, die men eigenlijk nooit meer te boven is gekomen.

Op 12 november 1918 verliet De Decker Vlaanderen, eerst richting Duitsland en later definitief naar Nederland. Hij werd overigens, zoals 39 andere activisten in België, door het assisenhof bij verstek ter dood veroordeeld in 1920. In de eerste jaren was er een enorme anti-Vlaamse stemming.

In totaal zouden een paar 1000 activisten Vlaanderen verlaten en uitzwermen over Nederland en zijn kolonies, en in mindere mate naar Duitsland. Het betrof hier opvallend veel vrije beroepen, advocaten en artsen.

## 12.2 De frontbeweging en de Frontpartij

Aan het front ontstond de Frontbeweging uit de spanningen tussen officieren en soldaten. Aangezien het officierenkader voornamelijk in een hogere sociale klasse werd gerekruteerd, deden die spanningen zich voor in alle Europese legers. In België werd dit sociaal probleem ook een Vlaams probleem. De overgrote meerderheid van de soldaten waren Vlaamse volksjongens, terwijl de officieren overwegend Franssprekend waren. De oorspronkelijke moreel-culturele actie van de Vlaamse soldaten groeide uit tot geheim politiek verzet.

Ook de frontbeweging werd gekenmerkt door een uitgesproken Vlaams-nationalistisch denken. De beweging eiste zelfbestuur en Vlaamse regimenten. Het officiële oorlogsdoeleinde van de bondgenoten, namelijk zelfbeschikkingsrecht voor de kleine volkeren, werd door de frontbeweging overgenomen.

In tegenstelling tot de activisten eerbiedigden de passivisten de godsvrede van in het begin van de oorlog. Zij hoopten door hun loyaliteit hun politieke positie te versterken. In tegenstelling tot de activisten slaagden zij er wel in door te dringen tot in de hogere regeringskringen. De activisten hebben de Vlaamse zaak tijdens de oorlog volledig gepolariseerd, met de bijbehorende repressie achteraf.

De Duitse nederlaag leidde dan ook tot een uitbarsting van anti-Vlaamse gevoelens, met een zware repressie tot gevolg. Tijdens de woelige jaren na de oorlog vonden de activisten en de frontsoldaten elkaar in de Vlaamse Frontpartij, de eerste Vlaams-nationalistische politieke partij.

Een typerend verhaal in het kader van de Vlaamse strijd en de gevoeligheid ervan zijn de bezoeken van koning Albert aan **Eeklo**. In de aanvang van de oorlog, op 9 oktober 1914, sprak hij de inwoners toe in het Frans. Wanneer hij na 4 jaar loopgraven in nauw contact gestaan had met de Vlaamse soldaten, sprak hij tijdens zijn bezoek van 3 november 1918 Nederlands.

### 12.3 De verenigingen

Ook in het Meetjesland werd de Vlaamse zaak met vuur verdedigd. In **Maldegem** waren verschillende Vlaamsgezinde groepen actief.

Al vóór de oorlog, in 1911, werden in Maldegem zowel het *Davidfonds* als de Vlaamsgezinde studentenbond *Hand in hand* opgericht. In 1917 was in de gemeente de groep *Stille Voortdoen* actief.

*Stille Voortdoen* was een clandestiene vereniging van jonge Vlaamsgezinden in Maldegem. Bedoeling was een culturele vereniging uit te bouwen om, hoe dan ook, het werk van de oorlog voort te zetten. Seminarist Joris Vandenbroucke en meester August De Ceuninck namen het initiatief. De eerste bijeenkomsten hadden plaats op het Westeindeke in de woning van Kamiel De Lange, de hovenier van het kasteel van Reesinghe, waar de burgemeester woonde. Vermoedelijk hielden zowel de kasteelheer als de pastoor een beschermende hand boven deze verboden cultuurkring. Men vreesde minder de Duitsers, vermits op 20 maart 1918 het Duits offensief ingezet was en sindsdien nagenoeg alle Duitse soldaten uit Maldegem vertrokken waren. Vanuit het Westeindeke gingen meester August De Ceuninck en Joris Vandenbroucke op zoek naar leden: mannen met ideeën, Vlaamsgezinde Maldegemners die iets te vertellen en te betekenen hadden. De mannen van het eerste uur waren Jozef Tinel, René De Lange, Maurits Perquy en Julien Willemarck. Sommigen onder hen waren actief in het *Davidfonds* of in *Hand in Hand*. Ze zochten een veilig lokaal in oorlogstijd. Twee, drie leden boden hun eigen huis aan, maar uiteindelijk kwamen ze terecht in de oude sacristie bij de kerk, die op dat ogenblik dienst deed als klaslokaal, vermits de Broederschool bezet was. Week na week zaten ze daar op die veel te kleine schoolbanken. Ze zongen liederen, ze luisterden naar uiteenzettingen, ze stelden vragen en snakten naar meer, want woord- en snarenspeel bekoorden. Als stichtende leden van *Stille Voortdoen* worden ook nog vermeld: Leonard Wabbes, Joris De Clerck, de gebroeders Adolf, Maurits en Alfons Martens, Gaston van Leene, Albert Dumon, Renaat Elias, Joris De Conink en Pieter Bollé. In die bijeenkomsten werden nieuwe vriendschapsbanden bezegeld "die vruchten zouden afwerpen in de nabije toekomst".

Gedurende de oorlog was het Duits de officiële voertaal in België. Op dinsdag 21 januari 1919 besliste de regering dat, net zoals voor de oorlog, het Frans opnieuw de officiële voertaal werd, ook in Vlaanderen. Op woensdag 22 januari 1919 riep Jozef Tinel enkele kernleden van *Stille Voortdoen* samen. In die vergadering werd een nieuwe culturele vereniging gesticht, met de benaming *'t Daghet in den Oosten*. De eerste vijf bestuursleden waren: Jef Tinel, voorzitter, René De Lange, ondervoorzitter, Julien Willemarck, schatbewaarder, Maurits Perquy, schrijver en Leonard Wabbes, hulpschrijver.

Jef Tinel was organist, muzikleraar en directeur van de muziekschool in Maldegem. Hij componeerde vooral vocale muziek. Zijn strijdlid *'Wij zijn bereid!*' was erg populair binnen de Vlaamse Beweging. Hij was ook regelmatig dirigent op het Vlaams Nationaal Zangfeest, de IJzerbedevaart en van de koren en fanfares van het Verdinaso (Verbond van Dietsche Nationaal Solidaristen). Na de oorlog zat hij enkele weken gevangen wegens collaboratie.

Reeds op 4 december 1918 verscheen de eerste gezaghebbende Vlaamsgezinde krant: *De Standaard*, eerste jaargang, eerste editie. Op de eerste bladzijde lezen we: *"Wij zijn katholiek, vaderlandslievend, Vlaamsgezind en democraat. (...) Wij voegen echter onmiddellijk aan onze belijdenis toe dat wij voor onze overtuiging en ideaal zullen strijden met de grootste eerlijkheid en zonder enige onverdraagzaamheid"*. Alle militanten uit *Stille Voortdoen* en naderhand uit *'t Daghet in den Oosten* onderschreven deze beginselverklaring, zoals we vernamen van Julien Willemarck. De Vlaamsgezinden namen dus opnieuw de draad op van voor de oorlog.

In de loopgraven achter de IJzer was onder de Vlaamse jongens een warm gevoel van samenhang ontstaan. *"Waarom zouden wij gecommandeerd worden in een taal die wij niet verstaan? Waarom worden wij, Vlaamsgezinde piotten, veeleer dan de Walen naar de vuurlinies gestuurd?"*, vroegen zij zich af.

In de lente en de zomer van 1919 begonnen ze massaal af te zwaaien en brachten ze in hun thuisland een kordate en niet mis te verstane boodschap: *"Nooit meer oorlog!"* – *"Genoeg vermoord"* – *"Weg met de franskiljons"* ... Vanzelfsprekend ontstond er een wederzijdse sympathie tussen de oorlogsveteranen en de mannen van *'t Daghet*. En een grote afkeer van de Katholieke Partij en van alle Belgische instellingen, waar alles opnieuw verfranst was sinds die fameuze dinsdag 21 januari 1919. Of ze aan de Gentse Hogeschool Vlaams of Frans spraken, dat kon de gewone mensen niet veel schelen, het was toch maar voor de rijke mensen. *"Maar het leger dat is wat anders. Wij, Vlaamse volksjongens, hebben genoeg afgezien aan het front"*, aldus diegenen die het aan de lijve hebben ondervonden.

*'t Daghet* deed in 1919 niets anders dan provoceren en de traditionele katholieken uitdagen met het zingen van *De Vlaamse Leeuw*, een voordracht over frontsoldaten, Vlaamsgezinde poëzieavonden, optochten naar het Vlaams Huis in de Marktstraat in **Maldegem**, toneelvoorstellingen en muziekkuitvoeringen,...

Na WO I gingen oud-strijders zich verenigen in bonden en engageerden ze zich zelfs in de politiek, in de *Frontpartij*. *De Strijdersfederatie* en *L'école du Front* waren één van de eerste oud-strijdersbonden die werden opgericht. In februari 1919 verenigden deze twee bonden zich onder het NSB, de Nationale Strijdersbond België. Zij waren gehecht aan de vorst en het vaderland. Er ontstonden ook afsplitsingsverenigingen, die zich verenigden onder de VOS – de Vlaamse Oud-Strijders, ook wel de Vossen genoemd. De Vossen hadden in de loopgraven kennis gemaakt met de Frontbeweging en wilden niet zomaar aansluiten bij de Belgicistische Oud-Strijdersbond. Ze zette zich in voor de verdediging van de Vlaamse zaak, antimilitarisme en oud-strijdersbelangen. Dit zorgde voor aanzienlijke spanningen met de traditionele Katholieke Partij.

Tijdens het jaarcongres van oktober 1921 werd de BVOS (Bond van oud-soldaten) in het leven geroepen. Vermoedelijk was die afscheiding er gekomen omdat de echte oud-strijders een afzonderlijke groep wilden vormen op het ogenblik dat ook oud-soldaten aansloten.

### **Aalter**

Van de 500 Aalternaars die opgeroepen waren om te vechten in WOI, waren er 44 gesneuveld. Midden 1919 startte men in **Aalter** met de oprichting van een oudstrijdersbond; het werd een afdeling van het Nationaal Oud-strijders Verbond. De Aalterse bond leunde echter ook dicht aan bij de Vlaamse Oud-strijdersvereniging. Dat zorgde voor een tweespalt: men had zowel vlaamsgezinden als belgicisten onder de gelederen. Er werd beslist dat de Aalterse oud-strijdersbond zich niet bij een grotere bond zou aansluiten. Het werd dus geen V.O.S., maar ook geen Nationale Strijdersbond. De Aalterse bond bleef neutraal en zelfstandig.

Als gevolg van die tweespalt, scheurt **Sint-Maria-Aalter** in 1933 zich af en richt een bond op onder de vleugels van het NSB. De bond kocht in datzelfde jaar hun bondsvlag aan en het café *In de Casino* werd het verenigingslokaal. Jaarlijks werd een kerkelijke plechtigheid gehouden op Wapenstilstand.

Op voorstel van de Nationale Strijdersbond van **Bellem** werd op 28 juli 1930 beslist dat bij het sterven van een oud-strijder de gemeenteraad van Bellem officieel vertegenwoordigd zou zijn op de begrafenis, dat deze zou doorgaan om 9u 's morgens en dat ze bekostigd zou worden door de gemeente. Ook zou de nationale vlag halfstok gehesen worden aan het gemeentehuis en zou jaarlijks, op 11 november, een misdienst worden georganiseerd ter nagedachtenis van de oud-strijders, de gesneuvelden en de burgerslachtoffers.

In **Lotenhulle** bestonden er oud-strijdersverenigingen van de twee strekkingen.

### **Assenede**

De oud-strijders van **Assenede** waren een jaar na het einde van WOI aanwezig op de inhuldiging van de vrijheidsboom.

In **Bassevelde** vond een eerste samenkomst plaats van de oud-strijders in 1920.

### **Eeklo**

Na de Eerste Wereldoorlog werden in **Eeklo** verschillende verenigingen van oud-strijders opgericht. De bond van oud-soldaten *Voor kruis en erf* bestond al vóór WOI, maar werd in april 1921 weer in het leven geroepen. Verder ontstonden de volgende verenigingen:

- De Katholieke Oud-strijdersbond
- Een Eeklose afdeling van het Nationaal Verbond der Verminkte en Invalide Soldaten
- De Vlaamse Oud-strijders (VOS)
- De Nationale Strijdersbond
- De Socialistisch Oud-soldaten
- De Vuurkruisers
- De Vlaamse Invalidebond

Het VOS werd opgericht op 13 juli 1919 bij Jozef De Baets in de Vlamingstraat. Het VOS wilde buiten alle politiek blijven en verenigde alle oud-strijders van het Meetjesland. In Eeklo telde het toen ongeveer 80 leden, de zogenaamde 'Vossen'. Op 26 oktober 1919 werd hun vaandel plechtig ingewijd. Het VOS beleefde het pacifisme, verdedigde de amnestie voor de activisten uit de voorbije oorlog, werkte mee aan de 11 juli-vieringen, sprak zich uit voor de vernederlandsing van de Gentse universiteit, zamelde geld in voor een IJzermonument en nam deel aan de IJzerbedevaart. Elk jaar organiseerden de

Vossen op 11 november een rouwstoet naar het kerkhof ter ere van hun gesneuvelde makers.

Het VOS hield zich ook bezig met milicienwerking en met het verenigen van oud-soldaten, wat in 1929 leidde tot de oprichting van de *BVOS (Bond der Vlaamsche Oud-Soldaten, de zogenaamde Bij-Vossen)*.

In september 1930 werd in de schoot van het VOS de *VIB (Vlaamsche Invalidenbond)* opgericht. Het *NWOI (Nationaal Werk der Oorlogsinvaliden)* werd opgericht bij KB van 16 februari 1920 en op het einde van het jaar kwam de Eeklose afdeling tot stand, die heel het Meetjesland omvatte.

De *SOS (Socialistische Oud-Strijders)* ontstond in oktober 1927 uit socialistische Vossen die vonden dat het VOS te veel de Vlaams-nationale weg opgingen.

De *NSB (Nationale Strijdersbond)* werd in Eeklo opgericht in oktober 1930 door oud-strijders die vonden dat het VOS was afgeweken van de oorspronkelijke bedoeling en niet meer onpartijdig was.

De *Bond van Opgeëisten-ZAB (Zivil Arbeiter Bataillon)* was al in november 1916 opgericht. De opgeëisten kregen van het stadsbestuur speciale hulp, en ook na de oorlog ontvingen ze van staatswege subsidies. De *Bond der gewezen Politieke gevangenen* voor het kanton Eeklo werd gesticht op 13 februari 1919. *Voor Vorst en Vaderland*, opgericht in 1919, was de Eeklose afdeling van de Intergeallieerde Inlichtingendienst 1914 -1918.

### Evergem

In **Evergem** werd de vlag der *VBOS (Vlaams Oud-strijders)* ingehuldigd op de Christoffelkermis op 2 augustus 1926.

De VOS waren tijdens het interbellum zeer actief in **Ertvelde**. Er was zelfs een *Vlaamsch Huis*. De NSB had een afdeling in Ertvelde en in Kluizen.

### Kaprijke

Het ontwerp voor de vlag van de **Lembeekse** oud-strijdersvereniging is afkomstig uit het atelier Englishch.

In **Kaprijke** houdt men het bij een Vlaamsche Jonge Wacht.



### **Knesselare**

In **Knesselare** wordt een Katholiek Vlaamsch Verbond opgericht om "*de vernederingen tegen het schoone Vlaamsche volk*" aan de kaak te stellen en hulde te brengen aan koning Albert.

**Ursel** bezat al vroeg een afdeling van het Verbond van Vlaamse Oud-Strijders, met eigen vlag.

### **Maldegem**

Al tijdens de oorlog was er sprake van de oprichting van een Vlaamse oud-strijdersbond na de oorlog, dat onder impuls van de leidende Vlaams-nationalisten, onder andere Dr. Verduyn en Adiel Debeuckelaere. Ook de jongens van **Maldegem** bleken van die afspraken op de hoogte te zijn.

Op 15 augustus 1919 werden de 113 Maldegemse oorlogsveteranen uitgenodigd op het gemeentehuis om er hulde te brengen aan hun makkers die waren gesneuveld. Ze waren ontgoocheld toen ze vernamen hoe weinig de Franssprekende Belgische regering bereid was te doen voor de Vlaamse soldaten, zoals een beetje geld geven aan de weduwen, de wezen en de oorlogsinvaliden.

De Vlaamsgezinden onder de aanwezigen wilden meer. Ze wilden ook nog iets anders horen. Ze waren, naar eigen zeggen, naar deze hulde gekomen met het moreel testament van hun kameraden die waren gesneuveld aan het front. Ze beseften maar al te goed dat ze kanonnenvlees waren.

Twee dagen later, op 17 augustus 1919, stichtten ze de Maldegemse Bond der Vlaamse Oud-Strijders (VOS). Er werd een bestuur samengesteld dat bestond uit voorzitter Amedée Fiers en de bestuursleden Michel Lootens, Kamiel De Lile, Arthur Bataille, Cyriel Van Poucke en Kamiel De Baets.

Kort daarop, op kermismaandag 22 september 1919, werd het allereerste vaandel geschonken door het gemeentebestuur van Maldegem. Het was een driekleur, wat toen wellicht heel normaal was. De Vlaamse oud-strijders hadden, op dat ogenblik, zeker geen wrokgevoelens tegenover België. Zij hoopten immers dat, zowel op materieel als op Vlaams vlak, aan hun eisen zou worden voldaan. Het vaandel werd overhandigd bij de ontbinding van een optocht ter ere van de gesneuvelden. De VOS-voorzitter sprak de menigte toe. Wanneer hij de wantoestanden tijdens de oorlog in herinnering bracht, werd her en der luidop gemord: "*Men moet nu toch geen oude koeien uit de gracht halen*". De voorzitter besloot zelfs zijn rede met de woorden "*Leve de koning, leve de koningin*". "*Op het einde klonken de Brabançonne en de Vlaamse Leeuw dooreen onder de linden*" schreef drukker-uitgever Victor De Lille in zijn *'t Getrouwe Maldegem*.

In 1922 kwamen er in Maldegem kapers op de kust. Een lid voelde zich geroepen om voorzitter te worden. Met een schrijven, onder het mom van een vraag om inlichtingen, wilde hij het VOS/BVOS inpalmen om deze om te vormen tot de NSB.

De **Adegemse** VOS-afdeling werd op 17 augustus 1919 opgericht.

### **Nevele**

Op 12 november 1919 werd de **Nevelse Bond Oud-Strijders** met als voorzitter Jos de Weirdt, door de gemeente erkend als vereniging. Het gemeentebestuur drukte de wens uit dat de oud-strijdersbond *Eendracht maakt Macht* versmolten zou worden met de *Bond Oud-Strijders* om de eendracht in de gemeente te doen heersen.

### **Sint-Laureins**

De gemeenschappelijke miserie en het gevaar dat de mannen uit **Sint-Laureins** jarenlang aan het front kenden, had tussen de oud-strijders van Sint-Laureins en omstreken een stevige band gesmeed van vriendschap, solidariteit en samenhang



die ook na de oorlog bleef bestaan. In de loop van 1919 staken ze de koppen bijeen en werd de oud-strijdersbond van Sint-Laureins opgericht. Hierbij werd meester Gailliaert met algemeenheid van stemmen tot voorzitter verkozen. Ze streefden ernaar de belangen en de rechten te verdedigen van hun leden en van de weduwen en wezen der gesneuvelden en om de kameraadschap van de IJzer onder de oud-strijders te bewaren.

### **Waarschoot**

Het NSB werd in **Waarschoot** op 20 mei 1919 gesticht. De oprichting gebeurde in herberg Sint-Hubert, alle oud-strijders waren hiervoor samengeroepen. Daar werd beslist of men zou aansluiten bij het NSB of bij het VOS. Na stemming van alle leden werd geopteerd voor het NSB.

Ook in **Lovendegem** en **Sleidinge** werden dergelijke verenigingen opgericht.

NIET KOPIËREN

**Bronnen voor dit hoofdstuk:**

- De Groote S., Josué De Decker (1878-1953): activist en hoogleraar, Het Land van Nevele, jg. XXIII, afl. 1, p. 3-56.
- Demeulemeester T., Verzameling op post, Sabato, 24 september 2011, p. 45-49.
- Laroy P., Een vergeten vereniging het Willemsfonds te Aalter voor de Eerste Wereldoorlog, Land van de Woestijne, 1993/3-4, p. 3-19.
- Laroy P., De geschiedenis van het Willemsfonds in Eeklo en het Meetjesland, Liberaal Archief, Gent, 1993.
- Notteboom W., Biografie van Victor de Lille (1863-1940), Heemkundige Kring Het Ambacht Maldegem, jaarboek 2006, p. 11-29.
- Notteboom H., Henry English, vader van Joe English, overleden in Adegem in 1918, Heemkundige Kring Het Ambacht Maldegem, jaarboek 2008, p. 167-181.
- [www.sleinsarchief.be](http://www.sleinsarchief.be)

## 13 Najaar 1918: de einddagen van de Duitse bezetting

### 13.1 De start van het eindoffensief

Koning Albert kreeg de leiding van de Legergroep Vlaanderen bestaande uit Belgische, Franse en Britse soldaten. Stafchef werd de Franse generaal Degoutte, die zijn eigen staf meebracht en in feite afhing van de Franse maarschalk Foch. De consequentie was dat de koning niet meer vrij over zijn eigen leger beschikte, maar gelet op de omstandigheden, maakte hij daar geen bezwaar meer tegen. Het Belgische leger bestond uit ongeveer 120 000 goed bewapende manschappen en was klaar voor de strijd. De soldaten kregen op vrijdag 27 september het bericht dat ze de volgende ochtend moesten aanvallen. Op sommige plaatsen kregen ze wijn en sterke drank en de raad nog eens te schrijven naar hun familie. Elk kreeg als proviand een half brood, twee blikjes ingelegd vlees, vier grote beschuiten, veldflessen gevuld met koffie en als munitie een voorraad van 120 kogels en enkele handgranaten.

Op zaterdag 28 september om half 6 in de ochtend startte het eindoffensief van het Belgische leger. De legergroep Vlaanderen, verdeeld in de Groepering Noord, Centraal en Zuid, viel aan in het noordelijkste deel van het front, tussen Diksmuide en Ieper. De te veroveren gebieden waren de heuvel van Merkem, het bos van Houthulst, de kam van Passendale en de hoogten van Geluveld en Zandvoorde, waarna diende opgerukt te worden naar Brugge.

Een groot probleem was de toestand van het terrein: zeer drassig, zonder herkenningspunten en zonder wegen. Daardoor had de artillerie het lastig om de voorlinie te volgen en het oprukken van het leger verliep dan ook moeizaam. In feite was de artillerie in deze fase te zwak en gaf ze weinig ondersteuning. Na ruim een week was men slechts 12 tot 15 kilometer gevorderd. Noodgedwongen laste de legerleiding een rustpauze in van 5 tot 10 oktober. Zo kreeg de artillerie en de bevoorradingsdienst de gelegenheid beter aan te sluiten.

In die beginfase waren 6000 Duitse soldaten gevangengenomen en ongeveer 250 kanonnen buitgemaakt. De krijgsgevangenen vertelden dat hun moreel sterk gedaald was. Ze voelden dat de geallieerden stilaan de bovenhand kregen. Van 11 tot 13 oktober schoof de legerleiding nieuwe manschappen naar voren met het doel op 14 oktober aan te vallen en Torhout en Tielt te veroveren. Het oprukken ging nu vlotter, omdat het terrein minder beschadigd was en beter berijdbaar voor de zware artillerie. Volgens de gemaakte afspraken mochten de soldaten maar 100 meter per drie minuten afleggen, zodat de artillerie kon volgen en niet op de eigen manschappen zou vuren. De Duitse troepen boden sterk weerwerk. Vooral de luchtmacht was zeer actief en bestookte de Belgische troepen regelmatig met bommen, sommige gevuld met gifgas.

Op 14 en 15 oktober werd het Duitse front op enkele plaatsen doorbroken. De achtergebleven Belgische divisies achter de IJzer kregen nu bevel hun stellingen te verlaten en mee op te rukken. De vijandelijke troepen ontruimden in versneld tempo de kust. Op 17 oktober zaten ze al op de lijn Brugge-Tielt. De volgende dagen trokken ze richting Leie en Schipdonkkanaal.

Op de weg Brugge-Gent was het erg druk bij de terugtocht van de Duitse troepen. Hun wagens waren overvol geladen. Ze wilden namelijk niets achterlaten, desnoods vernietigden ze alles. Al deze verwoestingen hadden tot doel de opmars van het Belgische leger maximaal te hinderen.

### 13.2 Het oproepen van weerbare mannen

Om te beletten dat de nog beschikbare weerbare mannen zich zouden aansluiten bij het Belgische leger werden in de einddagen van de Eerste Wereldoorlog alle weerbare mannen achteruit gestuurd of opgetrommeld om deel te nemen aan een Opmarsch.

#### **Aalter**

Op 3 oktober 1918 kwam in **Aalter** het bevel dat alle mannen tussen 15 en 60 jaar om 9u samen moesten komen op de Markt. De mannen verzamelden, de Markt werd afgesloten. Mannen die een vrijgeleide hadden, konden beschikken. Vrouwen en kinderen kwamen voedsel en kledij brengen naar hun afgezonderde familieleden. De overgebleven mannen vatten een uittocht aan over Bellem en Hansbeke naar Merendree. De tweede dag ging de tocht verder naar Oostakker-Lourdes, de derde dag naar Destelbergen en de vierde dag naar Lokeren. Ontsnappen bleek zo moeilijk niet te zijn, aangezien er weinig reactie kwam van de bewakers. Er werd ook geen controle gedaan op de aanwezigheid.

Na enkele dagen verblijf in Lokeren, werden de mannen tussen 18 en 35 jaar op een trein gezet naar Deinze, waar ze voedselvoorraden moesten inschepen, om te voorkomen dat het voedsel in handen zou vallen van de geallieerden. Mannen onder de 18 jaar en ouder dan 35 jaar mochten naar huis. Verschillende onder hen waren echter gegrepen door de Spaanse Griep.

Zij maakten een tocht, waarbij 10 Aalternaars het leven lieten. In Lokeren staat een gedenkmonument voor deze bannelingen. Maurits Laroy heeft deze Opmarsch mooi genoteerd in zijn dagboek.

#### **Assenede**

In de laatste oorlogsmaand moesten in **Boekhoute** alle weerbare mannen van 18 tot 45 jaar zich aanmelden. Ze werden door een paar Duitsers over Zelzate, Beveren, Haasdonk naar de forten van Antwerpen gedreven. Vier mannen zijn aan de Spaanse griep gestorven.

#### **Eeklo**

In **Eeklo** arriveerden op 1 en 2 oktober duizenden West-Vlaamse jongens tussen 16 en 35 jaar. Op een vergadering met het schepencollege meldde de Duitse overheid dat alle weerbare Eeklonaren tussen 14 en 45 jaar moesten gedeporteerd worden en op 4 oktober om 11u moesten verzamelen aan de fabriek van de gebroeders Lataire op de Gentsesteenweg.

De achtste oktober werden alle weerbare mannen van **Eeklo** opgeëist om aan het kanaal te werken. Wie weigerde, werd neergeschoten. Ook de West-Vlaamse vluchtelingen en Zivilarbeiter (opgeëiste arbeider) werden ingezet.

Grote paniek maakte zich meester van de **Eeklose** bevolking, want de Duitsers wilden de weerbare mannen van 17 tot 35 jaar weer verzamelen en ze naar Beveren-Waas sturen. Hoewel het zondag was, was er weinig volk in de kerken. De jongelingen durfden niet buiten te komen. Daar de weerbare mannen op 28 oktober niet in voldoende aantal kwamen opdagen, werden superior De Vildere van het Bisschoppelijk College, gemeenteraadslid Joseph Roegiers en de nijveraars Arthur Goethals en Lionel Van Damme gegijzeld en in het vredegerecht opgesloten. Na lang beraad boden zich 72 weerbare mannen aan, die in de richting van Lembeke vertrokken onder begeleiding van vier Ulanen. De Duitsers lieten de vier gegijzelden vrij.

### Evergem

In het kader van 'grote transporten' die gingen gebeuren in het Operationsgebiet, eind september 1918, werd op 6 oktober het bevel gegeven aan **Sleidinge** om 20 mannen te leveren. Zij hadden de taak om in Vinkt 123 stuks vee af te gaan halen, die ondergebracht moesten worden bij boeren in Sleidinge.

In **Evergem** werden op 26 oktober 150 jongelingen opgesloten in de parochiekerk. Ze blijven er een dag en een nacht.

### Knesselare

Mannen tussen 14 en 45 jaar uit **Knesselare** werden op 3 oktober opgeroepen om zich klaar te maken voor de Opmarsch. Deze was niet georganiseerd en de Ortskommandantur wist het zelf ook niet goed. De mannen uit Knesselare zochten vooral schuilplaatsen om niet te moeten deelnemen aan deze stoet. Op 5 oktober moesten de weerbare mannen vertrekken, maar deze waren niet komen opdagen. Hierop gingen Duitse soldaten zelf op zoek naar mannen. De weinige mannen die ze vonden, namen ze mee. Daar waar geen mannen gevonden werden, werden vrouwen gedwongen mee te gaan. Allemaal samen werden ze opgesloten in de kerk. 's Avonds werden de vrouwen weer vrij gelaten, de weinige mannen die er waren, moesten in de kerk blijven. Ook zij werden de volgende morgen weer vrij gelaten. De Duitsers zelf wisten niet goed wat met deze mannen aan te vangen. Zo is Knesselare aan de algemene Opmarsch van de weerbare mannen ontsnapt.

### Maldegem

Op 2 oktober was er in **Maldegem** een doortocht van weerbare mannen uit de kuststreek, die door de Duitsers werden vooruitgedreven om te beletten dat ze zich zouden aansluiten bij het Belgische leger. Op 4 oktober passeerden die van Gistel en Snellegem (huidige deelgemeente van Jabbeke) en in de late namiddag die van Brugge.

Op 6 oktober werden de Maldegemse mannen aangemaand zich klaar te houden om 's anderendaags te vertrekken. Volgens aanplakbrieven gold dit voor de mannen geboren tussen 15 oktober 1901 en 15 oktober 1872.

Op maandag 7 oktober begon de uittocht. Meer dan duizend mannen moesten Maldegem verlaten in blokken van 250 man. Maar toen de vierde colonne aan de beurt was, zei de Duitse bevelhebber dat het nu genoeg geweest was en dat deze laatste groep naar huis mocht. De eerste twee colonnes werden onderweg een korte tijd opgesloten in een weide op de weg naar Adegem, maar tegen de avond waren ze allemaal thuis. De derde colonne marcheerde tot in Eeklo en werd in de fabriek van Enke ondergebracht.

Op 17 oktober moeten alle weerbare mannen voor een tweede maal weggevoerd worden. Deze keer lukt het echter niet om de jongemannen te verzamelen.

### Sint-Laureins

De weerbare mannen van **Watervliet** en omstreken werden in de kerk van Boekhoute opgesloten. De kerk was ontruimd en vol stro gelegd.

### Waarschoot

Alois Bonne schrijft in zijn dagboek:

*"Tijdens de eerste week van oktober 1918 werden alle weerbare mannen van Sint-Laureins, Eeklo en omstreken opgeëist om terug te trekken met de Duitsers naar Sleidinge toe. Zij moesten overnachten in de fabrieken, bij burgers en zelfs in de kerk. De Waarschootenaars mochten voorbarig blijven."*

### Zomergem

Op 3 oktober krijgen de inwoners van **Zomergem** te horen dat ze waarschijnlijk Operationsgebiet worden. Alle mannen tussen 14 en 45 jaar moeten op zaterdag 5

oktober klaarstaan om 9u op de dorpsplaats voor de Opmarsch. Iedereen moet voor zijn eigen onderhoud voorzien voor twee dagen. Worden vrijgesteld: gemeenteraadsleden, gemeentebedienden, geneesheren, geestelijken, leden en bedienden van het Nationaal Hulp- en Voedingscomiteit en het brandweerkorps. Deze laatsten moeten dag en nacht het vee bewaken op de weiden tussen Zomergem en Waarschoot, den Bosch genaamd.

### **Zelzate**

Op 27 oktober beginnen de laatste opeisingen in **Zelzate** van mannen tussen 18 en 35 jaar. De mannen verzamelden op het Marktpllein en vertrokken. Hoeveel jonge mannen toen onder een mestvaalt of houtmijt, schuur of zolder verstopt waren, is niet duidelijk.

## **13.3 De laatste dagen dag voor dag en per gemeente**

- **30 september 1918**

### **Knesselare**

In **Knesselare** waren de bewoners getuige van een tram uit Oedelem (huidige deelgemeente van Beernem) die op 30 september 's avonds passeerde. Die nacht en de dag er op, volgden er nog veel. Het reizigersverkeer voor burgers was gestaakt, massaal veel goederen werden uit het operatiegebied weggehaald. Knesselare zelf werd Operationsgebiet.

- **1 oktober 1918**

### **Maldegem**

De aftocht van het Duitse leger begon. Op de grote baan Gent-Brugge passeerden steeds volgeladen wagens.

- **oktober 1918**

### **Maldegem**

Terwijl de aftocht begonnen was, werd het gemeentebestuur van **Maldegem** verwittigd dat op 2 oktober de weerbare mannen van de kust naar Maldegem kwamen en dat er eten voor hen moest klaar gemaakt worden. In de vroege morgen van 2 oktober kwamen reeds de mannen van Westkapelle (huidige deelgemeente van Knokke-Heist) aan. Zij kwamen van Strobrugge, want zij hadden de vaarten gevolgd. In de voormiddag kwamen de weerbare mannen van Heist en Knokke aan. Allen waren in volle haast opgetrommeld en hadden bijgevolg geen eetgerief bij. De Maldegemse soep was wel klaar, maar de mannen hadden niets om uit te eten. Zij bestormden de pannenwinkels en kochten alles waar je uit kon eten. Er waren mannen bij die met tien uit dezelfde emmer hun soep moesten verorberen. 's Middags kwamen de mannen van Blankenberge, Wenduine, Nieuwmunster en Houtave (huidige deelgemeentes van Zuienkerke vlakbij de kust) aan. Om 16u kwamen deze van Oostende hier voorbij met 3000 man en 2 muzikanten op kop. Ze zongen *De Vlaamse leeuw* en een spotlied over Keizer Willem (Wilhelm I van Duitsland, koning van Pruisen en keizer van het voormalige Duitse rijk).

- **oktober 1918**

### **Maldegem**

Alle paarden en alle koeien werden opgeëist in Maldegem. Ze moesten verzamelen op de Markt. Daar moesten ze de lange stoet vervoegen van dieren die de Duitsers meegenomen hadden in West-Vlaanderen. Dagenlang trok de karavaan door Maldegem, richting Duitsland. Boerenknechten zullen enkele dagen nadien proberen hun vee terug te halen.

- **4 oktober 1918**

#### **Eeklo**

Op 4 oktober werd de psychiatrische kliniek van Sint-Jan-Baptist in **Eeklo** ontruimd.

- **5 oktober 1918**

#### **Eeklo**

Op 5 oktober dienden de scholen van Eeklo als onderkomen voor West-Vlaamse vluchtelingen, later voor Duitse soldaten.

- **6 oktober 1918**

#### **Eeklo**

Op 6 oktober braken de Duitse troepen in Ten Doorn in allerijl op. In de Kaaistraat probeerden ze zich in formatie op te stellen. Een allegaartje van voertuigen en karren, beladen met kleren, helmen, emmers en koffers vormen het tweede deel van deze rare processie.

- **7 oktober 1918**

Vanaf 7 oktober waren de Duitsers druk bezig met het werken aan het Schipdonkkanaal. Van aan Balgerhoeke tot aan Nevele werd hard gewerkt om het kanaal te versterken door prikkeldraden te spannen en piketten te slaan. Meestal waren het soldaten die hieraan werkten. Aan Stoktevijver in Zomergem, waren het de weerbare mannen van Waarschoot die aan het kanaal werkten. Aan elke brug werd een bruggenhoofd aangelegd, werd prikkeldraad gespannen, loopgraven en schuttersputten uitgegraven. Alle bomen werden op minder dan één meter afgezaagd.

- **10 oktober 1918**

#### **Eeklo**

De weerbare mannen uit **Eeklo** werden vanaf 10 oktober ingezet aan de verdedigingswerken langs het kanaal.

#### **Lovendegem**

In **Lovendegem** stonden Duitse kanonnen opgesteld die gedurende de drie weken voor Allerheiligen Zomergem beschoten hebben.

#### **Waarschoot**

In **Waarschoot** werden 200 Duitse kanonnen op en rond het dorp opgesteld en vuurden onafgebroken in de richting van Zomergem-Oostwinkel.

- **11 oktober 1918**

#### **Waarschoot**

In Waarschoot was er sprake van vele zieken als gevolg van de Spaanse griep. Zo schreef Alois Bonne in zijn dagboek het volgende bij 11 oktober 1918:

*"...moeten naar huis komen van het werk ziek geworden influenza dien dag de overige vreemdelingen hier vertrokken velen ervan ziek geworden en verscheidene hier gestorven..."*

- **13 oktober 1918**

Op 13 oktober waren veel afweerkanonnen, bommen, granaten en machinegeweren te horen. Die nacht was het luchtruim één strijdperk.

- **14 oktober 1918**

Duitse troepen trokken **Knesselare** binnen vanuit Kleit en Ursel.

- **15 oktober 1918**

**Zomergem** werd Operationsgebiet.

- **16 oktober 1918**

### **Knesselare**

Duizenden soldaten trokken door **Knesselare**. In alle huizen was er een verplichte inkwartiering. 's Avonds trokken er transportcolonnen voorbij, veldgeschut met munitiewagens, legerkeukens, ziekenwagens, haveloze troepen, ... Ze kwamen van Beernem-Station en Sint-Joris en trokken verder naar **Ursel** en **Zomergem**.

### **Aalter**

Het gevaar kwam niet altijd uit Duitse hoek. In **Aalter** viel op maandag 16 september 1918 een bom van de geallieerden op het station. Dit was een strategische zet, aangezien dit station ook gebruikt werd om militaire troepen en materiaal te laden en te lossen.

### **Eeklo**

In de nacht van 16 op 17 oktober werden vanuit vliegtuigen bommen geworpen, onder andere op de Grote Steenweg in Eeklo.

Door de geplande aanval op het Schipdonkkanaal en het station konden de zusters van het O.L.V. Ten Doorn de veiligheid van de leerlingen niet garanderen. Op 16 oktober besloot de directie dan ook hen naar huis te sturen. De oorlogsomstandigheden maakten reizen echter tot een hachelijke onderneming. Allereerst moesten de internen aan een speciale reispas zien te komen, want de Etappenkommandantur was nu Operationsgebiet geworden, waardoor de controle theoretisch verscherpt werd.

De wanorde was echter al zo groot dat de zusters zelf de toelating van de Kommandantur kregen om de reispassen in te vullen en ze later ter goedkeuring voor te leggen. 's Anderendaags zou een groep leerlingen met de trein van 8u naar Gent kunnen vertrekken. Terwijl boven hun hoofd een 30-tal vliegtuigen in een gevecht verwickeld waren, moesten ze wachten tot 11u40 voor de locomotief zich eindelijk in beweging zette. De speciaal ingelegde trein naar Zelzate van 13u30 vertrok dan weer een uur te vroeg, zodat iedereen zich halsoverkop naar het station moest reppen. Pas om halfnegen 's avonds bereikten ze hun bestemming. Van Zelzate werden de leerlingen naar Merelbeke overgebracht en zo probeerden ze thuis te raken.

- **17 oktober 1918**

### **Eeklo**

30 geallieerde vliegtuigen voerden een bombardement uit op militaire doelwitten in **Eeklo**. Het station en omgeving kreeg het zwaar te verduren en in de Stationsstraat sneuvelde een Duits officier. Op Blommekens stond een vrachtwagen met munitie, maar de bom trof Oscar Dhont, die aan zijn deur stond (Blommekens 95).

Tussen 17 oktober en 5 november stierven een kleine 50 Eeklonars aan de Spaanse Griep.

### **Zomergem**

Zomergem werd in het donker gezet want soldaten hadden de elektriciteitscentrale vernield.

- **18 oktober 1918**



Mortieren werden door Knesselare richting Zomergem getrokken. In het Meetjesland werden diverse kerktorens gedynamiteerd. Fabrieksschouwen, molens en alles wat boven de huizen uitstak werd de lucht in geblazen. De metalen draaibrug over het kanaal Gent-Brugge, aan de Hoekestraat in **Knesselare**, werd opgeblazen.

### Aalter

Op 18 oktober 1918 bliezen de Duitsers in Aalter de kerktoren op. Tegen de avond trok de vijand zich terug in het Loveld waar nog tot de morgen werd gevochten.

Bij de aftocht van de Duitsers, werden op 18 oktober 1918 in **Lotenhulle** een vijftal huizen zwaar en een tiental huizen licht beschadigd. De gemeenteschool werd geplunderd. De plannen om de molens op te blazen werden niet uitgevoerd.

### Eeklo

Op 18 oktober stonden opnieuw 100 leerlingen klaar om te vertrekken vanuit Ten Doorn. Om 8u kregen ze in het station te horen dat er geen treinen reden. Ze hebben de tocht naar Gent te voet aangezet. Een groep zusters werden meegestuurd om de bagage te dragen, maar ze mochten de leerlingen slechts tot aan de grens van het Etappengebied begeleiden. De talrijke kanonnen, de karren met munitie, de lijken van een Duits officier en een jong meisje, de ontelbare koeien met opengereten buik langs de weg schokten de leerlingen en de zusters.

In Lovendegem moesten de leerlingen alleen verder. De zusters maakten rechtsomkeer en werden direct aangesproken door enkele kinderen, boodschappers van Mère Julia, zuster overste van het klooster in Lovendegem. Ze vroegen of de zusters niet enkele Eeklonartjes konden meenemen, want er werd in het klooster van Lovendegem gevreesd voor hun veiligheid. Met een 20-tal gehandicapte kinderen en weesjes trok de groep naar Eeklo terug.

### Knesselare

Op 18 oktober vlogen een 50-tal vliegtuigen over Knesselare, Ursel en Zomergem. Ze lieten bommen vallen, machinegeweren vuurden onophoudelijk en de straten lagen bezaaid met handgranaten.

In het dagboek van Gerard Vandevreire uit **Ursel** staat dat de Duitse soldaten tijdens hun terugtrekking steeds spraken over 'Tommy'. 'Tommy' symboliseerde de geallieerde troepen, vooral de Engelsen.

### Nevele

De kerktoren van **Poesele** werd bijna totaal vernield. De kerktoren werd opgeblazen door de Duitsers op 18 oktober en in de daaropvolgende beschietingen werd de sacristie zwaar geraakt.

De inwoners van **Merendree** kregen het bevel hun huizen te verlaten. Zij moesten om 9u 's ochtends klaarstaan op het kerkhof om, onder bewaking van Duitse soldaten, een tocht te maken via Lovendegem en Oostakker naar Sint-Niklaas. Tijdens de afwezigheid van de inwoners zijn de huizen in Merendree zwaar geplunderd:

*'Koffers, kasten, schuiven, laden, pakjes en pakken, alles was opengebroken en wat enige waarde had was er uit geroofd. Kleederen, beddegoed, allerlei kruidenierswaren, 't was al verdwenen: zelfs gordijnen en storsen der vensters waren medegenomen of afgerukt en gescheurd. Nog zaten Duitse soldaten in de huizen. Een der inwoners waagde het de opmerking te laten: 't Is dus daarom dat we zoo vroeg weg moesten vetrekken, om u gelegenheid te geven alles leeg te plunderen. 't Antwoord was: 'Dat zijn wij niet geweest, maar de pionieren die hier dezen nacht ingekwartierd waren.'*

*Rond 1 november zijn de Duitsers uit Merendree vertrokken. Zij hadden dus al den tijd om hun vernieling- en roofwerk te voltrekken...'*

### **Maldegem**

In de voormiddag van 18 oktober verlieten Duitse piloten **Maldegem**, gevolgd door het grootste deel van de Duitse soldaten. Het personeel van de Kommandatur vertrok en in de plaats kwam een Feldkommandantur.

Telefoonpalen werden afgezaagd en de rails van de spoorwegen werden elke 100 meter onbruikbaar gemaakt. De brug over de Ede in het centrum werd ondermijnd.

### **Zomergem**

De inwoners van Zomergem die binnen een straal van 500m rond de kerk woonden, werden uit hun bed gelicht om 22u. Maar om 2u 's nachts werd beslist om de kerktoren pas de volgende morgen op te blazen.

Dezelfde nacht werd het comiteit geplunderd door een dronken officier onder dreiging van zijn revolver.

- **19 oktober 1914**

### **Aalter**

**Aalter** werd op 19 oktober bevrijd.

De geallieerden kwamen aan in **Poeke**. Voordien hadden de Duitsers straten, enkele huizen en tramsporen opgeblazen.

Duitsers lieten bommen en kruispunten in **Bellem**, op de steenweg naar Hansbeke, ontploffen. De kerk werd ernstig beschadigd.

### **Eeklo**

Van 19 oktober tot 2 november konden de bewoners van Ten Doorn bijna geen enkele nacht doorslapen. Door de hevige bombardementen in Balgerhoeke en verder aan het Schipdonkkanaal daverden de eeuwenoude gebouwen aanhoudend. Om zeker voor geen enkele verrassing te staan liet moeder overste, Mère Chantal, enkele kelders in gereedheid brengen om er een paar dagen in te kunnen leven.

Op 19 oktober om 15u30 kregen de bewoners van de Broeken, Raverschoot, Blakstraat en Balgerhoeke het bevel hun huis onmiddellijk te verlaten. Kanonnen geplaatst in onder andere de Kerkstraat en het Oostveld, hielden de Eeklonaren uit hun slaap.

De Eeklose Kommandantur brak op en verliet Eeklo, nadat de Duitsers eerst nog alle paarden, koeien, ossen en kalveren hadden opgeëist. Om de geallieerden de pas af te snijden, bliezen ze bruggen en spoorweglijnen op, waarbij ook Ten Doorn in de brokken deelde.

De Duitsers ontruimden de omgeving van het Schipdonkkanaal, wegens het naderen van de Belgische troepen. Bij de boeren werd al het vee door de soldaten meegenomen. Het station werd opnieuw gebombardeerd, de vliegtuigen werden aangevallen en er ontstond een luchtgevecht boven het station.

### **Knesselare**

In **Ursel** bliezen de Duitsers de tramrails op van de lijnen naar Knesselare en Aalter. Ook de sporen aan het station, de locomotieven, de wagons en het stationgebouw vlogen de lucht in.

Een stukje uit het dagboek van Gerard Van de Veire (Ursel):

*'We waren al eenigszins nieuwsgierig om van dichtbij te bekijken wat we nog enkel van ver hadden gezien. Schabouwelijk! Alle ruiten van bijna alle huizen hier in de straat uit! De pannen van de daken af, kapot, op den grond of in de goten. Het huis van Michel Verstraete op veel plaatsen gescheurd. De riggels van de tramsporen, om de zoveel meters, vooral aan de wissels op de kruispunten, uiteengerukt, vreeselijk gekromd en verwrongen. Drie stoommachines letterlijk van een getrokken. De wagens met achtergelaten materiaal niet minder deerlijk gehavend: de meesten op één zij gestuikt, met uiteengespatte wielen. Een tiental stonden schier ongeschonden nog overeind: wagens met kruitzakjes, munitie, bakken met 'k weet niet wat, koperen kanonkogelbussen en allerhanden raren gevaarlijken bucht. Een massa van dien en anderen niet op te sommen boedel lag daarrond en dooreengeroefeld en maakte samen, met balken, ijzerbrokken en kasseistenen den ongelooflijksten hannekensnest uit, dien men maar droomen kan.'*

De Duitsers begonnen zich terug te trekken uit **Knesselare**. Ze werden weggejaagd door de geallieerde soldaten. Hoewel Knesselare nu bevrijd was, zouden tijdens de beschietingen op Zomergem, nog dagelijks obussen en granaten op haar grondgebied vallen.

#### **De slag van Burkel op 19 oktober 1918**

Het noordoostelijke deel van België, dus ook **Maldegem, Adegem en Middelburg**, was als te veroveren gebied toegewezen aan de 5<sup>de</sup> Legerdivisie met Gidsen, Jagers en Lansiers. De cavalerie was opgesplitst in twee colonnes met elk een eigen opdracht. De Noordelijke Colonne, bestaande uit de 1<sup>ste</sup> Brigade (1<sup>ste</sup> en 2<sup>de</sup> Gidsen), een artilleriebatterij, het 1<sup>ste</sup> Bataljon Wielrijders en een peloton Genie, was onderverdeeld in drie groepen: een gevechtsgroep, een voorhoede en het gros van de colonne. De gevechtsgroep ging als een soort speerpunt voorop in de strijd om de weg vrij te maken. Hij bestond uit onder andere een groep met mitrailleurs en mitrailleurs-voertuigen.

De Noordelijke Colonne stak op 19 oktober het kanaal Brugge-Gent over in Moerbrugge en trok via Oedelem naar Maldegem. Ter hoogte van Katinne, een gehucht 3 à 4 kilometer voorbij het centrum van Oedelgem, werd de voorop gaande gevechtsgroep rond 15u door de Duitsers onder vuur genomen. De Belgische artillerie schoot terug en de Duitsers verplaatsen zich naar Burkel.

De bevolking waarschuwde de leiding van het 1<sup>ste</sup> Gidsenregiment dat nog veel Duitsers aanwezig waren op de weg naar Maldegem en dat er mitrailleurs waren opgesteld. Zo stonden mitrailleurs bij de hoeve van Louis Lammens, op het kruispunt van de Oedelemse weg met de Barbaraweg. Om 16u45 kwam het bevel tot aanvallen. De uitvoering werd toevertrouwd aan het 3<sup>de</sup> en 4<sup>de</sup> eskadron van het regiment 1<sup>ste</sup> Gidsen. De aanval begon rond 17u. Twee mitrailleurvoertuigen reden voorop, gevolgd door vier ruiters naast elkaar. Een eskadron links en een eskadron rechts dienden de vijand in de rug aan te vallen. De aanval werd geleid door majoor Victor van Strydonk. Graaf Francis de Meeûs streed aan zijn zijde.

Aanvankelijk verliep alles goed, slechts enkele licht gekwetsten en de honderd meter voorop rijdende geblindeerde wagens konden 3 kilometer doorstoten. De Meeûs haalde een mitrailleurvoertuig in, reed ernaast om tot meer spoed aan te manen, maar werd dodelijk getroffen. Een geblindeerd voertuig werd geraakt, bleef op de weg staan en hinderde de troepen. Enkele Gidsen sneuvelden, majoor van Strydonck lag in de gracht, maar nam zijn plaats weer in. Hij gaf opdracht aan het 3<sup>de</sup> eskadron om ten noorden van de weg op te rukken en aan het 4<sup>de</sup>

eskadron, ten zuiden op te trekken. Even later vonden ze de verlaten geschutsnesten van de Duitsers. Ondertussen gaf op de route van de hoeve van Theophiel Expeels kapitein-commandant de Meeûs de geest.

De Slag van Burkel zou in de herinnering blijven als de laatste charge met paarden. Tegen mitrailleurs was de ruitery niet meer opgewassen.



Figuur 24: Monument van Burkel, Ambacht Maldegem

### Maldegem

Twee Duitse regimenten kwamen via Strobrugge en de Noordstraat in het centrum van Maldegem aan. Op straat slachtten de soldaten koeien en zwijnen, want ze hadden honger.

De Duitsers wilden weinig ongeschonden achterlaten, daarom staken ze hun barakken in brand, ook deze van het vliegveld. Ze lieten eveneens een voorraad handgranaten in de lucht vliegen, waardoor er vensters sneuvelden. Een aantal Maldegemners werden opgeëist om munitie over te laden, die overgebracht werd over het Schipdonkkanaal.

### Nevele

De kerktoren van **Hansbeke** werd gedynamiteerd. Tijdens de dagen die volgden, kreeg de kerk ook enkele granaatinslagen te verduren.

De kerktoren van **Nevele** werd eveneens opgeblazen.

### Zomergem

Om 11u in de voormiddag lieten de Duitsers de toren van de kerk van **Zomergem** opblazen. De inwoners moesten zich verwijderen in een straal van 500m rond de kerk. Rond de kerk hadden de huizen ingestorte daken en geen vensterruit was nog heel. De grond lag bezaaid met glasscherven.

De kerk zelf werd nog tot Allerheiligen ononderbroken met obussen bestookt, tot er nog slechts één grote ruïne over bleef. Het dorp werd nog gedurende acht dagen het mikpunt van geschut. 'De bange week' begon. Vijandelijke kanonnen werden opgesteld in **Sleidinge** en **Waarschoot** en vuurden zo op Zomergem. Ook de kerk van **Ronsele** werd vernield.

### **Het eindoffensief in Zomergem door de ogen van een frontsoldaat (anoniem):**

*'Die dag bereikten wij Zomergem. Bij onze aankomst beschoot de Duitse artillerie de streek zeer zwaar. Er waren al meerdere hoeven en huizen in puin geschoten. Wij kwamen de gemeente binnen langs de rechterkant, langs bossen en velden die wij zorgvuldig uitgekamd hadden. Het Duitse geschut kwam van over het kanaal van Brugge, daar waar dat kanaal een andere waterweg kruiste. De bruggen over beide waterwegen waren opgeblazen en daarachter hadden de Duitsers zich ingegraven en een nieuwe verdedigingslijn opgericht. Dat was rond einde oktober 1918. Wij zaten voorlopig opnieuw vast en moesten een viertal dagen stil blijven tot er versterking van achteruit zou komen en tot onze artillerie haar nieuwe stellingen kon innemen. De Duitsers beschoten ons weer dag en nacht.*

*Onze veldkeuken, die in Knesselare was achtergebleven, was niet tijdig bevoorrad, zodat wij zelf op zoek moesten in hoeven en woningen om eten te vinden. Ik kwam aan een hoeve waarvan de stal helemaal stuk geschoten was. Er lagen een twaalfstal koeien en twee paarden dood. Ook de boerin was hierbij dood gebleven. De bewoners hadden haar die dag begraven en waren daarna gevlucht. Het woonhuis was weinig beschadigd. In een kast vond ik een pot kunsthoning van ongeveer één liter. Een andere soldaat vond in de kelder een hard roggebrood en een derde had meer geluk, hij vond in de schouw een gerookte varkenshesp. Wij hadden voorlopig al wat te eten. Andere mannen vonden in andere huizen en hoeven ook wat te eten, doch Jef Keyzers, een boerenzoon van Oostmalle, die meer aandacht had voor de stallen en dieren, ontdekte in een ander gebouw van de hoeve waar ik de kunsthoning vond, in een hok twee varkens van ieder ongeveer 70 tot 80 kg. Hij zegde: 'Ik heb vlees voor heel onze compagnie' en vroeg aan luitenant Sterkens, onze compagniecommandant, de toelating om de dieren naar onze keuken in Knesselare te brengen. Ze zouden anders toch van honger omkomen. Dat werd gretig toegestaan. Jef zocht een stok, haalde de varkens uit het hok en toonde hierbij dat hij een echte boer was, want hij kwam goed en wel met de varkens bij onze keuken toe, waar ze geslacht werden. Bij een boer in Knesselare had men aardappelen gevonden, zodat wij die avond toch te eten kregen vanuit onze keuken. Aardappelen met vette saus en varkensvlees, of dat ons smaakte, het deed ons voorlopig onze natte kleren en miserie vergeten.*

*Toen ik met een paar andere mannen van onze compagnie, na onze speurtocht om eten, terug naar onze voorste lijn ging, vonden wij achter een houtkant een doodgeschoten sergeant van een andere compagnie van ons regiment. Hij scheen daar reeds zeker een dag te liggen. Wij meldden dat aan onze oversten die het nodige deden opdat de dode zou weggehaald en begraven worden.*

*De Duitsers bleven ons maar in alle hevigheid vanuit alle richtingen beschieten, doch onze kanonnen hadden ook hun stellingen ingenomen en bestookten de vijand onophoudelijk met meerdere stukken. De vierde morgen dat wij daar stillagen, werd opnieuw ten aanval bevolen. Wij hadden tevoren van de omliggende woningen meerdere deuren en slagvensters uitgebroken en tot bij de vaart gebracht. Op het ogenblik van de aanval wierpen wij de deur of slagvenster op de andere. Dat moest zeer vlug gaan, zoniet zonk men met deur en al in het water. Ik was een der allereerste aan de overkant van de vaart en vond dekking op de vaardijk tussen het water en de dijk. De anderen volgden in zeer snel tempo. Op ongeveer een kwartier was heel onze compagnie over de vaart. Een paar mannen vielen in het water, doch geen enkele verdrong. De strijd begon opnieuw, maar na ruim een halfuur dropen de meeste Duitse verslagen achteruit. Op het slagveld vielen opnieuw veel materiaal en wapens in onze handen. Wij*

*maakten ook meerdere Duitsers gevangen en verscheidene gekwetste en dode Duitsers bleven ter plaatse liggen. Hier konden wij weer vaststellen dat onze kanonnen de Duitsers felle slagen hadden toegebracht. Na de vaartdijk volledig aan Duitsers gezuiverd te hebben, trokken wij al vechtende verderop richting Mariakerke bij Gent. De eerste avond belandden wij, steeds maar stappend door bossen en velden, bij het begin van de gemeente Drongen. Intussen waren wij alweer fel door de Duitse artillerie beschoten. Toen wij midden een grote weide waren, kregen wij opeens een fel bombardement van gasgranaten. Nergens was er enige dekking. Wij hadden het fel te verduren, doch leden in verhouding zeer weinig verliezen.'*

- **20 oktober 1918**

### **Maldegem**

De eerste Belgische soldaten kwamen in het dorp **Maldegem** aan, toen ze de Duitse achterhoede op de hielen zaten. De vijand hield stand aan het Schipdonkkanaal. In de nacht beschoten de Duitsers het dorp met kanonnen. De grootste vernieling werd aangericht op Balgerhoeke, Raverschoot, Veldekens en Kruipuit. De kerktoren van Balgerhoeke, die door de Duitsers als uitkijktoren gebruikt was, werd zwaar beschoten. Tijdens de eerste mis op zondag 20 oktober in **Adegem** werd de kerk geëvacueerd. Om 11u30 was er nog een patrouille van Duitse soldaten in het centrum. Om 12u30 kwamen de Belgen aan. Die avond, om 22u, begonnen de bombardementen. De bevolking sloeg op de vlucht.

Op de kerk van **Adegem** kwamen 23 obussen neer. De vluchtende soldaten deden in Balgerhoeke beide bruggen springen en aan weerszijden van de vaart werd een hevige slag geleverd, die zou duren tot 1 november.

### **Eeklo**

De Duitsers hadden eerder al de bruggen over het Schipdonkkanaal laten springen en op 20 oktober, toen Maldegem al bevrijd was, moest ook de Sluisbrug van **Balgerhoeke** eraan geloven.

### **Knesselare**

Belgische soldaten kwamen massaal Knesselare binnen.

**Ursel** werd bevrijd, maar Zomergem wordt het oog van het operatiegebied. Als rondomliggende gemeente zal Ursel nog zwaar bestookt worden tot 1 november.

### **Zomergem**

Aan de vaart in **Zomergem-Motje** stootten de Belgische troepen op de Hermann-Stellung. De brug op het Motje (Lindekensbrug) werd opgeblazen. Het was voor de Zomergemnaars een bijzondere brug, omdat de stoomtram erover reed. Als vervanging legden de Duitsers een smalle loopbrug over het kanaal. De Duitsers liepen in het dorp van Zomergem rond. Rond 10u werd de eerste obus afgeschoten als een voorbode van de naderende orkaan. Al snel volgde een 12 uur durend bombardement. Mensen vluchtten naar de schuilkelders in de hoop daar veilig te zijn. De schuilkelders bestonden vaak uit een uitgeholde bietenkuil met een houtmijt er bovenop als extra beschutting. Vanaf deze dag verlieten de inwoners hun dorp. Slechts een enkeling bleef op post. Uiteindelijk was bijna iedereen verplicht zijn schuilplaats te verlaten, om niet te stikken door gasbommen.

### **Assenede**

Het klooster en de scholen werd getransformeerd tot militair hospitaal.

- **21 oktober 1918**

### **Knesselare**

Uit het dagboek van Gerard Van de Veire (Ursel):

*'Maandag 21 oktober 1918. Sint Urseldag ofte Sint Ursuladag. (Feest van Sint Ursula en in normale omstandigheden mis- en kermisdag). Maar niemand denkt aan kermis.'*

### **Maldegem**

Op 21 en 22 oktober werd de Rapenbrug door de Belgische Karabiniers-Wielrijders, Zwarte Duivels genaamd, ingenomen.

In de voormiddag van maandag 21 oktober was het in het begin rustig, tot een Duits verkenningsvliegtuig verscheen en de soldaten in Maldegem onder vuur nam. Het centrum van Maldegem werd tot 17 uur bestookt met obussen. De beschieting kwam vanuit de Celiebrug. Nog meer inwoners besloten te vluchten. De Belgen wilden kost wat kost een doorbraak forceren. Hun artillerievuur veranderde Balgerhoeke in één grote puinhoop.

### **Nevele**

De kerk van **Merendree** werd door Belgische artillerie 'ingekort'.

### **Zomergem**

Zomergem werd gebombardeerd. Schuilplaatsen werden ingericht in alle plaatsen die stevig gemetst waren. 15 zusters en verschillende kostgangers werden besmet met de griep. In de provisiekelder van het klooster werd een noodaltaar getimmerd. Priesters gingen in het gebouw rond om de biecht af te nemen en de Heilige Communie uit te delen. Mensen hadden hulp nodig, maar de dokters durfden hun huizen niet te verlaten.

**Ronsele** werd zwaar beschoten. De pastorie en het gemeentehuis werden vernield tijdens de bombardementen. 2/3 van de bevolking is op de vlucht geslagen. De kerk van **Ronsele** werd door een bombardement zwaar beschadigd. Een voltreffer doorboorde de oostelijke spitsgevel boven het koor en sloeg het dak totaal uiteen. Na de beschieting van de kerk bleef niet veel meer over van het meubilair.

In de nacht van 21 op 22 oktober werd de kerk van **Oostwinkel** bestookt met obussen, maar ze werd niet vernield. De inwoners van het dorp verbleven in schuilkelders. De schuilkelder van de pastorie herbergde van 20 tot 24 oktober steeds 20 tot 25 parochianen.

- **22 oktober 1918**

### **Knesselare**

Uit het dagboek van Gerard Van de Veire:

*'Vannacht zijn we opnieuw uit ons bed in den kelder gejaagd. (...) 't Lijkt wel of de Duitschers het vooral op de tramstatie gemunt hebben. Daar ligt inderdaad nu veel munitie.'*

### **Maldegem**

De hele nacht beschoten de Duitsers Maldegem.

- **23 oktober 1918**

De Duitsers konden de opmars van de Belgen stoppen aan het Schipdonkkanaal en de Leie.

### **Maldegem**

Ondanks de beschietingen werden burgerlijke slachtoffers begraven. De

bombardementen hielden niet op en beschadigden de Sint-Barbarakerk en veel woningen.

### **Zomergem**

Meer en meer mensen ontvluchtten **Zomergem**.

- **24 oktober 1918**

### **Eeklo**

Er werden enkele Belgische krijgsgevangenen in Eeklo binnengebracht en op de wekelijkse marktdag werd geen koopwaar aangeboden. Aan het front in Veldekens, Raverschoot en Balgerhoeke gebeurde niet veel, tenzij de plunderingen van enkele boerderijen door de Duitsers, met hulp van enkele burgers. Tijdens de nacht werden enkele grote kanonnen weggehaald en in de voormiddag werden de tramrails op de lijn Ursel-Watervliet opgeblazen.

### **Knesselare**

Uit het dagboek van Gerard Van de Veire:

*'Wil je nu wat weten? De koning is hier geweest, hier: te Ursel. Jawel, de koning in hoogsteigen persoon, koning Albrecht. En zeer toevallig heb ik hem gezien in zijn auto, van uit het gemeentesekretariaat, toen zijn wagen wegsnorde in de richting van Aalter. 't Was zeer vluchtig maar, toen ik het merkte en dan nog van de rugzijden... maar 't was voldoende. Toen men me achteraf zei dat het gebeurd was, viel het me dadelijk in dat ik hem had gezien, want het was zeker zijn profiel, het zijne en van niemand anders dat ik had herkend. Hij was bij den generaal van de 2<sup>de</sup> Legerdivisie, op het kasteelke van notaris Boeckeaert op bezoek geweest. Alles samen, zoo zei men, heeft het bezoek maar enkele minuten geduurd; de man zal waarschijnlijk nog andere gelijkaardige karweitjes op zijn dagorde staan gehad hebben.'*

### **Nevele**

Het bevel kwam dat alle inwoners **Merendree** moesten verlaten.

### **Zomergem**

's Nachts brak in **Zomergem** het geschut los. Mensen hoorden vanuit de schuilkelders de granaten inslaan en de huizen instorten.

- **25 oktober 1918**

### **Maldegem**

De Belgen kwamen Maldegem binnen. De gemeente werd gebombardeerd. Middelburg werd iets voor Maldegem bevrijd.

### **Zomergem**

Het klooster werd ontruimd. 's Nachts werden de ouderen en de zieken tot buiten het dorp gedragen.

- **26 oktober 1918**

### **Eeklo**

De Belgische artillerie schoot op zaterdag 26 oktober naar de kerktoren van Eeklo en bestookte de loopgraven met gasbommen.



**Knesselare**

Uit het dagboek van Gerard Van de Veire:

*'Gedurende de laatste dagen zouden hier in het omliggende, onder andere in de bosschen van Pilkem, verscheidene soldaten vermoord zijn die, zoo beweert men, meestal heelemaal ontkleed teruggevonden werden. Men veronderstelt dat dit het werk is van Duitse spionnen, die de kleeven aantrekken om niet herkend te worden. Wat er juist gebeurd is weten we niet en kunnen we niet beoordeelen. Iets staat vast, namelijk dat de militaire overheid aan het gemeentebestuur bevel gegeven heeft om zes adjunktpolitiemannen aan te stellen, die er mede belast worden de 'spionnen of daders van de misdrijven' op te sporen en daartoe dag en nacht over het grondgebied van de gemeente moeten rondpatroeljeeren. Vandaag zijn de mannen de eerste maal in dienst, dragen een driekleurigen armband als herkenningsteeken en hebben een getuigschrift van den burgemeester op zak om desnoods hun bevoegdheid te bewijzen. De ironische zijde van de zaak: als verweermiddel tegen de gevaarlijke spionnen en bandieten hebben de speurders een ...knuppel! Wie zou niet bang zijn van zulke politiemannen?'*

**Nevele**

Om 9u 's morgens kwam de laatste aanmaning in **Merendree**: Indien iemand het zou wagen te blijven, zou de doodstraf volgen. Diezelfde dag om 22u moest de pastoor van Merendree op bevel van de Ortskommandant de pastorij verlaten. Hij kreeg drie wagens voor zeven zieken en zes andere personen. Zij werden naar Gent gestuurd.

**Maldegem**

Er werden twee luchtaanvallen uitgevoerd op Middelburg. Eén burger werd gedood.

- **27 oktober 1918**

**Knesselare**

**Ursel** werd 's nachts zwaar beschoten. Veel inwoners sliepen op matrassen in de schuilkelders.

Uit het dagboek van Gerard Van de Veire:

*'In de kerk was het te merken dat het te Ursel niet pluig gaat: veel meer stoelen dan menschen!'*

**Zomergem**

In Zomergem werden gasbommen gebruikt.

**Maldegem**

Maldegem bleef nog steeds een frontzone. De Duitsers weken geen voet van achter het Schipdonkkanaal en het bombardement, met hoe langer hoe meer verwoestingen, duurde maar voort.

Gedurende 40 minuten werd Middelburg zwaar gebombardeerd. Drie mensen waren zwaar gewond en stierven later in het ziekenhuis van Brugge.

- **28 oktober 1918**

**Eeklo**

Het geschut nam toe. Bommen tussen de Moeie en Nieuwendorpbrug. Een burger werd gedood, drie raakten gekwetst. De mensen kwamen enkel buiten om de volkssoep op te gaan halen. De bevolking wist dat er op Balgerhoeke zwaar gevochten werd.

**Zomergem**

In het klooster van Zomergem werd alles in gereedheid gebracht om te vluchten. De laatste kloosterlingen en de kostgangers zaten te wachten op de auto's die hen moesten ophalen. Bij het weggrijden werden ze geconfronteerd met vernielde huizen, lijken van paarden, gebroken voertuigen en achtergelaten materiaal. De weg werd verdergezet naar het klooster van Ursel en later naar Knesselare. Ook daar bleek het niet veilig te zijn. Het gerucht ging dat Brugge bevrijd was en de groep trok naar daar.

- **30 oktober 1918**

**Knesselare**

Aanvallen met obussen en granaten op **Ursel**.

**Zelzate**

Het is verboden samen te scholen met meer dan 10 mensen.

- **31 oktober 1918**

De Belgische legerleiding besliste om op 31 oktober de hele linie langs het Schipdonkkanaal en de Leie aan te vallen. Om 5u25 begon het artillerievuur en om 6u25 vielen de Belgische troepen aan. De operaties verliepen niet zo vlot als verwacht. Op de eerste dag lukte het niet om een brug te slaan over het Schipdonkkanaal. De artillerie richtte niet zo goed, bang om de eigen troepen te treffen. Het kanaal was immers niet breed. Het 21<sup>ste</sup> Linieregiment sloeg 's nachts een brug over het Schipdonkkanaal, maar een Duitse tegenaanval wierp haar terug. Het was een zwarte dag voor de Belgische soldaten, er stierven er 33.

**Eeklo**

In **Balgerhoeke** werden 12 huizen totaal vernield en waren er negen onbewoonbaar. De kerk, het klooster en de meisjesschool waren zwaar beschadigd.

Pius Ryffranck maakt in zijn dagboek ook gewag van gasbommen die die dag gebruikt waren door het Belgische leger.

De Duitsers voelden dat hun situatie onhoudbaar begon te worden en startten met de vernielingen van alles wat de bewoners nog zou kunnen dienen.

**Knesselare**

Ook deze dag werd er zwaar geschoten in **Ursel**.

**Lovendegem**

De kloosterlingen van Lovendegem hadden reeds verschillende keren het bericht gekregen het klooster te verlaten. Het probleem was dat er geen voertuigen meer beschikbaar waren, dus kon niet iedereen vluchten. Zij die nog goed te been waren, verlieten te voet het klooster; wezen en anderen die nog ergens verre familie hadden, werden naar daar gestuurd. Vele zusters bleven met andere woorden in de kelders slapen, samen met zieke en oude mensen.

Door de beschietingen is het klooster in brand gevlogen. Zusters en zieken werden uit de kelders bevrijd. Aangezien het grootste deel van de inwoners Lovendegem ontvlucht was, kon er niet geholpen worden met blussen. Burgemeester De Ruyter en enkele gemeenteambtenaren hielpen mee blussen. Zo kon de kapel, de keukens en het kwartier van de zusters nog gered worden. Zieken werden weggevoerd op kruiwagens, een steekkar, een driewielkar en een broodkar. Toen er een ziekenwagen van het Rode Kruis aankam bij het klooster met een zwaargewonde Duitse soldaat, gaf de directeur van het klooster hem een laatste generale absolutie, waarna ze zijn lijk begraven hebben in de tuin van het klooster. Met deze vrachtwagen konden nog verschillende zieken weggevoerd worden naar veiliger oorden.

- **1 november 1918**

**Sleidinge, Bassevelde, Oosteeklo, Waterland-Oudeman** en **Sint-Laureins** waren terug in handen van de geallieerden.

**Assenede**

De spoorwegen werden gedynamiteerd.

**Evergem**

De Duitsers in **Sleidinge** vertrokken.

**Eeklo**

De Belgische soldaten konden het Schipdonkkanaal tussen Balgerhoeke en Raverschoot oversteken, een bruggenhoofd uitbouwen en hun troepen versterken.

**Lovendegem**

Vlak voor het einde van de oorlog werd in de regio van **Lovendegem** nog hevig gevochten. De gemeente werd een twaalfde dagen beschoten door de Belgen. Op de avond van Allerheiligen 1918 verlieten de Duitsers Lovendegem. De volgende morgen kwamen de Belgen aan.

**Maldegem**

Maldegem werd zwaar gebombardeerd.

**Nevele**

De Duitsers verlieten **Merendree**. Merendree werd tot 1 november gebombardeerd door de geallieerden.

**Zelzate**

De beschieting van Zelzate begint.

Verslag van Pastoor De Lobelle:

*'Onze stallen en huizen werden geplunderd, onze jongens opgeroepen. De toren van de kerk, ingericht als observatiepost, werd het mikpunt van het geschut. De spoorwegen werden opgeblazen.'*

**Zomergem**

De bombardementen op Zomergem gingen door. Er was geen enkele burger meer in **Zomergem**, iedereen was gevlucht.



Figuur 25: Beeld van de verwoesting van Zomergem-boven, 1918, privé-collectie De Decker

- **2 november 1918**

De Duitsers trokken weg van het Schipdonkkanaal en verschuilden zich achter het kanaal Gent-Terneuzen.

### **Eeklo**

In de nacht van 1 op 2 november verdwenen de laatste Duitsers uit Eeklo. Om 9u kwamen de eerste Belgische soldaten in het centrum van Eeklo aan. Ze waren via Leikensweg, Zandstraat en Sterrestraat naar het centrum gekomen en werden omstuwd door een enthousiaste massa.

### **Evergem**

De Cavaleriedivisie schoof haar linie op tot Kruisken – Hulleken – Molenhoek – Oosteeklo – Bassevelde – Boekhoute. Sleidinge was feitelijk bevrijd; de eerste Belgische soldaten kwamen **Sleidinge** binnen.

Die dag werd Sleidinge gebombardeerd gedurende drie kwartier, vooral op de kruispunten.

De toren van de Sint-Christoffelkerk van **Evergem** werd opgeblazen. De ravage was enorm. De toren kwam neer in de kerk, vernielde een deel van het dak, het orgel, enkele klokken, twee zijbeuken, schilderijen, beelden en de zijaltaren. Kort voor de toren gedynamiteerd was, waren de deken en de omwoners hiervan op de hoogte gebracht, zodat zij zich konden evacueren.



Figuur 26: De Toren van de Sint-Christoffelkerk is opgeblazen, 1918, Sleins Archief

### **Knesselare**

**Ursel** was bommenvrij.

### **Maldegem**

De Duitsers rolden hun matten in **Maldegem** op. Nauwelijks hadden ze Eeklo verlaten of het bericht verspreidde zich bliksemsnel dat de Belgische soldaten op Balgerhoeke waren. Massa's volk trokken onze soldaten tegemoet, die onder een laaiende geestdrift hun intrede deden.

**Waarschoot**

In **Waarschoot** verschenen op Allerzielen 1918 omstreeks 10u de eerste Belgische soldaten die met de meeste geestdrift werden onthaald.

Alois Bonne tekent het volgende op:

*'s Voormiddags rond 9 ½ uren kwamen de eerste Belgische soldaten hier toe 6 of 7. Eenen ervan ging alleen naar Arisdonk en kwam terug met 6 Duitschers krijgsgevangenen. Een anderen nam een jonge onderofficier krijgsgevangen bij Mr. De Backer. 's Middags zijn die soldaten ver op gegaan en kwamen hier nog al vele velorijders toe. Al de menschen waren over van vreugde.'*

**Zelzate**

Om 2u 's nachts beukten 500 Duitse mariniers de toegangspoorten in van het Sint-Jan-Baptist, een psychiatrisch instituut van de Broeders van Liefde in Zelzate. Ze beroofden de patiënten van hun stozakken en bezetten de dagzalen. De volgende dag werd het stelen verder gezet.

Alle bruggen vlogen de lucht in. Zelzate liep voor een tweede keer leeg.

De bombardementen duurden tot 11 november.

Verslag van Pastoor De Lobelle:

*'De onderstanden sprongen, net zoals de afweertorens op de heuvel en de bruggen. De slag van de grote brug, die door 500 kg springstof werd gebroken, deed Zelzate daveren op zijn grondvesten, het glaswerk breekt, de huizen scheuren. Van 2 november tot 11 november 11u hadden wij gedurig te lijden van het geschut en de ontploffingen.'*

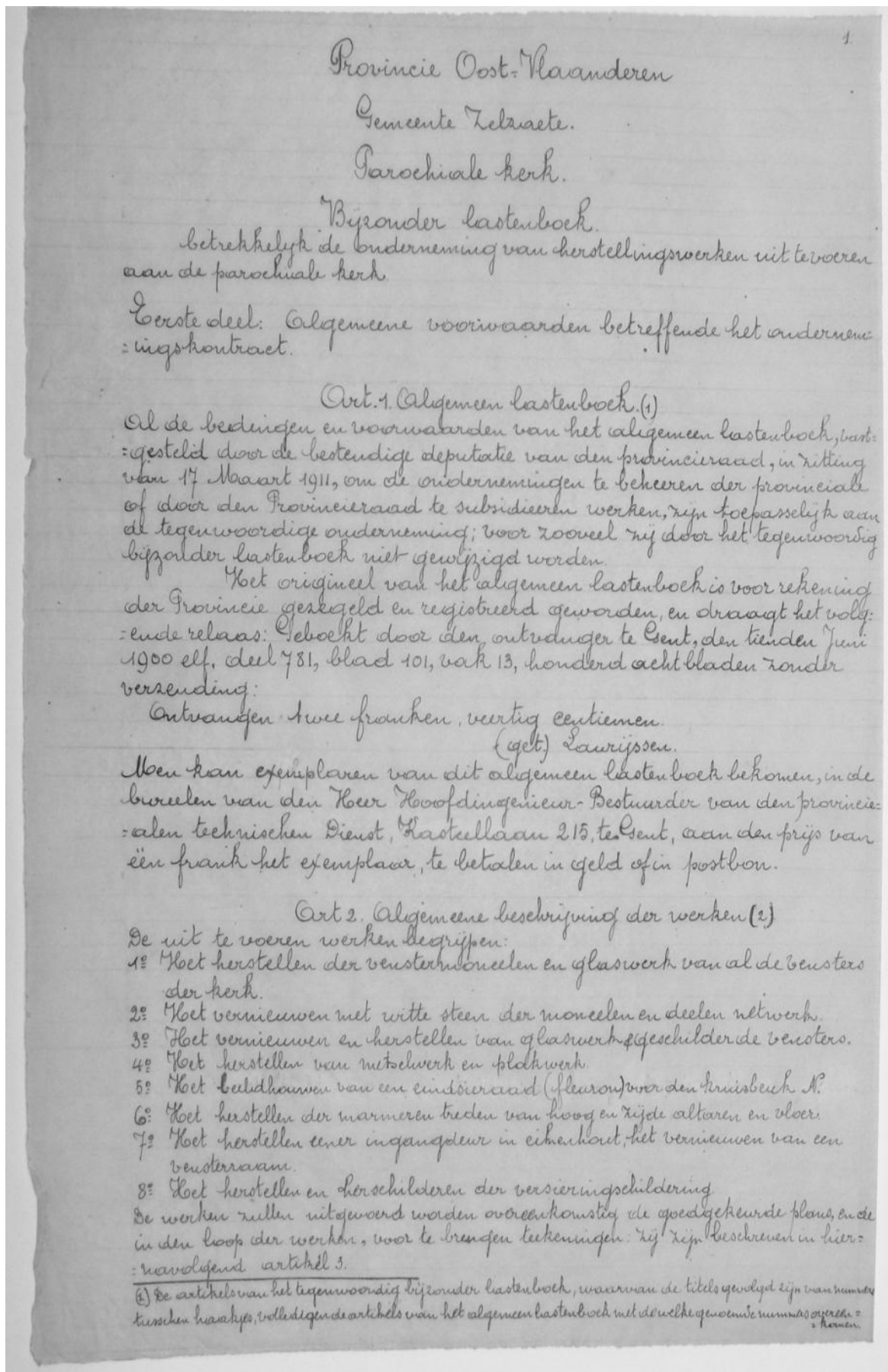

Figuur 27: Lastenboek voor herstellingen aan de kerk, 1919, Kerkfabriek Zelzate

### Zomergem

In Zomergem werd de schade opgemeten. Niets stond nog overeind.

Uit het dagboek van Gerard Van de Veire:

*'Geen huis, geen schuur, geen stalling of er is een gevel ingeslagen, een dak geheel of gedeeltelijk weg, een muur vol wijde gapende gaten, een hoek of een schoorsteen weggeschoten, zoo niet beiden samen en soms nog meer...verdwenen.'*

De Koning bezoekt de dorpen gelegen langs het Schipdonkkanaal:

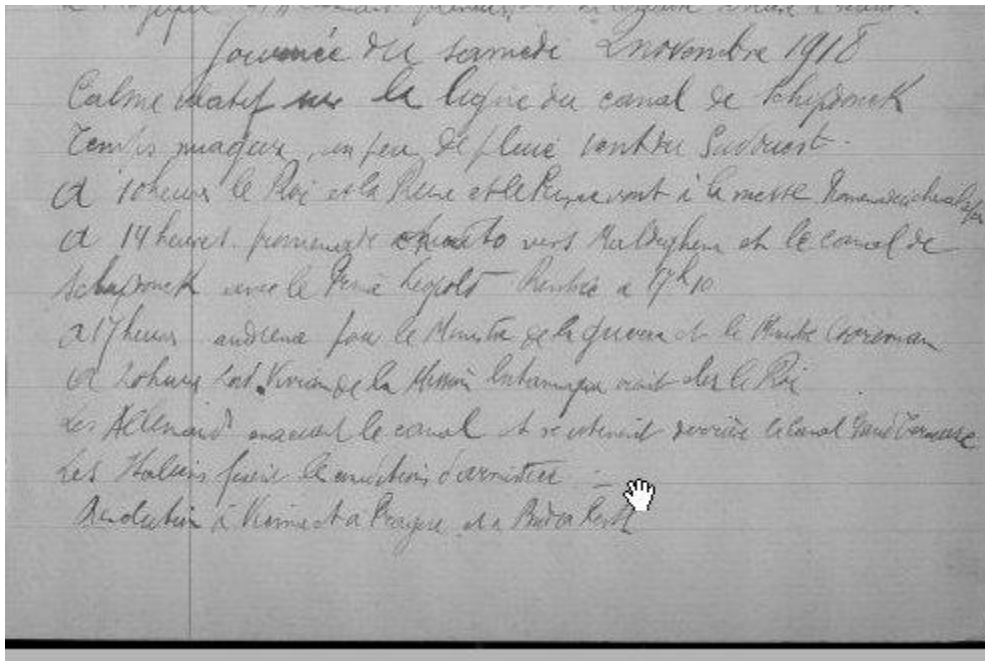

- **3 november 1918**

De terugtrekkende Duitsers gaven nog heftig weerwerk in Zelzate, Assenede en de Nederlandse grensstreek. Ertvelde, Kluizen, Wippelgem was terug in handen van de geallieerden.

### Eeklo

Op zondag 3 november 1918 omstreeks 16u kwam koning Albert met Prins Leopold zonder geleide in **Eeklo** aan. Ze werden op het stadhuis ontvangen door waarnemend schepen Desiré Goethals en in de schepenzaal verwelkomd door waarnemend burgemeester Victor Roegiers in aanwezigheid van Remy Van Brabandt, Jozef Roegiers, Georges Van Hoorebeke en Lionel Pussemier. Koning Albert, die aan de IJzer meermaals het ongenoegen van de Vlaamse soldaten en van de frontbeweging had moeten aanhoren, antwoordde in het Nederlands.

Uit het dagboek van Pius Ryffranck:

*'In den namiddag, rond vier uur, hield de auto van den koning die, zonder geleide, als simpele burger, alleen vergezeld van prins Leopold, onze stad voor het eerst weer bezocht, voor het Raadhuis stil. Op verzoek van de schepene Goethals stemde hij er mee in het Raadhuis te beklimmen. In de schepenzaal werd Hij, in zeer gepaste woorden verwelkomd door den heer burgemeester Roegiers. Zijne majesteit antwoordde in 't Vlaamsch. Daarna onderhield Hij zich gespraakzaam met de aanwezige heeren. Hij wist zeer goed wat wij geleden hadden en loofde iedereen voor den volbrachten plicht.'*

*Journée de dimanche 3 novembre 1918.  
 Les Allemands ont installé sur la ligne Gand Terneuse  
 Marche de nos régiments à l'Est d'Eeklo.  
 Temp. brumeux un peu de pluie vers midi. - Vent Sud Ouest.  
 A 10 heures mène au château Van Caloen  
 A 14 heures le Roi en auto avec le Prince Léopold. - Retour à 17 heures  
 Les états de l'Empire discutent sur l'abdication de Kaiser. -  
 A 20 heures le Général Degoutte vient chez le Roi  
 de Hallein annonce que l'armistice est définitivement signé*

### **Eeklo tijdens het einde van WO1**

De Duitsers trachtten het oprukkende Belgische leger tegen te houden door het te beschieten vanuit **Eeklo**. Tot een echte beschieting kwam het echter niet. De burgers beleefden wel angstige en rumoerige dagen, want de dreiging was er alleszins. Op 17 oktober werden er enkele bommen gelost rond het station, waarbij enkele slachtoffers vielen en er materiële schade was. Er viel een bom op Blommekens en ook het vliegveld in Bus was een doelwit. Maar de bom miste en kwam terecht op een boerderij. Een dag later werden weer enkele bommen gedropt en werden verschillende Duitse vliegtuigen op het vliegveld vernield vanuit de lucht. Ondertussen plunderden de Duitsers bij hun aftocht alle winkels en boerderijen die ze tegenkwamen. Op 19 oktober vertrok de Kommandantur. De treinsporen van de lijn Brugge - Eeklo werden vernield. Er werden opnieuw bommen gegooid op het station. Omliggende huizen en de fabriek van René De Beir liepen schade op. Op 20 oktober werd de Sluisbrug van Balgerhoeke opgeblazen. Enkele dagen later trokken de Duitsers een spoor van vernieling door Eeklo en omstreken. De sporen vanaf het Barrierhuis in de Kerkstraat tot aan Waarschoot werden opgeblazen, het stationsplein werd omgewoeld en een groot deel van het station en de daar rond liggende huizen werden gewoon vernield.

De Belgische generaal Roucquoy, die diende onder generaal Bernheim, hield het bevel tot beschieting van Eeklo in omdat zijn zuster religieuze was in O.L.V. ten Doorn en omdat zijn broer Pierre, luitenant van de gendarmerie, hier in juni 1918 overleden was in de kliniek van de Oostveldstraat. Daardoor bleef Eeklo gespaard. Op 2 november trokken de laatste Duitsers weg uit Eeklo, nadat ze de draaibrug van Nieuwdorpe opgeblazen hadden.

Nauwelijks hadden de Duitsers Eeklo verlaten of het bericht verspreidde zich bliksemsnel dat de Belgische soldaten in Balgerhoeke waren. Massa's volk trok de soldaten tegemoet, die onder een laaiende geestdrift hun intrede deden in Eeklo. Honderden weerbare mannen die de dagen daarvoor nog opgeëist waren door de Duitsers, maar waar geen gehoor aan gegeven werd, waren zeer snel paraat om mee te helpen de brug van Balgerhoeke te herstellen. De geestdrift steeg nog 's anderendaags, op 3 november, toen koning Albert met het gros van zijn troepen door Eeklo trok.



**Evergem**

**Evergem** en **Kluizen** werden bevrijd op 3 november na een korte, hevige strijd.

**De slag om Wippelgem op 3 november 1918**

Volgens de gegeven bevelen overschreden de lansiers en karabiniers op 3 november 1918 om 6u de lijn Heffinck, Meirbeke, Vierlinden. De verkenners van de 2<sup>de</sup> groep, onder bevel van De Troyer, stooten aan de grens van Wippelgem op een hardnekkige vijand. Toen zij de weg Kluizen-Wippelgem probeerden over te steken, verplichtte hevig machinegeweervuur hen halt te houden.

Om 8u55 werd, onder bevel van Kolonel Longueville de aanval ingezet, ondersteund door artillerievuur. Dankzij het juiste vuur van de artillerie, kon het peloton De Meulemeester tot 100m van de molen van Wippelgem naderen. Om 12u was hij in handen van het 4<sup>de</sup> lansiers. Tien minuten later was bijna heel het dorp heroverd. Het duurde tot 13u vooraleer de laatste weerstand uitgeroeid was.

De verdedigingslinie achter het kanaal Gent-Terneuzen zorgde voor een ware regen van granaten op Langerbrugge en op de dorpskern van Evergem. Dat gaf ook na de oorlog nog problemen. Want rond kerstmis 1918 was nog steeds geen ontminningsdienst langsgeweest, met gevolg dat nog negen Belgische soldaten sneuvelden op Evergems grondgebied.

De bombardementen begonnen op zondag 3 november op **Kluizen**. Het grootste gedeelte van de bevolking was gevlucht. De bombardementen duurden, weliswaar met tussenposes, tot 11 november.

De eerste Belgische soldaten kwamen **Ertvelde** binnen. De Duitsers hadden een observatiepost in de toren van de kerk. Toen de Belgische artillerie startte met vuren, trokken de Duitsers zich terug via Rieme. Ertvelde werd ook beschoten tot 10 november.

In **Doornzele**, wanneer de eerste mis bezig was, kwam het Duitse bevel binnen dat alle parochianen de kerk moesten verlaten en even later dat iedereen de gemeente moest verlaten. De Duitsers staken 10 huizen in brand.

**Waarschoot**

In de schoollokalen van het klooster van **Waarschoot** werd een veldhospitaal ingericht. Diezelfde dag nog werden vanuit Kluizen en Evergem gewonde Belgische soldaten binnengebracht die onmiddellijk geopereerd werden.

**Zomergem**

**Zomergem** was vernield en dieven en plundersaars waren aan het werk geweest.

- **4 november 1918**

**Evergem**

De elektriciteitscentrale van Langerbrugge (**Evergem**) werd op 4 november zwaar beschoten door Duitse artillerie.

De statige brug van Terdonk die de verbinding vormde tussen Kluizen en Sint-Kruis-Winkel werd door de Duitsers opgeblazen.

**Doornzele** werd beschoten.

**Lovendegem**

Alle zusters en zieken kwamen terug en namen hun intrek in de schoollokalen van Lovendegem.

### Waarschoot

Koningin Elisabeth kwam de slachtoffers van het veldhospitaal in het klooster van Waarschoot bezoeken.

### Zelzate

Het Duitse leger verschool zich achter het Kanaal Gent-Terneuzen. Ze bleven daar stand houden tot 11 november. Het einde van de wereldoorlog maakte ook daar een einde aan de gevechten.

De Duitse troepen bliezen in de omgeving van Zelzate spoorwegen, bruggen en andere installaties op.

Verslag van Pastoor De Lobelle:

*'De torens van de mouterij vlogen stuk en beurtelings sprongen de overgangsbruggen.'*

#### • 5 november 1918

### Zelzate

Er werd een rooftocht georganiseerd in het psychiatrisch centrum Sint-Jan-Baptist. Met de revolver in de hand werd alles opengebroken of ingebeukt, de inhoud meegesleurd. Dit de volledige dag en nacht.

#### • 6 november 1918

### Zomergem

Op 6 november 1918 brachten koning Albert, koningin Elisabeth en prins Leopold een bezoek aan het fel geteisterde Zomergem. Bij deze gelegenheid begaf de koning-soldaat zich naar het gemeentehuis voor een werkvergadering en vervolgens bezocht hij de gekwetste soldaten in het klooster.

De schaarse, teruggekeerde inwoners kwamen nieuwsgierig toegelopen om de koninklijke familie te verwelkomen. De koning sprak tot het volk en de koningin informeerde op haar beurt naar de voorbije gebeurtenissen. Volgens de verklaringen van het koninklijk echtpaar, was in Vlaanderen behalve de IJzerstreek, geen enkele gemeente zodanig vernield als Zomergem.

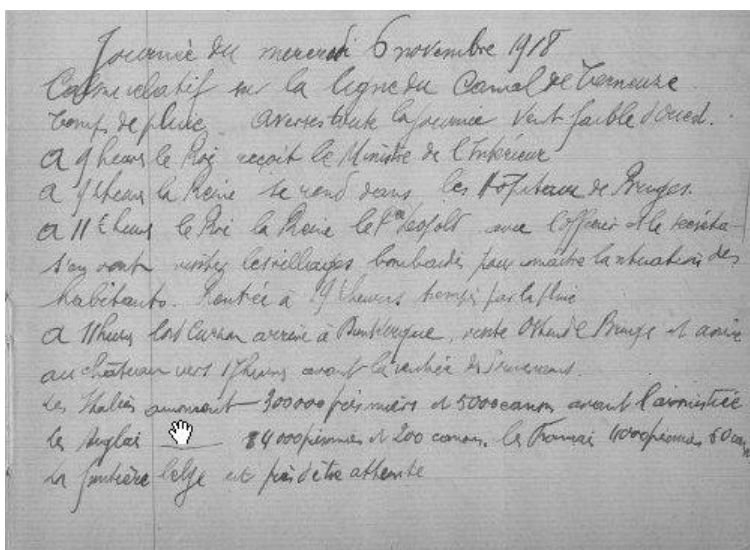

- **7 november 1918**

#### **Zelzate**

Het gevecht om het kanaal Gent-Terneuzen begon.

- **8 november 1918**

#### **Zelzate**

De gevechten om het kanaal waren bezig en het psychiatrisch instituut Sint-Jan-Baptist lag in de vuurlinie.

- **10 november 1918**

#### **Maldegem**

Het was de eerste echt rustige dag in Maldegem. De klokken luiden zoals vroeger. In de kerk speelde tijdens de hoogmis een militaire muziekkapel. Na de hoogmis ging het gerucht dat op 11 november de oorlog zou gedaan zijn. Het bericht hing zelfs uit aan het stadhuis. De Duitsers hadden tot maandag 11 november om 11 uur de tijd om de voorwaarden te aanvaarden. 's Avonds kwam het nieuws dat de Duitsers de Wapenstilstand hadden aanvaard. Men danste overal. Pas om middernacht werd het rustig.

- **11 november 1918**

#### **Evergem**

De troepen bleven met kanonnen en mitrailleurs nog een hoop munitie afvuren. Dat heen-en-weer vuren raakte ook doel. Twee oorlogsvrijwilligers vielen in **Ertvelde** en **Kluizen**, aan de oevers van het kanaal. Marcel Terfve, die sinds mei 1915 bij het Tweede Regiment Jagers Te Voet vocht, werd door een kogel geraakt in de linkerlong. Terfve was 24, werkte voor de oorlog als verzekeringsinspecteur, woonde in Luik, en was ongehuwd. Hij stierf om 10u45. Wellicht is hij de laatst gesneuvelde Belgische soldaat. Hij werd begraven naast de 20-jarige Joseph Manteleers, die ook op de elfde sneuvelde, maar zijn doodsuur staat niet precies geboekstaafd in de registers.

#### **Maldegem**

De hele dag was het een onophoudelijk voorbijtrekken van colonnes. Twee dagen later was het doods in Maldegem, het werd stil en eentonig. De Spaanse griep eiste verder zijn tol.

#### **Zelzate**

Men keek reikhalzend uit naar de eerste Belgen. Die vertoonden zich maar op 11 november. In het huis van de dokter zaten echter nog Duitsers. Om 10u45 bombardeerden de Belgen het huis van de dokter en de noordvleugel van Sint-Jan-Baptist. Er werd grote stoffelijke schade aangericht.

Om 11u: wapenstilstand. 12u15 werden de bevrijders begroet met diepe ontroering.

De oorlog eindigde, er was geen geschut meer te horen, het was stil op 11 november 1918 om 11u.

### **13.4 De zware gevechten aan het Schipdonkkanaal**

Het Schipdonkkanaal, officieel het afleidingskanaal van de Leie, loopt tussen Deinze en Zeebrugge, waar het uitmondt in de Noordzee. De werken gebeurden tussen 1846 en

1860. De nood aan dit kanaal kwam er in de periode dat de vlasindustrie rond Kortrijk gebruik maakte van de Leie om er het vlas in te roten. Hierdoor werd deze rivier zwaar vervuild. Om het vervuilde water niet door Gent te laten stromen, is men aan de werken begonnen om een nieuw afwateringskanaal te graven tussen de Leie en de Noordzee. Door de sluisen op dit kanaal kreeg men een betere controle op de waterstand van de Leie en konden overstromingen in Gent vermeden worden.

Op 15 oktober 1918 stortte het Duitse front in elkaar. Een dag later verlieten de Duitsers de IJzer en de Belgische kust. De Belgen konden bijna ongehinderd over de IJzer komen. De Duitsers probeerden de opmars te stuiten door het gebruik van mitrailleurvuur en gasgranaten. Op 21 oktober weken ze terug tot achter het Schipdonkkanaal. Vanaf 23 oktober hadden de wegtrekkende Duitsers zich met kanonnen en mitrailleurs opgesteld aan de overkant van het Kanaal Gent-Terneuzen en hielden daar de aanrukkende Belgische troepen onder vuur.

### Het 1<sup>ste</sup> en 4<sup>de</sup> regiment Jagers te Voet

Tussen 25 en 30 oktober werd de overtocht van het kanaal bij Landegem voorbereid. Mortiergeschut, mitrailleurposten en observaties werden opgesteld. Passerellen en vlotbruggen werden in gereedheid gebracht en zo dicht mogelijk bij het kanaal aangevoerd. Achter het 1<sup>ste</sup> regiment Jagers te Voet stelde de artillerie zich op en voerde versterking aan, munitie werd opgestapeld, de genietroepen maakten de bruggen klaar en luchtballons stegen op als observatiepost. Deze zone was een dodenzone. Tussen 22 en 26 oktober lieten verscheidene soldaten van het 1<sup>ste</sup> en 4<sup>de</sup> regiment Jagers bij Landegem het leven.

Op 31 oktober werd een algemene aanval uitgevoerd. Binnen de 9<sup>de</sup> Infanteriedivisie had het 4<sup>de</sup> Jagers de opdracht een bruggenhoofd tot stand te brengen in Landegem. Ondertussen zouden op de rechterflank de Fransen Nevele aanvallen. Een poging om de loopbruggen in het kanaal te gooien, mislukte. Mannen werden neergemaaid, materiaal werd vernietigd. De Fransen stootten in Nevele op dezelfde weerstand. Ten zuiden van Nevele bezweken de Duitsers echter al onder de aanval en in de buurt van Deinze werd het Schipdonkkanaal door Frans-Belgische troepen overgestoken.

Op 1 november verbrandde de vijand de installaties, blies zijn opslagplaatsen op en trok terug. Een dag later wierp het 4<sup>de</sup> Jagers in de ochtend Habert-zakken (opblaasbare zakken om vloten te maken) in het Schipdonkkanaal, bouwde een geïmproviseerde brug en trok zo **Landegem** binnen. Wat zij aantroffen was een compleet verwoest dorp, met totaal ontreedderde inwoners.



Figuur 28: Geïmproviseerde brug over het Schipdonkkanaal in Landegem, Het Land van Nevele

## Het 13<sup>de</sup> Linierement

Op 22 oktober kwam het 13<sup>de</sup> Linierement aan in Aalter waar het lichtjes werd gebombardeerd en enkele dagen rust nam. Op 30 oktober losten de manschappen het 20<sup>ste</sup> Linie af aan het Schipdonkkanaal tussen de spoorwegbrug van de lijn Brugge-Gent en de wijk Overbroek in Merendree. Het eerste bataljon bezette Hansbeke, het tweede trok in eerste linie naar de kanaaloever en verdedigde de oever, het derde ging in reserve in het kasteel van Bellem. Overall werd dit regiment door de vijand bestookt met gasgranaten en artillerievuur. 13 inwoners van Hansbeke stierven ten gevolge van deze aanvallen met gasgranaten.

Op 31 oktober bereikte de 13<sup>de</sup> Linie de westelijke oever van het kanaal voor Landegem, maar kwam in een bloedig gevecht terecht en kon de kanaaloever niet bereiken. De troepen verschansten zich op de Heirenthoek in het Schaaphof van de familie Standaert. Deze hoeve werd in brand geschoten en de soldaten moesten zich ingraven in de tuin om er de nacht door te brengen.

Als gevolg van de Frans-Belgische operaties bij Deinze, waarbij de troepen er in slaagden het kanaal over te steken, werd de druk van de vijand verlicht in de sector Landegem-Merendree. Op 2 november 's morgens stak het eerste bataljon het kanaal over, vestigde een bruggenhoofd en verenigde Overbroek met Merendreedorp.

Hier volgen twee dagboekfragmenten over het eindoffensief aan het Schipdonkkanaal.

Uit de beschieting van **Zomergem** 1918 door Adolf Lievens:

*'Op vrijdagavond 18 oktober verspreidde men het treurige nieuws dat de Germaanse barbaren besloten hadden tijdens de nacht de kerktoren neer te vellen. De inwoners moesten zich op een afstand van 500 meters van het bedreigde gebouw verwijderen. Iedereen was dadelijk te been. Velen die reeds te bed waren, verlieten haastig hun woningen en liepen in groepen luid klagend rond. De bange nacht ging voorbij. De morgen brak aan, een ondoordringbare mistige wintermorgen, die de ziel tot droefheid stemt. Benden tergende pinhelmen doortrokken onophoudelijk de straten van het dorp, allerlei krijgsmateriaal na zich slepend. De torenwachter ging elf uur luiden. De bedeklok weergalmde voor de laatste maal. Een kletterende ontploffing weerklonk, het torengewaarte scheurde, beefde, kraakte en plofte met een zware smak neer.*

*De grijze wachter, de oude getuige van al onze vreugden en lijden, van al de levensplechtigheden die hier sinds eeuwen lang gevierd werden, het verzamelpunt van gans ons kristelijk leven lag daar nu verbroken, in het niet verzonken. Van de schone dorpkerk, nog onlangs door de zorgen van E.H. deken zo prachtig opgeluisterd, bleef er niets meer over dan een onmetelijke puinhoop. De harten braken van ontroering en de toeschouwers weenden luid. 's Namiddags zag men een grote groep vliegtuigen van de bondgenoten die de richting Eeklo als doelwit kozen. Weldra ontdekten de piloten aan de tramwissel beneden het dorp een colonne Duitsers en beschoten de vijand waardoor een groot aantal manschappen en paarden om het leven kwamen. Rond 15u werd de brug van het Motje opgeblazen. Op zondag 20 oktober zag men de eerste Belgische verkenners in het dorp, doch ze keerden dadelijk terug. De Duitsers hadden smalle loopbrugjes over het kanaal geworpen en ze werden nog steeds rond het dorp aangetroffen. Rond 10u werd de eerste obus naar het dorp geschoten als voorbode van de naderende orkaan. Weldra volgde een twaalf uur durend bombardement. De verschrikte dorpsbewoners vluchtten angstig in kelders en schuilplaatsen, waar zij meenden in veiligheid te zijn. Obussen van elk kaliber en zwaarte doorkruisten brommend, huilend, fluitend en sissend de lucht. Vreselijke ontploffingen deden de grond trillen, terwijl zware ijzerstukken, afgerukte daken, omgeslagen muren en verbrijzelde vensterruiten kletterend en rinkelend door de verlaten straten schuifelden. Een regen van ijzer, kogels, dakpannen, vensterglazen, afgerukte goten, blinden, steenbrokken en*

*kasseistenen zaaiden dood en vernieling. Reeds vanaf de eerste dag lag er de Dreef een vreselijk verminkt lijk van een burger. Niemand waagde het zijn schuilplaats te verlaten voor de ongelukkige. Hij bleef daar acht volle dagen liggen half bedolven onder steenpuin. Vanaf 20 oktober, toen het begon te deemsteren (nvdr. schemeren), verliet de meerderheid van de inwoners, waaronder een groot aantal zieken, dit akelig oord van dood en vernieling. Voortgezweept door schrik, de ogen wijd opengesperd, gebogen onder de last van zakken en pakken, vluchtten zij in de richting van Ursel, Knesselare en Brugge, onder een aanhoudende regen van uiteenspatende stukken ijzer en kogels. Hier en daar trof men nog enkele inwoners aan, die verkleefd aan huis, have en goed stand hielden in hun kelders. Onderpastoor Vermoesen probeerde tijdens de beschieting de bewoners op te zoeken in hun schuilplaatsen om ze te troosten, om de biecht te horen en de H. Kommunie uit te reiken. Uiteindelijk was iedereen verplicht zijn schuilplaats te verlaten, zoniet verstikte men door gasbommen, waarmee de grijze beulen de dorpsplaats overstelpten. Op een zondagmorgen verlieten ze alles wat hun lief was. Daarna verschenen de gevechtseenheden in ons dorp, betrokken hun stellingen, begonnen de aanval om de overtocht van het kanaal te forceren. Na een heldhaftige strijd braken zij de vijandelijke tegenstand. Onze dappere jongens hebben daar fel geleden. De talrijke kruisen op het kerkhof tonen ons de laatste rustplaatsen van onze helden. Op Allerzielendag eindigde het bombardement waaronder een twintigtal burgers het leven verloren. Van 20 oktober tot 2 november had Zomergem onder vuur gelegen. Ongeveer 95% van de huizen in het dorp waren volledig of deels onbewoonbaar. Volgens de verklaring van de Koning en de Koningin die de puinen van Zomergem bezochten, hebben zij in Vlaanderen behalve in de IJzerstreek geen enkele gemeente aangetroffen die zo vernield was als mijn geliefd geboortedorp.'*

Uit het dagboek van Frans Van Maldeghem uit **Nevele**:

*'Ondertussen was de terugtocht van het Duitse leger begonnen, alles ging zo snel dat ze zich achter het kanaal van Schipdonk terugtrokken. Ik zie nog hoe ze snel een smalle loopbrug over de vaart legden, juist aan de woning van onze buur Adolf Cleve. De brug van Nevele was ondertussen reeds gesprongen. Gans ons gezin is dan in de kelder gevluht van de familie Verbiest om de komende gebeurtenissen af te wachten. De laatste soldaten waren over het voetbrugje naar de andere oever vertrokken en hadden zich in de huizen langsheen de vaart opgesteld.*

*Rond 20 oktober werd de eerste beschieting uitgevoerd. Langs de vaartoever stonden een viertal kleine woningen, eigendom van de familie Buysse-Loveling. Daarin hadden de Duitsers mitrailleurzen opgesteld en vuurden zonder ophouden naar de eerste soldaten van de verbonden legers. Al met eens was er een geweldige granaatinslag in de woning van Louis Verbiest, waar we in de kelder schuilden. We liepen, dood van schrik, allen naar boven. De ene langs voren, de andere langs achter. Ikzelf, mijn vader en Antoine Verbiest waren naar de voordeur gelopen. Deze was versperd door gevallen brokstukken. Gelukkig, want we waren anders recht in het schietveld van de Duitsers gekomen. Dan langs achter in de hof gelopen waar we ons gebukt wegstopten onder het struikgewas. Het was reeds avond en donker. Opeens zagen we een paar schimmen op ons toekomen, ze riepen ons iets toe in de Franse taal. Mijnheer Louis Verbiest, een gewezen onderwijzer, die dat verstond, riep onmiddellijk 'nous sommes des Belges, nous sommes des Belges'. Onmiddellijk zijn we met de Franse soldaten in de kelder gegaan terwijl buiten de beschieting in alle hevigheid voortwoedde. We begonnen te bidden.*

*'s Anderendaags in de voormiddag was het kalmer, maar in de namiddag kwam een Frans officier ons melden dat we moesten vertrekken omdat weldra een groot offensief zou ingezet worden: 'We zullen het niet overleven, maar gij moet zeker vertrekken'. We hadden eigenlijk wat te lang gewacht. De gemelde aanval was reeds begonnen. Toen zijn we langs achter weggelopen, om ons heen floten de kogels. Zo kwamen we op de Molenkouter en zo naar de Tieltstraat waar de straat door verschillende obusinslagen*

ware, opengeslagen. Aan de woning Buysse-Loveling lagen gesneuvelde Duitsers langs de andere zijde van de straat. Een eind verder, ter hoogte van het rustoord Louise-Marie, was Madame Verbiest in de wal terecht gekomen en diende uit haar netelige toestand bevrijd te worden. Zo zijn we verder getrokken tot bij de weduwe Augustin Van Nevel op het Veldeken, waar we samen met de familie in de kelder mochten. De hele nacht werd er geschoten, zo erg dat op het hof Van Nevel 's morgens 13 gedode paarden geteld werden. Als er gedode of gekwetste soldaten waren, weet ik niet. Twee soldaten stelden ons voor onze twee opgesloten koeien te gaan halen, maar we hebben ze niet meer teruggezien. (...)

In deze omstandigheid was het de plaats niet om te blijven. De volgende dag zijn we verder getrokken. De familie Verbiest naar Poekekasteel en wij naar de kolenhandel Maenhoudt in Poeke en nog een dag later naar Ruiselede waar we veel Nevelaars ontmoetten. Alle woningen waren overbezet en na ontmoeting met onze bekende Adolf De Smet uit de Zeistraat, wiens echtgenote ernstig ziek was, vernamen we waar andere familieleden verbleven.

Wij ontmoetten tante Mathilde, tante Leonie begijntje en nonkel August Beryngier. Allen samen zijn we dan naar een kleine woning getrokken. De familie August Duyck met moeder Duyck en haar vijf kinderen konden we niet genoeg danken voor de gastvrijheid en de hulp die ze boden. Na de oorlog zijn het nog vele jaren goede vrienden gebleven. De avond van Allerheiligen ontketende de Franse artillerie een hevig bombardement. We aanschouwden daaruit de inslagen rond Nevele.

Een paar dagen later is vader op verkenning naar huis gegaan en na zijn mededeling zijn we dan allen richting Nevele getrokken. Maar hoe groot was onze verbazing! Onze koeien lagen achter het hof doodgeschoten alsook onze grote trekhond. Die Franse soldaten lagen op het achterhof begraven. Hun namen stonden op briefjes welke in een fles gestopt waren. (...)

Onze woning was totaal vernield. De kelder was besmeurd met bloed; uitwerpselen en etensresten lagen in het rond. Al onze klederen waren verdwenen en de meubelen vernield. Op het land, achter onze woning, was geen stukje waar geen granaatinslag was geweest.

We zijn dan voor drie dagen naar Kerrebroek getrokken bij August Vandewalle. We vernamen daar ook de terugkomst van nonkel Louis Van Maldeghem, vaders broer, welke met zijn gezin en een trekkoe voor het vernielen van de brug er over geraakt was. Ze woonden in de Langemunt. Ze hadden ook rondgelopen tot in de Meulenhoek in Lotenhulle, Poekepark en Ruiselede.

Op 8 november gebeurde dan het drama met tante Maria, vaders zuster, wonende te Vosselare. Ze was samen met haar man Henri Vincent, in oostelijke richting gevlucht en reeds teruggekeerd. In de kelder waar ze verbleven, viel een obus. Maria was op slag dood. Nonkel Henri verloor een oog en zou zijn ganse leven een lapje stof voor zijn verdwenen oog houden. We zijn dan in paniek opnieuw gevlucht; eerst bij August Vandewalle en dan bij August Vermeersch in Poesele, de latere honderdjarige.

Na wapenstilstand kwamen we terug thuis. Maria Van Renterghem, een jong meisje van het Veldeken zou ons helpen bij het reinigen en Adelard De Snerck, broeder van onze stiefmoeder, bij het vullen van de vele obusputten.(...)

Van de te Machelen begraven soldaten valt het op dat ze vielen op 27, 28, 29 en 30 oktober, dus tijdens de zware gevechten aan het Schipdonkkanaal en de Leie vanaf Deinze.(...)

De zware gevechten duurden veertien dagen. Gans Nevele was gevlucht. Eindelijk werd het 11 november. Nevele had veel geleden, alle woningen langs het kanaal waren

*vernield of afgebrand, de kerk en vele woningen in de verschillende straten en in de kom van de gemeente waren verwoest.'*

Een getuigenis die gebaseerd is op een vragenlijst die opgesteld is met als doel de kerkgeschiedenis gedurende de oorlogsjaren in België te achterhalen, vermeldt dezelfde gruwelen:

*'De Duitsers houden een echte razzia op het vee – ze vallen de boerderijen binnen, eisen de koeien op die ze later soms voor een paar mark verkopen – nemen paarden en varkens mee en schieten het pluimvee neer.*

*Donderdag 17 oktober het Duitse leger is in volle aftocht. Soldaten klimmen in de toren, maken er kijkgaten en blijven er tot vrijdag. Intussen worden de bruggen ondermijnd. Soldaten kappen hagen en boomgaarden uit, halen omheiningen neer, graven loopgrachten langs het kanaal en stellen prikkeldraadversperringen op. Alles wijst erop dat de Duitse troepen een grootscheepse sterke verdediging op het getouw zetten.*

*Vrijdag 18 oktober een officier vraagt naar de deken en zegt: 'Ik ben gelast met het opblazen van de kerktoren. Neem al de kostbare stukken weg, morgen voormiddag wordt de toren opgeblazen'. Tot laat in de avond wordt alles versjouwd wat verplaatsbaar is naar lokalen en kelders van het klooster. 's Anderendaags zaterdag luiden de klokken voor het laatst (op bevel van de Duitsers) en onmiddellijk daarna springt de toren – ongeveer kwart voor tien in de voormiddag. Door de ineenstorting zijn ook het koor en de zijaltaren vernield. Enkel de hoofd- en zijbeuken bleven nog overeind. Dan volgen de ontploffingen mekaar op: bruggen, kruispunten, wegen, huizen.*

*Zaterdagavond: kanonnen ten westen van het dorp opgesteld vuren hun eerste granaten om de vijandelijke artillerie op te sporen, maar deze beantwoorden het vuur niet. Zondagmorgen: in de voormiddag breekt het eerste spervuur los over Nevele. Van dan af regent het granaten van alle kaliber. De Duitsers schieten een massa granaten af. De bewoners verschuilen zich in de kelders.*

*Maandag 20 oktober zien we de eerste geallieerde soldaten, een Belg en een Fransman. We menen dat we onmiddellijk bevrijd zijn, maar dan pas breekt een hels bombardement los. Er is een groot gevaar voor de bevolking door gifgassen te worden aangetast. Daarom besluit de militaire overheid de inwoners te evacueren en ze in de gemeenten die buiten schot liggen onder te brengen. De geestelijkheid heeft in de pastorie van Poeke een onderkomen gevonden.*

*In de huizenblok op de rechteroever van het kanaal hebben de Duitsers zich met een groot aantal mitrailleurs genesteld. Ze hadden daar de inwoners geëvacueerd en hebben de lege huizen geplunderd. De geallieerde troepen konden de brug niet herstellen en dat verklaart waarom de gevechten langs het kanaal zolang hebben geduurd. De geallieerden hebben dan hun zwaar artilleriegeschut aangevoerd om de vijandelijke stellingen te vernielen en de Duitsers te verdrijven.*

*Het bombardement op Nevele is op 20 oktober begonnen en hield op op zaterdag 2 november, maar de Duitse lange afstandkanonnen beschieten nu Nevele met tussenposen van 20 tot 30 minuten. Een jonge man werd door een van die granaten gedood. In zijn geheel genomen kostte het bombardement aan drie personen het leven.*

*Op 2, 3, 4 november komen de inwoners terug. Maar wat 'n schade! Wat 'n puinhoop! De velden zijn omgewoeld door de granaatinslagen. De huizen liggen in puin of zijn fel beschadigd. Geen enkel huis meer dat niet onder bombardement heeft geleden. De kerk, reeds gedeeltelijk door het opblazen van de toren ingestort, heeft verder nog heel wat*



*schade opgelopen. De scholen, met het klooster en het verblijf van de zusters, zijn zo goed als geheel en al verwoest. De kelders van het klooster waar de kostbaarste kerkgewaden opgeborgen waren, zijn ongeschonden gebleven. Maar de kerkmeubelen en beelden die in de lokalen van het klooster ondergebracht waren, liggen nu vernield onder het puin. Op dat deel van het klooster was een bom uit een vliegtuig geworpen. De overige ornamenten, de gewijde vaten, de kerkschatten, dat alles is ongeschonden gebleven in de brandkast van de kerk of in de sacristie.*

(...)'

### 13.5 Gasaanvallen

In 1915 gebruikten de Duitsers de gevreesde Minenwerfer, die geschikt waren om een stelling met zandzakken uiteen te laten spatten. Het gas werd in flessen gebracht om via buizen te laten ontsnappen. Chloorgas bleek hiervoor het best geschikt. Op 22 april 1915 om 17u lieten de Duitsers chloorgas ontsnappen uit 5730 stalen cilinders tussen Schreiboorn en Steenstrate. De geelgroene nevel kwam uit de Duitse linies gekropen en werd langzaam door de wind naar de loopgraven van de geallieerden gedreven. Tot dan toe maakte het Belgische leger nog geen gebruik van chemische wapens, maar daar kwam vanaf november 1917 verandering in.

De eerste maal dat Yperiet of mosterdgas gebruikt werd, was op 13 juli 1917. Het gas werd niet meer uit stalen flessen vrijgelaten, maar als gasbussen afgevuurd met mortieren of veldkanonnen. Als de obus ontplofte, spatte de vloeistof in het rond. Bij aanraking met de huid, ontstonden er blaren, bij het inademen werden de longen aangetast. In de volksmond werd dit ook wel 'brandgas' genoemd, naar de ernstige brandwonden die het veroorzaakte. In militaire termen was dit gas een vooruitgang, de vastgelopen fronten konden op die manier in beweging gebracht worden. Tegenover het vluchtige chloorgas, waartegen een gasmasker bestand was, ging Yperiet langer dan één gasmasker mee.

#### 13.5.1 Gasaanvallen en beschermingsmethodes

Op 14 februari 1915 onderzocht hulparts J. De Cuyper zes soldaten van de 1<sup>ste</sup> Legerdivisie die duizelden en braakten na een Duitse beschieting in Ramskapelle. In zijn rapport verwees hij naar stikgas. In april toonden Duitse krijgsgevangenen het pakje met het kompres die hun artsen zouden doordrenken en ze bij een gasaanval voor mond en neus moesten vastmaken. De Duitse chloorgasaanvallen van 22 april 1915 troffen kennelijk geen Belgen, maar Fransen aan de rechterflank. Die leden onverwachte verliezen en weken tot achter het kanaal.

In die omstandigheden moesten dringend maatregelen getroffen worden om de mannen gerust te stellen en te beschermen. Eerst moest men de gassen kennen, daarna kon een remedie uitgedokterd worden. Met inlichtingen van krijgsgevangenen uit Pruisen en Lotharingen kon het stikgas gedetermineerd worden. De labonderzoeken die uitgevoerd werden, leidden tot hetzelfde resultaat. Het Belgisch Groothoofdkwartier werd onmiddellijk op de hoogte gesteld en kon dringende maatregelen nemen tegen chloorgas.

Er werd in afwachting van betere beschermingsmiddelen het volgende aangeraden: over de mond een linnen band gedrenkt in water in de nek knopen. In Parijs haalde men verbandkatoen, 40 000 meter gaas en een grote hoeveelheid natriumhyposulfiet om de kompressen te behandelen. De klachten waren uiteenlopend: van branderige ogen en keel tot bronchitis. Vandaar dat de mannen ook stofbrillen meegegeven werden.

Een Brits document leerde eind mei 1915 dat de beschermende prop, gedrenkt in een oplossing met natriumhyposulfiet, in een zakje bewaard moest blijven en vochtig blijven. Bij gebrek aan een masker kon men gebruik maken van een lap of doek, gedrenkt in

urine of water. Bij een gaswolk moest men meteen de prop voor de mond houden en enkel door de mond ademen. Als de wolk laag dreef, moest men het hoofd zo hoog mogelijk houden. Ook kreeg men de opdracht meteen in de wolk te schieten, om de gedachten af te leiden van het gas en het gevaar.

Eind oktober 1915 werden Franse P2-tampons (P = polyvalent) uitgedeeld, als vervanging van de oude kompressen. Men kreeg daarbij beschermingsbrillen die in Veurne gemaakt werden. Een nieuwe richtlijn schreef voor altijd het rechthoekige linnen zakje bij de hand te hebben, met daarin de tampon en de bril, met de gebruiksaanwijzingen.

Begin 1916 hadden 50 000 man de nieuwe tampon en de betere bril naast een oude reserve. In maart 1916 werden Franse Tambuté-maskers (T-maskers) bedeed. Ze hadden een betere bevestiging van de P2-tampon in een driehoekig masker met linten. Later werd de aparte beschermingsbril bovenaan vastgenaaid.

In mei 1916 kwamen de nieuwe Franse M2-maskers in de eenheden. Het waren totaalmaskers van bewerkt linnen met betere ingewerkte bril en beter kompres, met een waterdichte flap. De maskers waren doeltreffend, maar lastig.

In 1915 – 1916 wordt slechts vier maal gas gerapporteerd. Dit is weinig in vergelijking met de gasaanvallen op de Britse sectoren bij Ieper. Er is wellicht een verklaring door de meteorologische omstandigheden. Het Belgische front liep van noord naar zuid, de overheersende westenwinden boden de Duitsers slechts één dag op vier om gaswolken te sturen. Rekening houdend met de gepaste windsnelheid van 5 km per seconde, was hun kans beperkt tot één dag op zes. Het schieten van gasgranaten stond los van de windrichting, maar was beperkt door de windsnelheid, namelijk minder dan 1.5 m per seconde. Dit paste maar één op de 14 dagen.

Een tweede reden voor de gasrust is dat het als een psychologisch wapen gebruikt werd. Door het periodiek schieten, moesten de mannen altijd een gasmasker meezeulen, nauwkeurig opzetten en langdurig ophouden.

In het voorjaar van 1917 was de gasschrik bij de Belgen er weer wat uit, tot op 23 april, toen Duitse gaswolken in Nieuwpoort aangetroffen werden. Vanaf 21 juli 1917 zat de schrik er dieper in, want er kwamen inlichtingen en geruchten over nieuwe Duitse gassen bij Ieper en bij Nieuwpoort. De richtlijnen voor bescherming en besmettingen werden weer opgedreven.

Eind oktober 1917 namen de beschietingen met gasgranaten toe in de Belgische sectoren. Tussen 3 en 9 november 1917 schoten de Belgische artilleriestukken voor het eerst Franse gasgranaten op Duitse sectoren aan het IJzerfront. Vanaf dan schoten ook zij met gasgranaten.

In mei 1918 werden de M2-maskers vervangen door Franse Tissot-maskers. Dit is een klein model met rubberen masker en een slang met balkvormige filterbus. In juli 1918 kwamen de eerste 'appareils respiratoires spéciaux', de A.R.S.-apparaten. Het was een stuk comfortabeler en langer bruikbaar snuitmasker met tussenstuk en ronde filterbus.

### 13.5.2 Gasaanvallen in het Meetjesland

Gedurende de eerste fase van het eindoffensief, vanaf 28 september, en de daaropvolgende stilstand tot 14 oktober waren er vijf Duitse gasbeschietingen, onder andere op Staden en Moorslede. In de tweede fase, in de tweede helft van oktober kwam Duits gas op Loppem (17 oktober), **Bellem** (23 oktober) en tweemaal op **Zomergem** (22 en 30 oktober) aan het Schipdonkkanaal. Begin november vielen Duitse Gelbkreuz-granaten op **Hansbeke**.

Het is moeilijk te bepalen hoeveel gasdoden er stierven. Dit omdat het niet duidelijk is of de doodsoorzaak steeds het gevolg was van de gasaanvallen.

De Duitse commandant verwittigde de gemeenten van Nevele dat de Engelsen luchtaanvallen zouden uitvoeren waarin ze gasbommen zouden gebruiken. Hij gaf de inwoners goede raad. Dit gas trok altijd bergaf, dus naar kelders, lager gelegen plaatsen, rivieren, ... De enige uitweg was dus schuilen op de hoger gelegen plaatsen van het dorp en op de bovenste verdiepingen van huizen. Bij kalm weer of mist duurt het oplossen van gas 2 tot 3 uur. Het gas had een groenachtig-gele kleur en was door zijn reuk te herkennen. Als het gas een plaats was binnengedrongen, dan moest men wachten tot de aanval voorbij was en gas verdrijven door met een krant te wuiven of door met de handen luchtdruk te doen ontstaan. De Duitse bezetter was in de onmogelijkheid om aan de hele bevolking gasmaskers uit te delen. De gemeentebesturen waren verplicht de bevolking te verwittigen dat bij aanvallen uit de lucht rekening moest gehouden worden met bommen met verstikkend gas. De besturen moesten aan de bevolking de uitwerking van zulke aanvallen uitleggen en verklaren wat bij die aanvallen moest gedaan worden. De brandklok moest geluid worden en die moest overal hoorbaar zijn.

Alleen in **Hansbeke** al vielen er tijdens het eindoffensief van oktober en november 1918 tientallendodelijke burgerslachtoffers door de gasaanvallen.

In **Poesele** sloegen de kloosterlingen op de vlucht op het einde van de oorlog, nadat er gifgas gebruikt was. Poeselaar August Vermeirsch, die in 1930 100 jaar werd en waarover Cyriel Buysse schreef, had rood omrande ogen. Die had hij opgelopen op 88-jarige leeftijd tijdens het eindoffensief van de Duitsers door het gebruik van het gifgas.

Maurice Van Lauwe getuigde over het eindoffensief in **Sleidinge**:

*'...Er vielen die dag nog obussen in de Kaaistraat en op Hooiwege. Wie zich even naar buiten waagde, moest zich hoestend en kuchend terugtrekken, want er dreef een sterke gaslucht over de straten.'*

Duitse gasaanvallen op Belgisch front:

1915

- 22 april: eerste chloorgasaanvallen bij Steenstrate
- 12 augustus: gasgranaten bij Noordschote

1916

- 8 en 29 augustus: gasgranaten bij Boezinge en Steenstrate

1917

- 23 april: chloorgaswolken bij Nieuwpoort
- 4 mei: gasgranaten bij Nieuwpoort en Diksmuide
- Vanaf juni: gasgranaten in verschillende sectoren
- Vanaf november: mosterdgas in verschillende sectoren maar ook Belgische beschietingen met gasgranaten

1918

- Vanaf augustus: gasbeschietingen
- Vanaf 28 september: gasbeschietingen (vijf in eerste fase offensief)

### 13.6 Het Meetjesland is gehavend

Stilaan begon het naoorlogse leven. Men nam de schade op, herstelde wat kon en in december was ook de Spaanse griep overwonnen.

August Van Den Neste gaat op 24 november de schade opmeten:

*'...langs Veldekens, Kruipuit, tamelijk erg gehavend, de molen in hout op den Kruipuit is een wrak, Oostwinkel hier en daar een huis toegetakeld, naar Ronsele, kerk en omliggende huizen dakloos, vol steengruis en onbruikbaar gemaakt, Zomergem, de lieve*

*gemeente met de op een hoogte gebouwde kerk, is te allen kante beschoten, in de kerk is alles verwoest, voor den eeredienst gansch ongeschikt, honderde huizen echt puinen, op het dakloos en verder erg geteisterd kasteel van Ronsele wapperden de driekleurvaan, langs de Weststraat gaande terug, bemerkt dat de kant naar Stoktevijver veel geleden had, evenals Leyschoot te Oostwinkel om 5 ½ uur te huis, vuile weg.”*

### Aalter

In de Duitse aftocht werden enkele huizen beschadigd in **Lotenhulle**. Vooral plaatsen waar de Duitsers verbleven, zijn zwaar gehavend achtergelaten.

### Eeklo

De zusters van Balgerhoeke kregen het zwaar te verduren tijdens WOI. In hun klooster verbleven permanent Duitse soldaten. Bovendien lag het klooster tijdens de laatste oorlogsweken in de vuurlinie. De zusters moesten zich een tijdlang verschuilen in de kelder. Toen ook die plaats te gevaarlijk werd, vluchtten ze tot tweemaal toe naar Sint-Laureins. Bij hun terugkeer vonden ze hun kloostergebouwen zwaar gehavend.

Bij de bevrijdingsgevechten moest **Balgerhoeke** een zware tol betalen. De vluchtende soldaten deden beide bruggen springen en aan weerszijden van de vaart werd een stevige slag geleverd die 10 dagen duurde. De kerktoren, die de Duitsers als uitkijkpost gebruikten en van waaruit ze de Belgische en verbonden legers aan de overkant in het oog konden houden, werd erg beschoten. Na de aftocht van de vijand stond in het centrum van Balgerhoeke geen enkel huis nog volledig recht. Op 2 november trokken de laatste Duitsers hier weg.



Figuur 29: Kapotte brug van Balgerhoeke, 1918, Stadsarchief Eeklo

### Nevele

**Vosselare** kreeg ruim zijn deel bij het terugtrekken van de Duitse troepen op het einde van de wereldoorlog. De kerk werd verwoest, van het kasteel 'Ter Mere' bleven slechts enkele muren overeind, de molens van Vincent en Steyaert werden vernield en de herberg 'De Vos' werd fel beschoten. In de achtergevel viel ook een granaat.

Na zijn verplichte vlucht uit **Merendree** op 18 oktober 1918 vertelde Gilbert Waelput het volgende bij zijn terugkeer:

*'In de voormiddag van 13 november vatten we de laatste 12 km naar huis aan. Met stramme benen hinkten we voort langs de Brugse Vaart tot aan Lovendegem-brug, waar we de weg insloegen naar ons dorp. Van verre zagen we de kerktoren staan, hij stond nog recht. Dat gaf ons nieuwe moed, doch als we naderden, bemerkten we dat er dwars door de klokgeaten een groot gat geschoten was en dat de rechterbeuk van de kerk totaal*

*ingeschoten was. Hier en daar waren huizen geheel of gedeeltelijk vernietigd. 'Hoe zou het met het onze zijn?' Onze benen waren als verlamd van angst toen we in de dorpstraat kwamen die vol lag met gebroken dakpannen, stenen, glasscherven, stukken hout en vernielde meubelen... Dan stonden we voor wat eens ons huis was geweest, een puinhoop...'*

De kerk van **Hansbeke** moest heropgebouwd worden, 11 huizen waren volledig vernield. Het stationsgebouw was ook volledig vernield. De beschieting had 13 dagen geduurd. De Duitsers schoten van op **Merendree**, Drongen en Afsnee. Niet alleen het dorp maar ook de verschillende wijken werden beschoten, de wijk Reibroek had erg geleden. Toen de beschieting het ergst was, waren maar vier mensen in het dorp gebleven. De Duitsers hadden bij hun aftocht alle kruispunten van de wegen doen springen, de putten werden gevuld met steengruis van de kerk.

Ook **Landegem** bleef achter als een puinhoop. Van de kerk bleef nog een stomp over. Het gemeentehuis en vele andere woningen lagen in puin. Brouwerij Meiresonne was compleet vernield. Langs de vaart waren de eiken afgezaagd, net zoals andere bomen in de omgeving. Dit gaf het uitzicht van een woest landschap. De kerktorens van Nevele en Vosselare waren platgebombardeerd.

In **Merendree** waren zeker 30 huizen onbewoonbaar. De kerk en de toren van Nevele was opgeblazen door de Duitsers. Het gemeentehuis, het Vredegerecht, de gemeenteschool en het klooster waren erg geschonden. De molens waren vernield.

### **Maldegem**

In **Maldegem** vonden tijdens het eindoffensief 12 mensen de dood. De kerk werd door zeven obussen geraakt. Veel huizen zijn vernield.

De aangerichte materiële schade in **Adegem** was vrij groot. Naar het oosten toe was Adegem bijna geïsoleerd, want de bruggen van Celieplas, Balgerhoeke, Raverschoot en Veldekens waren vernield. Door het transport van zware legervoertuigen waren de hoofdwegen in de laatste dagen van de oorlog erg beschadigd geraakt en op bepaalde plaatsen onberijdbaar geworden.

In totaal werden tijdens het bombardement 27 huizen geheel vernield, 30 erg beschadigd en meer dan 200 ernstig getroffen. 21 schuren waren afgebrand en de kerk, klooster en de scholen werden gebombardeerd. De heropbouw verliep moeizaam door het gebrek aan bouwmaterialen.

### **Zelzate**

De havenbedrijvigheid werd vier jaar lang bijna volledig lamgelegd, wat zware gevolgen had voor de installaties en de vaarwegen. Op 12 oktober 1914 al werd het kanaal gesloten voor de zeevaart. In de laatste veertien dagen van de oorlog werden de zwaarste vernielingen aangebracht. Van Gent tot voorbij Zelzate was alles ontworcht. De bruggen van Zelzate, Rieme, Terdonk en Langerbrugge waren opgeblazen. In de vaargeulen lagen torpedoboten, zodat zelfs de kleinste vaartuigen niet konden passeren. De haven van Gent zelf was ook grotendeels vernield.

### **Zomergem**

Het kerkje van **Ronsele** was zo zwaar beschadigd dat de inwoners dachten het nooit te kunnen laten restaureren. Al snel kwam er een houten barakje met gebogen zinkplaten als dak als noodkerkje. Eind 1922 kwam dan toch de herstelling van de kerk.

In **Zomergem** overleefden 19 mensen de bombardementen niet. 66 mensen stierven er tijdens de vlucht naar West-Vlaanderen. 300 Belgische soldaten stierven in Zomergem. Bijna alle gebouwen tussen het centrum, Durmen en Motjen waren vernield.

Uit het dagboek van Gerard Van de Veire:

*"Somergem is hopeloos geschonden!.. Somergem is één ruïne!.. (...) Van zodra je, van Ursel uit, Necke nadert, kun je reeds overal te lande, de ronde obusputten geteekend zien, zwart afstekend in de groene weiden en rapenvelden. Maar wanneer je de bebouwde straat zelf in gaat en doortrekken dan moet je pas je oogen openzetten als wijde vensters. Want hier is het front geweest!.. Geen huis, geen schuur, geen stalling of er is een gevel ingeslagen, een dak geheel of gedeeltelijk weg, een muur vol wijde gapende gaten, een hoek of een schoorsteen weggeschoten, zooniet beide samen en soms nog meer... verdwenen. In den bebouwde dorpskom en in de belendende straten bereikt de verwoesting haar hoogtepunt. Geen enkele woning in de binnen, waarvan de ruiten niet allemaal uit zijn en aan scherven!.. Toch niet, we hebben er twee gevonden, die helemaal gaaf waren of schenen. Welgeteld twee... Maar alle anderen, al-le-maal staan ze er met ramen als zwarte openen ovens, soms als leelijk verwrongen monden, daar waar bommen ook nog omringde stukken muur hebben weggebeukt. En als je dan je hoofd ergens in een van die holen binnensteekt, zelfs daar waar van buitenuit gezien, niet meer dan drie-vier gaten in schijnen te zijn, dan zie je hoe soms gedeeltelijk, soms ook heel het binnenste van het gebouw werd uitgehold, uiteengereten en met allen inhoud tot op de grond door elkaar gehaald; hoe kepers en balken en metselwerk en allerhande denkbare inboedel, houten en ijzeren, onvoorstelbaar gekreukt, gekromd en onbeschrijflijk bont gemengd op en onder en door elkaar gevlochten, dood te grijnzen liggen.(...)"*

Overal in het Meetjesland was het machinepark door toedoen van de oorlog zwaar verloederd en raakte verouderd, als het al niet vernield of ontmanteld was. Daarenboven waren de afzetgebieden helemaal verloren gegaan, aangezien de Belgische export stilgevallen was. Ook het tekort aan grondstoffen en de opeisingen van de werkkrachten maakten een heropstart na de oorlog, van onder andere de textielindustrie, in deze regio zeer moeilijk.

**Bronnen voor dit hoofdstuk:**

- Archief Provinciaal Broeders van Liefde, Sint-Jan-Baptist te Zelzate, een beknopt historisch overzicht, *De Turfsteker*, Jaargang 2/1, 1997, p. 6-16.
- Bastiaen F., De Reuck D., Hoste I., Stockman L., *De geschiedenis van Bellem*, Gemeentebestuur Aalter, Aalter, 1994.
- Bastiaen F., Hoste I., Laroy P., Stockman L., Strobbe A., *De geschiedenis van Lotenhulle*, Gemeentebestuur Aalter, 2006.
- Bauwens G., *Archiefbeelden Ertvelde, Kluizen, Rieme, The Mill, Groot-Brittanië*, 2002.
- Bollaert A., *De geschiedenis van de kerk van Poesele, Het Land van Nevele*, jg. XXXVI, afl. 1, p. 3-36.
- Bollaert A., *Het volksonderwijs te Poesele (1648-1988)*, Het Land van Nevele, jg. XLII, afl. 2, p. 51-56.
- Bollaert A., Janssens A., Michiels M., "In den Vos" te Vosselare, Het Land van Nevele, jg. XIX, afl. 4, p. 302-313.
- Bollaert A., *Poesele en Poeselaars in het werk van Cyriel Buysse*, Het Land van Nevele, jg. XL, afl. 4.
- Bollaert A., *Twee getuigenissen over de grote oorlog: notities over de gebeurtenissen in Poesele tijdens de Eerste Wereldoorlog opgetekend door de gemeenteambtenaar Jules De Meulenere en pastoor Leonard De Roo*, Het Land van Nevele, jg. XXXIV, afl. 4, p. 369-381.
- Bonne A., *Oorlogsdagboek '14-'18*, s.n.
- Broeder Leopold, *Zelzate in de oorlog 1914-1918*, s.n.
- Buyck R., Delcourt A., De Mits E., *De geschiedenis van Eeklo: Eeklo 750 jaar, Eeklo, Taptoe*, 1990.
- De Cuyper A., *75 jaar Centrale Langerbrugge 1914-1989*, Langerbrugge, 1989.
- De Muynck G., *Groot-Zomergem in oude foto's 1-2*, Taptoe, Eeklo, 1993.
- De Vos A., werkgroep, *De geschiedenis van Evergem, de Maertelaere*, Aalter, 1994.
- De Vos A., *Geschiedenis van Waarschoot*, Gemeentebestuur, Waarschoot, 1990.
- De Vos A., *Jubileumboek Sint-Christoffelkerk Evergem (1786-1986)*, Sint-Christoffelconfrerie, Evergem, 1986.
- Dobbelaere J., *De gevechten in Burkel en aan het Schipdonkkanaal in Adegem en Maldegem*, Heemkundige Kring Het Ambacht Maldegem, jaarboek 2009, p. 183-230.
- Hoste I., Stockman L., *De geschiedenis van Poeke*, Gemeentebestuur Aalter, 1985.
- Lampaert L., *Zomergem in oorlog*, werkdocument, 2010.
- Lampaert L., *De geschiedenis van Eeklo*, De Eecloonaar, 1973.
- Lievens A., *Uit de beschieting van Zomergem*, De Gentenaar-De Landwacht, 19 december 1918.
- Luysaert J., *Kroniek van het klooster te Merendree (1876-1952)*, Het Land van Nevele, jg. XXXVIII, afl. 1, p. 3-35.
- Luysaert J., Bollaert A., Stevens A., Tuytschaever P., *Nevelse gemeenten onder vuur en Duitse bezetting, Kleine mensen in de Grote Oorlog 1914-1918*, Het Land van Nevele 39/2008, 4a+b.
- Luysaert J., *Oorlogsrelaas van Florimond Pynaert, de Landegemse vrijwilliger 1914-1918 (II)*, Het Land van Nevele, jg. XXX, afl. 1, p. 54-82.
- Luysaert J., *Oorlogsrelaas van Florimond Pynaert, de Landegemse vrijwilliger 1914-1918 (III)*, Het Land van Nevele, jg. XXXI, afl. 1, p. 40-68.
- Luysaert J., *Oorlogsrelaas van Florimond Pynaert, de Landegemse vrijwilliger 1914-1918*, Het Land van Nevele jg. XXXII, afl. 2, 32/2001, p. 119-155.

- Moelaert R., De aftocht van het Belgisch leger doorheen het Meetjesland, Shrapnel 2, 2007, p. 49-52.
- Notteboom H., 750 jaar parochie Oostwinkel, Werkgroep 750 jaar Parochie Oostwinkel, Maldegem, 1994.
- Notteboom W., Tachtig jaar geleden eindigde de Eerste Wereldoorlog, Heemkundige Kring Het Ambacht Maldegem, jaarboek 1998, p. 257-309.
- Officieren van het 4de regiment Lansiers, Patrick Mommens, Belgische Strijdkrachten, Duitsland, 1994.
- Oorlog kostte 85 Eeklonars het leven, De Eecloonaar.
- Oorlogsdagboek van het Davidsfonds - Een en ander over de Duitsers in de omschrijving der afbeeldingen, 1914 - 1918, Te Somerghem, Brugge, p. 208-229, s.n.
- Ryckaert M., Bijdrage tot de geschiedenis van Ronsele, Drukkerij Cosyn-Minne, Gent, 1950.
- Ryserhove A., Bos en Beverland, jaarboek 1989/22, p. 81-104.
- Ryserhove A., Parochie en kerk Sint-Willibrord te Knesselare, Uitgeverij Van Hoestenbergh, Maldegem, 1995.
- Ryffranck P., Korte bijdrage tot de geschiedenis van Eeklo onder het Duitse beheer, october 1914-october 1918, Appeltjes van het Meetjesland, 52, p. 211-322.
- Sleidinge in het Etappengebied 1914-1918, onuitgegeven bron.
- Van De Castele J., Een getuigenis over Nevele 1914-1918. (Vertaling en bewerking), Het Land van Nevele, jg. XVIII, afl. 1, p. 40-49.
- Vandeveire G., De laatste oorlogsmaanden te Ursel (13 oktober - 11 november 1918), Appeltjes van het Meetjesland, 19, p. 139-183.
- Van Lauwe M., Zo leefde en werkte ik... het levensverhaal van een jongen uit een arbeidersgezin (1900-1982) en tevens een brok Sleinse geschiedenis, 1982.
- Van Hoecke R., De Zusters van Liefde in Ten Doorn (1822-1965), Geschied- en Heemkundige Kring van de stad Eeklo, Eeklo, 1998.
- Van Maldeghem F., Oorlogsbelevissen 1914-18 en 1940, Het Land van Nevele, jg. XXII, afl. 4, p. 269-292.
- Verbeke R., De chemische oorlog 1915-1918 en het Belgische leger, Schrapnell, 1/2006.
- Vermeiren J., Mijn grote oorlog, belevissen van een frontsoldaat 1914-1918, Davidsfonds, Leuven, 2010.
- Waelpuut G., 11 novemberherinneringen, Het Land van Nevele, jg. XIX, afl. 4, p. 284-288.
- Werkgroep geschiedenis van Lovendegem, Geschiedenis van Lovendegem, Alfa print solution, Lovendegem, 2009.
- <http://geschiedenisvanaalter.blogspot.com>
- [www.sleinsarchief.be](http://www.sleinsarchief.be)



## 14 Stille getuigen

Herdenken is stilstaan en omkijken naar wat geweest is. Het in stand houden van herdenkingsmonumenten biedt (h)erkenning aan bepaalde groepen. Het is een teken dat de maatschappij nog steeds belang hecht aan gebeurtenissen. Die erkenning draagt bij tot een beter herstel van een trauma. Herdenkingen bieden een sociaal platform. Door de plechtigheden worden sociale contacten gestimuleerd. Deze herinneringen dienen zich aan onder verschillende vormen: gedenktekens, gedenkstenen, achtergebleven munitie, oorlogsgraven, straten genoemd naar helden of vrijheidsbomen. De inhuldigingen hiervan gingen vaak gepaard met een gemeentefeest.

### 14.1 Monumenten en oorlogstroeën

Na de Eerste Wereldoorlog regelde een wetgeving het herdenken en 'verheerlijken' van de oorlogsgebeurtenissen in België. Bij wet van 14 juli 1919 werd voorzien in het aanleggen van registers voor de gesneuvelden, de gestorvenen en de ter dood veroordeelden van België en in het oprichten van een gedenkteken ter ere van de helden van de Grote Oorlog door de staat. De gemeenten mochten beslissen of een plaat of een gedenkteken opgericht zou worden als blijvende herinnering aan de namen van de inwoners, vermeld in de nationale of gemeentelijke registers.

Gedenktekens zijn vaak gelijklopend qua ontwerp en symbolen. Ze hadden als functie het grote trauma dat geleden was om te zetten in iets tastbaars. Vaak waren ze religieus geïnspireerd.

#### **Aalter**

Na de Eerste Wereldoorlog verrees in de schaduw van de Sint-Corneliuskerk in **Aalter** een voor die tijd vrij indrukwekkend gedenkteken. De Grote Oorlog had miljoenen slachtoffers geëist. Net zoals op veel andere plaatsen kreeg Aalter een monument met een dubbele inslag. Enerzijds vond men er de namen van de slachtoffers op terug, anderzijds was het een uitgelezen plaats om jaarlijks diezelfde slachtoffers te herdenken. De plaats voor dit oorlogsmonument, naast de kerk, getuigde zoals op veel andere plaatsen evenzeer van symboliek als van pragmatiek. De bevolking wijdde het oorlogsmonument 1914-1918 plechtig in op het einde van 1919. Het bevat de namen van soldaten en burgers die het leven lieten tijdens deze wereldbrand. Dit monument beeldt een soldaat af, met het toenmalige Aalterse wapenschild en bevat met de kruisvorm ook een zekere symboliek. Na de Tweede Wereldoorlog integreerde men in dit monument een gedenkplaat met de slachtoffers van deze nieuwe wereldbrand. Dit monument, nu omgeven door linden, is beschermd bij KB van 12.01.1977.

Wie trouwens voor het oorlogsmonument staat en even in de hoogte kijkt, ziet het opschrift op de Aalterse kerktoren: "*1918 destructa, 1921 refecta*" (in 1918 vernietigd en in 1921 heropgebouwd).

Aan de kerk van **Bellem** werd op 25 april 1920 links van de kerkdeur een gedenksteen aangebracht met tekst en verwijzing naar de gesneuvelden uit de Eerste Wereldoorlog. De oud-strijders en de familie van de gesneuvelden ontvingen een 'gedachtenisdiploma'.

Er bevindt zich een oorlogsmonument van de hand van Geo Verbanck naast de toegangsdeur aan de zuidelijke gevel van de Heilige Kruiskerk van **Lotenhulle**. Het bestaat uit drie bronzen bas-reliëfs, gevat in een arduinen omhulsel. Dit monument herdenkt de inwoners van Lotenhulle die zijn omgekomen in de Eerste en Tweede

Wereldoorlog en werd op 17 april 1921 plechtig ingehuldigd. In de centrale rondboognis houdt een fiere soldaat de wacht met het geweer in de hand. Links en rechts wordt hij geflankeerd door een rond medaillon met een engelenfiguur. De linkerengel vouwt de handen, de rechterengel houdt een lauwerkrans in de handen. Beiden zijn met hun gezicht naar de soldatenfiguur gericht. De soldaat is tamelijk stroef realistisch voorgesteld. De lijnvoering waarmee de engelen en de achtergrond zijn weergegeven is veel vloeiender en sluit duidelijk aan bij de traditie van de Art Nouveau-beweging van voor de Eerste Wereldoorlog. Aan de bovenrand is de tekst: *'God bescherm België'* aangebracht. Onderaan lezen we: *'Loo-Ten-Hulle eert zijne helden en beweent zijne slachtoffers'*. Onder het linkse medaillon worden de vijftien voor België gevallen soldaten opgesomd. Onder het rechtermedaillon worden de barbaars vermoorde burgers van 17 oktober 1914 vermeld, één slachtoffer door de Duitse politie neergeschoten en drie personen die door Duitse bommen dodelijk waren getroffen.

Aan de voorgevel van de kerk van **Sint-Maria-Aalter** is een gedenkplaat aangebracht ter nagedachtenis van de slachtoffers van de Eerste Wereldoorlog.

### **Assenede**

Op de markt van **Assenede** staat een oorlogsmonument, zowel voor de Eerste als de Tweede Wereldoorlog. Aan de straatzijde van het monument zijn de slachtoffernamen van de Tweede Wereldoorlog te lezen; aan de zijde van de kerk staan de namen van de slachtoffers van de Eerste Wereldoorlog. Het oorspronkelijke beeld toonde een soldaat die met een geweer in de richting van het Oosten wees, omdat het gevaar van daar afkomstig was. Dit werd later vervangen door een ander beeld. Naast het monument stonden aanvankelijk kanonnen.

Op het dorpsplein van **Bassevelde** is een oorlogsmonument van kunstenaar Aloïs De Beule geplaatst. Het wordt geflankeerd door twee vrijheidsbomen, een zomereik en een wintereik. Het oorlogsmonument staat op de plaats waar vroeger de dorpspomp stond. De gemeenteraad besloot in de begroting van 1920 om geld te voorzien voor de oprichting van een gedenkteken inclusief vrijheidsbomen. Metselaar Seraphien Bauwens en smid Emiel Christiaen werkten mee aan de plaatsing. Het gedenkteken werd op 5 september 1920 ingehuldigd. Die dag ging gepaard met grote feestelijkheden. De Koninklijke Harmonie Sint-Cecilia van Bassevelde speelde muziek, er werden toespraken en een optocht gehouden en schoolkinderen zongen vaderlandse liederen. Aan de oudstrijders van de gemeente werden op deze dag ook eretekens gegeven.

Het gedenkteken bestaat uit een in witte steen gegoten en geschilderde beeldengroep op een imitatierotspartij. Het toont een Belgische, gewapende soldaat, met vaandel en een Belgische leeuw, die een gevallen Duitse adelaar vertrappelt. Bovenop de hardstenen zuil staat een stenen kruis. Op de voorzijde van de obelisk staat het wapenschild van Bassevelde. We lezen de volgende tekst: *'Het dankbare Bassevelde aan zijne helden 1914-1918 en Hulde aan onze gesneuvelden 1914-1918'*. Er volgt een opsomming van de namen van de gesneuvelden van de Eerste Wereldoorlog. Dit wordt op de sokkel aangevuld met de namen van de slachtoffers van de Tweede Wereldoorlog. Op de zijkanten hangen bronzen laurierkransen en op het lint staat: *'Aan onze gevallene makers sept. 1920'*.



Figuur 30: Gedenkteken Bassevelde, ca. 1924

Tijdens de Tweede Wereldoorlog had de schepen van openbare werken, Theofiel de Zutter, schrik dat de Duitsers zich zouden wreken, omdat onder de poot van de leeuw immers een vertrappelde arend, het symbool van Duitsland, lag. Er werden plannen gesmeed om de arend los te kappen en te verbergen. Alfred Bauwens voerde dit karwei in alle geheim uit en deponeerde het beeld in de vijver van de pastorie, waar het nog tot op heden zou moeten liggen.

De gedenkplaat van Jerome Dobbelaere in **Bassevelde**, hangt aan de gevel van het huis Dorp 67. Tijdens WOII werd de plaat van het huis gehaald en op het hof achter het huis begraven, dit om de Duitse soldaten niet voor het hoofd te stoten. De nieuwe eigenaars, die er in getrokken waren in 1942, waren dan ook verbaasd na de oorlog deze gedenkplaat daar terug te vinden. Ze hebben het teruggehangen. We lezen de volgende tekst: '*Aan Jerome Dobbelaere, door de Duitschers voor den kop geschoten den 12 september 1917*'.

Het oorlogsmonument van **Boekhoute** gedenkt de slachtoffers van beide wereldoorlogen.

In **Oosteeklo** staat een monument voor de Eerste en Tweede Wereldoorlog. Het bovengedeelte van het monument vermeldt de namen van de slachtoffers van de Eerste Wereldoorlog. Op het gedeelte aan de voet van het monument staan de namen van de slachtoffers van de Tweede Wereldoorlog. Het beeld is van de hand van Aloïs De Beule en geeft een rustige kordate gestalte van een infanterist weer, die van op een voetstuk, van onder de schaduw van een hoge eik, over het dorp uitkijkt. Tijdens de inhuldiging

van het monument in 1921 waren zowat alle bonden met hun vlaggen in het dorp aanwezig.



Figuur 31: Monument Oosteeklo, 2011, collectie COMEET

### Eeklo

In de Sint-Vincentiuskerk van **Eeklo** zijn in 1919 twee gedenkplaten aangebracht met de namen van de gesneuvelden. Dit, met veel zorg en kostbare materialen opgetrokken tweedelig gedenkteken, is aangebracht op beide wanden naast de centrale hoofdingang.

Aan de voorgevel van het Eeklose stadhuis zijn vier herdenkingspanelen aangebracht waarvan er zich drie bevinden onder het balkon van de raadzaal. Onderaan op het centrale paneel staan de stadsgenoten die zijn gevallen tijdens 1914-1918, links daarvan staan de Eeklonars vermeld die sneuvelden tijdens de Tweede Wereldoorlog. Op het rechtse paneel staan de namen van de politieke gevangenen die tijdens 1940-1945 werden omgebracht in de nazigevangenis en in de concentratiekampen. Op het vierde paneel, centraal aan het balkon, wordt uit dankbaarheid hulde gebracht aan de Canadese troepen die Eeklo hebben bevrijd op 15 september 1944.

In de Zuidmoerstraat, aan de kapel Onze-Lieve-Vrouw Ten Doorn, vinden we een markant beeld. Het oprichten en onthullen van dit herdenkingsmonument vond plaats op 7 mei 2010. Onder de vorm van een legerbrancard wordt herinnerd aan het Militair Hospitaal in het Onze-Lieve-Vrouw Ten Doorn tijdens zowel WOI als WOII, en aan de tijdelijke begraafplaats (1944-1945) die er was voor Canadese soldaten.

Aan het ouderlijk huis van de gebroeders Edgard en Edmond Van de Woestyne, beiden wegens spionage door de Duitsers gefusilleerd in het Gravensteen in Gent, werd op het toenmalige Statieplein (nu Astridplein 14) een gedenkplaat aangebracht met de volgende tekst: '*Aan Edmond Van De Woestijne, door de Duitschers voor de kop geschoten den 8 oktober 1918*'.

Op 10 november 1990 werd op **Balgerhoeke**, aan de brug over het Schipdonkkanaal, op initiatief van de VVV Eeklo en door het metaalconstructiebedrijf Buyck, een Shermantank geplaatst. Dit als herdenking aan de slagen die er zowel in de Eerste als de Tweede Wereldoorlog zijn uitgevochten. De tank werd Buffalo CT 148699 gedoopt en kreeg de insignes van het Canadese South Albertaregiment. Op rechtopstaande stenen werden twee platen aangebracht, één bij de oprichting in 1990 en één van de oud-strijders van het South Albertaregiment in 1992. Als didactische ondersteuning van dit toenmalig strategisch belangrijke punt, heeft de stad Eeklo er in een mooi aangelegd parkje twee grote informatiepanelen geplaatst.

### Evergem

Op 4 mei 1924 wordt met gemeentelijke financiën en de opbrengst van de Vlaamse Kermis het monument voor de 29 gesneuvelde **Sleidingenaren** ingehuldigd. De schoolgaande jeugd repeteert onder leiding van meester Achiël Verplaetse wekenlang de ceremonie en de liedjestekst:

*Glorie en eer aan 't Vaderland en zijn Helden uit het Vlaamse land en uit de Vlaamse velden*

*Glorie en eer hun voorbeeld gaat niet verloren*

*Ons nageslacht is uit het bloed geboren en als hun vader strijd en streed*

*Voor 's lands oude vrijheid heerst en leeft*

*Glorie en eer, glorie en eer*

*Hun marmeren graf gesteend zal spreken van getuigen*

*Hoe volk uit het rijk ter dood met hulde neer komt buigen*

*Geen duur van eer noch tijd verwondt hun Majesteit*

*Geen roem houdt bij hun roem zijn wonderlijk debiet*

*En lijk een moeder zingt bij wijze van haar kroost*

*Zoo zingt het Vaderland hun eeuwige wiegelied*

*Glorie en eer*

Op het kerkhof van **Wippelgem**, tussen de graven van de oud-strijders van WO I en WO II, staat een gedenksteen van het 4<sup>de</sup> regiment Lansiers, een herinnering aan een veldtocht tijdens WO I.

Aan de gemeentelijke basisschool **Wippelgem** in de Droogte, staat het Renaat De Rudderbeeld met rustbank. Het werd in 1977 uitgevoerd door de beeldhouwer Ferdinand Lotigiers uit Ertvelde, in opdracht van VTB. Renaat De Rudder verbleef van 1905 tot 1909 in Evergem. Dit beeld verwijst naar de wreedheid van de Eerste wereldoorlog, de frontbeweging en het offer van de vele Vlaamse frontsoldaten.

Achter de kerk in **Evergem** staat een oorlogsmonument met een Heilig Hartbeeld ten oosten van de kerk voor de slachtoffers van de beide wereldoorlogen. Het dateert uit 1928 en is vervaardigd door het kunstatelier Bressers. Het gedenkteken bestaat uit twee niveaus. Het onderste niveau bevat een basreliëf van een stervende soldaat in de armen van een engel. Op de achtergrond werd een kerktoeren afgebeeld. Voor het basreliëf liggen drie grafplaten. De middelste is de oorspronkelijke en werd opgericht voor de slachtoffers van de Eerste Wereldoorlog. Ze werd voorzien van een fraaie lijst met de data "1914" en "1918". Links en rechts liggen twee gedenkstenen, opgericht na de Tweede Wereldoorlog met opschriften. De grafplaten ter ere van de Tweede Wereldoorlog werd afgeboord met een natuurstenen boord. Vooraan werden twee in steen gebeeldhouwde sokkels met daarop een helm geplaatst. Vooraan zijn deze

gedateerd '1940' en '1945'. Links en rechts van het bas-reliëf leidt een trap naar het hogere niveau. Centraal op het plateau staat een witstenen beeld van het Heilig Hart op een hoge sokkel. Rond het plateau loopt een gesloten armleuning met diverse opschriften. Beschermd bij MB van 19.02.2003.

Het oorlogsmonument in **Ertvelde**, dat de gesneuvelden en burgerlijke slachtoffers van Ertvelde in de Eerste Wereldoorlog herdenkt, is van de hand van beeldhouwer Aloïs De Beule. Het staat op het Marktplein, naast de O.L.V. Hemelvaartkerk in Ertvelde en werd onthuld in 1925. Een levensgrote bronzen beeldengroep staat op een hoge geblokte arduinen sokkel, die op een driedelig voetstuk van treden staat. Een Mariafiguur of vredesmaagd, gedrapeerd en met hoofddoek, houdt in haar armen een ineengezakte, overleden soldaat vast, die een sereen gezicht vertoont. Aan de voeten ligt een gevallen helm. Op de sokkel staan de namen van de gesneuvelden en slachtoffers van de Eerste Wereldoorlog. Aan de voet van de sokkel staat een in brons uitgewerkt stilleven met een lauwerkrans en een groot palmblad met daaronder een klaroen, soldatenhoed, soldatentas en degen, omhuld door een rozenkrans.

De palm wordt vaak gebruikt bij graven van militairen die zich voor hun land opofferden. De altijd groene plant laurier is het symbool van de onsterfelijkheid. Laurier was in de oudheid een overwinningsteken, zowel op geestelijk, als op militair vlak. Ook de religieuze thematiek is alomtegenwoordig. De rode roos is het symbool van liefde en voor het martelarenschap.

Op de voorzijde van de sokkel staat: '*Helden*', gevolgd door namen; op de achterzijde van de sokkel '*1925*', daaronder '*het bestuur der Heeren*': de burgemeester, twee namen van schepenen en de gemeentesecretaris. Op het voetstuk zijn in het arduin de woorden '*Voor God en Vaderland*' gegrift.

In **Kluizen** staat links van het ingangsportaal van de O.L.V. Geboortekerk een gedenkteken '*Aan onze Helden 1914-1918*', later werden twee gedenkplaten aan beide zijden van het monument aangebracht ter ere van de gesneuvelden uit de Tweede Wereldoorlog. De voet van de arduinen sokkel vermeldt de namen van de gesneuvelden en de burgerlijke slachtoffers. Centraal staan twee soldaten in brons met vlag en wapens, neerkijkend op de namen van de slachtoffers. De gedenkplaat wordt bekroond door een treurende engel, gevat in een rondboognis.

### **Kaprijke**

Aan de binnenzijde van de noordelijke kerkmuur van de Sint-Eligiuskerk werd na de oorlog een gedenksteen voor de oorlogsslachtoffers van **Kaprijke** bevestigd. De onthulling vond plaats op 25 juli 1920. Remi Rooms, een Gentse beeldhouwer, kreeg deze opdracht waarvoor hem 2200 fr. toevertrouwd werd. Dit bedrag werd integraal betaald door de giften van de Kaprijkse bevolking. De plaquette toont de volgende tekst: '*Aan onze helden 14-18, 40-45*'.

Op het plein van **Kaprijke** bleef gedurende een vijftal jaar nog een kanon, aanvankelijk twee, achter als oorlogsherinnering, met de loop op het gemeentehuis gericht.

Op het langwerpige zuidelijk gedeelte van het Plein te Kaprijke werd een gedenkmonument opgericht voor de gesneuvelden van de Eerste en Tweede Wereldoorlog. Het was voorzien van een statig symbolisch geladen ridderfiguur, gesigneerd A. De Beule-Van Hecke. Het zou, volgens de inscriptie op de sokkel, een ontwerp zijn van architect Wilfried Rooms, een architect-stedenbouwkundige uit Sint-Amandsberg. Beschermd bij MB van 12.02.2002.

De gedenksteen voor de gesneuvelde soldaten in **Lembeke** aan de kerk dateert uit het interbellum. Het monument werd opgetrokken ter nagedachtenis van de dorpsgenoten

die de Eerste Wereldoorlog niet overleefden. Het oorlogsmonument werd opgericht in september 1922 naar ontwerp van Jean Canneel. Na de Tweede Wereldoorlog werd het monument geflankeerd door nog twee andere herdenkingsstenen: één ter ere van de slachtoffers van de Tweede Wereldoorlog en één ter nagedachtenis van gravin Madeleine Marie Josephine d'Alcantara die geboren was in 1917 en als politiek gevangene overleed in 1945 in Duitsland. Ook deze herdenkingsstenen zijn het ontwerp van Jean Canneel en werden uitgevoerd door beeldhouwer Gaston Dobbelaere (Eeklo) en arduinkapper L. Van Damme (Eeklo). Beschermd bij MB van 22.10.1986.

Beide oorlogen brachten weinig schade in **Lembeke**. Als dank dat de gemeente werd gespaard, richtte men onder impuls van pastoor Van Goethem na de laatste oorlog een dankkapel op in de bossen aan de Heirhoek. Deze kapel is toegewijd aan de O.L.V. van Zoeten Troost en Vrede, ze werd afgewerkt in 1954.

### **Knesselare**

Naar aanleiding van het voorval met de kerktoren in **Knesselare** op 18 oktober 1914, heeft men het horloge hersteld en aan de binnenkant van de horlogekast volgende tekst neergepend:

*'Uurwerk geplaatst in begin november 1911. Het werd deels vernietigd in oktober 1914, binst den oorlog. Het werd hersteld; en terug in gang gesteld den 28 juli 1915'*

Op 9 november 1919 werd de gedenksteen ter ere van de gesneuvelden van Knesselare in de buitengevel van de doopkapel van de kerk onthuld. In de arduinen plaat beitelde men de slachtoffers van WOI, later werd er een bronzen plaat onder aangebracht met de namen van de politieke gevangenen, gesneuvelden en burgerlijke slachtoffers van de gemeente Knesselare van WOII.

Het monument in **Ursel** herdenkt de inwoners van Ursel die zijn omgekomen of vermist in beide oorlogen, *'Ursel en zijn helden'*.

### **Lovendegem**

Een monument voor de gesneuvelden werd in **Vinderhoute** opgericht op 21 oktober 1923 met het geld van omhalingen bij de inwoners en een bijdrage van het gemeentebestuur. Het monument en de vredesboom werden bij elkaar geplaatst in het centrum van het dorp.



Figuur 32: Het originele monument van Vinderhoute, Werkgroep Geschiedenis van Vinderhoute

Het monument is verdwenen in de jaren 1960 van voorgaande eeuw en vervangen door een nieuw monument naast de kerk aan de rand van het oude kerkhof (met ook de namen van de slachtoffers van WOII). Ook de vredesboom is toen verplant naar een nieuw pleintje, het Vredesplein, maar daar is de boom gestorven. Het monument der gesneuvelden werd ingehuldigd op 11 november 1960 in vervanging van een oud bakstenen monument.

Het standbeeld ter nagedachtenis aan de overledenen in de Eerste Wereldoorlog van **Lovendegem** stond voor het gemeentehuis. Het gedenkteken werd ingehuldigd in 1921. Tot 2006 stond het vlak voor de ingang van het gemeentehuis, maar werd toen naar de zijgevel verplaatst om plaats te maken voor het beeld *'De bloemenvrouwen'*, dat de gemeente had gewonnen met de Radio 2 wedstrijd *'Een thuis voor een beeld.'*

Het beeld is een ontwerp van Beeldhouwer Gustaaf Pickery. Bovenop een hoge, geblokte arduinen sokkel staat een soldaat met achter hem een zittende leeuw. De fiere soldaat is in volle uitrusting en houdt in de linkerhand een geweer in rusthouding vast. Met de rechterhand houdt hij de manen vast en bedwingt aldus de dreigende leeuw. De beeldengroep is opgetrokken in witsteen en onderaan gesigneerd met GUS. PICKERY. Aan elke zijde van de hoge rechthoekige sokkel is een plaat uitgewerkt waarop in rode letters een tekst is gegrift. De voor- en achterzijde hebben betrekking tot Wereldoorlog I. De zijkanten vermelden de namen van de slachtoffers van Wereldoorlog II.

Op de voorzijde staat een vers uit het volkslied 'De Vlaamse Leeuw':

WEE HEM  
DEN ONBEZONNEN  
DIE VALSCH  
EN VOL VERRAAD  
DEN VLAAMSCHEN  
LEEUEW  
KOMT STREELEN  
EN TROUWeloos  
HEM SLAAT

We lezen de tekst: *'Voor het Vaderland gestorven soldaten en opgeëisten, Lovendegem 1914-1918, opgeëisten en weggevoerden 1940-1945 voor het Vaderland, Gestorven soldaten van Lovendegem 1940-1945'*.

### **Maldegem**

Op de markt van **Maldegem**, bij de twee linden, staat een veldkanon van 12 cm. **Adegem** krijgt twee oorlogstroeën, een veldkanon en een Minenwerfer. Ze worden eerst in een tuintje naast het gemeentehuis geplaatst, later zijn ze overgebracht naar de tuin van het hospice. Uiteindelijk was de gemeente Adegem er niet mee opgezet. Maar gemeente Scheldewindeke (huidige deelgemeente van Oosterzele) was erin geïnteresseerd en nam de monumenten over.

Op de markt in **Maldegem** tref je het monument voor de gesneuvelden 1914-1918. Bij een heraanleg van het plein werd het oorlogsgedenkteken voor de helden van WOI, dat ingehuldigd werd op 4 september 1921, naar de zuidwesthoek verplaatst. Het monument toont ons op een cirkelvormig verhoog het levensgroot witstenen beeld van een treurende vrouw die zich buigt over een gestorven soldaat. Het monument is vooraan gesigneerd met "Laloo Karel" en achteraan met "Georges Sloovere". Het geheel is geplaatst op een hoge, naar boven vernauwende vierkante sokkel met opschrift: *'Hulde/ aan/ Maldegem's Helden/ Zij vielen voor ons/ op/ 't Veld van Eer/ 1914-1918'*. Onderaan werden de namen van de slachtoffers van 1940-1945 toegevoegd. De namen van de



slachtoffers van WOI zijn achteraan in de sokkel gebeiteld. Beschermd bij MB van 04.04.1981.

In de Sint-Barbarakerk in Maldegem hangt een marmeren herdenkingssteen, tegen de westgevel van de rechterzijbeuk, aangebracht ter nagedachtenis van de Maldegemse oorlogshelden van 1914-1918. Bovenaan staat: *'D.O.M.'* en *'Hulde aan onze Helden'*, gevolgd door twee reeksen namen. Onderaan vinden we de naam van de maker *'H. Cuvelier te Ronse'*.

Onder de 381 Maldegemnaars die bij de aanvang van dit wereldconflict als soldaat onder de wapens werden geroepen, lieten er 51 het leven. Ze werden als *'gesneuvelden voor het Vaderland'* op de nationale en plaatselijke gedenktekens vereeuwigd.

In **Maldegem** wordt op 21 en 22 oktober 1918 de Rapenbrug over het Schipdonkkanaal door Maldegemse soldaten ingenomen. Voor dit heldhaftig feit wordt een bescheiden monument opgericht. Aan weerskanten van de herdenkingssteen staan tricolore geschilderde paaltjes. Het nog maar moeilijk leesbare tweetalige opschrift luidt als volgt: *'Brug welke op 21 en 22 oktober 1918 door de Carabiniers Wielrijders, Zwarte Duivels genaamd, werd ingenomen. Vermelding van 11-11-1918. 1914-1948'*.

In **Kleit** werd een half rond monument opgetrokken voor de gesneuvelden op de hoek van het kerkhof.

In de voorgevel van de Sint-Adrianuskerk van **Adegem** tref je een gedenkplaat aan *'Hulde aan de gesneuvelden, zij stierven voor het Vaderland'*.

De gedenkplaat voor de **Middelburgse** overledenen van de Eerste Wereldoorlog citeert: *'Allen overleden als gevolg van van een wraakbombardement bij het terugtrekken van de vijand'*.

Het monument voor de gidsen bevindt zich in de Gidsenlaan. Er waren geen Gidsen gelegerd in 1918, maar de naamgeving is een eerbetoon aan de regimenten 1<sup>ste</sup> en 2<sup>de</sup> gidsen. De genaamde gidsen van het 1<sup>ste</sup> regiment stierven in **Burkel** of later ten gevolge van hun verwondingen. De gestorven soldaten van het 2<sup>de</sup> regiment worden ook genoemd, of diegene die stierven na een bominslag.



Figuur 33: Soldaat van het regiment Tweede Gidsen, Museum Tweede Gidsen Zelzate

In de Sint-Jozefskerk van het geboortedorp van soldaat René Laureyns, **Maldegem-Donk**, werd een gedenksteen aangebracht, als blijvende en dankbare herinnering aan de Donkse soldaten die tijdens de oorlog hun jonge leven gaven.

De oudste zoon de Meeus, een monnik in de abdij van Zevenkerke, behartigt de oprichting van een monument in **Burkel**. Het wordt ingezegend op zondag 18 oktober 1931.

De inhuldiging vindt in een minder gunstige politieke tijd plaats, in heel Vlaanderen en vooral in Maldegem, is het antimilitarisme zeer levendig onder de bevolking. De woorden van koning Albert 'Vlaanderen, gedenk de slag der Gulden Sporen' is men niet vergeten. Om de tijdsgeest weer te geven volgt hier het verslag van de inhuldiging zoals dat in 't Getrouwe Maldeghem verscheen:

*'Zondag wordt hier te Maldegem een zuil onthuld van Burkel. Wij hebben er niets van gegeven omdat het te militaristisch was. Maar, zou men kunnen opwerpen, ge moet toch blij zijn dat er officieren zijn geweest die Uw Maldegem hebben bevrijd van de Duitse bezetting, hadden zij dat eens niet gedaan, dan waart ge nog onder de Duitse bezetters. In den oorlog, in dat straatvuur op Burkel, waren het van beide zijden jongens die niet uit eigen kwaden aard moordden, maar van weerszijden opgecommandeerde*

*jongens tegen hun wil van beide zijden in het vuur gejaagd en gehouden. Het is en blijft tragisch dat onschuldige jongens werden doodgeschoten.'*

Wat er ook van zij: de inhuldiging van zondag 18 oktober 1931 brengt een massa volk op de been. Veel auto's met hoge officieren komen aangereden, de familie de Meeus is voltallig aanwezig en de Maldegemse oud-strijdersbond en vele andere verenigingen staan met hun vlaggen rond het monument geschaard. Generaal van Strydonck opent de plechtigheid in het Frans, om vrij snel over te schakelen naar het Nederlands, want in het publiek wordt er geschuifeld. Ook de Maldegemse burgemeester hield zijn rede in het Frans. Het monument wordt ingezegend door pater de Meeus en de Maldegemse geestelijkheid. In het centrum van Maldegem vergast het muziekkorps van de Gidsen de Maldegemners op een prachtig en welgesmaakt concert. Ondanks enkele kleinere incidenten had Maldegem de gesneuvelden op een waardige en vrome wijze herdacht.

Het monument van Burkel bestaat uit twee op elkaar geplaatste massief arduinen blokken, versmallend naar boven. De vierkante voet meet iets meer dan 1 meter en is ongeveer 6 meter hoog. Vooraan boven zien we een bronzen hand dat een zwaard vasthoudt met daaronder de namen van gesneuvelden.

### **Nevele**

In **Nevele** stond vroeger op de Markt, nu naast de Sint-Mauritius en Gezellen kerk, een zuil met de buste van een soldaat die werd opgericht in de jaren 1920 voor de slachtoffers van WOI. Later werden ook de slachtoffers van WOII er bijgezet. Het oorlogsmonument is gesigneerd met E. Dhondt en D. Van Daele en gedateerd in 1925. Kerkhof beschermd bij KB van 09.09.1975.

In **Hansbeke**, is aan de parochiale Sint-Petrus en Pauluskerk een oorlogsmonument opgetrokken ter herinnering aan de gesneuvelde soldaten en burgers. Het monument werd ontworpen door Valentin Vaernewijck, uitgevoerd door de Gentse beeldhouwer Oscar de Sinia en geplaatst in 1924. Kerk beschermd bij MB van 01.10.1981.

Tijdens de beschieting van Hansbeke, eind oktober 1918, bij de aftocht van de Duitse troepen, lag ook de Veldstraat binnen de actieradius van de vijandelijke linie. Langs deze straat werden twee gedenksteden opgericht ter nagedachtenis en als eerbetoon aan de slachtoffers die er voor het vaderland stierven.

Nadat alle bruggen over het kanaal onbruikbaar waren gemaakt door het Belgische leger, bleef enkel de spoorwegbrug in **Landegem** over. Deze laatste brug werd verdedigd tot de situatie onhoudbaar werd. Heel wat Belgische soldaten kwamen hier om. Eén van de gesneuvelden was brigadier Donny. Hij kreeg een monument op de westelijke kanaaloever bij het Schipdonkkanaal, nabij de plek waar hij sneuvelde. De tekst op het monument verwijst naar de brigadier. Er is een afbeelding van een palmtak, een sabel en een gidsenmuts in verwerkt.

In de Vosselarestreet in Landegem werd in 1973 een monument opgericht ter nagedachtenis van Renaat De Rudder. Het is gelegen in een driehoekig plantsoen. Het monument bestaat uit een rechthoekig betonnen paneel, met de tekst, afkomstig uit de laatste brief die Renaat aan zijn moeder schreef. De tekst luidt als volgt:

*'Laatste brief aan mijn moeder:*

*Gaan offeren ben ik mij voor mijn Vlaanderen, voor Vlaanderen heb ik geleden en gestreden, en als het moet zal ik voor Vlaanderen sterven. Voor God en Vlaanderen, voor altaar en heerd. Ik minde u allen met grote liefde; Ik heb van u gedroomd, om u gebeden. O, kon ik mijn woorden iets van de liefde leggen die mijn hart verteert. Dit zijn*

*misschien mijn laatste woorden. Moeder, wees uw zoon waardig en ween niet. Ik heb ook niet geweend toen ik de dood voor ogen zag.*

*Renaat de Rudder. Dec. 1917'*

In **Vosselare** voor de Sint-Eligiuskerk is een herdenkingsplakkaat geplaatst door de gemeente voor de slachtoffers van de beide oorlogen.

Aan het kasteel van **Merendree** staat een Duits monument. Het werd geplaatst voor de Duitsers die sneuvelen op 13 oktober 1914. De soldaten kwamen waarschijnlijk allemaal om het leven nabij de Kalebrug van Merendree. Het arduinen monument vermeldt de namen van de gesneuvelden onder de afbeelding van een breedarmig Duits kruis aan de ene zijde en onder de afbeelding van een adelaar aan de andere zijde.

Aan de westelijke kanaalboord van het Schipdonkkanaal, tussen de Kalebrug en Durmen, staat te Merendree een gedenksteen voor Jean en Albert Martens.

In 1979 moest de oudste kapel van Merendree wijken voor een nieuwe, brede weg over het Schipdonkkanaal. In 1914 werden nabij de kapel gesneuvelde Duitsers begraven. In 1918 werd de kapel erg beschadigd. Tijdens de zware gevechten aan de stelling Overbroek overleed onder meer luitenant André della Faille de Leverghem. Als herinnering aan de gesneuvelde luitenant werd eind de jaren vijftig rechts van de ingang deur van de kapel een gedenkplaat ingemetseld. Bij de afbraak van de kapel kwam de gedenkplaat op de zolder van het gemeentehuis terecht. In oktober 1987 werd een gedenkzuil opgericht in de onmiddellijke nabijheid van waar zich destijds de kapel bevond. Op de bronzen plaat bevindt zich bovenaan het embleem van het 20<sup>ste</sup> Linierregiment. Dat bestaat uit een lauwerkrans, waarboven een helm ligt. Voor de lauwerkrans staan twee gekruiste geweren. In het midden van deze geweren is een lint met een overwinningsmedaille geplaatst.

### **Sint-Laureins**

In 1919 had pastoor van Avermaet van **Sint-Laureins** een mooie arduinen gedenkplaat laten aanbrengen achteraan in de kerk, aan de mannezijde. Hierin zijn met vergulde letters de namen aangebracht van de gevallen oorlogshelden van de parochie.

De gesneuvelden van **Sint-Laureins** staan vermeld op een gedenksteen. De steen is, samen met een beuk, geplaatst naast het gemeentehuis. Het standbeeld der gesneuvelden 1914-1918 werd onthuld tijdens de plechtigheid op 26 september 1920, gevolgd door een plechtige eucharistieviering. Het sobere, arduinen monument is een ontwerp van beeldhouwer De Visscher uit Eeklo. Het middelste deel bestaat uit een smalle, hoge, trapeziumvormige blok, waar op de rechterzijde vooraan een treurende vrouw, zinnebeeld van het oorlogsleed, in bas-reliëf gebeiteld is. Daarnaast staan de namen van de vijftien gesneuvelden en de twee overleden politiek gevangenen. Later werden die van Jules De Sutter en van Florimond Geirnaert er aan toegevoegd. In het bovenstuk staat de tekst '*Aan onze Helden*' en werd een versiering van vergeet-mij-nietjes gebeiteld. Het voetstuk is een massief blok met twee gekruiste palmen als symbool van het heldendom en de vrede. Op de achterkant lezen we '*Wij streden voor vrijheid ten bloede, gebruik haar in blijheid ten goede*'. Twee jaar later werd een smeedijzeren hek omheen het monument geplaatst. Beschermd als monument op 23.03.2004.

Bij het oorlogsmonument in **Waterland-Oudeman** is het bovendeel gewijd aan de slachtoffers van de Eerste Wereldoorlog. We lezen hierover in de gemeentenotulen op 30 december 1919: '*Als blijk van eeuwigdurende dank te betuigen aan onze dierbare gesneuvelden, soldaten en gestorvene opgeëiste besluit de raad een gedenksteen te*

*plaatsen in het gemeentegebouw*'. Later werd beslist de gedenksteen op te richten op de Dorpsplaats met inhuldiging op 28 augustus 1921.

Tijdens de Eerste Wereldoorlog stierven 12 jongens uit **Watervliet** aan het front. Ter hunner ere werd een monument opgericht op de hoek van de Molenstraat en de Veldstraat, naast de vrijheidsboom. Het oorlogsmonument is gesigneerd '*J. De Visscher Eekloo*'. Onderaan zijn twee namen van slachtoffers uit 1940-1945 toegevoegd. Beschermde dorpskom bij MB van 17.10.1986.

### Waarschoot

Het monument voor de gesneuvelden in **Waarschoot** kent een lange geschiedenis. Op 27 september 1919 werd in de gemeenteraad van Waarschoot beslist om een gedenkplaat ter nagedachtenis van de gesneuvelden van de Eerste Wereldoorlog op te richten. Twee gedenksteden met daarop 32 namen werden in 1920 naast de kerkdeur aangebracht. Op 16 maart 1921 werd de toelating verleend voor het aanleggen van een gemeenschappelijke grafkelder. Pas zeven jaar later, op 1 februari 1928, werd beslist om op die grafkelder een heus monument op te richten. Op 12 augustus 1928 werd, van de hand van beeldhouwer Vits, een monument ingehuldigd, versierd met twee bronzen beelden: het Heilig Hart en een stervende soldaat. Het oorlogsmonument werd verplaatst na de herstelwerken van de kerk. Het kreeg een nieuwe plaats op de huidige gemeentelijke begraafplaats Hovingen, als herdenkings- en bezinningsplek.

Het monument is een imposant uitgewerkt getript en trapeziumvormig podium waarop een sokkel met beeldengroep staat. Het betreft een drieledig hardstenen monument met centraal op de sokkel een bronzen Heilig Hartbeeld en aan de voet van de sokkel een vallende Belgische soldaat in uitrusting, die een vaandel vasthoudt. Naast de figuur van de soldaat liggen diverse werktuigen in brons, waaronder links een schop en een kapmes en rechts een hakbijl. Onder het Heilig Hart staat het woord '*PAX*'. De twee haakse hardstenen pijlers worden bekroond door een stenen kruis en zijn elk versierd met een bronzen wapenschild. Onderaan is in brons een laurierblad of palmbblad met banderol weergegeven met als opschrift '*1914 /1940*' en eveneens het wapenschild van Waarschoot.

Het is een beeldengroep met sterk geladen symboliek en emotie, enerzijds van vaderlandslievendheid en heldenmoed en anderzijds van diep verdriet en wanhoop, troost zoekend in de religie van het Heilig Hart.

### Zelzate

Het oorlogsmonument in **Zelzate** herdenkt de inwoners van de gemeente die zijn omgekomen in de beide oorlogen. Het monument is een ontwerp van Louis Willems (Zelzate 1886-1970) dat hij begin de jaren twintig in brons goot en waarvoor François Steyaert model stond. Bij het monument stonden tot voor de Tweede Wereldoorlog twee kanonnen opgesteld.

### Zomergem

Het monument van de gesneuvelden met de slachtoffers van '14-'18 bevindt zich aan de zijkant van het gemeentehuis. De slachtoffers van '40-'45 zijn bijgezet met bronzen platen. Het monument werd tijdens de bombardementen van de Tweede Wereldoorlog beschadigd. Het is van de hand van beeldhouwer M. Vits uit Melle. Het monument werd op 30 september 1923 ingehuldigd, voorafgegaan door een openluchtmis. Nadien volgde een treurstoet tot aan het kerkhof. Na de inwijding van de graven, volgde een gebed voor de doden. Op de gedenksteen op het kerkhof staat het volgende: '*Moge hun bittere dood zoete vrede brengen*'. Het oorlogsmonument zelf verbeeldt onder andere twee engelen. Het is met de kerk mee beschermd als monument bij MB van 10.11.1995.

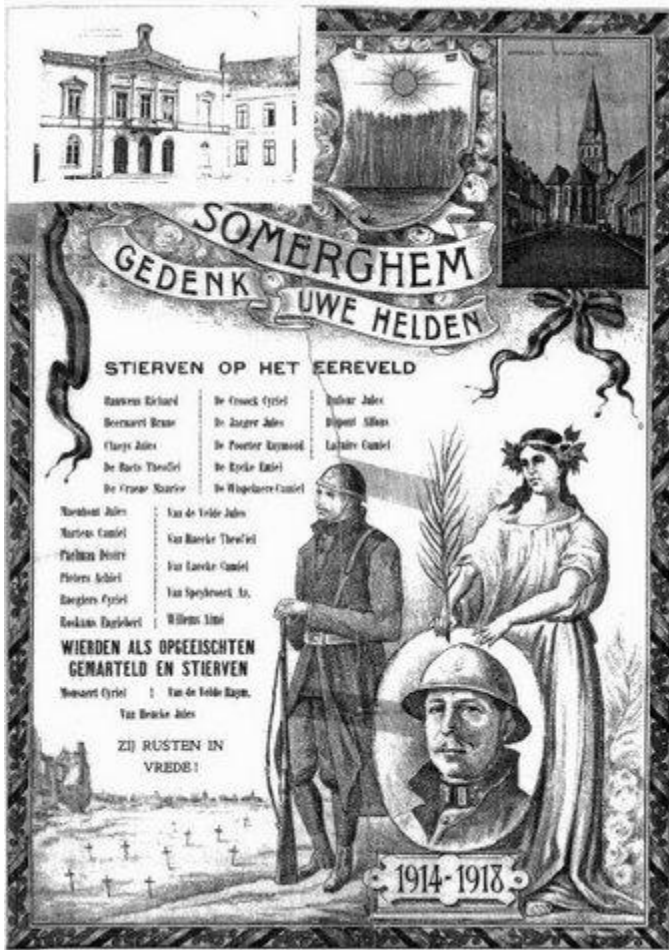

In **Ro** staat een gedenksteen ter nagedachtenis aan Raymond Lagae met de volgende inscriptie: *'Hier sneuvelde voor het Vaderland den oorlogsvrijwilliger onderluitenant 8<sup>ste</sup> veldartillerie Raymond Lagae gevallen op 27 oktober 1918 bij het vervullen van een gevaarvolle opdracht'*.

In **Ronsele** hangt een gedenkplaat en op het dorpsplein staan twee monumentale zuilen, één voor de slachtoffers van 1914-1918 en één voor 1940-1945.



Figuur 34: Monument Ronsele, collectie COMEET, 2011

## 14.2 Vrijheidsbomen

Een vrijheidsboom is een boom die symbool staat voor vrijheid en democratie. De Oost-Vlaamse gouverneur de Kerckhove d'Exaerde stuurde in mei 1919 een omzendbrief aan de gemeentebesturen, waarin hij ze aanspoorde om de bevrijding van België te herdenken door het planten van een boom. Vele gemeentebesturen en oud-strijdersverenigingen gingen in op dit voorstel en plantten een boom, al dan niet in combinatie met een gedenksteen aan de voet ervan.

In **Lotenhulle** besloot de toenmalige burgemeester, George Hulin de Loo, ter nagedachtenis van de slachtoffers een vrijheidsboom te planten en een oud-strijdersvereniging op te richten. De burgemeester, een Franstalig hoogleraar aan de Gentse universiteit en plantenkenner, had echter weinig voeling met dorp en inwoners. Hij maakte tijdens het planten van de vrijheidsboom een enorme blunder. Hij verklaarde in zijn stoeve Nederlands dat de bomen tijdens de oorlog meer hadden geleden dan de mensen. Die uitspraak werd hem uiteraard erg kwalijk genomen. Een groen monument, een plataan, werd door het gemeentebestuur heraan geplant om de herinnering levendig te houden aan de oorspronkelijke vrijheidsboom.

Op dinsdag 11 november 1919 is er een vrijheidsboom aangeplant in **Assenede**.

De twee herdenkingsbomen in **Bassevelde** zijn beeldbepalend ingeplant in het plantsoentje aan weerszijden van het oorlogsmonument. De noordelijk gesitueerde boom is de oudste en zou geplant zijn in 1830 ter herdenking van de oprichting van het Koninkrijk België. Al in 1930 werd 'den vrijheidsboom', ingeschreven op de lijst van merkwaardige bomen van België. De stamomtrek van de vrijheidsboom bedraagt nu 348 cm gemeten op 1,50 m hoog. De 6 meter hoge takvrije stam heeft een grote holte van ca. 2 m op 40 cm, waarvan het hout echter besmet is door zwammen. De gesteltakken zijn zwaar ingekort of gekandelaard. In het verleden werd het volume van de boomkruin sterk gereduceerd. De andere boom, ten zuiden van het oorlogsmonument, is opgericht na de bevrijding van WOI. In 1919 besloot de gemeenteraad op 16 november een soldatenfeest in te richten waarbij *'tot eeuwig aandenken der verlossing van het Duitse juk eenen vrijboom op de markt zal geplant worden'*. De mooi gevormde eik heeft tegenwoordig een omtrek van 243 cm, een rechtopstaande takloze stam van 6 m zonder zichtbare holten, een kroon met een optimale bladbezetting en is in een goede conditie. Ook hier werd de kruin gekandelaard.

De vrijheidsboom in **Eeklo** was een kort leven beschoren. Hij werd geplant op 22 november 1919 op het einde van de Koning Albertstraat en is afgezaagd in de nacht van 20 op 21 september 1930. Een eerdere poging om de vrijheidsboom te vernielen in 1930 werd vrijdeld. Er volgde een groot protest en op 11 november 1930 werd een nieuwe vrijheidsboom geplant naast het stompje van de vorige. In 1937 werd echter op de gemeenteraad beslist dat de vrijheidsboom verwijderd moest worden, omdat deze een verkeersbelemmering vormde. Ze zou verplaatst worden naar het Gebroeders Van De Woestijneplein, maar er is geen spoor van te bekennen.

Op 7 oktober 1919 werd in **Evergem** het einde van de oorlog gevierd. Een vredesstoet trok door de straten en er werd een vredesboom geplant.

In **Wippelgem** plantte men na de oorlog een vrijheidsboom.

In **Sleidinge** werd op 22 november 1919 een vrijheidsboom aangeplant.

Op het dorpsplein in **Knesselare** werd een vrijheidsboom geplant, naast de pomp met een ijzeren afsluiting rond.

Op zondag 22 november 1919 werd in **Landegem** een vrijheidsboom geplant tussen de kerk en de hoeve van Alfons Naert. De boom die er nu staat, werd geplant na de Tweede Wereldoorlog.

Op 22 november 1919 plantte de gemeente **Nevele** vrijheidsbomen.

Het gemeentebestuur van **Vinderhoute** besliste reeds op 20 oktober 1919 een vredesboom te planten op de hoek van de Kasteellaan. De vredesboom staat nu op het Vredesplein.

Op vraag van het ministerie van Binnenlandse Zaken werd in 1919 beslist om een vrijheidsboom met gedenkzuil te plaatsen in **Lovendegem** ter nagedachtenis van de gesneuvelden.

In **Maldegem** vindt de officiële aanplanting van de vrijheidsboom plaats op 11 januari 1920. Hij werd neergezet aan de Gemeenteschool Mevrouw Courtmans. Door hevige regenval die dag kon de plechtigheid niet doorgaan. In realiteit werd het beukenboompje al enkele weken eerder aangeplant en heeft de officiële plechtigheid nooit plaatsgevonden.

**Adegem** kreeg geen vrijheidsboom omdat er volgens de gouverneur onvoldoende plaats was.

De eerste openbare uiting van de vitaliteit, die de jonge **Sint-Laureinse** oud-strijdersbond kenmerkte, was het planten van de vrijheidsboom. Het was een jong en gezond beukenplantsoen. Het werd op de kermiszondag van september 1919 na een rondgang door de straten van het dorpscentrum, plechtig geplant voor het gemeentehuis, langs de zijde van de Leemweg. In de stoet stapten onder meer het voltallige gemeentebestuur, de oud-strijdersbond, de Concordia-fanfare uit de gemeente en het brandweerkorps. Het vrijheidsplantsoen is in de loop der jaren uitgegroeid tot een statige beuk die nu het gedenkteken overschaduwet.

Op het Kerkplein in **Sint-Margriete** bevindt zich de vrijheidsboom, geplant in 1920 voor de kerk. Het is een Hollandse linde (*Tilia x europaea*) met een omtrek van 195 cm gemeten op een hoogte van 1,50 m.

Naast het monument ter herinnering aan de oorlogsslachtoffers van **Watervliet** werd in 1919 een vrijheidsboom geplant op de hoek van de Molenstraat en de Veldstraat, de voormalige Varkensmarkt.

### 14.3 Oorlogsbegraafplaatsen

Gesneuvelde soldaten werden in de eerste instantie dikwijls begraven op de plaats waar ze gestorven waren, aangezien het niet steeds mogelijk was hen direct terug te brengen naar het vaderland. Anderen werden overgebracht naar gemeentelijke begraafplaatsen, waar vaak een ereperk aangelegd werd.

In **Boekhoute** vinden we oorlogsgraven terug met betrekking tot beide wereldoorlogen.

Op de stedelijke begraafplaats van **Eeklo** werd een ereperk met grafmonument opgericht voor de gesneuvelde soldaten of militairen die aan hun verwondingen gestorven zijn en voor de oud-strijders en de oorlogsinvaliden van 1914-1918 en 1940-1945. Het is een stenen kruisbeeld met bronzen Christus van beeldhouwer Albert D'havé en een door Pieter Van Deputte gesmede lauwerkrans met laurier, eikentak en papaver,



rond een echte helm. De soldatenlichamen werden in 1922 en 1924 in de grafkelder bijgezet. Deels beschermd bij MB van 30.04.2004.

Ook een kleine gemeente als **Vinderhoute**, werd niet gespaard tijdens de oorlog. Negen jongens lieten het leven, naast drie burgerlijke slachtoffers. Op het kerkhof van Vinderhoute bevinden er zich nog vier graven van overleden soldaten uit de Eerste Wereldoorlog.

In **Maldegem** zijn enkele graven op de gemeentelijke begraafplaats.

Het kerkhof van **Adegem** en **Maldegem** heeft een apart deel voorzien voor de gesneuvelden van oktober-november 1918.

Er worden veel stoffelijke overschotten van Belgische en Duitse soldaten aangetroffen in de frontlinie in **Adegem**, vanaf Celiebrug tot aan Veldekens. Belgische soldaten die niet door hun familie worden opgeëist om in hun dorp te worden begraven, vinden een laatste rustplaats op een ereperk op het kerkhof. Duitse soldaten krijgen een voorlopig graf op de plek waar ze sneuvelden en worden later naar hun thuisland overgebracht. Op de Canadese oorlogsbegraafplaats in Adegem is er één ongeïdentificeerd graf van de Eerste Wereldoorlog.

De stoffelijke resten van de dappere strijders Prosper Deyne en Hilaire Cherlet liggen op het kerkhof van **Donk** begraven.

De 24 Belgische soldaten die tijdens de gevechten aan het Schipdonkkanaal in Landegem in oktober-november 1918 sneuvelden, werden eerst begraven voor de kerk. Ze kregen er een houten kruis met het opschrift '*Mort Pour La Patrie / Gesneuveld Voor 't Vaderland*'. In 1923 werden de gesneuvelden ontgraven en opnieuw begraven in de Zuidwestelijke hoek van het kerkhof. Anno 1998 lagen ze begraven in het ereperk op de begraafplaats van Landegem.

Op 16 maart 1921 werd de toelating verleend voor het aanleggen van een gemeenschappelijke grafkelder in **Waarschoot**. Op 12 augustus 1928 werd een monument ingehuldigd, versierd met 2 bronzen beelden.

Op de begraafplaats van **Oostwinkel** liggen enkele graven uit de Eerste Wereldoorlog.

Op het ereperk van het kerkhof in **Ronsele** werden een zevental oud-strijders begraven.

In **Zomergem** op de begraafplaats in de Kerkhofstraat treffen we enkele graven van soldaten uit WOI aan.

#### 14.4 Obussen en ander geschut

In het eerste oorlogsjaar werden de soldaten op enkele meters van de loopgraven begraven. Door de te hoge waterstand of bij gebrek aan tijd, werden de lijken vaak gewoon op de grond gelegd, met daarover een hoopje zand. Streekgenoten of strijdmakkers versierden de graven dan met bloemen, heiligenbeeldjes of stukjes obus.

Na de Eerste Wereldoorlog werden in veel gemeenten één of meer achtergebleven vijandelijke stukken geschut als bijkomend oorlogsaandenken in de dorpskom opgesteld. In **Assenede** had men vier zware mortieren naast elkaar vooraan op het oude kerkhof geplaatst. In **Sint-Laureins** stond het kanon oorspronkelijk tussen de vrijheidsboom en

het gemeentehuis. Nadien verhuisde het naar de andere kant van het plein, nabij de onderpastorij.

De **Boekhoutse** schipper Eric Rammeloo heeft ooit in zijn netten een mijn uit WOI aangetroffen.

In het Heemmuseum van **Eeklo** is een slingeruurwerk van Charles Gallet te vinden dat hij in 1922 vervaardigd heeft van obussen. *(De collectie van het Heemmuseum zal in de loop van 2012-2013 worden ondergebracht op de Huysmanhoeve (Bus 1, Eeklo). Daar zal gewerkt worden met wisseltentoonstellingen en een open depot. )*

Rond de Stoepekapel in **Ertvelde** zijn 15 kleine kapelletjes gebouwd, ook wel de ommegang genoemd. In één van deze kapelletjes zit een obus uit WOI.

De kapel van Onze-Lieve-Vrouw van Zeven Weeën in **Hansbeke** ondervond tijdens een bombardement in september 1915 schade. Ze vertoonde een brede scheur in de oostelijke gevel, schuin oplopend naar het achterste vensterraam. Het klokkentorentje van de kapel bevat een kop van een Duitse gasgranaat. Misschien is deze kop er wel opgestoken omdat er niemand in de buurt getroffen werd door gas, de juiste toedracht is niet bekend.

## 14.5 Straatnamen

Doorheen de loop van de tijd kregen een aantal helden uit de oorlogsgeschiedenis ook een herinnering in de straatnamen.

In 1921 werd het nieuw aangelegde pleintje aan de oude Kaai in **Eeklo**, het Koningin Astridplein genoemd naar twee broers. Tijdens de Eerste Wereldoorlog waren de gebroeders Edgard en Edmond Van De Woestijne actieve leden van het verzet tegen de Duitse bezettingstroepen. Beide broers dienden hun heldenmoed met hun leven te bekopen. Als eerbetoon heeft de stad Eeklo naar hen het Gebroeders Van De Woestijneplein genoemd. Edgard Van De Woestijne werd door de vijand gefusilleerd op 7 april 1916. Zijn oudere broer, Edmond Van De Woestijne, onderging hetzelfde lot op 8 oktober 1918, amper één maand voor de Wapenstilstand.

Een andere straatnaam die aan de Eerste Wereldoorlog herinnert, is de Opeisingsstraat in **Eeklo** die in 1926 werd aangelegd tussen de Snuifmolenstraat en de Zandvleuge. Dit was een hulde aan de opgeëisten en *Zivilarbeiter* die in België, Frankrijk en Duitsland door de Duitsers verplicht tewerkgesteld werden en van wie er een paar daar overleden. Verder vermelden we in **Eeklo** de Bevrijdingslaan.

De Vredesboom in **Vinderhoutse** werd geplant op 20 oktober 1919 '*Met volle feestelijkheid*'. Als aandenken aan die feesten werd op 27 oktober 1919 beslist om de Lapperstraat de naam Vredesdreef te geven.

In **Landegem** is er een straat genoemd naar het oorlogsslachtoffer: Renaat de Rudderstraat. Ook in Oostakker, zijn geboortedorp, is er een straat genoemd naar Renaat De Rudder. Renaat De Rudder werd geboren in Oostakker in 1897. Zijn jeugd jaren bracht hij door in Landegem. Hij had een roeping tot priester. Hij trok op 12 oktober 1914 echter als oorlogsvrijwilliger naar het front, waar hij onder meer de ellende van de Vlaamse soldaten beschreef. Hij engageerde zich voor de frontbeweging, die op veel tegenstand van de militaire gezaghebbers stuitte. Een pamflet, geschreven door De Rudder, werd teruggevonden, waarop hij gevangen werd gezet. Hij werd uiteindelijk vrijgelaten. Op 17 december 1917 werd De Rudder, al dan niet per ongeluk, beschoten door Belgische soldaten tijdens een verkenningstocht door het frontgebied en hij stierf

aan zijn verwondingen in het krijgshospitaal. Zijn laatste woorden waren: "*Doet steeds uw plicht*".

In **Zelzate** vinden we tussen de Havenlaan en de Stevensstraat, de Karel Waegenaerstraat, een spion die gefusilleerd werd op het terechtstellingsoord aan de Martelaarslaan te Gent.

## 14.6 Feest en dank na de oorlog

In de wet van 19 juli 1919 wordt bepaald dat de verjaardag van 4 augustus 1914 jaarlijks als nationale feestdag gevierd zal worden. Deze wet wordt op 21 juli 1922 al opgeheven. Voortaan is 11 november, de dag van de Wapenstilstand, de nationale feestdag. De 4<sup>de</sup> augustus is namelijk de verjaardag van een 'ongeluk' en dat viert men niet.

Vanaf 1920 wordt jaarlijks een IJzerbedevaart gehouden. In 1920 ging deze door in Steenkerke, in 1921 in Steenstrate, in 1922 in West-vleteren en in 1924 in Kaaskerke. Het is in deze laatste gemeente dat er in 1925 een gedenkteken opgericht is, de IJzertoren. De IJzerbedevaart werd een groot Vlaams protest.

Duits gedicht uit **Assenede** (vertaling):  
*Iemand die als vijand in huis is gekomen  
 En in moeilijke tijden als gast is opgenomen,  
 Dank u voor uw hartelijke verzorging;  
 Wenst dat U blijve in eigen huiskring  
 Vlaanderen, niet de Duitsers wilden u verwonden,  
 In stamverband bent u steeds met hen verbonden  
 Moge het uur zo snel mogelijk voor u slaan  
 En met de vrede een nieuwe tijd ingaan.  
 Assenede, moedige lieve stad,  
 Die ons vriendelijk opgenomen had,  
 Dat God u behoede, tot wederomzien,  
 Is mijn afscheidswens bovendien.*

*Carl Ludwinski*

In **Bassevelde** vonden op zondag 26 oktober 1919 de 'Luisterrijke Vredesfeesten' plaats. Daarin nam het vliegtuig van Gustaaf Schatteman een opvallende plaats in. Hij had namelijk een Engelse piloot geholpen die een noodlanding had moeten maken. Hij zorgde voor onderdak voor de piloot. Toen de Engelse piloot ontdekt werd door de Duitse bezetter, moest Gustaaf onderduiken tot het einde van de oorlog.

Net na de Eerste Wereldoorlog werden in **Eeklo** twee bedevaarten gehouden. De eerste, net na de wapenstilstand, leidde naar O.L.V. Ten Doorn en werd gehouden uit dank voor de vrede en voor het feit dat er niet nog een groter onheil de stad was overkomen. De tweede bedevaart ging door op 29 mei 1919, Hemelvaartdag en trok 10 000 bedevaarders aan uit 23 parochies in de streek en in aanwezigheid van de bisschop van Gent.

Op 15 november werd in Eeklo de bevrijding gevierd met een grootse stoet en veel muziek. Kort daarop vierden de muziekverenigingen reeds hun Sint-Ceciliafeest, zij het nog bescheiden.

Rondom de bedevaartkapel van Onze-Lieve-Vrouw van Stoepe in **Ertvelde**, omgeven door groen en bomen, bevindt zich een ommegang met vijftien kapelletjes met de

mysteries van Onze-Lieve-Vrouw. In één van de kapelletjes van de kruisweg werd een obus uit de Eerste Wereldoorlog gemetseld. De kapel kwam er na de miraculeuze genezing van J. Van Kerckvoorde in 1731. De oudste vermelding van het bedevaartkerkje dateert van 1457.

In **Kaprijke** werd op zondag 19 oktober 1919 *'een Groot Vaderlandsch Feest, eendrachtig en welgelukt gevierd, den Yzerhelden ter eere'* gegeven. Dit als bedanking en waardering voor zij die tijdens de oorlog het leven lieten. Het doel was een feestcommissie op te richten, bestaande uit 18 personen, zowel geestelijke als wereldlijke gezagsdragers en vertegenwoordigers uit lokale maatschappijen en organisaties. 38 groepen en organisaties namen deel aan de stoet.

Het vredesfeest-kermisprogramma van **Adegem**, van zondag 12 tot en met dinsdag 14 oktober 1919, stond geheel in het teken van de oud-strijders. Leden van VOS-Adegem nemen elk jaar opnieuw met velen deel aan de IJzerbedevaart. Naarmate de Tweede Wereldoorlog zich steeds duidelijker aankondigde, verdween de Vlaamse houding bij veel oud-strijdersverenigingen om opnieuw Belgischer te worden.

In **Vinderhoute** werd er na de Eerste Wereldoorlog uitbundig gefeest. In de stoet werd uitgebeeld wat zich tijdens de oorlogsjaren had afgespeeld, met onder meer de offers aan het Vaderland en een wagen gewijd aan de spionne Gabriëlle Petit.

Op zondag 21 september 1921 was het kermis in **Donk** en van die gelegenheid werd gebruik gemaakt om een hulde te brengen aan de gesneuvelde soldaten. De stoet was indrukwekkend.

In **Sint-Laureins** ging er op zondag 26 september 1920 een stoet uit, alle plaatselijke maatschappijen, verenigingen en schoolklassen liepen mee. Acht oud-strijdersverenigingen, twee groepen oud-soldaten, vijf fanfaren, de harmonie Sint-Georges uit Eeklo en drie groepen te paard, werden gevolgd door de praalwagens. De dag werd afgesloten met een schitterend vuurwerk.

In **Waarschoot** ging er op 15 september 1919 een bevrijdingsstoet door.

In **Watervliet** organiseerde men een Vredesstoet op 13 oktober 1919. In de voormiddag woonden de maatschappijen een dankmis bij, waarna een vaandel aan de oud-strijders overhandigd werd. De erewijn werd op het gemeentehuis gedronken. 's Namiddags trok een grote stoet door de straten. Er werden talrijke wagens opgesmukt, waaronder *'Verheerlijking van de gesneuvelden'*.

Vele inwoners van **Waterland-Oudeman** trokken na de Eerste Wereldoorlog op bedevaart naar Beauraing.

Het vredesfeest werd in 1918 in de fel gehavende Sint-Martinuskerk van **Zomergem** gevierd. De muziek en zang klonken terug hoopvol ondanks de ravage op de gemeente. De gemeente had zware klappen gekregen, maar genoot bijzondere aandacht van Koning Albert I die op 6 november 1918 de gekwetste soldaten in het klooster kwam bezoeken en meteen ook richtlijnen en raad gaf voor de wederopbouw van de gemeente. Op 29 en 30 september 1923 werd het nieuwe gemeentehuis van Zomergem ingehuldigd. Op zondag werd er een openluchtmis opgedragen en in de namiddag volgde de inhuldiging van het gedenkteken voor de gesneuvelden van WOI. Een optocht met zes muziekkapellen en delegaties oud-strijders uit alle omliggende gemeenten gingen de familieleden van de overledenen vooraf in een kilometerslange stoet.

**Bronnen voor dit hoofdstuk:**

- Antheunis G., Betonnen getuigen uit de Eerste Wereldoorlog, Inventarisatie van Duitse bunkers van de Hollandstellung in de Gentse kanaalzone, Vesting, Simon Stevinstichting vzw, 2001.
- Baeckelandt R., Oud-Strijders van de Grote Oorlog 1914-1918, Land van de Woestijne, 2009/2, p. 25-31.
- Bauwens G., Dorpsbeelden uit het verleden Evergem – Sleidinge – Ertvelde, De Klaroen, Nazareth, 1994.
- Buyck R., Kaprijke, van middeleeuwse stad tot hedendaags agrarisch dorp, Graficom, Lembeke, 2002.
- Buyck R., Delcourt A., De Mits E., De geschiedenis van Eeklo: Eeklo 750 jaar, Eeklo, Taptoe, 1990.
- Claeys J., Groot-Assenede in oude foto's 1-2, Uitgeverij Taptoe, Eeklo, 1991.
- Clerbaut G., Publiek geheim, plekken met een verborgen geschiedenis, Uitgeverij Van Halewijck, 2011.
- De Baets H., Een oud-strijdersbond 1914-1918 te Sint-Maria-Aalter, Land van de Woestijne, 2002/1, p. 52-61.
- De Paepe J., Heerlijk Watervliet, De Paepe, Gent, 1980.
- De Vos A., Geschiedenis van Ertvelde, Gemeentebestuur Ertvelde, 1971.
- De Vos A., Geschiedenis van Waarschoot, Gemeentebestuur Waarschoot, 1990.
- De Vreese A., Lovendegem. Dorpsbeelden uit het verleden, Het streekboek, Nieuwkerken-Waas, 1992.
- De Vreese A., Lovendegem en Vinderhoute in woord en beeld, Het streekboek, Nieuwkerken-Waas, 1987.
- De Vreese A., Vinderhoute in grootmoeders tijd, Het streekboek, Nieuwkerken-Waas, 1992.
- Dobbelaere J., Een kroniek van de Grote Oorlog in Adegem, Maldegem en Middelburg. De gesneuvelde soldaten 1914-1918, Heemkundige Kring Het Ambacht Maldegem, jaarboek 2009, p. 9-182.
- Feestkomitees van Kaprijke en Lembeke, Kaprijke en Lembeke in oude foto's, Uitgeverij Taptoe, Eeklo, 1991.
- Gemeenteraadsverslagen Lotenhulle, 1919-1921.
- Heemkundig Genootschap De Twee Ambachten, Archiefbeelden Assenede-Bassevelde-Boekhoute-Oosteeklo, 2005.
- Hillaert L., Assenede: het verhaal van vroeger, De Eeclonaar, Eeklo, 1986.
- Komitee der Bedevaarten naar de graven van den Ijzer, Renaat De Rudder, De Pillecyn, Hamme, 1931.
- Luysaert J., Oorlogsrelaas van Florimond Pynaert, de Landegemse vrijwilliger 1914-1918 (II), Het Land van Nevele, jg. XXX, afl. 1, p. 54-82.
- Martens M., Bouwgeschiedenis van de St.-Barbarakerk, Heemkundige Kring Het Ambacht Maldegem, jaarboek 2001, p. 13-83.
- Martens A., Oorlogsmonumenten en oorlogsslachtoffers te Hansbeke, Het Land van Nevele, jg. XXI, afl. 2, p. 112-121.
- Notteboom H., Meetjeslandse oorlogsmonumenten, Appeltjes van het Meetjesland, 2003, p. 235-280.
- NSB Knesselare, Herdenkingscomité Oud-Strijders Knesselare, 11 november 2008.
- Ryserhove A., Bos en Beverland, jaarboek 1989/22, p. 81-104.
- Stockman L., De geschiedenis van Aalter, Gemeentebestuur Aalter, 1979.
- Thys M., Enkele gebeurtenissen gedurende de Eerste Wereldoorlog 1914-1918 in de gemeente Aalter, Land van de Woestijne, 1991/1-2, p. 9-50.
- Strubbe D., Karel Waegenaerstraat, De Turfsteker, Jaargang 2/2, 1997, p. 9-12.
- Thys M., Enkele gebeurtenissen gedurende de Eerste Wereldoorlog 1914-1918 in de gemeente Aalter, Land van de Woestijne, 1991/1-2, p. 9-50.
- Van Clemen S., Reisgids naar de Eerste Wereldoorlog, Standaard Uitgeverij, 2009.

- Van Damme A., Oud-St.Laureins: de vrijheidsboom en het gedenkteken der gesneuvelden, *Ons Meetjesland*, 11/1978.
- Vandamme P., Oorlog in het land van Nevele. Schets van de oorlogsgebeurtenissen en een beschrijving van de monumenten, *Shrapnel* 3, 2006, p. 51-65.
- Van de Woestijne P., Lotgevallen van Eeklose opgeëisten en krijgsgevangenen tijdens de Eerste Wereldoorlog, *Ons Meetjesland*, 16/2002, p. 1-11.
- Ververs D., *Zelzate in oude foto's 1-2*, Uitgeverij Taptoe, Eeklo, 1995.
- Werkgroep geschiedenis van Lovendegem, *Geschiedenis van Lovendegem*, Alfa print solution, Lovendegem, 2009.
- Wolfaert G., *Oude prentbriefkaarten van Evergem*, Van Der Meulen, Evergem, 1982.
- [www.sleinsarchief.be](http://www.sleinsarchief.be)
- [www.oorlogsmusea.nl](http://www.oorlogsmusea.nl)

## 15 Conclusie

Voor deze studie consulteerden we verschillende soorten bronnen. We hebben dankbaar gebruikt gemaakt van het onderzoekswerk dat reeds geleverd was door de vele plaatselijke heemkundige kringen. Deze informatie hebben we aangevuld met - al dan niet gekende - oorlogsdagboeken. Deze gunden ons een blik in het dagelijkse leven tijdens de Eerste Wereldoorlog. Dit werkdocument zou nog uitgediept kunnen worden met informatie uit archieven, zoals De Zwarte Doos in Gent en het Koninklijk Legermuseum in Brussel. Ook contacten met Duitsland en Duitse archieven ontbreken nog.

Wat de positie van het Meetjesland tijdens de Eerste Wereldoorlog zo uniek maakte, is het feit dat het grensde aan het neutrale Nederland. De **grens** tussen wel en geen oorlog werd gesymboliseerd door een **elektrische draad**. Deze grensweg, hoewel levensgevaarlijk, was zeer aantrekkelijk voor smokkelaars en vluchtelingen. De grens met Nederland werd doorheen het Meetjesland gevolgd door een bunkerlinie gericht op Nederland, namelijk de **Hollandstellung**.

Aangezien het Meetjesland als **Etappengebied** fungeerde, hebben de inwoners in een ander regime geleefd dan elders in het land, verder weg van het front. De aanwezigheid van de Duitse bezetter was zeer zichtbaar en het leven **streng gereguleerd**. Bovendien gingen de inwoners gebukt onder de zware opeisingen van werklieden, de inkwartieringen en de inleveringen van goederen en levensmiddelen. Ook de vele **vluchtelingenstromen** tekenden het dagelijkse leven.

Vooraf tijdens het **eindoffensief**, gedurende de maanden oktober en november 1918, kreeg het Meetjesland het zeer zwaar te verduren. Het front schoof op van de IJzer in de richting van Duitsland. Daarbij werd ook het Meetjesland niet gespaard. *Landmarks* zoals het Kanaal Gent-Terneuzen en het **Schipdonkkanaal** waren het toneel van nietsontziende bombardementen en gevechten.

We hopen dat het werkstuk u inspireert.

Het Artoria-team

Sophie Huysman  
 Ester Van den broeck

## 16 Algemene bibliografie

- Andriessen J., Kip G., Pierik P., IJzeren doodskisten: het onderzeebootwapen in de Eerste Wereldoorlog, Soesterberg, Nederland, 2004.
- Antheunis G., Betonnen getuigen uit de Eerste Wereldoorlog, Inventarisatie van Duitse bunkers van de Hollandstellung in de Gentse kanaalzone, Vesting, Simon Stevinstichting vzw.
- Bastiaen F., Lenen of geld drukken? Noodgeld in het Meetjesland, 1914-1918, Appeltjes van het Meetjesland, 52, p. 333-368.
- Boone E., Het lokale noodgeld uit de Eerste Wereldoorlog in 483 gemeenten van België, s.n.
- Capiteyn A., Gent en de Eerste Wereldoorlog. Het stadsleven in de jaren 1914-1918, Stadsbestuur Gent, Gent, 1991.
- Charles L., Antheunis G., Capiteyn A., De Vuyst W., Buskruit en Sauerkraut. Oorlogsbronnen in De Zwarte Doos (20<sup>ste</sup> eeuw), Stadsarchief Gent, 2007.
- Christens R., De Clercq K., Frontleven 14/18, het dagelijkse leven van de Belgische soldaat aan de IJzer, Lannoo, Tielt, 1987.
- Claeys Bouuaert F., Le Diocèse Occupation Mondiale, 1914 -1918.
- Clerbaut G., Publiek geheim, plekken met een verborgen geschiedenis, Uitgeverij Van Halewijck, 2011.
- Dambly P., Vapeur en Belgique II, Blanchart & Cie, Brussel, 1994.
- Debelder A., Belgisch noodgeld, Les Billets de Nécessité Belges, Debelder, Antwerpen.
- Den Hollander J., Murk R., Sakkers H., Contouren van de Eerste Wereldoorlog in het Vlaamse landschap. Duitse bunkers van de Hollandstellung 1916-1918, Ruimzicht, Meliskerke, 2010.
- De gemeentelijke financiën in België tijdens de oorlog 1914-1918, Tijdschrift Gemeentekrediet van België nr. 18-22, 1951-1952.
- Delannoo E., Onze gepantserde treinen in 1914, wfa-artikels.
- De Schaepdrijver S., De groote oorlog: het koninkrijk België tijdens de Eerste Wereldoorlog, Olympus, 2008.
- Deseyne A., De vergeten winter 1914-15, Deseyne, Wondelgem, 1983.
- de Vos L., De Eerste Wereldoorlog, Davidsfonds, Leuven, 2003.
- de Weerd D., De vrouwen van de Eerste Wereldoorlog, Stichting Mens en Cultuur, Gent, 1993.
- Delbecke J., Kinderen in de Eerste Wereldoorlog, Lannoo, Tielt, 2000.
- Demeulemeester T., Verzameling op post, Sabato, 24 september 2011, p. 45-49.
- Demullier L., Heirman A., Het nieuws van de 20<sup>ste</sup> eeuw, 1900-1949, Scoop, Gent, 1998.
- D'Haeseleer P., De visie van de vijand. Wereldoorlog I volgens Duitse fotografen, Davidsfonds, Leuven, 2010.
- De Schaepdrijver S., Drie Vlaamse schrijvers en de Groote oorlog: de oorlogsaantekeningen van Virginie Loveling, Stijn Streuvels en Cyriel Verschaeve, 2002.
- Englund P., De schoonheid en het verdriet van de oorlog: ooggetuigen van de Eerste Wereldoorlog, Houten, Spectrum, 2010.
- Fortengordels Nu! Actuele omgang met forten, gordels en verdedigingslijnes, Verslagboek van het colloquium, Antwerpen, 25-26 september 2009.
- Flama W., De wetgeving in het Etappengebied (West- en Oost-Vlaanderen) van het vierde Duitse Leger 1914, Masterproef RUG, 2009-10.
- Goossens P., Meiresonne L., Vlaanderen Niemandslaan 1914. Van gendarmen, vrijwilligers en burgerwachten tijdens de eerste oorlogsmaanden, Davidsfonds, Leuven, 2009.



- Hessel R., Marktlieiders over de 'Grooten Oorlog', de Eerste Wereldoorlog gezien door de ogen van onze marktzangers, Drukkerij Koen Gevaert, Torhout, 2011.
- Herwaardering van de Lieve, studiedag 21 mei 2011 te Wondelgem, Cultuurplatform, 2011.
- Komiteit der Bedevaarten naar de graven van den IJzer, Renaat De Rudder, De Pillecyn, Hamme, 1931.
- Loveling V., Oorlogsdagboeken 1914-1918, Meulenhoff Manteau, Antwerpen, 2005.
- Lyr R., Onze helden, gesneuveld door het vaderland. Belgische epische strijd van 1914 tot 1918, Drukkerij Ons Land, Brussel, 1926.
- Migneault F., la O' I., Van Alstein M., Oorlogsherdenking herdacht, achtergrondnota, Vlaams Vredesinstituut, Brussel, 2010.
- Moelaert R., De aftocht van het Belgisch leger doorheen het Meetjesland, Shrapnel 2, 2007, p. 49-52.
- Notteboom H., Meetjeslandse oorlogsmonumenten, Appeltjes van het Meetjesland, 2003, p.235-280.
- Redactie Heemkundige bijdragen uit het Meetjesland, Meetjeslands Koningsboek, 1831-1991, Uitgeverij Van Hoestenbergh, Maldegem, 1991.
- Rottey F., Gabrielle Petit 20 februari 1893 – 1 april 1916, Tielt, 2009.
- Stals H., Een Dubbele poort als vluchtweg. Impressie van de positie en de rol van Hulst bij de opvang van vluchtelingen in de Eerste wereldoorlog, De vier Ambachten Hulst, jaarboek 1994-1995, p. 135-166.
- Strobbe K., Suenens K., Zusters Kindsheid Jesu 1835-2010, Zusters Kindsheid Jesu vzw Gent i.s.m. KADOC-K.U.Leuven, 2010.
- Van Clemen S., Reisgids naar de Eerste Wereldoorlog, Standaard Uitgeverij, 2009.
- Vandebogaerde S., Een kijk op de administratiefrechtelijke organisatie van het 'Etappengebied' tijdens de Eerste Wereldoorlog, Masterproef RUG, 2009-10.
- Van den Branden W., Molens en hun nadagen: 1919-1970, Mola, Wachtebeke, 2008.
- Van der Fraenen J., Voor den kop geschoten. Executies van Belgische spionnen door de Duitse bezetter (1914-1918), Roularta books, Roeselare, 2009.
- Vanfleteren E., Meetjesland Krulbolt, Erfgoed Leeft, Comeet, Eeklo, 2006.
- Van Geetruyen A., De Jongh G., Hollandstelling van de kust tot Strobrugge, toen en nu, Schrapnell, 1994.
- Van Meirvenne R., Devos P., De Duitse bunkerlinie van Steendorp-Vrasene 1917, Provinciebestuur Oost-Vlaanderen, New Goff nv, Gent, 2002.
- Vanneste A., Het eerste 'Ijzeren gordijn'? De elektrische draadversperring aan de Belgisch-Nederlandse grens tijdens de Eerste Wereldoorlog, Dexia Bank, jg. 54/214, 2000/4.
- Van Passen R., Kunstschilder Alfred Ost, Davidsfonds, Leuven, 1947.
- Verbeke R., De chemische oorlog 1915-1918 en het Belgische leger, Schrapnell, 1/2006.
- Verpaalen J., Molens in 'Den Grooten oorlog', Stichting Levende Molens Nederland, 2008.
- Vlaminck C., Het etappengebied in België tijdens den oorlog 1914-1918, Ons Land, Brussel, 1916.
- Vluchten voor de Grooten Oorlog. Belgen in Nederland, De Bataafse Leeuw, Amsterdam, 1988.
- Vluchten voor de oorlog. Belgische vluchtelingen 1914-1918, Davidsfonds, Leuven, 2004.
- Wandt H., Etappenleven te Gent, Kanttekeningen bij de Duitse ineenstorting, Uitgeverij H. Janssens, Gent, 1920.

### 16.1 Aalter (Aalter, Bellem, Lotenhulle, Poeke, Sint-Maria-Aalter)

- Baeckelandt R., Een Duitse schietstand in het Loveld te Aalter, Land van de Woestijne, 2001/1, p.56-67.
- Baeckelandt R., Alois de Meyer – Een 100-jarige te Aalter, Land van de Woestijne, 2001/1, p. 68-69.
- Baeckelandt R., Remy François – soldaat 1914-1948, Land van de Woestijne, 2005/1, p. 34-44.
- Baeckelandt R., Oorlogsslachtoffers, Land van de Woestijne, 2005/2, p. 53-54.
- Baeckelandt R., August van Oyen, een Aalternaar overleden in Frankrijk tijdens de Grote Oorlog 1914-1918 in Amerikaanse legerdienst, Land van de Woestijne, 2007/1, p. 3-14.
- Baeckelandt R., Herdenking van de Grote Oorlog. Herinneringen aan mensen en gebeurtenissen, Land van de Woestijne, 2008/3, p. 3-183.
- Baeckelandt R., Oud-Strijders van de Grote Oorlog 1914-1918, Land van de Woestijne, 2009/2, p. 25-31.
- Bastiaen F., De Reuck D., Hoste I., Stockman L., De geschiedenis van Bellem, Gemeentebestuur Aalter, Aalter, 1994.
- Bastiaen F., Hoste I., Laroy P., Stockman L., Strobbe A., De geschiedenis van Lotenhulle, Gemeentebestuur Aalter, 2006.
- Camerlinckx J., Ons ballingschap, Land van de Woestijne, 2009/3, p. 15-21.
- Cloet M., De geschiedenis van Tielt: een nieuwe kijk op een rijk verleden, Lannoo, Tielt, 2009.
- De Baets H., Eerste Wereldoorlog 1914-1918 een hulpvliegtuig te Sint-Maria-Aalter, Land van de Woestijne, 1996/1-2, p. 26-28.
- De Baets H., Een oud-strijdersbond 1914-1918 te Sint-Maria-Aalter, Land van de Woestijne, 2002/1, p. 52-61.
- De Baets H., Gebeurtenissen om en rond het Duitse vliegveld te Maria-Aalter (1917-1918), Land van de Woestijne, 2005/1, p. 29-33.
- De Baets H., Aanwezigheid Duitse en Belgische militaire post te Maria-Aalter, Land van de Woestijne, 2008/4, p. 29-33.
- Edelhart M., Beernem, Oedelem en Sint-Joris bezet....deel 1 tot 3, Heemkundige Kring Bos en Beverland, 2003, 2004, 2005.
- Hoste I., Bastiaen F., Scarphout R., De Reucke D., Thys M., Op het goede spoor, 150 jaar ijzeren weg te Aeltre, Bellem, Aeltre-Sint-Marie, Land van de Woestijne, 1988/1-4.
- Hoste I., Stockman L., De geschiedenis van Poeke, Gemeentebestuur Aalter, 1985.
- Laroy M., Verhalen en geruchten rond Zeppelin LZ 35, Land van de Woestijne, 2006/1, p. 3-13.
- Laroy M., Een vergeten vereniging het Willemsfonds te Aalter voor de Eerste Wereldoorlog, Land van de Woestijne, 1993/3-4, p. 3-19.
- Laroy P., Debet Zijne Majesteit de Keizer van Duitsland, De komst van de Duitse troepen te Aalter in oktober 1914, Appeltjes van het Meetjesland, 53, p. 243-256.
- Laroy P., Onbemind maakt onbekend, Biografische aantekeningen bij Hendrik Van den Genachte, politiecommissaris in Aalter van 1890 tot 1920, Appeltjes van het Meetjesland, 60, p. 85-113.
- Laroy P., Een vergeten vereniging het Willemsfonds te Aalter voor de Eerste Wereldoorlog, Land van de Woestijne, 1993/3-4, p. 3-19.
- Laroy P., Zonder bon noch geld, Land van de Woestijne, 2004/3, p. 3-16.
- Stockman L., De geschiedenis van Aalter, Gemeentebestuur Aalter, 1979.
- Thys M., De zondagschool van Sint-Maria-Aalter tijdens de Eerste Wereldoorlog, Land van de Woestijne, 1979/1, p. 42-43.
- Thys M., De meisjesschool van Aalter in het kasteel van Loveld tijdens de Eerste Wereldoorlog, Land van de Woestijne, 1979/1, p. 44-45.
- Thys M., Het einde van een Duitse zeppelin te Aalter, Land van de Woestijne, 1981/1, p. 30-33.

- Thys M., De zusters van Sint-Maria-Aalter tijdens de Eerste Wereldoorlog, Land van de Woestijne, 1981/1, p. 50.
- Thys M., Door de bezetter opgeëiste arbeiders te Lokeren tijdens de Eerste Wereldoorlog, Land van de Woestijne, 1987/4, p. 33.
- Thys M., Enkele gebeurtenissen gedurende de Eerste Wereldoorlog 1914-1918 in de gemeente Aalter, Land van de Woestijne, 1991/1-2, p. 9-50.
- Van Damme P., Aalterse oudstrijders van de oorlog 1914-1918, Land van de Woestijne, 1993/1-2, p.12.
- Van Damme P., Aalterse oudstrijders van de oorlog 1914-1918, Achiel Baele, Land van de Woestijne, 1994/1-2, p. 19-26.
- Van der Meulen J., Hertog Albrecht von Württemberg, de illustre onbekende, en zijn 4<sup>de</sup> Duitse leger, Roede van Tielt, jg. 9/3-4, 1978, p. 81-160.
- Van Landschoot R., De regio Tielt van bevrijding tot verkiezingen 19 oktober 1918 – 16 november 1919, jg. 10/1, 1979, p. 1-60.
- Verhelst R., Gemeentelijk onderwijs te Sint-Maria-Aalter omstreeks de Eerste Wereldoorlog, Land van de Woestijne, 2003/3, p. 16

## 16.2 Assenede (Assenede, Bassevelde, Boekhoute, Oosteeklo)

- Claeys J., Assenede tijdens de Eerste Wereldoorlog, De Twee Ambachten, jaargang 7/1, 1999, p. 104-117.
- Claeys J., Groot-Assenede in oude foto's 1-2, Uitgeverij Taptoe, Eeklo, 1991.
- de Kraker A., Van Royen H., De Smet M., Over den vier Ambachten – 750 jaar Keure – 500 jaar Graaf Jansdijk, Deurinck, Kloosterzande, 1993.
- De Lombaert M., Mijn leven tijdens de Eerste Wereldoorlog, handgeschreven tekst, s.n.
- De Vleeshauer M., De vroegste vermelding van Stoepe, De Twee Ambachten, jaargang 5/2, 1997, p. 47-50.
- De Vriendt O., Gefusilleerden te Boekhoute tijdens de Eerste Wereldoorlog, De Twee Ambachten, jaargang 16/2, 2008, p. 39-58.
- Dierickx C., Enkele beelden van de bevrijdingsstoeten in Groot-Assenede in 1945, De Twee Ambachten, jaargang 3/1, 1995, p. 54-65.
- Dierickx C., Melkerij St.-Marie aan de Dijkstraat, De Twee Ambachten, jaargang 4/2, 1996, p. 34-36.
- Geernaert A., Mijn levensverhaal, bewaar dit voor het nageslacht, 2000.
- Heemkundig Genootschap De Twee Ambachten, Archiefbeelden Assenede-Bassevelde-Boekhoute-Oosteeklo, 2005.
- Hillaert L., Assenede: het verhaal van vroeger, De Eeclonaar, Eeklo, 1986.
- Mortier R., Grafrijmpjes voor onze gesneuvelde jongens, De Standaard, Antwerpen, 1920.
- Omtrent Achiel Van Poecke, Interview met Mevr. Cécile Van Poecke-Van Yper.
- Rossie J., Het boothuis, een oorlogsverhaal uit WOI in Boekhoute, De Twee Ambachten, jaargang 1/1-2, 1993, p. 53-67.
- Rossie J., Gabriëlle Petit, heldin uit WOI, nog steeds vereerd in Boekhoute, De Twee Ambachten, jaargang 5/2, 1997, p. 27-34.
- Van Britsom P., Enkele gegevens over de oorlog 1914-1918 te Boekhoute, Ons Meetjesland, 1974/1, p. 68-73.
- Van De Veire R., Camiel Hoste uit Oosteeklo gefusilleerd te Gent, De Twee Ambachten, jaargang 4/1, 1996, p. 14-17.
- Van der Fraenen J., Voor den kop geschoten. Executies van Belgische spionnen door de Duitse bezetter (1914-1918), Roularta, 2009.
- Van Vlaanderen I., Lettre à son épouse et ses enfants, handgeschreven, 12 september 1917.
- Van Wijnsberge L., Gefusilleerde burgers uit Groot Assenede tijdens de Eerste Wereldoorlog, De Twee Ambachten, jaargang 14/2, 2006, p. 45-59.
- Van Wijnsberge L., Gedenkplaat Jerome Dobbelaere: een terugblik naar een periode in de Eerste Wereldoorlog, niet gepubliceerd artikel.

- Willems G., De Hollandstelling 1914-1918 in groot Assenede, De Twee Ambachten, jaargang 14/1, 2006, p. 36-45.

### 16.3 Eeklo (Eeklo, Balgerhoeke)

- Buyck R., Delcourt A., De Mits E., De geschiedenis van Eeklo: Eeklo 750 jaar, Eeklo, Taptoe, 1990.
- Declercq R., Familieaantekeningen – Oorlogsdagboek van August Van den Neste, Appeltjes van het Meetjesland, 57, p. 35 -114.
- De Cocker F., Le Petit Verviers, de textielindustrie in Eeklo (1794-1940), Geschied- en heemkundige kring, Eeklo, 2003.
- De Roo S., De Smet E., Het Eeklo van toen, Marc Van de Wiele pvba, Brugge, 1985.
- De Smet E., Herbergen en herbergiers te Eeklo in 1916, 48, p. 143-188.
- De naweeën van de wereldoorlog, De Eecloonaar, 21 maart 1990.
- De tijd van toen, oorlog 14-18, De Eecloonaar, 6 november 1981.
- Hongersnood tijdens Wereldoorlog I, De Eecloonaar, 19 maart 1990.
- Kanttekeningen rond 11 november, De Eecloonaar, 7 november 1980.
- Klomp R., Eveleens Maarse D., De buurtspoorwegen rond Eeklo, Appeltjes van het Meetjesland, 51, p. 127-160.
- Lampaert L., De geschiedenis van Eeklo, Eeklo, De Eecloonaar, 1973.
- Lampaert L., Van de Bouchaute C., Eeklo in oude prentkaarten 1-2, Europese bibliotheek, Zaltbommel, 1972.
- Laroy P., De geschiedenis van het Willemsfonds in Eeklo en het Meetjesland, Liberaal Archief, Gent, 1993.
- Laroy P., Sevens en niemand anders, De lijst *Gerechtigheid* in het arrondissement Gent-Eeklo (1921), Appeltjes van het Meetjesland, 50, p. 221-230.
- Meetjeslandse sprokkels, een verhaal uit de Eerste Wereldoorlog: Koning Albert en Koningin Elisabeth te Eeklo, De Eecloonaar, 17 december 1987.
- Oorlog kostte 85 Eeklonars het leven, De Eecloonaar.
- Ryffranck P., Korte bijdrage tot de geschiedenis van Eeklo onder het Duitse beheer, october 1914-october 1918, Appeltjes van het Meetjesland, 52, p. 211-322.
- Van de Woestijne P., Uit het dagboek van Victor Roegiers, waarnemend burgemeester van Eeklo 1914-1918, Ons Meetjesland, 17/1984, p. 12-32.
- Van de Woestijne P., Lotgevallen van Eeklose opgeëisten en krijgsgevangenen tijdens de Eerste Wereldoorlog, Ons Meetjesland, 16/2002, p. 1-11.
- Van Hoecke R., De Zusters van Liefde in Ten Doorn (1822-1965), Geschied- en Heemkundige Kring van de stad Eeklo, Eeklo, 1998.
- Verstraeten A., Oorlogsrelicten te Eeklo. De Hollandlinie van Balgerhoeke tot Lembeke, De Eeklose Dobbelsgebakkene 9/2000-4, p. 172-180.
- Verstraeten A., Oorlogsrelicten te Eeklo. De Hollandlinie van Balgerhoeke tot Lembeke (2), De Eeklose Dobbelsgebakkene 10/2001, p. 33-40.
- Verstraeten A., Oorlogsrelicten te Eeklo. De Hollandlinie van Balgerhoeke tot Lembeke (3), De Eeklose Dobbelsgebakkene 10/2001, p. 77-147.
- Verstraeten A., Oorlogsrelicten te Eeklo. De Hollandlinie van Balgerhoeke tot Lembeke (4), De Eeklose Dobbelsgebakkene 10/2001, p. 138-149.
- Verstraete D., De Welgezinden honderd jaar, een kroniek van 150 jaar koorleven in Eeklo, Cera, Leuven, 1992.
- Vertenten A., Eeklo, een kleine stad in de Grote Oorlog, Cultuurdienst, Eeklo, 2011.

### 16.4 Evergem (Evergem, Ertvelde, Sleidinge, Kluzen)

- Antheunis G., Betonnen getuigen uit de Eerste Wereldoorlog, Inventarisatie van Duitse bunkers van de Hollandstelling in de Gentse kanaalzone, Vesting, Simon Stevinstichting vzw, 2001.

- Bauwens G., Dorpsbeelden uit het verleden Evergem – Sleidinge – Ertvelde, De Klaroen, Nazareth, 1994.
- Bauwens G., Archiefbeelden Ertvelde, Kluizen, Rieme, The Mill, Groot-Brittanië, 2002.
- De Bleecker H., Hetgeen ik medegemaakt heb gedurende den oorlog, onuitgegeven dagboek, Sleidinge.
- De Cuyper A., 75 jaar Centrale Langerbrugge 1914-1989, Langerbrugge, 1989.
- De Keukeleire E., De Oost-Vlaamse buurtspoorweg Gent-Evergem (1910-1959) met verlenging tot Bassevelde, De Keukeleire, Ledeberg, 2010.
- De Paepe G., Doornzele: kerk en parochie, Doornzele, s.n.
- De Vos A., werkgroep, De geschiedenis van Evergem, de Maertelaere, Aalter, 1994.
- De Vos A., Geschiedenis van Ertvelde, Gemeentebestuur Ertvelde, 1971.
- De Vos A., Jubileumboek Sint-Christoffelkerk Evergem (1786-1986), Sint-Christoffelconfrerie, Evergem, 1986.
- De Wildeman J., Leven in de brouwerij van de geneverkoten tot Sleins Westvoorde, Drukkerij De Stoop, Oosteeklo, 1990.
- De Wildeman J., D'Etnen en D'ijzeren 20 jaar harde dorpspolitiek te Sleidinge, Drukkerij De Stoop, Oosteeklo, 1992.
- Evergem's Yzerblad, Pasen 1917 tot juni 1918, 6 nummers.
- Hendryckx M., Van Acker D., Langs het Kanaal, Scheepswerven van Langerbrugge, Gent, 1982.
- Officieren van het 4de regiment Lansiers, Patrick Mommens, Belgische Strijdkrachten, Duitsland, 1994.
- Mommens P., Werkdocument naar aanleiding van Open Monumentendag, 11 september 2011.
- Sleidinge in het Etappengebied 1914-1918, onuitgegeven bron.
- Van Lauwe M., Zo leefde en werkte ik.... het levensverhaal van een jongen uit een arbeidersgezin (1900-1982) en tevens een brok Sleinse geschiedenis, 1982.
- Werkgroep geschiedenis van Sleidinge, Geschiedenis van Sleidinge, Gemeentebestuur Evergem, Evergem, 2006.
- Wolfaert G., Oude prentbriefkaarten van Evergem, Van Der Meulen, Evergem, 1982.

### 16.5 Kaprijke (Kaprijke, Lembeke)

- Buyck R., Kaprijke, van middeleeuwse stad tot hedendaags agrarisch dorp, Graficom, Lembeke, 2002.
- De Wilde J., Uit de kronieken van Lembeke, Davidsfonds, Lembeke, 1985.
- Feestkomitees van Kaprijke en Lembeke, Kaprijke en Lembeke in oude foto's, Uitgeverij Taptoe, Eeklo, 1991.

### 16.6 Knesselare (Knesselare, Ursel)

- Camerlinckx J., De laatste windmolen uit het land van de Woestijne, Land van de Woestijne, 1983/2, p. 3-7.
- NSB Knesselare, Herdenkingscomité Oud-Strijders Knesselare, 11 november 2008.
- Ryserhove A., De oorlog 1914-1918 te Knesselare, Bos en Beverland, jaarboek 1989/22, p. 81-104.
- Ryserhove A., Parochie en kerk Sint-Willibrord te Knesselare, Uitgeverij Van Hoestenbergh, Maldegem, 1995.
- Ryserhove A., Op bezoek te Knesselare, Uitgeverij Van Hoestenbergh, Maldegem, 1971.
- Ryserhove A., Het Knesselare en Ursel van toen, Uitgeverij Marc Van de Wiele, Brugge, 1983.
- Ryserhove A., Oud Knesselare, Appeltjes van het Meetjesland, 26, p. 202-331.
- Ryserhove A., Zo was Knesselare..., Gemeentekrediet, Knesselare, 1974.

- Ursel Bovenal, voorjaar 1917 tot 25 februari 1918, 8 nummers.
- Vandevaire G., De laatste oorlogsmaanden te Ursel (13 oktober – 11 november 1918), Appeltjes van het Meetjesland, 19, p. 139-183.
- Vandevaire J., Ursel tijdens de Europese oorlog van 1914-1918, Oorlogsdagboek door Gerard Vandevaire, Appeltjes van het Meetjesland, 55, p. 65-253.
- Vandevaire J., Uit de grote oorlog. De frontblaadjes 'Ursel bovenal' en 'Vrienden ondereen', Appeltjes van het Meetjesland, 57, p. 221-244.
- Vrienden Ondereen, 27 april 1918 tot 1 december 1918, 5 nummers.

### 16.7 Lovendegem (Lovendegem, Vinderhoute)

- De Vreese A., Lovendegem. Dorpsbeelden uit het verleden, Het streekboek, Nieuwkerken-Waas, 1992.
- De Vreese A., Lovendegem en Vinderhoute in woord en beeld, Het streekboek, Nieuwkerken-Waas, 1987.
- De Vreese A., Vinderhoute in grootmoeders tijd, Het streekboek, Nieuwkerken-Waas, 1992.
- Notulen Gemeenteraad, 1914-1918, Gemeentearchief Lovendegem, s.n.
- Samenvatting uit het gemeentelijk archief 1914-1919, Vinderhoute, s.n.
- Van Landschoot G., Omwille van wat geweest is... De kleine geschiedenis van het Dienstverleningscentrum Bernadette 1803-1970, DVC Bernadette, Lovendegem, 1983.
- Werkgroep geschiedenis van Lovendegem, Geschiedenis van Lovendegem, Alfa print solution, Lovendegem, 2009.

### 16.8 Maldegem (Maldegem, Adegem, Middelburg, Kleit, Donk)

- De Ceuninck P., Soldaat René Laureyns uit Donk gevallen tijdens de Eerste Wereldoorlog als eerste van acht Donkse gesneuvelden, Heemkundige Kring Het Ambacht Maldegem, jaarboek 2004, p. 228-252.
- De Ceuninck P., Het prille begin en de verdere ontwikkeling van de parochie Donk, Heemkundige Kring Het Ambacht Maldegem, jaarboek 2001, p. 145-269.
- Dobbelaere J., Een kroniek van de Grote Oorlog in Adegem, Maldegem en Middelburg. De gesneuvelde soldaten 1914-1918, Heemkundige Kring Het Ambacht Maldegem, jaarboek 2009, p. 9-182.
- Dobbelaere J., De gevechten in Burkel en aan het Schipdonkkanaal in Adegem en Maldegem, Heemkundige Kring Het Ambacht Maldegem, jaarboek 2009, p. 183-230.
- Maldegem in beeld en schrift 1914-1919, 1973.
- Martens M., Bouwgeschiedenis van de St.-Barbarakerk, Heemkundige Kring Het Ambacht Maldegem, jaarboek 2001, p. 13-83.
- Notteboom H., 'Stoomvorst met uw dampen verder'. Geschiedenis van de spoorweg Gent-Brugge, Heemkundige Kring Het Ambacht Maldegem, jaarboek 1999, p. 163-209.
- Notteboom H., Henry English, vader van Joe English, overleden in Adegem in 1918, Heemkundige Kring Het Ambacht Maldegem, jaarboek 2008, p. 167-181.
- Notteboom H., De elektrificatie van Maldegem, Heemkundige Kring Het Ambacht Maldegem, jaarboek 1999, p. 251-264.
- Notteboom H., Maldegemse cinemageschiedenis, Heemkundige Kring Het Ambacht Maldegem, jaarboek 2007, p. 7-98.
- Notteboom W., Tachtig jaar geleden eindigde de Eerste Wereldoorlog, Heemkundige Kring Het Ambacht Maldegem, jaarboek 1998, p. 257-309.
- Notteboom W., Biografie van Victor de Lille (1863-1940), Heemkundige Kring Het Ambacht Maldegem, jaarboek 2006, p. 11-29.
- Notteboom W., Van de Rostyne H., Een kwarteeuw Maldegem, 1904-1929, Heemkundige Kring Het Ambacht Maldegem, jaarboek 2009, p. 230-325.

- Pype P., Bunkers van de 'Hollandstelling' tussen Strobrugge en Leestjesbrug in Maldegem, Heemkundige Kring Het Ambacht Maldegem, jaarboek 2007, p. 175-191.

### 16.9 Nevele (Nevele, Hansbeke, Landegem, Merendree, Poesele, Vosselare)

- Bollaert A., De geschiedenis van de kerk van Poesele, Het Land van Nevele, jg. XXXVI, afl. 1, p. 3-36.
- Bollaert A., Het volksonderwijs te Poesele (1648-1988), Het Land van Nevele, jg. XLII, afl. 2, p. 51-56.
- Bollaert A., Kerstmis in Poesele, Het Land van Nevele, jg. XVIII, afl. 4, p. 269-274.
- Bollaert A., Een stokerij en een brouwerij te Poesele, Het Land van Nevele, jg. XV, afl. 3, p. 175-185.
- Bollaert A., Janssens A., Michiels M., "In den Vos" te Vosselare, Het Land van Nevele, jg. XIX, afl. 4, p. 302-313.
- Bollaert A., Tuytschaever P., Bijdrage tot de geschiedenis van de duivensport in België. De duivensport in Het Land van Nevele, Het Land van Nevele, deel I, jg. XXXVIII, afl. 3a, p. 229-333 en afl. 3b, p. 347-529.
- Bollaert A., Poesele en Poeselaars in het werk van Cyriel Buysse, Het Land van Nevele, jg. XL, afl. 4.
- Bollaert A., Twee getuigenissen over de grote oorlog: notities over de gebeurtenissen in Poesele tijdens de Eerste Wereldoorlog opgetekend door de gemeenteambtenaar Jules De Meulenere en pastoor Leonard De Roo, Het Land van Nevele, jg. XXXIV, afl. 4, p. 369-381.
- De Grootte S., Josué De Decker (1878-1953): activist en hoogleraar, Het Land van Nevele, jg. XXIII, afl. 1, p. 3-56.
- De Grootte S., Luyssaert J., Virginie Loveling over de deelgemeenten van het Land van Nevele in haar dagboek 1914-'18, Het Land van Nevele, jg. XXXIV, afl. 2, p. 128-152.
- Kring voor geschiedenis en kunst van Deinze en de Leiestreek, Geschiedenis van Deinze, Stadsbestuur Deinze, Deinze, 2005.
- Luyssaert J., Bollaert A., Stevens A., Tuytschaever P., Nevelse gemeenten onder vuur en Duitse bezetting, Kleine mensen in de Grote Oorlog 1914-1918, Het Land van Nevele 39/2008 4a+b.
- Luyssaert J., De rijkswachtbrigade van Nevele 1880-2000, Het land van Nevele, 2000.
- Luyssaert J., Kroniek van het klooster te Merendree (1876-1952), Het Land van Nevele, jg. XXXVIII, afl. 1, p. 3-35.
- Luyssaert J., Oorlogsrelaas van Florimond Pynaert, de Landegemse vrijwilliger 1914-1918, Het Land van Nevele, jg. XXX, afl. 1, p. 54-82.
- Luyssaert J., Oorlogsrelaas van Florimond Pynaert, de Landegemse vrijwilliger 1914-1918, Het Land van Nevele, jg. XXXI, afl. 2, p. 40-68.
- Luyssaert J., Oorlogsrelaas van Florimond Pynaert, de Landegemse vrijwilliger 1914-1918, Het Land van Nevele jg. XXXII, afl. 3, 32/2001, p. 119-155.
- Luyssaert J., Oorlogsrelaas van Florimond Pynaert, de Landegemse vrijwilliger 1914-1918, Het Land van Nevele, jg. XXIX, afl. 4, p. 319-356.
- Martens A., Oorlogsmonumenten en oorlogsslachtoffers te Hansbeke, Het Land van Nevele, jg. XXI, afl. 2, p. 112-121.
- Stevens A., Vier gebroeders trekken ten strijde, de familie Goedertier uit Landegem, Het land van Nevele, jg. XL, afl. 2, p. 10-16.
- Vandamme P., Oorlog in het land van Nevele. Schets van de oorlogsgebeurtenissen en een beschrijving van de monumenten, Shrapnel 3, 2006, p.51-65.
- Van De Castele J., Een getuigenis over Nevele 1914-1918. (Vertaling en bewerking), Het Land van Nevele, jg. XVIII, afl. 1, p. 40-49.

- Van De Castele J., Elektriciteit en spionage te Nevele in Wereldoorlog I, Het Land van Nevele, jg. XIII, afl. 2, p. 65-95.
- Van Maldeghem F., Oorlogsbelevissen 1914-18 en 1940, Het Land van Nevele, jg. XXII, afl. 4, p. 269-292.
- Van Maldeghem A., Kroniek van een bouwfirma ter gelegenheid van 125 jaar bouwmaterialen van Maldeghem, Het Land van Nevele, jg. XXV, afl. 4, p. 267-285.
- Verhoeven F., Constant Neutjens, gesneuveld te Landegem op 31 oktober 1918, Het land van Nevele, jg. XXVII, afl. 4, p. 341-343.
- Waelpuut G., 11 novemberherinneringen, Het Land van Nevele, jg. XIX, afl. 4, p. 284-288.
- Treurig aandenken aan een tragisch oorlogsfeit te Merendree, Landwacht 22 oktober 1958.

#### **16.10 Sint-Laureins (Sint-Laureins, Sint-Jan-in-Eremo, Sint-Margriete, Waterland-Oudeman, Watervliet)**

- Blondeel A., Kerkelijk en parochiaal leven te Sint-Laureins na 1900, Strobbe, Drongen, 2004.
- Blondeel A., Sint-Laureins tijdens de Eerste Wereldoorlog, Blondeel, Sint-Laureins, 2004.
- De Paepe J., Heerlijk Watervliet, De Paepe, Gent, 1980.
- De Paepe J., Watervliet: koningswens en ridderdroom, Taptoe, Eeklo, 2000.
- De Wilde I., Groot Sint-Laureins in oude foto's, 5 delen, Taptoe, Eeklo, 1991.
- Dood aan den elektrijken draad, De Eecloonaar.
- Haak M., Klein België, 'Neutraal' gebied tijdens Wereldoorlog I, Bulletin van de Heemkundige Kring West-Zeeuws-Vlaanderen, Jg. 5/3-19, 2010, p. 20-24.
- Ryserhove A., Oud Sint-Laureins, Appeltjes van het Meetjesland, 30, p. 207-298.
- Van Damme A., Oud-St.Laureins: de vrijheidsboom en het gedenkteken der gesneuvelden, Ons Meetjesland, 11/1978, 1-2.

#### **16.11 Waarschoot**

- Bonne A., Oorlogsdagboek '14-'18, ongepubliceerd.
- Catteeuw T., Verlichting van het dorp te Waarschoot, Ons Meetjesland, 1980/1, p. 171-175.
- Coopman A., 80 jaar geleden, Godsdienstig en Heemkundig Erfgoed Waarschoot, 1998/4, p. 138-139.
- De Muynck G., Waarschoot in oude foto's 1-2, Uitgeverij Taptoe, Eeklo, 1994.
- De Vos A., Geschiedenis van Waarschoot, Gemeentebestuur, Waarschoot, 1990.
- Lijst van de Estaminets en Herbergen der Gemeente Waarschoot op 17 september 1916, s.n.
- Interview met Richard Vereecke, 1984, s.n.
- Interview met Leon Speeckaert, 1987, s.n.
- Ons Dorp, VTB-VAB, Waarschoot, 1978.
- Reyniers H., Documenten monument gesneuvelden van Waarschoot, Godsdienstig en Heemkundig Erfgoed Waarschoot, 2005/2, p. 31-39.
- Vijftigjarig bestaan van de vrije Nijverheidsschool van Waarschoot, 1904-1954, s.n.

#### **16.12 Zelzate**

- Archief Provinciaal Broeders van Liefde, Sint-Jan-Baptist te Zelzate, een beknopt historisch overzicht, De Turfsteker, Jaargang 2/1, 1997, p. 6-16.
- Broeder Leopold, Zelzate in de oorlog 1914-1918, s.n.
- Comment un groupe de 150 Belges, bûcherons réquisitionnés pas les Allemands, parvinrent à passer la frontière, Le Pélerin, 23 september 1917.



- Decavele J., Honderdvijftig jaar kanaal Gent-Terneuzen, Dienst voor culturele zaken, 1977.
- Deschepper A., Gustaaf Vigoureux Zelzate 1892 – Gent 1943, Evergem, 2001.
- Hoebeke G., Wereldoorlog I: de elektrische draad te Wachtebeke en omstreken, Jaarboek 'Oud Wachtebeke', 2002, p. 185-196.
- Roegiers A., Postgeschiedenis, De Turfsteker, Jaargang 5/3, 2000, p. 18-19.
- Strubbe D., Karel Waegenaerstraat, De Turfsteker, Jaargang 2/2, 1997, p. 9-12.
- Trangez G., Van Acker E., Sint-Kruis-Winkel, een hoek tussen het kanaal Gent-Terneuzen en de Moervaart, Jaarboek 'Oud Wachtebeke', 2000, p. 7-197.
- Ververs D., Op 16 juli 1917 dropte een Engels vliegtuig twee bommen op de Zelzaatse stuiver, De Turfsteker, Jaargang 2/1, 1997, p. 15-20.
- Ververs D., Zelzate in oude foto's 1-2, Uitgeverij Taptoe, Eeklo, 1995.

### 16.13 Zomergem (Zomergem, Oostwinkel, Ronsele)

- Baekelandt M., Claeys J., d'Havé M., 75 jaar parochie en kerk Beke 1933-2008, Beke, 2008.
- Colonne J., Raymond Lagae & Gabriëlle Maréchal, Il y a presque un siècle, une histoire tragique..., Calonne, 2009.
- De Keukeleire E., De eerste Oost-Vlaamse buurtspoorweg Gent-Zomergem (1886-1959) met verlenging tot Ursel, De Keukeleire, Ledeberg, 2008.
- De Muynck G., Groot-Zomergem in oude foto's 1-2, Taptoe, Eeklo, 1993.
- Hendrickx D'Haese P., Gustaaf-Joseph Samuël 1896-1918, Zomergem.
- Gyselbrecht A., De vlucht naar Holland tijdens de oorlog van 1914, werkdocument, s.n.
- Gyselbrecht A., Zomergems oorlogsdagboek 1915-1916, werkdocument, s.n.
- Lampaert L., Zomergem in oorlog, werkdocument, 2010.
- Lievens A., Uit de beschieting van Zomergem, De Gentenaar-De Landwacht, 19 december 1918.
- Notteboom H., 750 jaar parochie Oostwinkel, Werkgroep 750 jaar Parochie Oostwinkel, Maldegem, 1994.
- Pauwels G., Oorlogsschade, 17 maart 1919.
- Oorlogsdagboek van het Davidsfonds - Een en ander over de Duitschers in de omschrijving der afbeeldingen, 1914 – 1918, Te Somerghem, Brugge, p. 208-229, s.n.
- Ryckaert M., De Sint-Martinuskerk van Zomergem slachtoffer van twee Wereldoorlogen, Appeltjes van het Meetjesland, 1976, p. 68-133.
- Ryckaert M., Bijdrage tot de geschiedenis van Ronsele, Drukkerij Cosyn-Minne, Gent, 1950.
- Soldatendienst Milac, Vaarwel landelijk Zomergem, Drukkerij Van De Weghe, Zomergem, 1979.
- Van Lantschoot E., Bevrijding van Zomergem in 1918, Ons soldatenblad, 5, 1993.
- Vermeiren J., Mijn grote oorlog, belevenissen van een frontsoldaat 1914-1918, Davidsfonds, Leuven, 2010.

### 16.14 Archieven en bibliotheken

- Aalter, gemeentearchief
- Antwerpen, Archief en documentatiecentrum voor het Vlaams-nationalisme, ADVN
- Assenede, documentatiecentrum Twee Ambachten
- Brussel, Archief van het Koninklijk Paleis
  - o Carnets van de ordonnansofficieren van de Koning
- Eeklo, Stadsarchief
  - o Militair fonds
  - o Fonds Georges E. Spittaël
- Evergem, gemeentearchief
- Gent, Stadsarchief Zwarte Doos
- Lovendegem, gemeentearchief

- Maldegem, gemeentearchief
- Nevele, documentatiecentrum Het Land van Nevele
- Openbare Bibliotheek Aalter, Assenede, Eeklo, Evergem, Gent, Kaprijke, Knesselare, Lovendegem, Maldegem, Nevele, Sint-Laureins, Waarschoot, Zelzate, Zomergem

### 16.15 Kranten en tijdschriften

- Gazette van Gent, Universiteitsbibliotheek Gent, 1914.
- De drama's der Duitse bezetting, Uitgeverij Patria, Antwerpen, 1914-1918.
- De Vlaamse Post, Universiteitsbibliotheek Gent, 1915.
- De Gentenaar, de Landwacht, de Kleine Patriot, Universiteitsbibliotheek. Gent, 1915, 1916, 1917, 1918, 1919.
- Het Vlaamsche Nieuws, Universiteitsbibliotheek Gent, 1916.
- Het soldatenblad, privé collectie, Zomergem.
- 't Getrouwe Maldeghem, 1914-1915 en 1919 (door Erik Versluys)
- Fondsenblad Vlaamsch land, 1914.
- De Vooruit, 1914.
- Ursel bovenal en Vrienden ondereen (soldatenkranten)
- Evergems Yzerblad (soldatenkrant)

### 16.16 Internetbronnen

- <http://geschiedenisvanaalter.blogspot.com>
- [www.sleinsarchief.be](http://www.sleinsarchief.be)
- [http://www.ethesis.net/smokkel\\_land\\_van\\_waas/smokkel\\_lvw\\_hfst\\_6.htm](http://www.ethesis.net/smokkel_land_van_waas/smokkel_lvw_hfst_6.htm)
- [www.pilotundluftschiff.de](http://www.pilotundluftschiff.de)
- [www.bunkergordel.be/DeHollandstelling](http://www.bunkergordel.be/DeHollandstelling)
- <http://www.negendelinie.be/historiek.php>
- [http://users.skynet.be/mda.hdv/vtb\\_memorial/olieslagers/index.html](http://users.skynet.be/mda.hdv/vtb_memorial/olieslagers/index.html)
- [www.oorlogsmusea.nl](http://www.oorlogsmusea.nl)
- [www.landvannevele.com](http://www.landvannevele.com)
- [www.molenechos.be](http://www.molenechos.be)
- [www.wfa-belgie.be](http://www.wfa-belgie.be)
- [www.bunkergordel.be](http://www.bunkergordel.be)
- [Sites.google.com/leveninzeltate](http://Sites.google.com/leveninzeltate)

### 16.17 Oorlogsdagboeken

- Blondeel A., Sint-Laureins tijdens de Eerste Wereldoorlog, Blondeel, Sint-Laureins, 2004.
- Bonne A., Oorlogsdagboek '14-'18, s.n.
- Camerlinckx J., Ons ballingschap, Land van de Woestijne, 2009/3, p. 15-21.
- De Bleecker H., Hetgeen ik medegemaakt heb gedurende den oorlog, onuitgegeven dagboek, Sleidinge.
- Declercq R., Familieaantekeningen – Oorlogsdagboek van August Van den Neste, Appeltjes van het Meetjesland, 57, p. 35 -114.
- Gyselbrecht A., Zomergems oorlogsdagboek 1915-1916, werkdocument, s.n.
- Gyselbrecht A., De vlucht naar Holland tijdens de oorlog van 1914, werkdocument, s.n.
- Luysaert J., Oorlogsrelaas van Florimond Pynaert, de Landegemse vrijwilliger 1914-1918, Het Land van Nevele, jg. XXX, afl. 1, p. 54-82.
- Luysaert J., Oorlogsrelaas van Florimond Pynaert, de Landegemse vrijwilliger 1914-1918, Het Land van Nevele, jg. XXXI, afl. 2, p. 40-68.
- Luysaert J., Oorlogsrelaas van Florimond Pynaert, de Landegemse vrijwilliger 1914-1918, Het Land van Nevele jg. XXXII, afl. 3, 32/2001, p. 119-155.
- Luysaert J., Oorlogsrelaas van Florimond Pynaert, de Landegemse vrijwilliger 1914-1918, Het Land van Nevele, jg. XXIX, afl. 4, p. 319-356.

- Loveling V., Oorlogsdagboeken 1914-1918, Meulenhoff Manteau, Antwerpen, 2005.
- Ryffranck P., Korte bijdrage tot de geschiedenis van Eeklo onder het Duitse beheer, oktober 1914-oktober 1918, Appeltjes van het Meetjesland, 52, p. 211-322.
- Vandevaire G., De laatste oorlogsmaanden te Ursel (13 oktober – 11 november 1918), Appeltjes van het Meetjesland, 19, p. 139-183.
- Vandevaire J., Ursel tijdens de Europese oorlog van 1914-1918, Oorlogsdagboek door Gerard Vandevaire, Appeltjes van het Meetjesland, 55, p. 65-253.
- Van Lauwe M., Zo leefde en werkte ik.... het levensverhaal van een jongen uit een arbeidersgezin (1900-1982) en tevens een brok Sleinse geschiedenis, 1982.
- Wandt H., Etappenleven te Gent, Kanttekeningen bij de Duitse ineenstorting, Uitgeverij H. Janssens, Gent, 1920.

### 16.18 Filmbronnen

- Klein België door filmmaker Rieks Soepenbergh (2004)
- Koning Albert in Eeklo, film door de VRT door Raymonde Panis

### 16.19 Literaire werken

- Hans Abraham:
  - Gabrielle Petit (1921)
  - De Groote Oorlog (1919)
  - Ons heldenboek. Oorlogsverhalen. (1921):
    - Bevat: De hel van Eesen.
    - Roeselare in de oorlog.
    - Met onze soldaten in Duitsland.
    - Het zeeroversnest Zeebrugge.
    - De draad des doods.
    - Het bloedplakkaat of het einde van een spion.
    - Onze gefusilleerden.
    - De geliefde van Diksmuide.
    - Kapitein Fryatt.
    - Pasen, het graf aan de zee.
    - Een begraafplaats voor gevallen strijders te Vlissingen.
    - Het pesthol van Roeselare.
  - De opgeëisten. (1922)
  - Een Vlaams gezin in oorlogstijd. (1916)
  - Een Vlaamse jongen in oorlogstijd. (1921)
  - De vliegende Hollander. (1928)
  - Voor de vrijheid (1915) = In de strijd.
- Claes Ernest:
  - Uit mijn soldatentijd, 1917
  - Oorlogsnovellen, 1919
  - Uit den oorlog. Namen 1914
  - Bei uns in Deutschland, 1919
- Fonteyne Norbert:
  - Kinderjaren, 1939
- Stijn Streuvels

## 17 Afbeeldingen

Figuur 1: Frank Sierens, foto Grégoire De Poorter .....	3
Figuur 2: Afbeelding van drie Ulanen, slnd.....	13
Figuur 3: Uittreksel uit het logboek van de tocht van de Belgische koning doorheen het land in 1914: de tekst behandelt de passage in Zelzate, 1914, Archief van het Koninklijk paleis .....	17
Figuur 4: Over de aankomst in Eeklo op 9 oktober 1914, Archief van het Koninklijk paleis .....	18
Figuur 5: Het vertrek uit Eeklo, er worden sigaretten uitgedeeld, 10 oktober 1914, Archief van het Koninklijk paleis.....	19
Figuur 6: Het bericht aan de bevolking van de burgemeester waarin hij Sleidinge aanmaakt te ontwapenen, 8 november 1914, collectie Sleins Archief .....	24
Figuur 7: Verordening over brievenverkeer, 1915 .....	29
Figuur 8: Verordnungsblatt van de Etappeninspektion, 1918.....	31
Figuur 9: De gemeenten van het Meetjesland maakten deel uit van verschillende Kommandanturen, die ook veranderden van samenstelling, kaart: Toerisme Meetjesland, bewerking Artoria .....	33
Figuur 10: Bekendmaking dat Maldegem operatiegebied wordt, 1915, stadsarchief Eeklo.....	36
Figuur 11: De Draadversperring, collectie Theelen-Mertens .....	46
Figuur 12: Bunker van de Hollandstellung in de Sportlaan in Eeklo, overbouwd met chalet, 2011, collectie COMEET .....	55
Figuur 13: Observatiebunker in de Moerstraat in Kaprijke, 2011, collectie COMEET .....	57
Figuur 14: Bunker in Vaartstraat-West Ertvelde, 2011, collectie COMEET .....	59
Figuur 15: Deze en alle volgende tekeningen van bunkers zijn gemaakt door Georges Spitael, Stadsarchief Eeklo .....	63
Figuur 16: Opgeëiste arbeiders, Sleidinge, Sleins Archief .....	104
Figuur 17: Wachten voor brood op de Markt van Maldegem, het Passburo op de achtergrond, Ambacht Maldegem.....	115
Figuur 18: Advertentie, Sleins Archief .....	116
Figuur 19: Noodgeld uit Evergem, 1917, collectie Gerard Bauwens .....	124
Figuur 20: Enveloppe met Nederlands adres, de brief was gericht aan de Belgische soldaat Oscar Meyvaert, collectie Michel Coene.....	132
Figuur 21: Kleuters van Hansbeke, 1918, Collectie Oud-Hansbeke .....	158
Figuur 22: Victor De Lille, Ambacht Maldegem .....	176
Figuur 23: Hollandse editie van 't Getrouwe Maldeghem, 15 november 1914, gemeentearchief Maldegem ..	177
Figuur 24: Monument van Burkel, Ambacht Maldegem .....	204
Figuur 25: Beeld van de verwoesting van Zomergem-boven, 1918, privé-collectie De Decker .....	211
Figuur 26: De Toren van de Sint-Christoffelkerk is opgeblazen, 1918, Sleins Archief .....	212
Figuur 27: Lastenboek voor herstellingen aan de kerk, 1919, Kerkfabriek Zelzate .....	214
Figuur 28: Geïmproviseerde brug over het Schipdonkanaal in Landegem, Het Land van Nevele .....	220
Figuur 29: Kapotte brug van Balgerhoeke, 1918, Stadsarchief Eeklo .....	228
Figuur 30: Gedenkteken Bassevelde, ca. 1924 .....	235
Figuur 31: Monument Oosteeklo, 2011, collectie COMEET .....	236
Figuur 32: Het originele monument van Vinderhoute, Werkgroep Geschiedenis van Vinderhoute .....	239
Figuur 33: Soldaat van het regiment Tweede Gidsen, Museum Tweede Gidsen Zelzate .....	242
Figuur 34: Monument Ronsele, collectie COMEET, 2011 .....	246
Figuur 35: Werkgroep WOI, 4 oktober 2011, collectie COMEET .....	271

## 18 Colofon

Onderzoek uitgevoerd in opdracht van COMEET (Cultuuroverleg Meetjesland) door Artoria bvba van april tot oktober 2011. In het kader van het LEADERMLS/PDPO-project 'Honderd jaar Eerste Wereldoorlog in het Meetjesland: Herinneringen in het Meetjesland, 1914-2014).

© COMEET/Erfgoedcel Meetjesland  
Van Hoorebekeplein 1 bus 4, 9900 Eeklo

Auteur: Artoria bvba: Sophie Huysman, Ester Van Den Broeck

Redactie: Hanne Couckuyt, Nele Van Uytsel, Jolien Verroeye en Sylvia Matthys

Reproductie: Facsimile Eeklo

Verantwoordelijke uitgever: Frank Sierens, voorzitter COMEET

Wettelijk depot: 2011/11.065/3

Met dank aan alle Meetjeslandse particulieren die materiaal uit hun familiearchief ter beschikking stellen van het project.

Alle rechten voorbehouden. Niets uit deze uitgave mag worden verveelvoudigd, opgeslagen in een geautomatiseerd gegevensbestand en/of openbaar gemaakt in enige vorm of op enige wijze, hetzij elektronisch, mechanisch, door fotokopieën, opnamen of op enige andere manier zonder voorafgaande schriftelijke toestemming van de uitgever.

Met dank aan: Alle archieven, openbare bibliotheken, musea, verzamelaars, particulieren, cultuurdiensten en erfgoedverenigingen in het Meetjesland en daarbuiten die hun medewerking verleenden, en in het bijzonder:

Jelle	Angillis
Roger	Baeckelandt (Heemkring A. Verhoustraete Aalter)
Frank	Baete (De Twee Ambachten Assenede)
Gerard	Bauwens (Historisch onderzoek Evergem)
Emiel	Blommaert (Erfgoedconsulent Assenede)
André	Bollaert (Land van Nevele)
Bart	Bonne (verzamelaar)
Roger	Buyck (Kaprijke)
Dirk	Buys (Heemkundige en Historische Kring Wondelgem)
Jan	Camerlinckx (Aalter)
Walter	Cami (Comité der Vaderlandse Bonden Eeklo)
Jackie	Claeys (De Twee Ambachten Assenede)
Patrick	Claeys (Historisch onderzoek)
Michel	Coene (vzw Vliet Assenede)
Vivien	De Baets (Cultuurraad Zelzate, OMD en Erfgoeddag)

Wilfried	De Backer (Kerkefabriek Zelzate)
Alain	De Belder (auteur)
Sven	De Boeck (Stoomcentrum Maldegem)
Beatrice	De Caluwé (Heemkring Zelzate)
Koenraad	De Clercq (Cultuurraad en Heemkundige Kring Zelzate)
Guy	De Clercq (Heemkundige en Historische Kring Wondelgem)
Martin	De Decker (Verzamelaar Zomergem)
Stefaan	De Groote (Projectvereniging Platform Omgeving Leie en Schelde)
Pieter	De Reu (Archief Waarschoot)
Dirk	De Reuck (Heemkring E. Mettenanxt Aalter)
Rudi	De Vliegheer (Archief Zelzate)
Omer	De Vriendt (De Twee Ambachten Assenede)
Ronny	Debbaut (Vlaamse Vereniging voor Familiekunde)
Guido	Deseyn
Piet	Dhanens (Zomergem)
Rudi	Dhoore (Erfgoed Nevele)
Jozef	Dobbelaere (Ambacht Maldegem)
Guido	Fruytier
Alain	Goublomme (Goldflower Project Horebeke)
Francine	Hamerlinck (Cultuurraad Evergem)
Krispijn	Hautekeete (vzw Vliet Assenede)
Guy	Hoebeke (Archief Wachtebeke)
Arlette	Janssens (Voorzitster HK 'Selsaete')
Gustaaf	Janssens (Archief Koninklijk Paleis)
Luc	Lampaert (Zomergem)
Joris	Laroy (SAVA Sleidinge)
Oscar	Lippens (Heemkunde Lembeke)
Jan	Luyssaert (Het Land van Nevele)
Erik	Matthys (Erfgoedgroep Zomergem)
Patrick	Merlevede (Stadsarchief Eeklo)
Patrick	Mommens (Evergem)
Ilse	Neyt (erfgoedvrijwilliger)
Hugo	Notteboom (Appeltjes-Meetjesland Adegem)
Freddy	Pille (Stadsarchief Eeklo)
Willy	Quintyn (Oud-Hansbeke)
Eric	Raveel (Voorzitter Cultuurraad Zelzate)
Myriam	Roegiers (Evergem)
Hannelore	Scheir (Duurzaamheidsambtenaar Zomergem)
Ellen	Schiffer (Waarschoot)
Georges	Spitael (onderzoeker, fonds G. Spitael in Stadsarchief Eeklo)
Willy	Stevens (Heemkring A. Verhoustraete Aalter)
Antoon	Steyaert (Lovendegem)
Paul	Stock (Directie klooster Zomergem)
Godfried	Stockman (Meetjeslandse gids)
Guy	Tack (Maldegem)
Mieke	Timmerman (Cultuurdienst Sint Laureins)

Walter	Uyttenhove (Sacralia)
Sam	Van Clemen (Auteur Turnhout)
Valerie	Van De Sompele (Cultuurambtenaar Zomergem)
Fons	Van De Velde (Archief Zomergem)
Paul	Van De Woestyne (Heemkundige bijdragen Meetjesland)
Johannes	Van Den Abeele (Historisch onderzoek Evergem)
Rene	Van Den Elshout (Heemkundige Kring de Vier Ambachten, Hulst, Nederland)
Jan	Van Der Fraenen
Jan	Van Meenen (Stadsarchief Eeklo)
Rebecca	Van Rechem (coördinator COMEET)
Franky	Van Rossem (Onderzoeker)
Gerard	Van Vooren (Werkgroep geschiedenis van Vinderhout)
Sofie	Van Waes (Erfgoedconsulente Assenede)
Loran	Van Wijnsberge (Twee Ambachten Assenede)
Kris	Van Zandycke (Werkgroep Monumentenzorg Eeklo)
Theo	Vandamme (Cultuurraad Zelzate)
Elise	Verdegem (Cultuurbeleidscoördinator Evergem)
Guy	Verhelst (Verzamelaar en blogger over Zelzate)
Willy	Verschraegen (De Vier Ambachten, Hulst, Nederland)
Erik	Versluys (Vrienden van Watervliet)
Antoon	Verstraete (De Eeklose Dobbелgebakkene)
Amedee	Vertenten (Heemkundig Genootschap van het Meetjesland Eeklo)
Raf	Walgraeve (Wende, Werkgroep Erfgoeddag Nevele)
Erik	Wille (Marktzanger, dialectgenootschap Zuid-West Oost-Vlaanderen)
Daniel	Meulebroek (verzamelaar)

We danken ook de leden van de werkgroep WOI, die het project adviseert:



Figuur 35: Werkgroep WOI, 4 oktober 2011, collectie COMEET

Georges	Antheunis	Stadsarchief Gent
Frank	Baete	Heemkring Twee Ambachten
Erik	Blomme	Gemeentearchief Maldegem

Walter	Cami	Comité der Vaderlandse Bonden
Fien	Danniau	Instituut Publieksgeschiedenis Ugent
Omer	De Vriendt	Heemkring Twee Ambachten
Ode	De Zutter	Erfgoedcel Waasland
Stefaan	Degroote	POLS
Peter	Geirnaert	Coördinator Resoc MLS
Lien	Goegebeur	Diensthoofd toerisme en erfgoed Maldegem
Erik	Hennes	Toerisme Meetjesland
Jan	Luyssaert	Heemkring Het Land van Nevele
Sylvia	Matthys	COMEET
Joeri	Mertens	Onroerend Erfgoed
Laure	Messiaen	Volkskunde Vlaanderen
Martine	Pieteraerens	Dienst Erfgoed, Provincie Oost-Vlaanderen
Freddy	Pille	Geschied- en Heemkundige Kring Eeklo, stadsarchief Eeklo
Alex	Vanneste	Universiteit Antwerpen
Pablo	Smet	cultuurbeleidscoördinator Assenede
Mieke	Timmerman	Plattelandscentrum en gemeente Sint-Laureins
Rebecca	Van Rechem	COMEET
David	Vanhee	De KLAD
Elise	Verdegem	cultuurbeleidscoördinator Evergem
Hugo	Verhaege	cultuurschepen Nevele
Bert	Vermeire	RLM
Jolien	Verroeye	COMEET





Met steun van de  
Vlaamse overheid

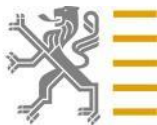

Dit project komt tot stand met de steun van:



Europees landbouwfonds voor plattelandontwikkeling: Europa investeert in zijn platteland