



M VAN
**MUSEUM
LEUVEN**

BELEIDSPLAN

2019-2023



CONTACT

Peter Bary
Directeur

peter.bary@leuven.be
+32 (0)16 27 29 79

M - Museum Leuven

Prof. Van Overstraetenplein 1
3000 Leuven, Belgium

WOORD VOORAF

Dit document bestaat uit 7 delen. Allereerst komt het collectiebeleidsplan voor de periode 2013-2018. Dit is het plan dat op dit ogenblik in uitvoering is en vormt ook mee de basis voor de volgende beleidsperiode. Om het geheel niet onnodig te verzwaren is dit plan via een hyperlink te consulteren op de website van M – Museum Leuven (zie https://www.mleuven.be/sites/default/files/md_kg_collectieplan_m_28032013.pdf)

In deel 2 tot 5 zullen er verschillende elementen worden aangereikt die duidelijk maken waar M op dit ogenblik staat. Dit zijn niet alleen de SWOT's van de verschillende deelcollecties, maar ook een schets van de vernetwerking van M. De presentatie van de kengetallen en feiten van de diverse aspecten van de werking van M uit het referentiejaar 2016 worden gepresenteerd.

Daarnaast delen we ook de tussentijdse evaluatie van de visitatie van de Vlaamse Gemeenschap visitatiecommissie van 13 februari 2017.

Als 6de deel presenteren we het collectiebeleidsplan voor de periode 2019-2023

Tenslotte brengen we in het laatste deel ook het publiekswerkingsbeleidsplan voor de periode 2019-2023.

INHOUDSTAFEL

BELEIDSPLAN 2019-2023

1.	COLLECTIEBELEIDSPLAN 2013-2018	7
2.	ASSESSMENT DEELCOLLECTIES	8
3.	VERNETWERKING VAN M-MUSEUM LEUVEN	63
4.	FEITEN EN CIJFERS ORGANISATIE- 2016	69
5.	TUSSENTIJDSE EVALUATIE VAN DE VLAAMSE GEMEENSCHAPVISITATIECOMMISSIE	88
6.	COLLECTIEBELEIDSPLAN 2019-2023	106
1.	Doelstellingen van de museale instelling	111
2.	Het collectieplan	112
2.1	Wat is het collectieplan	115
2.2	Visie en strategie van het collectiebeleid	115
	2.2.1 <i>Visie</i>	
	2.2.2 <i>Naar een geïntegreerd collectiemodel: netwerk en partnerships</i>	
3.	De M-collectie: geschiedenis en samenstelling	121
3.1	Collectievorming	121
3.2	Collectieprofiel	127
3.3	Collectie-identiteit	129
3.4	Topstukken	131
3.5	Bibliotheek en documentatiecentrum	132
4.	Collectiewaardering	131
4.1	Historiek	134
4.2	Waardenkompas M	139
5.	Verzamelen	139
5.1	Algemeen	139
5.2	Verwerven	139
	5.2.1 <i>Visie</i>	
	5.2.2 <i>Actief verzamelen</i>	
	5.2.3 <i>Methode</i>	
	5.2.4 <i>Middelen</i>	
	5.2.5 <i>Bibliotheek</i>	
5.3	Afstoten	144
	5.3.1 <i>Collectie</i>	
	5.3.2 <i>Bibliotheek</i>	
6.	Behoud en beheer	149
6.1	Beheer	149
	6.1.1 <i>Registratie</i>	
	6.1.2 <i>Fasering registratie</i>	
6.2	Behoud	155
	6.2.1 <i>Actieve conservatie en restauratie</i>	
	6.2.2 <i>Passieve conservatie</i>	

6.2.3	<i>Depotbeheer</i>	
6.2.4	<i>Risicobeheer en Calamiteitenplan</i>	
6.2.5	<i>Fasering conservatie-restauratie</i>	
6.3	Collectiemobiliteit: uitgaande bruiklenen	171
6.3.1	<i>Visie</i>	
6.3.2	<i>Bruikleenadministratie</i>	
6.3.3	<i>Digitale beeldbank en reproductie-aanvragen</i>	
7.	Onderzoek	175
8.	Ontsluiten	180
8.1	Collectiepresentaties	181
8.2	Grote tentoonstellingen vertrekkend vanuit de collectie	184
8.3	Digitale ontsluiting	185
8.3.1	<i>Website</i>	
8.3.2	<i>Online ontsluiting</i>	
8.4	Collectiecommunicatie	186
8.5	Reizende presentaties	187
8.6	Publicaties	188
8.7	Behoud en beheer	190
8.8	Bibliotheek	191
9.	Bijlagen	194
	Bijlage 1: Organogram Afdeling Oude Kunst M	195
	Bijlage 2: Topstukken en sleutelstukken in de M-collectie	196
	Bijlage 3: Selectie (Inter)nationale Bruiklenen M-collectie 2009-2018	208
	Bijlage 4: Deelcollecties M en stand van zaken registratie/ontsluiting (2017)	216
	Bijlage 5: Grondplan Depots	219
	Bijlage 6: Grondplan Bibliotheek	212
7.	PUBLIEKSWERKING 2019-2023	227
1.	Visie van Publiekswerking	228
2.	M biedt een beklijvende museumbeleving, die vertrekt vanuit kunst	228
3.	De drijfveren van Publiekswerking	231
3.1	M uitbouwen als een klantgericht museum	231
3.1.1	<i>CRM</i>	
3.1.2	<i>Van klantregistratie naar publieksonderzoek</i>	
3.1.3	<i>Peiling naar mening en feedback: dialoogmanagement</i>	
3.1.4	<i>Klantgedrag</i>	
3.1.5	<i>Persona van klanten</i>	
3.1.6	<i>Klantenreis</i>	
3.1.7	<i>Klant als idee</i>	
3.1.8	<i>Dienstverlening</i>	
3.1.9	<i>Toegankelijkheid</i>	
3.2	M stimuleert participatie en cocreatie bij het publiek	241
3.3	M zet in op storytelling	244
3.4	M vormt de ideale plek voor levenslang en levensbreed leren	246
3.5	M als ontmoetingsplaats in de samenleving	249

4.	M verwelkomt een breed en divers publiek	252
4.1	Onderwijs	252
4.2	Gezinnen en kinderen (1.5 – 12 jaar)	256
4.3	Jongeren (13-17 jaar)	259
4.4	Studenten (18-26 jaar)	260
4.5	Individuele bezoekers (vanaf 26 jaar)	262
4.6	Groepsbezoek	266
4.7	Bijzonder doelgroepen & socio-culturele projecten	267
4.8	M-bassadeur en M-cenas	268
5.	Infrastructuur	269
6.	Communicatie	272
6.1	Doelgroepen	272
	6.1.1 <i>PR-doelgroepen</i>	
	6.1.2 <i>Intermediaire doelgroepen</i>	
	6.1.3 <i>Het potentiële publiek</i>	
	6.1.4 <i>Specifieke doelgroepen</i>	
6.2	Doelmarkten	273
6.3	Type communicatie	273
	6.3.1 <i>Corporate communicatie</i>	
	6.3.2 <i>Tentoonstellingscommunicatie</i>	
	6.3.3 <i>Actiecommunicatie</i>	
	6.3.4 <i>Pers</i>	
6.4	Campagnes	276
6.5	De strategie voor communicatie en marketingstrategie 2019-2023	276
	6.5.1 <i>Bereiken</i>	
	6.5.2 <i>Boeien</i>	
	6.5.3 <i>Binden</i>	
7.	Medewerkers van de afdeling Publiekswerking	281
8.	Bijlagen	283
	Bijlage 1: Multisensorieel model	
	Bijlage 2: Overzicht van de huidige CRM aantallen	
	Bijlage 3: Screenshots groepsbevraging van Surveygismzo	
	Bijlage 4: Resultaten persona oefening	
	Bijlage 5: Visitor's journey	
	Bijlage 6: Contactstrategie	
	Bijlage 7: Scan toegankelijkheid	
	Bijlage 8: M in de pers 2014 t.e.m. 2017	
	Bijlage 9: Samenstelling redactieraad	
	Bijlage 10: Model Beeldgeletterdheid	
	Bijlage 11: Aanbod per doelgroep	
	Bijlage 12: Doelgroepenmatrix	
	Bijlage 13: Geomapping van de scholen	
	Bijlage 14: Klantgericht museum: bereiken, boeien en binden	
	Bijlage 15: Overzicht van de corporate communicatie instrumenten	
	Bijlage 16: Overzicht van tentoonstellingscommunicatie bij Hendrick De Clerck	
	Bijlage 17: Contentplan Oude Kunst	
	Bijlage 18: Partners Publiekswerking	

1. COLLECTIEBELEIDSPLAN 2013 >< 2018

Het lopende collectiebeleidsplan van M is terug te vinden bij het aanvraagdossier voor een indeling bij het Vlaamse niveau en van een werkingssubsidie als collectiebeherende cultureel-erfgoedorganisatie in 2013. Dit document kan in extenso worden geconsulteerd via deze link: https://www.mleuven.be/sites/default/files/md_kg_collectieplan_m_28032013.pdf

In wat volgt lichten wij toe hoe het collectiebeleidsplan van M zich verder zal ontwikkelen in de beleidsperiode 2019 – 2023.

2. ASSESSMENT DEELCOLLECTIES

DEELCOLLECTIE BEELDHOUKUNST MIDDELEEUWEN EN RENAISSANCE

Prof. dr. Michel Lefftz, Université de Namur

Le présent rapport présenté ici a pour objectif de situer la collection de sculptures médiévales et de la Renaissance du M Museum Leuven dans le contexte muséal régional flamand et dans celui de la Belgique. C'est dans ce but que nous avons réalisé l'analyse de la collection et que nous l'avons comparée à celle des autres musées de Belgique et même de collections étrangères.

Avec plus de 200 sculptures médiévales et de la Renaissance, la collection du M Museum Leuven constitue de loin, au point de vue quantitatif, la plus importante collection de sculpture de cette période dans le Brabant flamand. Les œuvres dont elle est constituée sont originaires des anciens Pays-Bas méridionaux et même, en grande majorité, de l'ancien duché de Brabant.

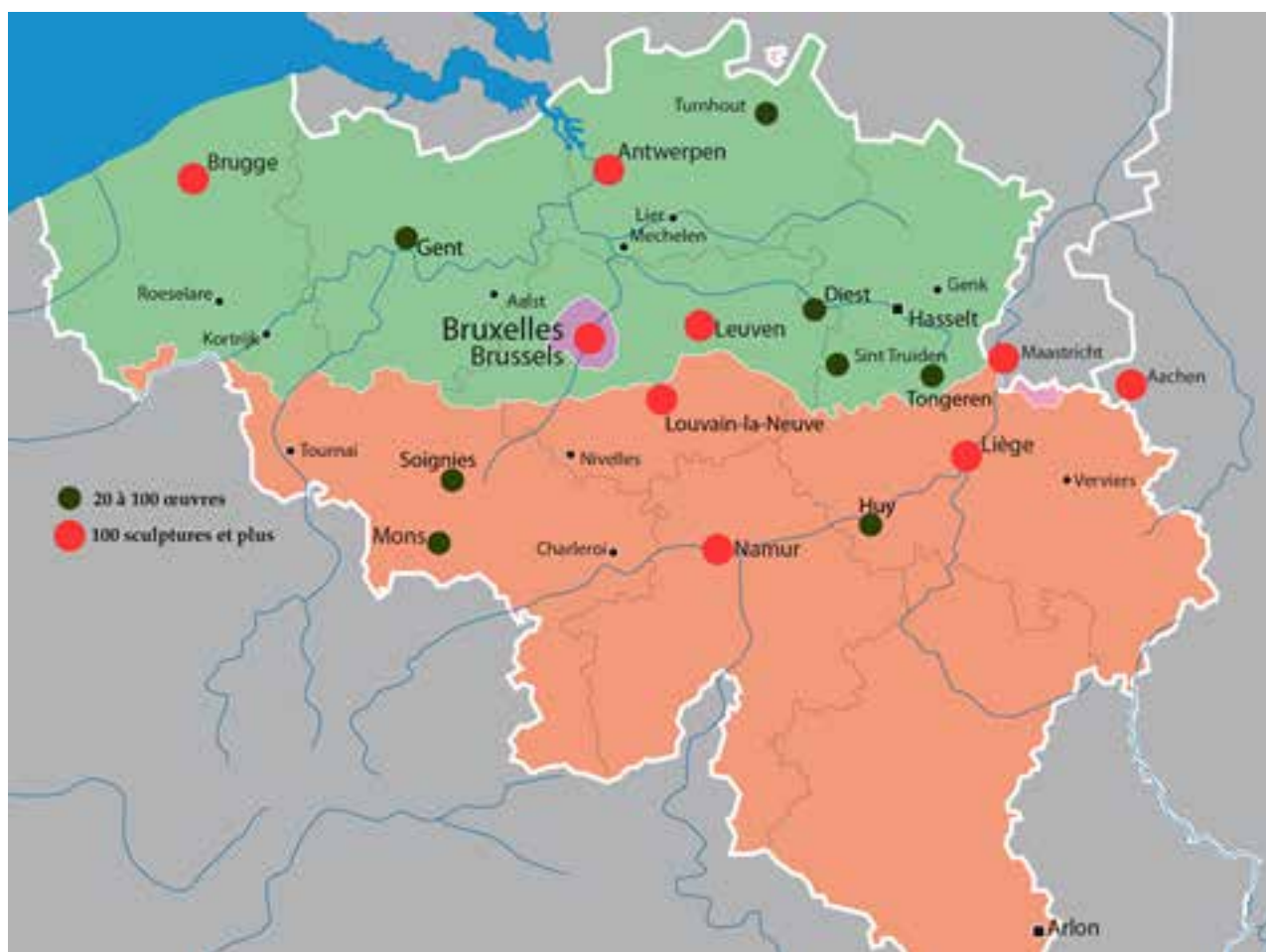

Dans notre pays, la plus riche collection de sculptures médiévales et de la Renaissance de Belgique est celle du musée fédéral de Bruxelles (Musées royaux d'art et d'histoire). Celle-ci est principalement, mais non exclusivement composée d'œuvres originaires de nos régions. Le musée Mayer van den Bergh à Anvers possède une très riche collection de sculptures de la période concernée, dans laquelle les œuvres originaires de nos régions voisinent avec celles, souvent très réputées, de provenance étrangère.

La période couverte par la collection du M va du XI^e au XVI^e s., cet ensemble offre une excellente représentativité de la production sculptée des grandes périodes artistiques : romane, gothique et renaissance. Pour les périodes romane et gothique du XI^e au XV^e s., la plupart des grands thèmes iconographiques sont présents: Sedes Sapientiae (XI^e s.), Christ en croix (tête du XIII^e s. et Christ du XIV^e s.), monument funéraire (dans le chœur de l'église Saint-Pierre, XIII^e-XVI^e s.), statues mariales (XIV^e-XV^e s.), sculptures architectoniques (clefs de voûte figurées du XIV^e s.).

La sculpture gothique tardive, de la fin XVe s. et du 1er tiers du XVIe s., est de loin la plus abondante dans les collections du M ou gérée par ce musée. On y trouve aussi le plus grand nombre d'œuvres majeures, dont celles de Jan Borman et de son atelier. La majorité de ces sculptures est composée de statues, presque toutes en bois, de tailles diverses, mais il faut aussi ajouter l'importante série de sculptures de mobilier conservée à l'église Saint-Pierre (statues, Calvaire, stalles et monuments funéraires). Plus de la moitié de cette série remarquable illustre la vie et la Passion du Christ. Une fort belle figurine brabançonne représentant l'Enfant Jésus et une riche série de neuf groupes de Sainte Anne Trinitaire ouvrent la série. La dizaine de Vierges à l'Enfant constitue également un ensemble représentatif de la production sculptée de la fin du Moyen Âge et se décline dans des matériaux divers (bois polychromé, pierre, terre cuite). Le récit de la vie du Christ se poursuit encore avec une figure de Jésus agenouillé au Jardin des Oliviers. La Passion du Christ, dont l'iconographie s'est particulièrement développée à la fin du Moyen Âge dans nos régions, est ici visible à travers une trentaine d'œuvres : le Christ attendant la mort sur la Pierre froide, le Christ portant la croix, le Christ en croix, développé en groupe du Calvaire, la Pietà et enfin le Christ mort, au tombeau, avec un groupe complet de sept figures, provenant de l'église Saint-Jacques à Leuven. Deux Trônes de Grâce complètent cette série christique.

Les études menées par Jan Crab, ou sous sa direction, dans les années '70, ont permis de regrouper quelques dizaines parmi ces œuvres en divers ensembles cohérents. Plusieurs auteurs de ces groupes sont connus et d'autres sont repris sous des appellations de convention, comme : le Maître de la Madone de Piètrebaix, le Maître de la sainte Barbe de Pellenberg, le Maître de la sainte Catherine, le Maître du Christ sur la Pierre froide. Dans le même temps, ces publications ont fait considérablement progresser la connaissance du milieu de production louvaniste. La série des petits reliefs et un trumeau qui proviennent de l'hôtel de ville de Louvain réalisés par Joes Beyaert (1405-1483), vers 1467-1470, comme deux autres fragments sculptés de même provenance qui sont attribués à Willem Ards (ca 1450-1467) constituent à cet égard de précieux témoins. Un autre sculpteur identifié, Hendrik Roesen incarne quant à lui une influence directe du grand sculpteur bruxellois Jan Borman. Plusieurs statues et reliefs de ce maître de la sculpture bruxelloise du plus haut niveau de qualité sont déposés au M. Si l'on y ajoute les sculptures du grand Calvaire de la collégiale Saint-Pierre, cela représente le plus grand ensemble de sculptures du groupe Borman conservées dans un musée. La statue de saint Hubert et le Calvaire de Saint-Pierre constituent des chefs-d'œuvre exceptionnels de notre patrimoine.

En plus de ces statues, le M conserve un retable anversois illustrant la Vie du Christ et une dizaine de fragments de retables divers, tous représentatifs d'un type de production caractéristique de l'ancien duché de Brabant à la fin du Moyen Âge. Six de ces reliefs sculptés, en pierre d'Avesnes cette fois, proviennent de la tour du Saint Sacrement de l'église Saint-Jacques à Leuven.

La riche collection de sculptures du M est donc représentative de la production du Moyen Âge dans les anciens Pays-Bas méridionaux, et plus spécifiquement dans l'ancien duché de Brabant et à Leuven.

La collection de sculptures de la Renaissance est nettement moins riche que celle du Moyen Âge, elle consiste en une dizaine d'œuvres de belle qualité, presque toutes en albâtre. Les meilleures d'entre elles proviennent de l'ancien couvent des Célestins à Héverlée. Enfin, on relèvera une statue d'un sculpteur malinois connu, Thomas Hazart (†1610) et une pièce rare dans nos régions, la maquette de la tour de l'église Saint-Pierre.

Analyse SWOT

Atouts

Valorisation des collections par la qualité et la quantité d'œuvres

- ▶ Très grand potentiel de valorisation, car la collection constitue un très riche témoignage du patrimoine local et régional et comporte des chefs-d'œuvre, comme ceux du Groupe Borman.

Grand potentiel de valorisation par l'infrastructure muséale

- ▶ Vaste espace disponible dans le M pour l'exposition permanente
- ▶ Les espaces réservés aux expositions temporaires et l'expérience acquise par le passé permettent d'envisager la poursuite des expositions temporaires.

Opportunité unique offerte par la gestion du patrimoine et de l'espace du chœur de l'église Saint-Pierre.

- ▶ Non seulement cette situation permet d'élargir le patrimoine de l'église Saint-Pierre avec des pièces exceptionnelles, dont la Sedes Sapientiæ, les monuments funéraires, les stalles et les sculptures de l'arc triomphal (Calvaire de Borman), mais apporte aussi un espace supplémentaire qui se trouve dans l'un des hauts lieux touristiques de la ville. Il s'agit là d'une chance unique d'attirer un public supplémentaire au M. Enfin, le cadre authentique de cet espace offre de multiples possibilités de mise en scène des sculptures anciennes, notamment par la reconstitution de lieux de dévotions, ce qui permettrait aux visiteurs d'apprécier ces pièces au-delà de leurs qualités artistiques.

Valorisation des collections par la recherche

- ▶ Les œuvres louvanistes ont déjà été partiellement étudiées par les importants travaux de Jan Crab dans les années '70.
- ▶ L'inventaire informatisé qui existe pourrait déjà être mis en ligne de manière à faire mieux connaître la collection et redynamiser la recherche, voire à en assurer la publication.
- ▶ L'implantation au cœur d'une ville universitaire offre diverses possibilités de collaboration, par exemple par des séminaires de recherche, lesquels pourraient aussi déboucher sur des colloques et des publications.

Faiblesses

Les collections

- ▶ État de la polychromie de nombreuses œuvres dont la polychromie a été partiellement dégagée.
- ▶ Nombreuses œuvres de qualité régionale.
- ▶ Lacunes dans la typologie des collections médiévales à compenser par des achats, p.ex, avec des statuettes et des reliefs médiévaux en ivoire.
- ▶ La collection des sculptures de la Renaissance est réduite.

La muséographie

- ▶ Muséographie des collections permanentes contraignante, surtout du point de vue de l'éclairage, mais aussi, dans une moindre mesure par le mobilier d'exposition (vitrines).
- ▶ Limites dans la gestion des œuvres et des espaces de l'église Saint-Pierre. L'intervention du M se limite-t-elle uniquement à la conservation ? De qui dépend cet accord : ville, fabrique d'église ?

Opportunités

- ▶ Synergies avec l'université de Louvain pour l'étude des collections (travaux de recherche, mémoires de masters).
- ▶ Poursuite de collaborations avec l'université de Namur, pour la valorisation des œuvres, notamment celle des œuvres majeures du Groupe Borman.
- ▶ Interactions avec d'autres services de la Ville de Leuven, notamment avec ceux qui gèrent le patrimoine et le tourisme.
- ▶ La situation administrative du musée, avec sa dépendance de la ville, pourrait favoriser la mise en place d'une politique culturelle concertée dans laquelle les différents acteurs liés à la valorisation du patrimoine, du tourisme et de la culture à Leuven pourraient peut-être agir avec encore plus d'efficacité.
- ▶ Valorisation des collections en injectant les données de l'inventaire dans les bases de données régionales (www.erfgoedplus et www.vlaamsekunstcollectie.be).

Menaces

- ▶ L'équipe des scientifiques est réduite, ce qui risque fortement de freiner, voire de rendre impossible le développement de la dynamique de valorisation des collections entreprise jusqu'ici.
- ▶ La dépendance vis-à-vis de la Ville de Leuven pour la stratégie de valorisation du patrimoine risque de laisser de côté la valorisation des collections permanentes. Ainsi, actuellement, l'investissement dans les expositions temporaires est très important et semble se faire partiellement aux dépens d'un travail de fond consacré au patrimoine du musée.

Suggestions consolidation et développement, partenariats

- ▶ Comme énoncé dans le SWOT, l'opportunité qu'offre la gestion de l'espace du chœur de l'église Saint-Pierre pourrait davantage être exploitée, car ce lieu, l'un des hot spots du tourisme de Leuven constitue un formidable potentiel d'attractivité qui permettrait certainement d'attirer davantage de visiteurs au M, à condition de développer une stratégie adaptée. De plus, cet espace pourrait davantage être exploité comme une extension du musée pour des expositions permanentes et temporaires, voire pour des animations auprès de différents publics. Il s'agirait donc d'y créer dans ce lieu un « produit d'appel » pour développer l'intérêt des visiteurs.
- ▶ La ville de Leuven possède un richissime patrimoine immobilier dont certains éléments sont en attente d'affectation. Ne pourrait-on pas envisager d'installer une autre annexe du musée dans l'un de ces bâtiments historiques de Leuven, comme l'église Saint-Jacques ou dans l'ancienne abbaye Sainte-Gertrude ? L'un de ces lieux pourrait être mis à profit pour installer les collections lapidaires, voire y développer un musée de l'architecture qui valoriserait les sculptures architectoniques. On pourrait encore y envisager un musée d'histoire de la ville, à l'instar de ce qui a été réalisé à Gand ou à Luxembourg (<http://www.stamgent.be>, <http://www.musee-hist.lu/>).
- ▶ Mettre en place un circuit touristique dans le Brabant, qui rassemblerait par exemple les sculptures du Maître de Piètrebais. Un circuit de ce type a été mis en place en Lorraine, autour de la figure de Ligier Richier et fonctionne très bien (<http://www.tourisme-meuse.com/fr/0/3/0/ITILOR055FS00005/sit/detail>).
- ▶ Poursuivre les collaborations avec d'autres musées, notamment avec le Musée de Louvain-la-Neuve, installé dans la ville universitaire jumelle peu éloignée.
- ▶ A en juger par la répartition des collections de sculptures du Moyen Âge et de la Renaissance dans la région située autour de Leuven (cf. carte ci-dessus), il est évident que le M peut jouer un rôle prépondérant comme pôle muséal dans la partie orientale de la Flandre, certainement dans une grande partie du Brabant et du Limbourg.

Réorientation, réaffectation, suppression de l'ensemble

Comme proposé dans les perspectives, une partie des collections lapidaires et peut-être d'autres témoins de l'histoire de la cité médiévale de Leuven pourraient faire l'objet d'une réaffectation dans une extension du musée de l'histoire de la ville, ce qui élargirait encore le rôle de pôle culturel de Leuven.

M Leuven - 19^{de} en 20^{ste}-eeuwse beeldhouwkunst **Analyse van de verzameling**

Dit document beoogt een genuanceerd en synthetisch beeld op te hangen van de situatie van de verzameling 19^{de} en 20^{ste}-eeuwse beeldhouwkunst van het museum M Leuven. De opzet bestaat erin eigenheid en profiel te achterhalen, de plaats binnen de geheel verzameling te schetsen én de betekenis ervan voor de werking van de instelling toe te lichten. Hiertoe is er gepeild naar de overheersende wijze van invulling van de museale basistaken (verzamelen / bewaren / registreren / bestuderen / tonen / ontsluiten), naar de sterktes en de zwaktes van deze sculpturenverzameling, de mogelijkheden die zij biedt en de uitdagingen die men kan verwachten, zowel op korte als op lange termijn. Deze inzichten kunnen oriënterend zijn voor de ontwikkeling van toekomstige projecten en plannen.

Plaats

De verzameling 19^{de} en 20^{ste}-eeuwse beeldhouwkunst van M Leuven omvat 285 objecten op een totaal van 52.000 bewaard in de instelling. In cijfers vertegenwoordigt zij dus nauwelijks 0.5 % van de totale verzameling. (zie grafiek 1) Bij rondgang in de zalen stelt men echter vast dat van deze 285 objecten er 17 topstukken (6%) permanent getoond worden en dat er vandaag daarenboven 19 opgesteld staan in de dossiertentoonstelling *Lichamen. Een selectie 19^{de} eeuwse-sculptuur uit de M-collectie*, i.e. samen 12.6 %. Op een totaal van 270 tentoongestelde objecten betekent dit respectievelijk 6.3 % en 13.3 %. Men mag er dus van uitgaan dat deze goed vertegenwoordigde kunstwerken kwalitatief en historisch van groot belang geacht worden voor het museum. Binnen deze verzameling 19^{de} en 20^{ste}-eeuwse beeldhouwkunst onderscheidt men 4 belangrijke entiteiten (zie grafiek 2). Het grootste aandeel, 37%, wordt gevormd door de *Neogotiek*. Het aandeel van de *Academische werken tot in het fin-de-siècle* bedraagt 16 % en dat van het *Modernisme* 13%. Niet minder dan 34% van de objecten valt onder een restrubriek, namelijk *Anoniem, varia*. Deze laatste categorie omvat onder meer gebeeldhouwde onderdelen van gebouwen, anonieme religieuze sculptuur, maar ook esthetisch waardevolle gesigeneerde stukken die geïsoleerd in de verzameling voorkomen. Op één niet onbelangrijk werk voor de openbare ruimte na, heeft M-Leuven nooit hedendaagse kunst verzameld. Wel is geopteerd voor een partnership met de bank- en verzekeringsinstelling Cera. Deze samenwerking houdt een langdurige bruikleen in van hun verzameling Belgische hedendaagse kunst, die richtinggevend is voor het tentoonstellingsbeleid, maar die verder buiten het bestek van deze analyse valt.

Peilt men ten slotte naar de zwaartepunten binnen de verzameling 19^{de} en 20^{ste} eeuw, dan tekenen zich grosso modo twee kernen af die ook in de toekomst het uitgangspunt kunnen vormen voor interessante projecten. De neogotiek met de ateliers van de familie Goyers en Vermeylen biedt hiertoe het grootste aantal stukken. Hoewel minder talrijk aanwezig zijn ook boegbeelden van de late 19^{de} eeuwse Belgische als beeldhouwkunst Constantin Meunier en Jef Lambeaux met boeiende ensembles vertegenwoordigd.

Profiel

M Leuven stelt zich tot doel "het verhaal van de stad, de regio en het historische hertogdom Brabant in al hun facetten vanaf de prehistorie tot heden" te onderzoeken en te tonen aan een breed publiek. (zie Collectieplan, p.4).

De objecten uit de verzameling 19^{de} en 20^{ste}-eeuwse beeldhouwkunst vallen nagenoeg volledig binnen de krijtlijnen van dit onderzoekdomein. Dit historisch-ruimtelijk criterium stelt ons ook in staat een gefundeerd inhoudelijk onderscheid te maken in termen van *kern* en *periferie*. Objecten worden gekenmerkt door hun kunsthistorisch belang, in min of meer directe relatie tot de Leuvense en Brabantse geschiedenis/ bouwkundig patrimonium of zijn te situeren in ruimer verband. Aldus kan met gradaties onderscheiden en bijgevolg de betekenis van bepaalde objecten of ensembles preciezer bepalen en beter begrijpen. Niettemin kan men spreken van een organisch gegroeid geheel, ondanks de grote diversiteit qua typologie, functie en materiaal.

De zin voor integratie van disciplines en studiegebieden die spreekt uit de doelstellingen van het museum (zie: Collectieplan, p. 4) ziet men weerspiegeld in de opstelling op zaal. Beeldhouwwerk, schilderkunst en tekeningen worden geïntegreerd getoond; er is geen sprake van een aparte beeldengalerij.

Beheer en behoud

Het minime aandeel van 0.5 % binnen het geheel van de verzameling zou kunnen laten vermoeden dat op vlak van beheer en behoud de vereisten ook minimaal zouden zijn. Niets is echter minder waar. De grote formaten en eraan verbonden specifieke logistieke vereisten vragen aangepaste bewaarsystemen, grote oppervlakte in de depots, aangepast presentatiemateriaal, de inzet van gespecialiseerde (externe) art handlers en bijgevolg een relatief hoog budget.

De objecten bevinden zich globaal gezien in goede toestand. De organisatie van het depot volgt de vigerende normen van luchtvochtigheid en temperatuur. Ook de inrichting, het dagelijks onderhoud en het beheer beantwoordt aan de hedendaagse standaarden. Van elk object bestaat een digitale wetenschappelijke fiche voor basisregistratie, met aanduiding van de bewaringstoestand. De genomen optie om alle topstukken permanent op zaal te tonen is zowel op het vlak van conservatie, educatie, logistiek als budgetbeheer optimaal. Daarnaast biedt de inrichting van tijdelijke documentaire tentoonstellingen over de eigen collectie de mogelijkheid tot verdiepend wetenschappelijk onderzoek, gerichte restauratiecampagnes, gespecialiseerde publicaties en ontsluiting. Ondanks het relatief kleinschalige karakter van dit type tentoonstelling dient gewezen te worden op het grote belang ervan voor de wetenschappelijke werking van de instelling. Het beantwoordt immers fundamenteel aan de kerntaken van de museale instelling, en dit op een voor de onderscheiden diensten beheersbare en uiterst performante manier.

Sterktes

Hoewel de gehele verzameling van M naar typologie van de objecten sterk gediversifieerd is, kan men toch spreken van uitgesproken inhoudelijke coherentie. Alle objecten zijn direct of minder direct gelieerd aan de geschiedenis van de stad, het hertogdom en/of hun patrimonium. Daarom kunnen we spreken van een relatieve homogeniteit die ingebed is in het historisch weefsel.

Wat de verzameling 19^{de} en 20^{ste}-eeuwse beeldhouwkunst aangaat, onderscheidt men *grosso modo* vier types van verwantschap, elk met zijn specifieke mogelijkheden om projecten te ontwikkelen :

- ✓ Kunst door Leuvense kunstenaars, in een Leuvense atelier voor Leuvense bouwkundig patrimonium. (Neogotiek, ateliers Goyers, Vermeylen, interieur Sint-Jozefskerk; Academie)
- ✓ Kunst voor Leuvenaars: bustes en portretten, voorstellingen van Leuvense prominenten van historisch belang (bestuurders universiteit, burgemeesters e.a.)
- ✓ Werk van groot artistiek belang door een niet-Leuvenaars, in Leuven vervaardigd, met een beperkte band met de stad. (ensemble Constantin Meunier)
- ✓ Werk van Leuvense kunstenaars of in Leuven ontstaan van beperkt historisch of artistiek belang.

Deze kunstwerken zijn uitgevoerd in traditionele sculpturale materialen (hout, steen, marmer, brons) en vragen in principe niet om buitengewone conservatiemaatregelen of speciale voorwaarden voor presentatie.

Zwaktes

Hoewel de meeste objecten **hun** plaats kennen binnen het historisch weefsel en/of het Leuvense patrimonium kan men toch spreken van feitelijke versnippering. Overloopt men de chronologie gaande van neogotische kunst, via fin-de-siècle naar modernisme en hedendaagse kunst dan tekent zich een toenemende verbrokkeling af. De ensembles per kunstenaar worden geleidelijk aan kleiner: van respectievelijk 80, over 10 en 5 tot 1 geïsoleerd stuk. De verschillende aspecten van de verzameling zijn niet alleen kwantitatief maar ook kwalitatief niet alle even sterk. Het beheer van 19^{de} en 20^{ste}-eeuwse beeldhouwkunst vraagt in verhouding tot de totaliteit buitengewoon veel ruimte, veel logistieke inzet en een groot budget. Er is een opvallende vertegenwoordiging van religieus beeldhouwwerk, ook monumentaal, dat als ensemble is opgenomen nadat de kerkinterieurs na het tweede Vaticaans concilie werden heringericht. Het grote aantal objecten is niet per definitie evenredig met de artistieke betekenis ervan, maar vraagt wel buitengewone inspanning op logistiek (plaats en inzet) en financieel vlak. Niettemin is het aangewezen de integriteit van het geheel te bewaren. Ondanks haar rijkdom en diversiteit blijft de verzameling een lokale stempel dragen.

Mogelijkheden

De verscheidenheid binnen de verzameling biedt de unieke mogelijkheid tot tal van documentaire tentoonstellingen, met velelei iconografische, stilistische, thematische, materiaal-technische invalshoeken. Het zijn ideale onderwerpen voor kleinschalige maar goed gedocumenteerde dossiertentoonstellingen, al dan niet met een beperkt aantal bruiklenen, maar met een gepubliceerde studie. Een deel van de verzameling wordt aldus ten gronde onderzocht. Ook voor de basisregistratie is de research die hiervoor wordt uitgevoerd bijzonder verrijkend. De versnippering, die hoger als een zwakte beoordeeld werd, biedt de mogelijkheid om ettelijke leemtes functioneel aan te vullen en de verzameling zodoende inhoudelijk te versterken met relatief beperkte middelen. Hier geldt dat men gemakkelijk over de grenzen van de deelverzamelingen kan kijken. Zo is het interessant om tekeningen, schetsen of ontwerpen van beeldhouwwerk in de verzameling te verwerven; een portfolio verdient de voorkeur boven geïsoleerde werken op papier omdat het creatief proces er uit af te leiden is. De huidige praxis aangaande het Meunier-ensemble is een schoolvoorbeeld van pragmatisch beheer, dat maximaal verrijkend is voor de verzameling en als voorbeeld kan dienen voor andere te ontwikkelen presentaties. Het verenigt zowel beeldhouw- als schilderkunst, werken uit de verzameling MLeuven met langdurige bruikleen van het KMSKA uit Antwerpen. Met de recente aankoop van een atypisch schilderij uit een scharniermoment van zijn carrière wist M een leemte te vullen en het ensemble substantieel te versterken. Zonder een goede vertrouwensrelatie met de partnerinstelling kan een dergelijk zwaartepunt binnen de presentatie niet ontwikkeld worden. Het verdient aanbeveling om te onderzoeken in hoeverre er rond andere ensembles dergelijke "versterkende" acties ondernomen kunnen worden, al dan niet wederkerig, en bijvoorbeeld een samenwerking met de het Centrum voor Religieuze Kunst en Cultuur (Heverlee) interessant kan zijn.

Uitdagingen

Algemeen mag men stellen dat de gemiddelde museumbezoeker meer belangstelling toont voor schilder- en tekenkunst dan voor beeldhouwkunst. Het onderzoek naar de oorzaken van dit wijd verspreid fenomeen valt echter niet binnen het bestek van deze analyse. De hoge kosten die met

sculptuurentoonstellingen gepaard gaan en de mogelijks beperkte return echter wél, daar zij de organisatie ervan in de toekomst zouden kunnen bemoeilijken. Er zal dus nagedacht moeten worden om tegelijk de belangstelling voor deze discipline aan te wakkeren, specifiek via studie, educatieve projecten en promotie.

De waardering van bepaalde kunstvormen is onderhevig aan maatschappelijke trends, los van esthetische maatstaven. De 19^{de} en 20^{ste}-eeuwse sculptuur uit bedehuizen en religieuze instellingen geniet vandaag weinig populariteit, maar vertegenwoordigt wel een groot aandeel in de verzameling. Het gevaar is niet denkbeeldig dat deze entiteit in een sluimer-modus verzeild geraakt en enkel nog geconserveerd wordt.

De functionele uitbreiding van de verzameling 19^{de} en 20^{ste}-eeuwse beeldhouwkunst dient verzekerd te worden, alsmede het genereren van de hiertoe noodzakelijke fondsen op verschillende manieren. De mogelijkheid tot aankoop van kwaliteitsvolle tekeningen, ontwerpen en schetsen in relatie tot stukken in de collectie en unieke stukken die voor de verzameling een meerwaarde zijn, dient ook in de toekomst gegarandeerd te worden.

Een meer specifiek en op lange termijn netelig probleem bestaat er in de nadruk op het lokale aspect van de regio Leuven/Hertogdom Brabant te overstijgen. Het actuele partnership met Cera is een weloverwogen aanzet hiertoe. Onder meer via deze langdurige bruikleen weet M zich een fris hedendaags imago aan te meten, dat afstraalt op de eigen deelcollecties zoals de 19^{de} en 20^{ste}-eeuwse beeldhouwkunst. Derhalve is het van kapitaal belang deze goede relaties te bestendigen.

Concrete actie

Met het oog op de uitbreiding en de versterking van de verzameling 19^{de} en 20^{ste}-eeuwse beeldhouwkunst verdient het aanbeveling om een onderzoeksproject met de looptijd van 3 maand uit te werken dat de verantwoordelijke conservator toelaat om de lacunes in de verzameling te achterhalen en te definiëren, concrete antwoorden te formuleren om deze te verhelpen, hiertoe actief en systematisch aan prospectie te doen en een gemotiveerd actieplan uit te stippelen met richtinggevend voorstellen voor een "ideale" collectie, een weloverwogen kader, waarvan de resultaten te verwezenlijken zijn op middellange en lange termijn.

Dr. Francisca Vandepitte
15.01.2014

Bijlage : Grafieken

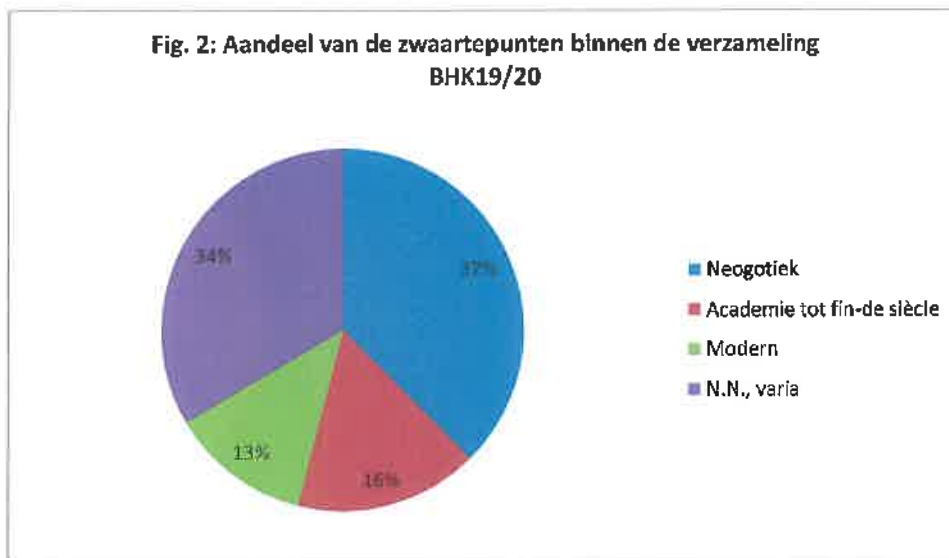
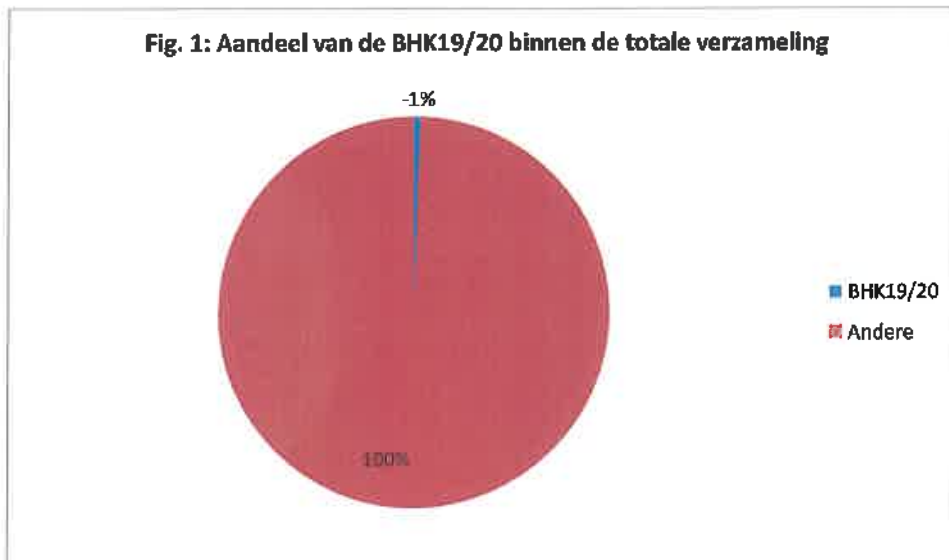

FVDP - MLeuven BHK19/20

De collectie schilderkunst van de 15e en de 16e eeuw in Museum M in Leuven is uitzonderlijk divers, zowel wat kwaliteit als wat herkomst betreft. Dat maakt het moeilijk om deze werken te presenteren binnen een heldere, verhalende context. Het lijkt me daarom opportuun om voluit in te zetten op een historische multimediale presentatie (schilderkunst in combinatie met beeldhouwkunst, toegepaste kunsten, prenten, etc.). Dat laat meer flexibiliteit toe en maakt het mogelijk om de vaste collectie lost te koppelen van een zuiver esthetische presentatie. Het laat toe om er een contextueel verhaal van te maken. Binnen de Vlaamse museumwereld zijn er naar mijn aanvoelen niet veel musea die deze kaart voluit getrokken hebben.

Het moge duidelijk zijn dat het museum met het Boutstriptiek een meesterwerk van wereldniveau in huis heeft. De bewaaromstandigheden zijn niet ideaal en voor het museum problematisch (in die zin dat het panel in de St.-Pieterskerk bewaard wordt), maar dat biedt ook mogelijkheden. Het is een extreem zeldzaam voorbeeld van een 15e eeuwse altaarstuk in situ, wat het meteen contextualiseert. Ik denk dat het museum moet inzetten op het koppelen van dit altaarstuk met de stukken in de collectie en de functie, het gebruik, ... van schilderkunst in de vijftiende en zestiende eeuw moet uitwerken. Dat betekent, zoals gezegd, volop inzetten op een multi-mediale aanpak en die stukken uitspelen die dit verhaalkunnen versterken. Ik denk daarbij niet alleen aan de andere belangrijke altaarstukken en epitafen in de collectie (Rombouts, Coxcie, ...), maar eigenlijk ook aan die dingen die niet per se de esthetische kwaliteit hebben waar musea doorgaans op gebouwd zijn, maar wel de historische significantie. Sommige panelen hebben uiteraard beide, zoals de Pieter Coecke die van zeer hoge kwaliteit is. Andere werken, zoals de panelen toegeschreven aan Aertsen en Jan Massys pasten ook perfect in zo'n strategie. Zo kan bijvoorbeeld de shift van kunst als (voornamelijk) religieus naar ambivalent object met verschillende functies (religieus én esthetisch én economisch én ...) in beeld gebracht worden door middel van uitgekende combinaties met andere objecten uit de rijke collecties van M Leuven.

Om dit te realiseren zou ik het museum aanraden om in de vaste collectie ruimte te voorzien voor frequent wisselende 'in focus' presentaties. Daarvoor kan expertise van buiten het museum aangewend worden: Leuven is een universiteitsstad. Die kunnen historisch zijn, maar net zo goed exact wetenschappelijk (beeldanalyse, neurologie, ...).

Omdat de collecties zo divers zijn en vaak nauwelijks in relatie staan tot de stad of de museumgeschiedenis is het m.i. belangrijk om in te zetten op tijdelijk bruiklenen (van privéverzamelaars en andere musea), niet als losstaande opportuniteiten maar als integraal onderdeel van de collectiepresentatie.

Een collectiepresentatie waarin ruimte is voor zien voor relatieve flexibiliteit laat tevens toe om een goed restauratieplan op poten te zetten waarbij, afhankelijk van de occasionele behoeften, specifieke onderdelen van de collectie in onderlinge samenhang worden gerestaureerd, wat mogelijkheden schept voor eventueel (kunsthistorisch en materieel-technisch) wetenschappelijk onderzoek.

Samengevat

Het museum moet m.i. volop inzetten op een contemporair multimediaal verhaal met wetenschappelijke pretenties. De enorme discrepantie tussen de schilderijen qua esthetische kwaliteit, of historisch belang biedt immers de mogelijkheid om voor een breed publiek de specificiteit van bijzondere kunstobjecten 'in focus' te plaatsen en te tonen dat kunst meer is dan een esthetisch stilistisch verhaal, maar een complex van vele invalshoeken. Daarmee kan Leuven zich nadrukkelijk onderscheiden van andere musea.

Beschrijving van de collectie

De collectie schilderkunst uit de 17de en 18de eeuw, aanwezig in het Museum M te Leuven, is een tamelijk heterogeen ensemble. Niettemin kunnen m. i. toch een drietal interessante groepen worden onderscheiden. Binnen die groepen zal ik hierna de m. i. meest relevante schilderijen trachten te situeren.

Religieuze kunst uit de eerste helft van de 17de eeuw, in het teken van de Contrareformatie.

Hierin staat m. i. het werk van de in Leuven verblijvende Theodoor van Loon centraal: zijn *Heilige Familie* (S.18.L) en *Maria met Kind Jezus en Johannes de Doper* (S.20.L) vertegenwoordigen een vroegere fase van de barokschilderkunst, waarin op heldere en directe wijze de grote punten uit de katholieke leerstelling worden gevisualiseerd, in casu de belangrijke rol van Maria in de Verlossing. Het zou mooi zijn om deze schilderijen te kunnen confronteren met enkele min of meer contemporaine en wat gelijkgestemde schilderijen uit de Antwerpse en Brusselse kunstproductie. Meer bepaald denk aan de *Annunciatie* door David I Teniers (S.21.L.), de *Kroning van Maria* door Gaspar de Crayer (S.44.O.) en de *Bewening van Christus* door Ambrosius I Francken (S.26.F.). Dit zijn allemaal vrij monumentale schilderijen met levensgrote personages en oorspronkelijk bestemd als altaarstuk of devotieschilderij. Binnen dezelfde afdeling zouden ook enkele contemporaine schilderijen van kleinere schaal en met meer verhalende bijbelse voorstellingen, mogelijk ook bestemd voor het burgerlijke interieur, worden getoond. Ik denk daarbij vooral aan de *Christus met Verónica* door Adam van Noort (S.9.N.), de *Doortocht van de Rode Zee* door Adriaen van Nieulandt (S..8.N.) en de *Calvarie* door Frans II Francken (S.20.F.).

Kabinetschilderkunst

Het Museum M bezit een kleine maar toch nogal representatieve verzameling Vlaamse en Hollandse landschappen en stillevens uit de 17de eeuw. Aangezien deze schilderijen op de eerste plaats bestemd waren voor de aankleding van burgerlijke interieurs, kunnen ze wellicht best getoond worden samen met beschikbare voorbeelden van meubelkunst en andere producten van kunstnijverheid, zoals nu overigens al het geval is. In de eerste helft van de 17de eeuw speelt de Bruegeliaanse traditie nog een belangrijke rol in de Vlaamse landschapsschilderkunst en die wordt goed vertegenwoordigd door de beide Heuvelachtige Landschappen van Joos II de Momper (S.55/57.M). Voor de late 17de eeuw is het geïdealiseerde italianisante landschap representatief, zoals de beide Italiaanse *Marktsenes* van Adriaen Frans Boudewijns (S.43/44.B). Ook kunnen diverse aspecten van de stillevenschilderkunst goed worden geïllustreerd. Het sobere Hollandse zogenaamde ‘monochrome banketje’ uit de eerste helft van de 17de eeuw is vertegenwoordigd door het *Stillevens met ham en citroen* van Marten Boelema de Stomme (S.38.B.). Na het midden van de eeuw ontstaat zowel in Holland als in Vlaanderen het rijkelijk gedetailleerde pronkstillevens. Mooie voorbeelden van het pronkerig etaleren van luxueus voedsel zijn het *Stillevens met kreeft en haas* van Bernard de Bridt (S.50.B.) en het *Stillevens met kreeft* van Jan I van den Hecke (S.20.H.). Bij deze groep zou ook de *Keukenmeid* van Willem van Herp (S.9.W.; foutief toegeschreven aan Wolffort) kunnen aansluiten. Het *Stillevens met boeken* van G. L. Stellingwerff (S.35.S.) anderzijds is een fraai voorbeeld van het zogenaamde vanitasstillevens. Tot de kabinetstukken behoren ook de gevechtsscenes, zoals deze van Theodoor Boeyermans (S.40.B.) en Benjamin Gerritsz. Cuyp (S.51.C.).

Schilderkunst uit de 18de eeuw

Pieter Jozef Verhaghen was de belangrijkste Leuvense schilder van zijn eeuw en het is dan ook passend hem te presenteren als de centrale figuur binnen deze afdeling. In zijn monumentaal en hoofdzakelijk religieus oeuvre blijft hij zich opmerkelijk oriënteren op het werk van Rubens en diens epigonen. Als meest treffende voorbeelden van zijn werk zou ik de volgende schilderijen willen voorstellen: *H. Familie* (S.15.V.), *De H. Augustinus en de H. Thomas* (S.19.V.), *Marteldood van Fiere Margriet* (S.20.V.), *Loth en zijn dochters* (S.25.V.) en *Aanbidding der Wijzen* (S.27.V.). Verhaghen was een leerling van de Antwerpenaar Balthasar Beschey, die in Leuven door zijn *Vier Elementen* (S.19.B.) vertegenwoordigd is.

Ook in de Vlaamse kabinetschilderkunst van de 18de eeuw treft het hoe sterk de 17de-eeuwse Vlaamse en Hollandse traditie daarin naleeft. In de genreschilderkunst blijkt dat opmerkelijk in de *Rentmeester* en de *Kwakzalver*, twee schilderijen van Jan-Jozef II Horemans (S.52/53.H.) en uit de *Warme Hand* en het

Kaartspel van Jan-Jozef Verhaghen (S.9.V.; S.12.V.). Later in de eeuw zijn Franse invloeden, in casu van het beginnende neo-classicisme, merkbaar in de Italiaanse wasvrouwen van Jean-Louis Krafft (S.6.K.), de in grisaille geschilderde Oogst door Pieter-Jozef Sauvage (S.3.S.) en het Stilleven van Martin van Dorne (S.285.D.).

SWOT-Analyse

Leuvense schilders die in de 17de en 18de eeuw een rol hebben gespeeld, die bij momenten verder reikte dan het lokale milieu, zijn in de verzameling van het Museum M goed vertegenwoordigd. Ik denk hierbij op de eerste plaats aan Theodoor van Loon voor de 17de en aan Pieter-Jozef Verhaghen voor de 18de eeuw. Het zou daarom goed zijn hun oeuvre in reliëf te zetten door het te tonen samen met werk van tijdgenoten uit andere stedelijke centra. Op die manier zou hun eigenheid zowel als hun verband met het ruimere kunstgebeuren van hun tijd sterker geprofileerd kunnen worden. Anderzijds zou dit een mogelijkheid zijn om het, hoe dan ook, erg fragmentaire en niet zeer samenhangende bezit aan Antwerps/Brussels of Hollands werk zinvol te presenteren. Ik zou zeker niet willen pleiten voor afstoting van de laatst vermelde werken.

De metaalcollecties van M zijn, zoals dat in vele oudere (stads)musea het geval is, niet het resultaat van een doelgericht verzamelbeleid. Zij zijn tot stand gekomen door oud-stedelijk kunstbezit, uiteenlopende schenkingen of bruiklenen van het OCMW. Daardoor is er een grote diversiteit aan objecten, waarvan de erfgoedwaarde extreem verschillend is.

Het kerkelijk zilver van de 14de, 15de en 16de eeuw, waaronder het reliekkruis van de Leuvense zilversmid Edmond vanden Hoevelde (B/VIII/1), de verschillende (deels Leuvense) reliekbeelden (B/VIII/99, B/VIII/133–138, B/VIII/153), de reliekhouder van Sint-Jacob van Frederic Huybrechts (B/VIII/218) en een chrismatorium (B/VIII/5) door dezelfde edelsmid, het reliekostosorium van Sint-Hubertus van Joos II Pauwels (B/VIII/100), de reliekhouder van het Broederschap van de Heilige Carolus Borromeus (B/VIII/139), de kelk van de Antwerpse edelsmid Joos Lesteens (B/VIII/120) en de monstrans (B/VIII/129) en kelk (B/VIII/157) van de Antwerpenaar Willem van der Mont – om slechts enkele voorbeelden te noemen – zijn topstukken. Ook wat het overige religieuze zilver betreft, heeft M opmerkelijke voorbeelden.

Hoewel de collectie niet uitgebreid is – zeker wat het burgerlijk zilver betreft – is de Leuvense edelsmeedkunst vertegenwoordigd met werk van representatieve edelsmeden: o.a. Marc Antoine Angermille, Carolus Hubertus Becker, Judocus Michael Bolgry, Frederic Huybrechts, Leonardus Craninckx, Joannes Theodorus Craninckx, Olivier Dauw, Rombout Dauw sr, Hendrik De Ville, Gabriël Cantillion, Jean François Genie, Franciscus Balthasar Lints, Modestus Albertus Lison, Henri Charles Rousseau, Willem Ruolt, Willem Van der Heyden, Michel Nicolas Van Hemelrijck, Joannes Baptista Josephus Walgrave en Jan Wynants. Voor het huiszilver zijn onder andere volgende objecttypes aanwezig: mosterdpotten, suikerstrooiers, tafelkandelaars, koffiekannen, suikerschalen, zoutvaatjes, olie- en azijnstellers, loddereindoosjes en een wijwatervaatje.

Daarnaast is er ook interessant zilver van niet-Leuvense en buitenlandse edelsmeden, zoals de missaalband van de Brusselse hofzilversmid Petrus Josephus Fonson (1753, B/VIII/25), de mosterdpot en strooibus van de Brusselse meester met doodshoofd (1760, B/VIII/27–28), een presenteerblad van de Luikse edelsmid Gillis I Berryer (1754–55, B/VIII/26) en een paar miniatuurkandelaars (B/VIII/21) en een torenmonstrans uit Amsterdam (B/VIII/112).

Met uitzondering van een inktstel met gegraveerd stadswapen van Olivier Dauw (1730–35, B/VIII/16) en de stadssleutel van Marc Antoine Angermille uit 1794 (B/VIII/51) is er geen oud zilver dat aan het stadsbestuur uit het ancien régime herinnert. Wel zijn er in de categorie gelegenheidszilver twee interessante 19de-eeuwse voorbeelden: de pronkbeker van Edward Van Even (B/VIII/95) door P. Festraets (Mechelen) uit 1878 en de pronkbeker (B/VIII/96) gemaakt bij C.J. Begeer in Utrecht ter gelegenheid van de inhuldiging van de Leuvense waterwerken in 1890.

Schutterszilver en gildezilver bezit M nauwelijks, maar het zijn wel goede (wellicht ook toereikende) voorbeelden: de breuk van de Sint-Sebastiaansgilde van Wespelaar (B/VIII/13) en een koningsketen (B/VIII/4) en twee borstplaten (B/VIII/14–15) van de Sint-Jacobsgilde van Leuven. De koningsketen is een topstuk, waarvan de borstplaat tot de oudst bekende objecten met Leuvense merken behoort. Minder van belang zijn de zakhorloges, medaillons, snuisterijen en juwelen, merendeels afkomstig uit het legaat Victor Demunter. Bij deze juwelen valt vooral de gouden armband met smaragd en parels (B/VIII/212) op. Voorts zijn er enkele eerder alledaagse broches, oorhangers, Vlaamse harten en kruishangers.

De edelsmeedkunst kan beschouwd worden als een bijna afgesloten deelcollectie. In het licht van de huidige museumvisie van M is er niet onmiddellijk nood om deze collectie met aankopen uit te breiden. Indien dit toch gebeurt kan enkel Leuvense zilver (inclusief Leuvense zilver met Brusselse keuren of zilver uit ander Brabantse steden met Leuvense keuren) of zilver uit andere steden dat een historische link met de stad heeft hiervoor in aanmerking komen. Voor het Leuvense zilver zou het echter wel wenselijk zijn indien er op termijn in de collectie ook enkele goede voorbeelden voor de 19de en 20ste eeuw zouden aanwezig zijn. Bij de aanvaarding van legaten en schenkingen kunnen dezelfde criteria worden gehanteerd. Wanneer het hierbij ook of uitsluitend om niet-Leuvense zilver zonder historische band met de stad gaat, kan acceptatie enkel als de objecttypes de bestaande collectie zinvol complementeren of contextualiseren.

Eenzelfde advies kan ook gegeven worden voor de tincollectie. Ook deze collectie mag als nagenoeg afgesloten beschouwd worden. Bij uitbreiding door aankoop, legaat of schenking moet het verzamelen zich beperken tot tin van Leuvense tingieters. Bij gebrek aan merken moet wat het koper betreft op de eerste plaats gekeken worden naar signaturen, opschriften en de context om uit te maken of de objecten een historische band met de stad hebben.

Het kerkelijk zilver, dat nu tentoongesteld is in de schatkamer van de Sint-Pieterskerk, is van een dergelijk belang voor het Vlaams cultureel erfgoed, dat het met diverse initiatieven nog meer bekendheid moet krijgen bij het brede publiek.

DEELCOLLECTIE KERAMIEK EN PORSELEIN

Valérie Montens i.s.m. Claire Dumortier, conservator en oud-conservator Keramiek, Koninklijke Musea voor Kunst en Geschiedenis, Brussel

Description de la collection

Le noyau de la collection de céramiques européennes du musée M (Leuven) est constitué de pièces léguées à la ville par divers collectionneurs au début du 20e s. : E. Van Even, V. Demunter, A.N. Delaunois. A ce fonds initial, fait surtout d'objets des 18e et 19e s., sont venues s'ajouter d'autres pièces grâce à différents dons, notamment quelques pièces datant du 20e s.

En 1986, L. Bessemans, conservateur, en présenta une sélection dans les salles permanentes du musée Vanderkelen-Mertens et publia, en 1987, une brochure qui reprenait 123 céramiques européennes, à côté de céramiques chinoises et japonaises. Depuis lors, la collection s'est encore enrichie et l'actuel inventaire témoigne de sa diversité : pièces de faïence, de faïence fine, de porcelaine tendre, de porcelaine dure mais aussi grès et terres cuites vernissées de provenances diverses.

Au sein de la collection, on peut distinguer quelques « ensembles ». Tout d'abord, les pièces archéologiques issues de fouilles locales et autres, qui restent à étudier.

La collection comprend également un certain nombre de pièces en grès d'origine allemande et des grès de nos régions, probablement de Bouffloux.

Parmi les pièces en faïence, signalons particulièrement un ensemble d'une cinquantaine de pièces delftoises, dont une quinzaine sont marquées et datent majoritairement du 18e siècle. Relevons également une série de faïences de Bruxelles constituées de quelques plats du 18e siècle et de plusieurs pichets du début du 19e s. On y trouve aussi des pièces de Bruges. A cela s'ajoutent une dizaine de pièces provenant de l'Est de la France (Lunéville, Saint Clément...) ou du Nord (Saint Amand les Eaux) produites à la fin du 18e s. ou au début du 19e s.

Dans le domaine de la faïence fine, la collection comprend une vingtaine de pièces illustrant la production belge de la fin du 18e et du début du 20e s. (Namur, Andenne...), ainsi que quelques pièces anglaises du 18e siècle, peintes en Hollande.

La porcelaine est représentée par quelques assiettes en porcelaine tendre de Tournai et d'Arras et par quelques tasses ou services à café de Bruxelles ou Paris datant du 19e s., ainsi que par un service allemand (Meissen).

Enfin, la collection contient un ensemble d'une trentaine d'œuvres (vases, plats, sculptures) sorties de la manufacture familiale Charlier établie à Louvain à la fin du 19e s.

Avec un total actuel d'environ 500 pièces, cette collection de céramiques européennes reste toutefois une « petite » collection en comparaison de celles des Musées royaux d'Art et d'Histoire de Bruxelles (plus de 10.000 pièces), ou du Musée du Broel de Courtrai (près de 1500 objets).

Analyse SWOT

Forces

- ▶ La collection comprend quelques ensembles cohérents (Delft, faïence fine, Charlier), assez représentatifs de la production d'une époque et/ou d'une région et/ou d'un atelier.
- ▶ La collection comprend quelques pièces de très bonne qualité : on citera notamment une belle bouquetière luxembourgeoise, une coupe en faïence de Delft très ancienne...

Faiblesses

- ▶ La collection est assez restreinte et comprend peu d'œuvres marquées et/ou datées.
- ▶ Le classement de cette collection laisse à désirer : un récolement systématique et un regroupement par siècle, par manufacture et par matière est indispensable.
- ▶ La plupart des œuvres méritent un traitement (nettoyage et contrôle par un restaurateur).

- ▶ Certaines productions importantes ne sont peu ou pas présentes dans la collection, par exemple la porcelaine de Tournai (pour la Belgique) et la porcelaine de Sèvres. A part les grès de Bouffioulx et les pièces de Charlier, la production du 20^e siècle est absente de la collection.
- ▶ Enfin, il y a, dans la collection, très peu de sculptures. L'essentiel des objets sont des pièces de forme.

Opportunités

- ▶ A partir de la collection, on peut présenter de petites expositions thématiques fort intéressantes (par exemple sur l'influence de l'Orient sur l'Occident, sur la manufacture Charlier).
- ▶ La collection offre également des opportunités didactiques. Replacée dans le contexte plus large des collections d'arts décoratifs du musée, les céramiques pourront, par exemple, évoquer divers aspects de la vie quotidienne qui intéressent le public. Notamment l'apparition et le goût pour les boissons exotiques que sont le thé et le café.

Menaces et risques

- ▶ Les réserves.
Sur le plan de la conservation, les pièces placées en réserve sur de simples étagères ne sont pas à l'abri de la poussière et d'éventuels chocs lors du passage entre les rayonnages. La sécurité du dépôt ne nous semble pas suffisante. Les objets peuvent être facilement déplacés. Il faudrait envisager de grandes vitrines métalliques, stables et fermées à clé. Ces vitrines seront idéalement vitrées, ce qui permet de retrouver rapidement une pièce (voir la réserve du Musée National de la Céramique, à Sèvres (Paris), ou les collections accessibles en salle, au Victoria and Albert Museum à Londres). Mais ces vitrines ne doivent pas être totalement hermétiques car les pièces doivent bénéficier d'une ventilation normale. Particulièrement pour les pièces à caractère poreux (terres cuites vernissées, faïences et faïences fines), l'atmosphère doit être assez sèche (humidité relative : max. 50 %).
- ▶ Les céramiques Il est indispensable de marquer toutes les pièces d'un numéro d'inventaire selon un système international reconnu, au moyen d'une encre indélébile sur un fond (paraloïd B72 dilué) qui isole la pièce de l'encre et d'établir un inventaire où chaque pièce est identifiée (un numéro = un objet et pas un groupe d'objet, comme un service ou une garniture). Chaque pièce doit être identifiée de manière la plus précise possible et classée dans un groupe, suivant la technique, la provenance et/ou l'époque. L'identification des groupes de pièces, suivant le classement établi, sera indiquée de manière succincte et claire sur les vitrines de la réserve (matière, pays, époque, manufacture). Un récolement doit avoir lieu régulièrement pour contrôler la présence des céramiques, ainsi que leur état. La date du récolement sera indiquée dans l'inventaire de la collection.
- ▶ Conservation et restauration Un nettoyage de toutes les céramiques par des personnes habilités à les manipuler est nécessaire avant de les placer dans des armoires. Les céramiques doivent être contrôlées par un restaurateur : certaines risquent en effet de se dégrader sans intervention dans un avenir proche par un professionnel. Vu les coûts élevés que représentent ces restaurations, on peut s'adresser à une école de restauration (par exemple, HACOM, Antwerpen) pour élaborer une collaboration à long terme.

Suggestions en vue du développement de l'ensemble

Dans la mesure des moyens disponibles, il conviendrait d'essayer de compléter la collection par des acquisitions sur le plan national, avec une prédilection pour les œuvres créées par des artistes et/ou manufactures de la région.

Dans le domaine des faïences, on pense notamment aux productions de Louvain, Courtrai et Bruges aux 18^e et 19^e s. Pour la porcelaine, vue la place importante prise par la manufacture de Tournai à la même période, il faudrait enrichir considérablement la collection.

Pour la période Art nouveau et Art déco, la Belgique a connu une production importante sous l'impulsion d'artistes reconnus tels Finch, Coppens, etc. et de manufactures de tout premier plan à Berchem Sainte Agathe, La Louvière (Boch Frères, avec entre autres, Charles Catteau).

Après la seconde guerre mondiale aussi, des artistes ont développé des pratiques indépendantes très remarquables qui méritent une place dans nos musées : Georges Blom, Antoine-Richard Crül, Lieve de Pelsmaeker, Tjok Dessauvage, Antoine de Vinck, Carmen Dionyse, Mieke Everaet, Vic Goyvaerts, Jan Heylen, Wies Pelman, Frank Steyaert, Roger Vandeweghe Patrick Van Hoeydonck, José Vermeersch...

Analyse des possibilités de réorientation/réaffectation/élimination partielle de l'ensemble

Comme le M conserve d'autres oeuvres d'arts décoratifs ainsi que des peintures, la collection de céramiques européennes s'intègre bien dans ces ensembles et complète, par exemple, les orfèvreries, argenteries et verrerie. A côté de l'intégration des céramiques dans un circuit d'arts décoratifs, il serait peut-être intéressant de créer pour le public plus spécialisé une salle d'étude consacrée à l'art de la céramique, avec des explications didactiques sur les techniques et quelques pièces exemplatives.

DEELCOLLECTIE OOSTERS PORSELEIN

Nathalie Vandeperre, conservator collecties Verre oosten, Koninklijke Musea voor Kunst en Geschiedenis, Brussel

Situering

Op vraag van het museum M bezocht ik op 18.01.2013 de verzameling Oosters porselein in de depots, vanuit mijn expertise als conservator van de verzameling Verre Oosten in de Koninklijke Musea voor Kunst en Geschiedenis in Brussel.

Het Museum M is niet in de eerste plaats bekend voor zijn collectie porselein. De verzameling die ik in de depots mocht bekijken, is eerder beperkt in aantal en divers in samenstelling. Dat is een zeer logisch gevolg van de geschiedenis van de collectie, die de smaak reflecteert van de verschillende verzamelaars die haar vormden. De verzameling van M weerspiegelt de voorliefde van de meeste privéverzamelaars in onze contreien voor Chinees export-porselein, m.a.w. het porselein dat in China speciaal werd geproduceerd voor de Westerse markt. Een uitzondering daarop is de collectie die werd geschonken door het echtpaar Smeesters-D'Hoore, die ook objecten bevat die in het Verre Oosten (China) werden geproduceerd voor de lokale markt, waaronder 'schatten voor de schrijftafel': enkele mooie waterpotjes en penseelhouders, typisch voorwerpen die in China werden verzameld door de literaten.

In tegenstelling tot andere verzamelingen in het museum M, is de verzameling Oosters porselein in zijn geheel niet indrukwekkend. Representatieve verzamelingen van Oosters porselein in België zijn bijvoorbeeld die van de Koninklijke Musea voor Kunst en Geschiedenis: de collectie export porselein alleen al, tentoongesteld in het Chinees Paviljoen, telt zo'n 2800 objecten. Ook het Musée royal de Mariemont bewaart een mooie collectie, waaronder ook veel archeologisch materiaal, en versterkt zijn Koreaanse collectie met hedendaags keramiek.

Ik was aangenaam verrast door de ruime reserves, de bereikbaarheid van de objecten en de categorisering, voor zover ik die kon afleiden uit de codering van de inventarisnummers.

SWOT-analyse

Strengths

- ▶ De collectie heeft als voordeel dat ze, ondanks de beperkte omvang, zeer divers is, weliswaar onevenwichtig verdeeld want met een overwicht voor China, meer bepaald voor Chinees exportporselein.
- ▶ Exportporselein: van de meeste types zijn een aantal zeer goede voorbeelden voorhanden: Chinees . Kraakporselein: bordje inv.225, grote schotel inv.552/8, inv. APC/QJ/bl.3, inv. APC/QJ/bl.4, inv. 167 inv. 253, flesje inv. 228 Chinees familie verte porselein: inv. APC/Q/fv.8, schaal inv. APC/K/fv.5, grote schotel ..inv. APC/K/fv.6, gecombineerd met poederblauw inv. APC/K/fv.p.bl.1
- ▶ Topper = schotel en scheerbekken in familie verte met het wapenschild Loven inv. APC/K/com.fv.1 en inv. APC/K/com.fv.2
- ▶ Chine de commande: met ontwerp Cornelius Pronk inv. APC/Q/com.C.Pronk 1, verguld koffierserviesje inv. APC/Q/com.26, scène galante in camaïeu inv.158-D, scène galante in grisaille inv. APC/Q/com.4, landschap met buffel in grisaille inv. APC/Q/ec.3, bianco sopra bianco met rand in roze camaïeu inv. APC/Q/com.6, jezuïetenporselein met verrijzenis van Christus inv. APC/Q/com.3, kopje en schotelje met *Het oordeel van Paris* APC/Q/com.12, *Venus en Adonis* APC/Q/com.15, grote schaal inv. APC/Q/com.11, bordje inv. APC/Q/com.13, zgn. 'actiënbordje' APC/Y/com.fr.1
- ▶ Zgn. 'Mandarijnenporselein': inv. APC/QJ mp3, inv. APC/Y/m.1
- ▶ Zgn. 'Amsterdams bont': decor aangebracht bij aankomst in Nederland, Anna van Hannover, inv. APC/Q/APC/Q/com.ab.1 en?
- ▶ Theepotjes, waaronder eentje in brun capucin met cartouches in familie rose, Europees metalen montuur inv. APC/a/fr.cb.5; in familie verte; met ajour; met oplegwerk inv. APC/Q/psp.1, inv. APC/Q/psp.4

- ▶ Voor de Chinese productie voor de binnenlandse markt: de heel aantrekkelijke collectie waterpotjes en ander schrijfmateriaal (collectie Smeesters): mosgroen inv. 635, groene penseelhouder inv. 722, blauwe waterdruppelaar inv. 632, rode monochrome waterpotjes inv.?, rood monochroom kommetje inv. 284, inv. 496, monochroom lichtblauw waterpotje inv. 295, penseelhouder inv. 740. Deze vormen een ensemble dat als geheel kan worden tentoongesteld.

Objecten met opschriften: kommetje met perziken inv. 365, 8-zijdig kommetje inv. 356

- ▶ Voor het Japans porselein: een zeer mooi imari kaststel, vijfdelig dus volledig, inv. APJ/A/im.17, een kendi (niet Koreaans)
Opm.: de kleinere imari-objecten zouden ev. Chinees imari kunnen zijn; ev. verder onderzoeken.

Weaknesses

- ▶ De verzameling is niet representatief genoeg voor Oosters porselein: dat zou veronderstellen dat China, Japan en Korea alle 3 goed vertegenwoordigd zouden zijn. Ook voor het Chinees porselein is het enkel het exportporselein dat goed vertegenwoordigd is.
- ▶ De collectie ontbreekt als museumcollectie ook voldoende grote stukken; dat is misschien een persoonlijke appreciatie, maar een museumcollectie zou meer objecten moeten hebben die in het oog springen, driedimensionaal i.p.v. borden, die het qua presentatie onderscheiden van wat in een privésalon of verzamelaarskabinet zou worden tentoongesteld. Dit is een aspect dat de presentatie aangaat, niet de inhoud.

Opportunities

- ▶ Doordat de collectie een overzicht biedt van zowat alle typologieën van Chinees exportporselein, is het in elk geval een interessante studiec collectie voor dit deelgebied.
- ▶ De aanwezigheid van een mooi ensemble Europees blauw-wit ceramiek (Delft en andere Europese manufacturen) in Museum M, biedt mogelijkheden in combinatie met het Chinees blauw-wit/Kraak. Hiermee kan het aspect van uitwisseling tussen oost en west perfect worden belicht. De stijklkamers in het 'oude' deel van Museum M zouden zich daar perfect toe lenen.
- ▶ Het Japanse imari kaststel zou ook zijn bestemming kunnen krijgen als aankleding van een van de stijklkamers (schouwstuk).
- ▶ De schotels in familie verte met wapenschild van Leuven zijn een topstuk voor een stedelijk museum, zij verhalen de positie van de stad in die tijd (ca.1720), te midden van de belangrijkste steden en provinciën in de toenmalige Nederlanden, waarvoor zulke schotels werden besteld.

Threats

- ▶ Museum M profileert zich vandaag met andere collecties; de kleine collectie Oosters porselein bekend maken bij het publiek, is niet makkelijk en de vraag is, of dat interessant zou zijn.

Opportunities

- ▶ Om in Museum M een echt overzicht te bieden van Oosters porselein, zeker indien de collectie Japan en Korea nog moet worden versterkt, zouden aanzienlijke investeringen moeten worden gedaan. De prijzen van uitzonderlijk (museumkwaliteit) Chinees, Japanse en Koreaans porselein op de kunstmarkt vandaag, maken dit quasi onmogelijk

Samengevat

De verzameling Oosters porselein wordt vandaag bewaard in de depots en was op het moment van mijn bezoek niet tentoongesteld. De objecten in Chinees exportporselein zouden een museumensemble kunnen vormen, ev. aangevuld met bruiklenen uit andere musea (in het Chinees Paviljoen in Brussel worden nog 100-en objecten in de reserves bewaard en niet tentoon gesteld). Ook kunnen ze worden geïntegreerd in de 'stijlkamers' van Museum M. Een aantal pistes voor integratie van de belangrijkste objecten in een (tijdelijke) museumopstelling, zijn opgesomd onder II.

Het uitbreiden van de collectie Oosters porselein zou een serieuze financiële inspanning vereisen, om het Museum M voor deze deelcollectie op de kaart te zetten.

Het afstoten van een collectie is een thema dat in mijn context (federale musea) niet aan de orde is, en vergt een denkoefening die voor mij niet evident is. Geen enkele conservator (of verzamelaar-schenker) is er waarschijnlijk vragende partij voor. Zonder mij te kunnen uitspreken over de andere, grote collecties van Museum M, ben ik toch geneigd te oordelen dat de collectie Oosters porselein niet tot de kerncollecties van M behoort. De deelcollectie die omwille van de kwantiteit en samenstelling een voldoende geheel kan bieden, is die van het Chinees exportporselein.

Korte beschrijving en situering van de deelcollectie

De glasramencollectie van het museum te Leuven is bijzonder rijk en divers. De collectie omvat items die dateren uit 14de tot en met de 20ste eeuw en is vrij representatief voor de glasraamkunst in die periode te Leuven. De verzameling bestaat uit o.m. reeksen van panelen die een monumentaal glasraam vormen; individuele panelen; delen van panelen; medaillons en talrijke fragmenten. Een groot deel van de museumcollectie kwam tot stand door het samenbrengen van verscheidene ensembles.

Enkele belangrijke Leuvense reeksen van medaillons zijn:

- ▶ een reeks medaillons uit het Alexianenklooster
- ▶ een reeks medaillons uit het Sint-Pietersgasthuis
- ▶ een reeks medaillons en fragmenten uit de collectie E. Van Even
- ▶ een reeks medaillons uit de Sint-Geertruiabdij
- ▶ een reeks medaillons uit het Groot Begijnhof
- ▶ een reeks medaillons uit de collectie Victor De Munter (gedeeltelijk afkomstig uit de collectie Edward van Even)

Verder werden ook glasramen uit kapellen, kerken en openbare gebouwen verwijderd en in het museum ondergebracht. Enkele voorbeelden zijn:

- ▶ een glasraam uit de kerk van het Groot Begijnhof
- ▶ glasramen uit het stadhuis
- ▶ glasramen uit afgebroken kapellen in de stad Leuven
- ▶ fragmenten van grote ramen van de kerk van het Klein Begijnhof, (inv. nrs B/III/57 en 58 wapens en spreuken van G. van Rijckel en Johannes Masius. Na afbraak van de kerk geschonken door het bestuur van de Burgelijke Godshuizen in 1862.)

Enkele van de belangrijkste glasramen uit de Leuvense deelcollectie werden door ons onlangs opgenomen in de 'Proeflijst Glasramen' ingediend bij de Vlaamse overheid in september 2010. Het gaat om de volgende items:

- ▶ 'Madonna' (14de eeuw) inv. nr. B/III/1
- ▶ 'Christus in het huis van Simon de Melaatse' (16de eeuw) inv. nr. B/III/259
- ▶ 'Meesterproef' (18de eeuw) inv. nr. B/III/75

Sinds verscheidene jaren doet het museum inspanningen inzake de conservatie-restauratie van haar glasraamcollectie. De meest complexe items worden toevertrouwd aan gespecialiseerde restauratoren met aantoonbare kennis van zaken en aanzienlijke ervaring met de hen toevertrouwde problematieken.

Meer eenvoudige conservatie-restauratiebehandelingen worden sinds vele jaren aangepakt in de Opleiding Conservatie-Restauratie te Antwerpen. Sinds kort lopen studenten van deze opleiding elk jaar, gedurende korte periodes, stage in het museum.

Een aanzienlijk aantal panelen dient evenwel nog te worden gerestaureerd.

Het museum heeft het grootste deel van haar glasramencollectie in de reserve opgeslagen. Een gedeelte van de panelen wordt verticaal in rekken gestockeerd. Kleinere panelen en verzwakte panelen bevinden zich horizontaal in ladenkasten.

Een klein aantal panelen (14de, 15de, 16de eeuw) bevindt zich momenteel in de vaste opstelling.

SWOT-analyse van de deelcollectie (sterkte, zwakte, bijzondere mogelijkheden, aandachtspunten)

Sterke aspecten

- ▶ Het museum bezit drie glasramen die op de in 2010 ingediende ‘Proeflijst Glasramen’ staan.
- ▶ Verder omvat de collectie van het museum een belangrijk aantal glasramen uit nog bestaande of verdwenen Leuvense kerkelijke en profane gebouwen. Deze collectie bestrijkt een periode van de 14de eeuw tot en met de 20ste eeuw en is vrij representatief voor de architecturale glaskunst in Leuven tijdens die periode. Een groot aantal panelen heeft een goede kwaliteit van bewaring en is ‘drager’ van belangrijke historische, artistieke en/of socio-culturele waarden.
- ▶ Het museum beschikt over ruime zalen en grote glasoppervlakken waar meer glaskunst getoond zou kunnen worden. De reserve is goed en ruim uitgerust met aangepaste rekken en ladenkasten.

Minder sterke aspecten

- ▶ Ondanks de aanwezigheid in het museum van een aanzienlijk aantal belangrijke reeksen Leuvense ‘kleinglas’ uit de 16de eeuw, waarvan de herkomst bovendien bekend is, besteedt het museum tegenwoordig weinig aandacht aan dit bijzonder erfgoed. De wijze van presentatie in de vaste collectie is zeker voor de betrokken medaillons, als onaangepast te beschouwen. De tentoongestelde ruitjes tonen de seriematige samenhang niet en het zijn bovendien niet steeds de meest kwaliteitsvolle items die getoond worden. Voorts worden er wellicht een paar 19de eeuwse kopieën voorgesteld als 16de eeuws.
- ▶ Het 16de eeuwse paneel met de voorstelling van ‘Christus in het huis van Simon de Melaatse’ en de 18de eeuwse ‘Meesterproef’ (één van de twee nog bewaarde exemplaren in Vlaanderen) zijn niet opgenomen in de permanente collectie.
- ▶ Het 19de en 20ste eeuwse glasramen-erfgoed in de reserve, met onder meer werk van Capronnier, Casier, Asperslag, Charlier, Weemaes en Rabau, vindt spijtig genoeg geen plaats in het huidige museumverhaal.
- ▶ Inzake moderne en hedendaagse glaskunst bezit het museum geen representatieve stukken.
- ▶ In de reserve ontbreekt een voldoende grote lichtbak op wielen, met gepast licht (daglicht benaderend). Hierdoor is het moeilijk om items goed te bestuderen in de reserve.

Bijzondere mogelijkheden

- ▶ Het museum kan explicieter uitpakken met haar 16de eeuws gebrandschilderd glas. Het paneel ‘Christus in het huis van Simon de Melaatse’ verdient een plaats in de vaste collectie alsook een tweetal reeksen (of deelreeksen) van medaillons mét hun omgevend glas.
- ▶ Het 17de eeuws gebrandschilderd glas en met name de panelen van (of toegeschreven aan) de Leuvense glasschilder Jan de Caumont verdienen eveneens een prominente plaats in de vaste collectie, bij voorkeur in relatie tot andere Leuvense kunst uit de 17de eeuw.
- ▶ De 18de eeuwse ‘Meesterproef’ zou een plaats kunnen krijgen in het museum in relatie tot andere ‘ambachten’ in de 18de eeuw, of in relatie tot een verhaal over de gilden en/of het overdragen van kennis en vaardigheden.

Aandachtspunten

- ▶ Het is van groot belang dat de inventaris van deze ‘deelcollectie vlakglas’ zo snel mogelijk deskundig en kwaliteitsvol wordt opgemaakt. Tijdens het opmaken van de ‘checklist’ van de medaillons (énkel de items van tijdens het Ancien Régime) is ons gebleken dat een aantal items verkeerd werden beschreven en dat de inventarisnummers in een aantal gevallen niet kloppen. Bovendien is de bibliografische duiding erg onvolledig en onsamenvattend. Dit kluwen ontwarren bleek een enorme opdracht en zou nu dringend moeten uitgebreid worden naar de rest van de vlakglascollectie.
- ▶ Het museum zou verder de glasschilderkunst van de 16de en 17de eeuw een veel prominentere plaats kunnen geven in haar vaste opstelling. Leuven was immers een belangrijk centrum van glasschilderkunst in Brabant, en bij uitbreiding, in de Nederlanden. Hierbij kan de relatie met de andere kunsten ook sterker benadrukt worden. We denken hierbij aan de tekenkunst en grafiek, de miniatuurkunst, de schilderkunst, enz.
- ▶ Tenslotte lijkt het ons van belang te wijzen op het ontbreken van goede voorbeelden van moderne en hedendaagse glaskunst in de collectie van het museum. Een inhaalbeweging, alsook een goed georiënteerd aankoopbeleid inzake hedendaagse glaskunst, kan hieraan verhelpen.

Suggesties ter versterking en verdere uitbouw van de deelcollectie en eventuele partners op nationaal/internationaal niveau

Op korte termijn zou het museum de reeks medaillons moeten verwerven die zich momenteel in een wat verwaarloosde toestand bevinden bij het OCMW te Leuven (inv. nrs. B/III/111 tot en met B/III/126). Deze medaillons krijgen op hun huidige bewaarplaats niet de nodige zorgen en zijn slachtoffer van langzaam verval. De prachtige serie medaillons uit het atelier van Jan de Caumont, in deze OCMW-reeks, verdient zeker een plaats in de vaste collectie van het museum!

Ook de medaillons in de collectie van de K.U.Leuven (in de bibliotheek en in depot in het KADOC-archief) hebben allemaal een Leuvense origine (Arenbergkasteel te Heverlee en voormalige Collectie De Fré). Deze zijn nu totaal niet zichtbaar voor het publiek. Een aantal bijzonder fraaie exemplaren zouden zeker in de museumcollectie passen en kunnen wellicht in bruikleen gevraagd worden.

Na de redactie van een correcte inventaris kan nagedacht worden over de verwerving van nieuwe items die lacunes in de collectie kunnen invullen. We pleiten hier opnieuw voor actieve aandacht voor moderne en hedendaagse glaskunst. Het verwerven van representatieve items kan de betekenis van deze deelcollectie in belangrijke mate versterken. Verscheidene glaskunstenaars en/of hun erfgenamen zullen ongetwijfeld bereid zijn om de glascollectie van het Leuven museum uit te breiden met hun glaskunstwerken of glas uit nalatenschap. Naar onze mening kan een korte maar intense actie hier heel wat opleveren.

Wat samenwerking en partnerschap betreft wordt in de eerste plaats gedacht aan de KMKG te Brussel. Dit vooral omdat de KMKG een aanzienlijke collectie Leuven brandglas in haar collectie heeft. De collectie van de KMKG is momenteel ook niet goed opgelijst, maar mocht dit in de nabije toekomst gebeuren, dan zal dit zeker nuttig zijn voor de studie van de glasramencollectie van het Leuven museum.

Inzake museologische aanpak verwijzen we graag naar het museum STAM te Gent (Bijlokecollectie) voor eventuele samenwerking. Dit museum bezit eveneens een grote collectie gebrandschilderd glas (in de vaste collectie en in haar reserve).

Op internationale schaal dienen we te verwijzen naar glasraamrijke musea zoals het Rijksmuseum te Amsterdam, het Louvre te Parijs, het Victoria & Albertmuseum te London en het Metropolitan Museum of Art (en The Cloisters) te New York.

Voor wetenschappelijk onderzoek bevelen we samenwerking aan met de studio C/R Glaskunst van de Opleiding Conservatie-Restauratie te Antwerpen. Verder kan beroep gedaan worden op het Vlaams Comité van het Corpus Vitrearum en op de Vlaamse vertegenwoordigers in ICOM-CC 'Glass and Ceramics' en binnen ICOMOS.

Analyse inzake herbestemming en/of afstoting van bepaalde onderdelen

Na het opmaken van de correcte inventaris zou overwogen kunnen worden om een deel van de monumentale glasramen met religieuze thematiek uit de 19de en 20ste eeuw in bruikleen te geven op nieuwe plaatsen in gebouwen van de Stad Leuven of van de K.U.Leuven. Dit vooral omdat het museum in zijn huidige opbouw geen plaats voorziet voor religieuze kunst van de 19de en 20ste eeuw. We kunnen ons trouwens de vraag stellen of de K.U.Leuven, als katholieke universiteit, geen grotere rol zou kunnen spelen inzake de presentatie van christelijke kunst en de wetenschappelijke studie van de christelijke beeldcultuur. Instellingen zoals het KADOC en CRKC, beiden in Leuven gevestigd, zouden de K.U.Leuven hierbij ook kunnen helpen en ondersteunen. Indien het Leuven museum hierbij zelf geen actieve rol wenst te spelen en het presenteren, behouden en beheren van bepaalde items niet langer relevant acht in haar werking, dan kan een bruikleen van sommige items nog sterker aanbevolen worden. Dit kan uiteraard enkel wanneer er een degelijke en verantwoorde 'opvangstructuur' bestaat voor de uitgeleende panelen en glasramen. Een andere mogelijkheid zal zich wellicht eerlang aandienen in het geplande Brusselse Fin de siècle Museum waar misschien ook aandacht zal zijn voor de typische neogotische decoratieve kunst uit onze gewesten. Een aantal kistjes met afvallood en losse glasscherven zijn absoluut niet de moeite waard om te behouden. We stellen voor om dit lood en deze scherven als oefenmateriaal ter beschikking te stellen van de Opleiding Conservatie-Restauratie Glaskunst, Blindestraat 9 te 2000 Antwerpen.

Analyse de la collection de verres du Musée M de Louvain

par Anne Pluymaekers

Préambule

L'analyse a été réalisée sur base de plusieurs éléments. Nous avons eu l'occasion de visiter la collection en octobre 2012. Monsieur Ko Goubert nous a aimablement guidé au sein des réserves et des salles du musée. Il nous a ensuite transmis plusieurs lots de photographies ainsi que l'inventaire des verres sous la forme d'un pdf. L'analyse est centrée sur les objets que j'ai pu clairement et assurément identifier. Quelques numéros d'inventaire n'ont pas de description ou/et de photo (ex. : GL/16, GL/20, GL/221) ou la photo ne correspond pas à la description (ex. : GL/49, GL/201) et donc, ils n'ont pu être pris en compte par manque d'information. Toutefois, il ne s'agit que de quelques lacunes sur l'ensemble de la collection ce qui ne nous a donc pas empêché de réaliser l'analyse ci-après.

Nous avons consulté plusieurs spécialistes et grands amateurs pour obtenir des avis extérieurs sur des thématiques spécifiques telles que les bouteilles ou le verre du XVIIIe siècle. Que Monsieur Willy Van den Bossche, spécialiste dans le domaine des bouteilles anciennes et Madame Christine François, collectionneuse de verres XVIIIe siècle, en soient remerciés. Nous avons joint l'analyse de Monsieur Van den Bossche en annexe.

A la fin du présent document, nous avons fourni quelques repères bibliographiques.

1. Description de la collection de verres

La collection de verres compte 222 numéros d'inventaire. La majorité des verres ont été fabriqués aux XVIIIe et XIXe siècles. Quelques-uns sont cependant à dater des XVIIe et XXe siècles. Ils sont tous de provenance européenne et essentiellement en verre ou cristal clair. Les décors sont réalisés avec une variété de techniques : travail et applications à chaud, émaillage, dorure ou cémentation, ou encore gravure ou taille à froid. La collection illustre les grandes lignes de l'évolution du verre à boire du XVIIIe au XIXe siècle. Rares sont les pièces de fantaisie ou isolées ou encore historiquement datées. La plupart du temps, on peut observer de petites ou grandes séries de verres, formant des ensembles typologiques (par exemple, une douzaine de flacons à décor émaillé) ou des services partiels (en cristal de Vonêche ou du Val Saint-Lambert).

La collection est globalement en très bon état hormis quelques bouteilles cassées ou des couvercles manquants.

1.1. Sa place dans le contexte muséal national et international

Vu le nombre d'items et leurs qualités, la collection est assez anecdotique en regard des collections de musées spécialisés dans le domaine du verre tant au niveau national qu'international. La collection ne possède pas de spécificités propres, comme une production typiquement régionale que ce soit des pièces archéologiques ou historiques. Sauf exception, les verres s'inscrivent dans la production courante de la gobeletterie (verre ou cristal) telle que représentée dans de nombreux musées du verre. A certains égards, ils pourraient compléter ou renforcer les collections de verres appartenant à d'autres musées flamands ou wallons.

2. Analyse SWOT de la collection

	POSITIF	NEGATIF
INTERNE	STRENGTHS - FORCES <ul style="list-style-type: none"> - Concentration chronologique et géographique - Approche technique intéressante pour le verre à boire des XVIIIe et XIXe siècles - Petites séries ou ensembles - Ustensiles tombés en désuétude susceptibles d'intriguer le public (par ex : le bourdalou, le bénitier, etc.) 	WEAKNESSES - FAIBLESSES <ul style="list-style-type: none"> - Pas de verres spécifiques ou propres au contexte régional - Vision tronquée de l'histoire du verre, probablement dû au mode d'acquisition (quasi exclusivement des dons)
EXTERNE	OPPORTUNITIES – OPPORTUNITES <ul style="list-style-type: none"> - Possibilité de mettre en scène les verres en association avec d'autres types d'arts décoratifs (les arts de la table) ou/et prêt à d'autres musées qui ont souvent un ou deux spécimens, rarement des séries 	THREATS - MENACES <ul style="list-style-type: none"> - Méconnaissance du public et des spécialistes de la collection de verres vu son caractère anecdotique au sein de la collection générale du musée

3

3. Suggestions en vue de la consolidation et du développement de la collection – recherche éventuelle de partenaires à l'échelle nationale et internationale

Il serait intéressant pour le musée de Louvain de profiter des ensembles ou séries pour faire quelques évocations domestiques-reconstitutions partielles en association avec d'autres éléments des arts de la table. Rares sont les musées du verre possédant des ensembles importants pour pouvoir mettre en scène des tables dressées. Souvent ce ne sont que quelques exemplaires d'un service qui ont été conservés, rarement des ensembles. En effet, rares sont les musées qui possèdent des services, même des services récents tel que le Berncastel, toujours au catalogue des cristalleries du Val Saint-Lambert en 1958. Pour le XVIIIe siècle, en plus des corbeilles, des acquisitions d'articles de présentation en verre seraient à envisager genre guéridon, présentoir... pour compléter et les mettre en association avec la gobeletterie.

Nous aiguiserions davantage la curiosité des visiteurs avec des objets anecdotiques et tombés en désuétude. Des acquisitions telles qu'un huilier-guédoufle pourraient à la fois compléter la table et susciter l'intérêt.

Les techniques spécifiques au verre peuvent elles-aussi intriguer et plaire (air twist- cotton twist). Il serait aussi imaginable de mettre en parallèle des verres gravés de rocailles et de l'argenterie ou de la porcelaine reprenant le même genre de décor.

Pour obtenir un maximum de cohérence, la politique d'acquisition de cette section (tant concernant les dons que les achats) devrait se concentrer et renforcer les points forts de la collection et donc, se centrer sur le 18^e siècle et le début du 19^e siècle et sur une zone géographique déterminée. Une concertation avec les autres sections d'arts décoratifs du Musée serait intéressante à réaliser pour obtenir une mixité entre les différents arts décoratifs d'une même époque ou d'une même ligne stylistique.

Faire connaître certains pans de la collection de verre s'avérerait également intéressant. Par exemple : le musée de Groesbeeck-de Croix à Namur pourrait être intéressé de connaître l'existence du service en cristal de Vonèche et pourrait être sollicité pour l'analyser plus en détails (Fabrice Giot, conservateur-directeur et Jacques Toussaint, conservateur en chef). Les pièces du XVIIIe siècle pourraient recevoir un éclairage nouveau avec l'avis de Dedo von Kerssenbrock-Krosigk, conservateur du Glasmuseum Hentrich, Museum Kunstpalast, Düsseldorf.

4. Analyse de la nécessité et/ou des possibilités de réorientation, réaffectation ou élimination partielle ou complète de l'ensemble

Sur ce point, nous n'avons pas de recommandations précises à formuler. L'espace où le verre est actuellement présenté est tout à fait judicieux. Situés dans l'ancien hôtel de maître, et donc dans la zone historique du musée, les arts décoratifs y trouvent idéalement leur place, leur écrin. Le verre et le cristal sont idéalement placés à deux pas d'autres arts décoratifs. Toutefois, on pourrait opter pour le mélange des genres.

Repères bibliographiques :

Christian de Valence, Jeannine Geysant, Helmut Ricke, Corine Maitte, *Bernard Perrot (1640-1709) : secrets et chefs-d'œuvre des verreries royales d'Orléans*, catalogue d'exposition, Musée des Beaux-Arts d'Orléans, édition Somogy, 2010.

Jacqueline Bellanger, *Verre d'usage et de prestige, France 1500-1800*, édition de l'amateur, 1996.

Jacqueline Bellanger, *Histoire du verre du baroque aux lumières*, éditions Massin, Paris, 2008.

Jacqueline Bellanger, *Histoire du verre, l'aube des temps modernes 1453-1672*, éditions Massin, Paris, 2006.

Luc Engen (dir.), *Le verre en Belgique*, Anvers, fonds Mercator, 1989.

Pierre Ennès, *Histoire du verre : le XIXe siècle au carrefour de l'art et de l'industrie*, éditions Massin, 2006.

Catherine Arminjon, Nicole Blondel, *Objets civils domestiques, Vocabulaire typologique*, éditions du patrimoine Monum, 2000.

Marc Mees, Jan Walgrave, *Glas in Vlaamse Musea*, in *Openbaar Kunstbezit in Vlanderen*, n°3, sept-oct-nov 1993.

<http://www.tento.be/sites/default/files/tijdschrift/pdf/OKV1993/Glas%20in%20Vlaamse%20Musea.pdf>

Willy Van den Bossche, *Antique Glass Bottles, their History and Evolution (1500-1850). A comprehensive illustrated Guide, with a World-wide Bibliography of glass bottles*, 2001.

Inleiding en korte situering van de collectie

Meubilair is vaak een weinig gekend domein binnen het totaalplaatje van de museacollecties in de grote steden van het Vlaamse, Brusselse en Waalse gewest. Veelal ten onrechte. Want studie toont aan dat er meer dan eens unieke kunstwerken in de musea zijn aan te treffen. Als “Gesamtkunstwerken” en getuigen van artistieke inventiviteit, kunstzinnigheid en doorgedreven vakmanschap mogen meubels zeker niet veronachtzaamd worden. In de lijst van topstukken fungeren dan ook enkele kunstwerken/ kunstkasten uit de zeventiende en achttiende eeuw.

In de collectie van het Museum M in Leuven bevinden zich tot op heden een vierhonderd veertigtal meubels, religieus meubilair meegerekend, waarvan het oudste voorbeeld uit de laat zestiende eeuw en de jongste exemplaren uit de eerste helft van de twintigste eeuw dateren. Ten opzichte van het totaal aantal kunstwerken van de volledige museumcollectie is dit uiteraard een erg bescheiden bestand dat bovendien op een zeer diverse wijze werd samen gesteld.

Zowel door schenkingen hoofdzakelijk van goedmenende Leuvenaars als de heren V. De Munter, E. Van Even, A. Delaunois, M. Van Oostveen of J. Van Meerhagen om slechts enkele te noemen evenals door langdurige bruiklenen als van het Sint-Pietershospitaal, de Zwartzusters, het huis Morillon, het OCMW en andere instellingen kwam de collectie tot stand. Vanaf de jaren 1899 en tot in de eerste decennia van de twintigste eeuw is zelfs een vrij aanzienlijke aankooppolitiek gevoerd. Diverse aankopen uit privé bezit als uit de kunsthandel lieten de verzameling van de meubels in de laat negentiende en vooral in de eerste helft van de twintigste eeuw nog aangroeien. Blijkbaar werd in het aankoopbeleid niet op het aanvullen van bepaalde lacunes gefocust of op het verwerven van volledige ensembles .

Behalve Leuvense meubels in een typische regionale stijl, hoofdzakelijk uit de achttiende eeuw, zijn er andere Brabantse exemplaren, Luikse, Naamse en Mechelse meubels in het Museum M aan te treffen. In dit opzicht kan er voor de Brabantse meubels vergeleken worden met voorbeelden uit het museum Wuyts - Caroly in Lier en zelfs uit het overwegend Kempisch museum Taxandria in Turnhout. Voor de collectie Luikse meubels kan men vergelijken met deze van het musée d’Ansembourg en Curtius in Luik. Voor de Naamse exemplaren kan gelijkenissen vinden met deze in het museum Van Groesbeek de Croix in Namen en voor het Mechels meubilair met zijn uiteraard parallellen aan te treffen met dit uit het museum Busleyden in Mechelen.

Evenwel bestaat het overwicht van de collectie van het museum M in Leuven uit negentiende eeuwse meubilair. Dit weerspiegelt echter volledig de situatie die in vele andere Belgische musea wordt aangetroffen. Denken we aan de diverse Antwerpse musea als aan het Rubenshuis en voormalige Vleeshuis, het Museum Plantin- Moretus; het Koninklijk Museum voor Kunst en Geschiedenis te Brussel en het huis Bellone; het Erasmushuis te Anderlecht of het museum voor Sierkunsten (Design) te Gent; het Gruuthuuse museum te Brugge om slechts een eerste indicatie te geven. Want ook daar worden vaak meubels opgeslagen of getoond die weliswaar in een renaissance-, barok- of Lodewijkstijl zijn uitgevoerd maar slechts degelijke voorwerpen zijn van kunst- en vakmanschap uit de negentiende eeuw en later. De wijze waarop de collectie in het Museum M is verworven, loopt eveneens parallel met deze van de meeste andere binnenlandse musea.

Binnen de collectie van het Museum M in Leuven valt de verzameling meubilair harmonisch samen met de andere verzamelingen van toegepaste kunsten als deze van porselein en aardewerk of van zilverwerk. Dit zowel stilistisch als chronologisch; zeker wat de achttiende eeuw betreft.

Hout met inhoud

Als topstuk van de collectie fungeert het laat- zestiende- eeuwse cantoor met inlegwerk van diverse en gekleurde houtsoorten (cfr. het exemplaar in het KMKG te Brussel). Het krijgt de letter A in de rangschikking.

Erg belangrijk is de reeks kwalitatief hoogstaande achttiende berg- en zitmeubels. Dit zowel voor de kennis van de regionale eigen Leuvense interpretatie van de dwingende Franse stijlen als voor inzicht in het plaatselijke kunstenaar- en vakmanschap. Ongetwijfeld verdienen deze exemplaren alle aandacht. Zo ook kan de kleine collectie Luiks meubilair centraal gesteld worden. Onmiddellijk dient zich hier de vergelijking aan met de collectie achttiende eeuwse Luikse meubels in het musée d' Alsebourg. Ze kunnen als een sprekend geheel optimaal opgesteld worden bijvoorbeeld in combinatie met andere kunstvoorwerpen uit dezelfde tijd en uit hetzelfde productiecentrum. Oog hebben voor het specifieke gebruik van het meubel, met in de presentatie van het object enkele historisch juiste items, kan bijdrage tot beter begrip van het meubel. In de huidige museumopstelling is daar reeds een goede aanzet van te zien.

Interessant kan ook de confrontatie zijn van een bepaald berg- of zitmeubel met gerelateerde archiefstukken als ontwerptekeningen, boedelstaten, aanbestedingen etc. Op deze manier kan de link met het verleden enigszins gevisualiseerd worden. Bij voorkeur kunnen de achttiende eeuwse meubels in Leuvense context bewaard en tentoon gesteld worden. Zo is het verantwoord de zeer grote exemplaren terug in situ in de kloosters of hospitalen op te stellen omdat zij daar uiteraard het best tot hun recht komen. Denkt men bijvoorbeeld aan de achttiende eeuwse regionale eerder Kempische meubels die in de collectie van het Oud-Gasthuis te Geel te bekijken zijn. Maar criteria als veiligheid en bewaking moeten daar streng gecontroleerd worden.

Eventueel zou men in het Museum M weleens voor een tijdelijke voor een zeer hedendaagse opstelling van dit meubilair kunnen kiezen met behulp van laserstralen, digitale presentaties, hangende zitmeubels etc. Al de achttiende eeuwse meubels kunnen onder de letter B gerangschikt worden.

Het grote aantal negentiende eeuwse meubels mag evenmin veronachtzaamd worden. Zij getuigen van en kaderen in de heropbloei van de diverse kunstambachten. Vooral de stad Mechelen gaf voor de productie van meubilair de toon aan. Dergelijke meubels kunnen eventueel in samenspraak met andere musea (zie hoger) in kenmerkende ensembles gepresenteerd worden en waar nodig nog gestoffeerd met het bestaande iconografisch en archiefmateriaal. In afspraak met andere musea zou men de nadruk kunnen leggen op de neo-renaissance of de neo- barok meubels. Heel de collectie negentiende eeuws meubilair valt duidelijk onder de letter C te plaatsen. Een afstotingsbeleid zou voor deze meubels kunnen overwogen worden. Zo zou men herbestemmingen kunnen zoeken bijvoorbeeld langdurige bruiklenen met officiële instanties als universiteit of stad Leuven of kleine musea in de omtrek van Leuven of in Brabant waar deze items nog een nuttige functie kunnen hebben.

Evenwel zijn er nog meubels die onder de letter D vallen en die niet noodzakelijk moeten behouden blijven. Als de verwervingclausules het toelaten zou men zelfs tot verkoop van dergelijke meubels kunnen overgaan maar dan wel in gespecialiseerde veilinghuizen. Of men zou ze tegen vergoeding kort kunnen uitlenen als rekvisiet voor film- of theateropvoeringen. De waardeloze spullen kunnen altijd aan een kringloopwinkel toegewezen worden.

Uiteraard zijn de bewaringsvoorwaarden voor meubilair zowel in de museumzalen als in depot erg belangrijk. Hout is een gevoelig natuurlijk materiaal en vocht, temperatuur, verlichting en verluchting moeten goed gecontroleerd worden. Beurtopstelling van meubels in de museumzalen is aan te raden. Voortdurende controle op houtworm, insecten en schimmelvorming evenals op barsten en spleten is belangrijk. Voor onderhoud is het ook nuttig om de juiste producten en boenwassen zonder siliconen te gebruiken; liever af te stoffen met borstel en pluimen dan met doek en de aanwezigheid van bloemen en planten te vermijden.

In de depots (bij voorkeur in het museum zelf of in de nabijheid ervan) kunnen de meubels zonder direct contact met de grond opgesteld worden. Een overtrek in ongebleekt linnen (gemakkelijk wasbaar), met daarop het inventarisnummer in onuitwisbare inkt en een foto van het meubel is handig. Voldoende luchtcirculatie is erg belangrijk. Ook het openzetten van laden is aan te raden.

Wanneer het meubel omwille van de afmetingen uit elkaar is genomen dan is het nodig om elk deel ervan zorgvuldig te nummeren en bij elkaar te bewaren. Losgekomen elementen van de structuur of de sculptuur van het meubel dienen ook zorgvuldig bewaard te worden, bij voorkeur in de nabijheid of in het meubel en eveneens voorzien te worden van het betreffende inventarisnummer.

In de museumzalen en de depots van het Museum M gaat men momenteel op een zeer voorbeeldige wijze met het grootste gedeelte van het burgerlijk meubilair om en kan dit als exemplarisch beschouwd worden.

DEELCOLLECTIE TEXTIEL

Frieda Sorber, conservator Modemuseum Antwerpen

Inleiding en korte situering van de collectie

De textielcollectie van museum M is duidelijk eerder toevallig ontstaan. Er zijn ongeveer 900 nummers. Dit grote aantal is in zekere zin misleidend, want objecten die eigenlijk samen horen werden zonder samenhang apart genummerd.

Het overgrote deel van de collectie bestaat uit textiel dat verband houdt met de katholieke eredienst en komt voor zover bekend uit Leuvense kerken. Hieronder zijn enkele topstukken, die in het museum tentoont gesteld zijn, en veel objecten die op zich van minder belang zijn. De collectie geeft wel een vrij goed overzicht van de stijlen en gewaden die vanaf de 15de tot midden 20ste eeuw in gebruik geweest zijn. Het zou aanbeveling verdienen om de samenhang van gewaden, die door de inventarisatie verloren gegaan is, opnieuw samen te stellen, door de inventarisnummers aan elkaar te linken in het registratie systeem. Enkele als textiel niet zo belangrijke objecten zijn omwille van hun grote zeldzaamheid toch van groot belang, onder andere een kinderbaarkleed, verkeerdelijk geïnventariseerd als vaandel.

Een aparte vermelding verdienen enkele relieken. Zowel het paneel met relieken van de martelaren van Gorkum als de reliekbustes uit de 16de eeuw zijn zeldzaam en uiterst waardevol.

Een kleine collectie weefsels en borduurwerk bevat interessante voorbeelden uit de 18de en 19de eeuw. De weefsels zijn deels uitstekend geanalyseerd door Ingrid de Meûter.

Er is bijna geen kant. Enkele lopertjes uit de 20ste eeuw verdienen nauwelijks om in een museumcollectie te zitten. Eén stuk is zeer uitzonderlijk, fragmenten van een vermoedelijk 18de eeuwse kostuumaccessoire in goud kloskant, ik ken geen enkel gelijkaardig stuk in een collectie.

Bijzonder is het enige stuk bedrukt textiel in de collectie. Een sarong in bedrukt katoen dat batik uit Indonesië imiteert. Dit stuk is uitgevoerd in blokdruk en komt mogelijk van een van de Belgische firma's die in de 19de eeuw, imitatie batiks drukten voor de Oosterse en Afrikaanse markt.

De enkele stuks passement in de collectie zijn van weinig waarde.

De kostuumcollectie is zeer klein maar bevat enkele belangrijke stukken. De 18de eeuwse miniatuur van een mansjas is een hoogst zeldzaam stuk, evenals de kledij van een lid van een gilde. Niet nagekeken zijn in dit verband de waiers, maar de lijst wijst al uit dat er interessante stukken inzitten, onder andere D/113 die verband houdt met de Brabantse omwenteling van 1789. Evenmin nagekeken werd een interessante collectie modegravures.

Bij de wandtapijten zitten enkele vooral educatief interessante fragmenten en enkele topstukken. Bij de vloertapijten is er maar één interessant stuk, een 19de eeuwse vast tapijt, niet opgenomen in de inventaris, bewaard in een ander depot dan de rest van het textiel. Komt dit uit het huis Vanderkelen Mertens? Dergelijk vast tapijt is zeldzaam. Dit stuk moet dus zeker in de inventaris opgenomen worden. De andere vloertapijten zijn ofwel 20ste eeuwse mechanische tapijten zonder enige waarde, of Oosterse tapijten, laat 19de en begin 20ste eeuw, die alle zwaar beschadigd zijn onder andere door motten. Ik bekeek foto's samen met Staf Daems, vroegere collega van het Etnografisch museum Antwerpen, en hij bevestigde dat er geen enkel waardevol stuk tussen zit. Deze tapijten nemen zeer veel ruimte in in het depot. Volgens mij kunnen ze zonder bezwaar afgestoten worden.

De archeologica vormen een kleine groep, alle stukken zijn in alle geval omwille van hun context interessant. Het stuk met St-Jacobsschelp in samenhang met textiel, is bijzonder zeldzaam en historisch zeer waardevol.



La collection de livres anciens et manuscrits du M, Leuven.

1. La collection de livres anciens du M.

La collection est formée de manuscrits (ca 60) et livres imprimés jusqu'en 1850 environ (ca 1.000), selon l'état de 1989.¹ Cette collection formée au Musée Vander Kelen-Mertens est parvenue au M Museum.

Taille de la collection.

Chiffres actuels : <http://www.vlaamse-erfgoedbibliotheek.be/>

A Louvain: HS: Handschriften; INC: Incunabelen; OD: Oude drukken

Leuven	HS	INC	OD
KUL. Faculteit der Godgeleerdheid. Maurits Sabbebibliotheek	710	402	156.630
KUL. Centrale Bibliotheek	150	125	40.000
KUL. Faculteit Godgeleerdheid. Bibliotheek Kardinaal d'Alsace	12	17	4.180
KUL. Faculteit der Godgeleerdheid. Mariale Collectie	6	12	1.729
Abdij Keizersberg	5	6	5.020
Abdij van 't Park	--	7	9.062
M Museum	60	1	1.000

En Flandre:

	HS	INC	OD
Antwerpen Erfgoedbibliotheek Hendrik Conscience	387	109	30.799
Antwerpen Koninklijk Museum voor Schone	--	--	500

¹ I. Daens, C. Van Tuycom, *Répertoire des fonds de livres anciens en Belgique / Repetorium van het oude boekenbezit in België*, Onder leiding van M.-Th. Isaac & F. Vandeweghe, Mons-Hasselt, 1989, p. 137.



Kunsten			
Antwerpen Museum Plantin-Moretus	638	154	30.000
Antwerpen Universiteit	1	2	8.544
Antwerpen Historische Collecties			
Antwerpen Ruusbroecgenootschap	530	92	30.176
Brugge Openbare Bibliotheek De Biekorf	--	70	20.155
Gent Universiteit Gent	6.500	700	200.000
Hasselt Provinciale Bibliotheek	120	--	7.500
Mechelen Stadsarchief Mechelse Bibliotheek	240	--	1.000
Mechelen Algemeene Bibliotheek	40	--	3.010
Oudenaarde Stadsarchief	26	7	960
Turnhout Stadsbibliotheek Taxandria	--	4	1.800
Tongerlo Norbertijnenabdij	100	16	10.120

Si l'on considère le paysage des bibliothèques de Louvain, l'ensemble conservé au M constitue une petite bibliothèque de manuscrits et livres anciens. Le M ne peut rivaliser avec les bibliothèques de la KUL. Le paysage des bibliothèques de Flandre laisse également la collection du M loin derrière des musées comme le Plantin-Moretus à Anvers, des bibliothèques de villes (Erfgoedbibliotheek Hendrik Conscience) et universitaires (Gand, Anvers). La taille importante de ces bibliothèques est souvent la conséquence de leur histoire. Les bibliothèques d'Anvers (Hendrik Conscience), de Bruges (Openbare Bibliotheek) et de Gand (Rijksuniversiteit) sont les héritières de toutes les bibliothèques de couvents, abbayes et institutions civiles des anciens départements, transportées au chef-lieu de département à Anvers, Bruges et Gand en 1796. Ce n'est pas le cas de Louvain. La collection du M se rapproche plutôt, par la taille, de bibliothèques conservées dans les dépôts d'archives ou certains musées. Dans ce cas, elle se situe dans la norme, et sa taille est même supérieure aux collections conservées dans des institutions comme le Musée des Beaux-Arts à Anvers.



Contenu de la collection.

La collection du M est celle du Musée Van der Kelen-Mertens, musée communal.² Beaucoup de livres proviennent des deux premiers conservateurs, Edward Van Even (1821-1905) et Victor Demunter (1858-1939), grâce à des legs et de nombreux dons. Les sujets sont éclectiques : théologie, droit, sciences et arts, belles-lettres et histoire.

Manuscrits. En font partie 60 manuscrits environ, pièces uniques, souvent liées à l'histoire de Louvain et à son patrimoine. On ne citera que deux exemples majeurs. Le *Commentaire de la Bible* de Nicolas de Lyre (1351), manuscrit sur parchemin, est l'œuvre du copiste Jacob van Neuss ou Clinkart (†1383), prieur de l'abbaye du Parc ; il est l'un des quatre manuscrits connus de ce copiste. Le manuscrit Willem Boonen (ca 1548-1619) est une histoire de Louvain, *Een cort verhael ofte memorie-boeck vanden hertoghen van Brabant, vanden ouderdom der stad van Loeven...*, 1593-1594, manuscrit sur papier, enluminé : ce document constitue un jalon majeur de la mémoire de Louvain, tant au point de vue historique qu'artistique (H/34/B2).

D'autres manuscrits, très divers, relèvent de la mémoire et du patrimoine historique et artistique de Louvain, dont un livre d'heures du XVe siècle, enluminé et doré (H/3), un registre de la confrérie de la Trinité au couvent des dominicains, aux blasons enluminés, de 1569 (II/47), ou un registre des dépenses ménagères du couvent de Saint-Martin de 1633-1636 (H/35). Un registre de la congrégation des élèves en philosophie de Louvain, daté de 1698, a été continué jusqu'en 1785 ; enluminé, il porte de nombreux dessins à la plume (H/46). Un registre des chanoines de Sainte-Gertrude porte des blasons enluminés et a été continué jusqu'au XIXe siècle (H/42). Un album de dessins à la sanguine de Marie-Thérèse Brenart (1713-1794), fille de Jean-Antoine Brenart, professeur à la faculté de droit, contient des portraits et études académiques (H/26/B). Un recueil factice contient des pièces manuscrites et imprimées sur l'inauguration du canal de Louvain au XVIIIe siècle, dont des ordonnances et pièces de circonstance (H/30-31).

Livres imprimés. Le patrimoine imprimé comprend des livres du XVe au XXe siècle, mais majoritairement antérieurs à 1850. L'imprimé le plus ancien est un incunable publié à Louvain en 1488 par Jean de Westphalie : Sanctus Augustinus, *De civitate Dei*, Leuven : Joannes de Westfalia, 18 septembre 1488, folio (16^e D/2/A).³ C'est le deuxième exemplaire conservé en Belgique (avec celui de la Bibliothèque royale de Belgique) et le seul à Louvain, l'exemplaire de la KUL ayant été détruit en 1940.

Notice ISTC *De civitate dei* 1488 (Incunabula Short Title Catalogue) :

Author: Augustinus, Aurelius
 Title: De civitate dei (Comm: Thomas Waleys and Nicolaus Trivet)

² L. Van Buyten, M. Smeyers, J. Crab, *Stedelijk Museum Vander Kelen-Mertens, Leuven. Inventaris. Afdeling A: Archiven, handschriften, oude drukken en prenten*. Deel I. Leuven: Stadsbestuur, 1966, p. vii.

³ ISTC ia01242000; Goff A1242; Polain 363; IDL 496; BMC IX 144; GW 2886 ; II.C 302.



- Imprint:** Louvain: Johannes de Westfalia, 18 Sept. 1488
- Format:** f°
- ISTC No.:** ia01242000
- References:** Goff A1242; HC 2061 = 2069?; C 759; Camp 209; ILC 302; Pell 1557; CIBN A-686; Elliott-Loose 52; Polain(B) 363; IBP 632; IDL 496; Madsen 400; Abbott 97; Oates 3719, 3720; Rhodes(Oxford Colleges) 196; Bod-inc A-528; Sheppard 7097; Pr 9238; BMC IX 144; [GW 2886](#)
[expand references](#)
- Reproductions:** IISTC. Copy: London BL, IC.49187
- Notes:** Reproductions of the watermarks found in the paper used in this edition are provided by the Koninklijke Bibliotheek, National Library of the Netherlands.
[Click here to visit the website](#)
- Locations:**
- British Isles:** London, British Library (IC.49187, IC.49187a); Cambridge UL (2, 1 var); Cambridge, Newnham College; Edinburgh UL; Hereford CL; London, Lambeth Palace (imperfect); Oxford Bodley; Oxford, Brasenose College; Oxford, St John's College; Dublin, Trinity College
- Belgium:** Brussels, BR; Leuven, Univ. copy destroyed
- France:** Paris BN (wants leaf 302); Paris Ste Geneviève (imperfect)
- Netherlands:** The Hague RL I 124
- U.S.A:** Atlanta GA, Emory Univ. Library; Baltimore MD, Johns Hopkins Univ., John Work Garrett Library; Dallas TX, Southern Methodist Univ., Bridwell Library; Lancaster PA, Historical Society of the Evangelical and Reformed Church; New York NY, Mrs. Alexander P. Rosenberg; Provo UT, Brigham Young Univ.
- Other Europe:** Copenhagen RL (wants Tabula); Częstochowa Paul

Le XVI^e siècle est représenté par plusieurs livres imprimés dans les Pays-Bas espagnols, tout particulièrement à Louvain. Certains sont conservés à la KUL, tel J. Lensaeus, *De ecclesiastica satisfactione*, Louvain : Jan Maes, 1585, 12 ex. dont KUL (16°D/3/L).⁴ (OD/552-553).⁵ D'autres pas, dont le *Christelyck onderwys* de Theodoricus Maelcote, Louvain, J. Bogaerts, 1567, dont on cite 5 exemplaires, aucun à Louvain (OD/555).⁶ De Bandinus, *Sententiarum libri quatuor*, Louvain, 1557, on ne connaît en Belgique que l'exemplaire conservé au M (16°D/1/Ba).⁷ De Vincentius Lerinensis, *Een seer schoon boecxken voor die outheyt ende waerheyt des ghemeene*

⁴ BT (Belgica Typographica 1541-1600) 1858 et BT 1859.

⁵ BT 1994 et BT 2143.

⁶ BT 2020.

⁷ BT 7842.



christen gheloofs, Louvain, J. Bogaert, 1566, on ne cite que 2 exemplaires, celui de Gand et celui du M, aucun à la KUL (OD/554).⁸ D'autres imprimés du XVI^e siècle sont des éditions anversoises. Un manuel de changeur imprimé à La Haye en 1595 est conservé aux Pays-Bas, mais aussi à Gand et à Bruxelles, pas à la KUL (16^eD/13/ON).⁹

La majorité des livres date toutefois du XVII^e siècle et surtout du XVIII^e siècle. Ces ouvrages sont l'œuvre d'auteurs de Louvain, des éditions de Louvain, ou des ouvrages reconstituant l'histoire de Louvain sous tous ses aspects : Guicciardini, Divaeus, Puteanus, le *Voyageur dans les Pays-Bas autrichiens*, etc. Parmi les exemplaires remarquables, on peut distinguer un livre de Maria Sibylla Merian sur les insectes, aux planches enluminées (OD/489). Un ouvrage sur les oiseaux de G. Edwards, M. Catesby, J.M. Seligmann, M. Houttyn, *Verzameling van zeldzame vogelen*, Amsterdam, 1772, est également illustré de planches en couleurs (OD/224-226).

La collection comprend aussi de nombreux livres du XIX^e siècle, comme E. Van Even, *Louvain monumental*, Louvain, 1860, illustré de lithographies (OD/194). Ce livre est en très bon état si on compare l'exemplaire du M à d'autres, conservés dans d'autres bibliothèques, fréquemment utilisés par les lecteurs et ayant subi des dégradations. Quelques éditions sont des tirages bibliophiliques, comme E. Van Even, *L'Ancienne école de peinture de Louvain*, Louvain, 1870 (OD/110), tiré à 100 exemplaires. La collection inclut aussi certains ouvrages du XX^e siècle, comme *Les écrits de James Ensor 1928-1934*, Anvers : L'Art contemporain, 1934 (OD/58), qui peut trouver sa place dans une exposition traitant d'art contemporain.

Reliures. Beaucoup de reliures en veau ou en parchemin sont d'époque. Beaucoup de reliures de conservation/préservation modernes datent du début du XX^e siècle. Elles ne sont pas sans intérêt dans la mesure où les conservateurs du Musée Vander Kelen-Mertens y ont soigneusement noté la date de sa confection, son prix et le nom du relieur. Cela contribue à l'historique de la collection conservée au M.

Quelques reliures ont un intérêt historique. Une reliure en veau fauve du XVI^e siècle au décor de filets, frise aux dragons et rosette (16^eD/6/M). Une très belle reliure de Jan Ryckaert, relieur actif à Gand dans la première moitié du XVI^e siècle, acquise à la vente des doubles de l'université de Louvain (16^eD/4/B). Une reliure en veau, sur une édition anversoise de 1592, portant les armoiries d'Augustin de Felleries (†1671), abbé de Bonne-Espérance en Hainaut (OD/551).¹⁰ Une reliure en parchemin doré du XVIII^e siècle portant les armes d'Amsterdam (18^eD/1/B).

Recueil d'estampes. La collection contient quelques suites d'estampes, reliées en recueils. De Hendrick van Cleef et Philippe Galle, *Ruinarum varii prospectus ruriisque aliquot delineationes*, (Anvers, atelier Galle, 1587 ?), recueil de planches

⁸ B1 9340.

⁹ TB (Typographia Batava 1541-1600) 3351 : 7 ex., dont Gand et Bruxelles.

¹⁰ BT 2146.



de vues et ruines, de Rome, Naples, Pouzzoles notamment, plus quelques planches ajoutées, dont la ville de Huy (OD/485). Aegidius de Sadeleer est l'auteur d'une série de vues *Vestigi delle antichità di Roma, Tivoli...* imprimée à Prague, résidence de l'empereur Rodolphe II, en 1606 (OD/495). La collection contient également de nombreux ouvrages à gravures, livres d'emblèmes, etc.

Provenances. Les exemplaires portent souvent des provenances, ex-libris manuscrits ou gravés, de Louvain. Une édition de Louvain de 1557 porte l'ex-libris manuscrit de l'historien Petrus Divaeus (1535-1581) et de son fils Cornelius Divaeus (†1632) ; il a ensuite appartenu aux jésuites de Louvain (16^eD/1/Ba). Parmi d'autres ex-libris louvanistes : les capucins (OD/554) ; les sœurs noires (18^eD/16/H) ; les oratoriens (17^eD/1/7) ; un ex-libris manuscrit apposé en 1595 par Joannes Josephus Caraffa, recteur de l'université (OD/551) ; Laurent Beyerlinck (1578-1627), qui légua à l'université sa bibliothèque (16^eD/3/L) ; l'ex-libris gravé de Henricus Josephus Rega, professeur à la faculté de médecine (OD/224-226 ; 18^eD/23/M) ; l'académie des beaux-arts de Louvain (OD/110 ; 18^eD/12/M). Un livre de Puteanus imprimé à Louvain en 1612 porte un ex-dono de son éditeur commercial Christophorus Flavius (OD/663). Un livre est un exemplaire de l'auteur (18^eD/21/B). D'autres provenances sont célèbres dans les anciens Pays-Bas et en Belgique : Verdussen (H/42), abbaye d'Afflighem (OD/484), Powis (OD/9), comte de Renesse (18^eD/14/M), P.C. Lammens (18^eD/1/I), Serrure (OD/666).

Beaucoup de livres portent des notes de Van Even et Demunter signalant à quelle date le livre a été acquis, à quelle vente, chez quel libraire, ou s'il s'agit d'un don ou d'un legs. Ce qui insère tous ces exemplaires dans la mémoire collective de Louvain. C'est du reste le lien principal en tous les livres de la collection du M : par les sujets, les éditeurs ou les provenances. Ce sont ces différents facteurs qui ont orienté les choix d'Edward Van Even et de Victor Demunter dans leur politique d'acquisition.

2. Analyse.

2.1. Points forts.

Liens avec Louvain. La collection est constituée de provenances louvanistes anciennes et modernes, de livres imprimés à Louvain ou concernant son histoire. Elle a une valeur patrimoniale et historique importante. C'est une caractéristique que l'on trouve aussi dans les bibliothèques de la KUL. C'est une caractéristique que l'on ne trouve pas ailleurs en Flandre. On rappellera que la bibliothèque de la KUL a été détruite par deux fois en 1914 et 1940. Ce qui donne beaucoup de valeur et de cohérence à la collection conservée au M.

Complémentarité avec les autres collections. Des parties de la collection servent de compléments aux autres collections. Tous les traités de numismatiques renvoient au cabinet monétaire du M, tels les livres de Frans Van Mieris (OD/122) et Gerard Van Loon (OD/135-136), des manuels de changeur, des ordonnances monétaires, etc. Les



livres relatifs aux beaux-arts renvoient aux tableaux, sculptures et objets relevant des arts décoratifs. Les livres à gravures nourrissent les autres collections, de même que les ouvrages littéraires.

2.2. Points faibles.

Taille. La collection est relativement petite par rapport à de grandes institutions.

Complet/Incomplet. Certains ouvrages sont incomplets, comme Guicciardini (OD/483), *Le Voyageur dans les Pays-Bas autrichiens*, Amsterdam, 1782, qui ne comprend que la partie relative à Louvain (OD/139), ou les *Emblemata ex Horatio Flacco*, Anvers, 1607, d'Otto Vaenius (OD/487), ou encore *Les costumes belges*, Bruxelles : Jobard, 1825-1850 (OD/109). Ces cas sont toutefois minoritaires.

Ouverture. La collection est peu connue, même des spécialistes en histoire du livre. La collection est toutefois en cours de catalogage, ce qui facilitera la consultation par tous dans le cas d'un catalogue en ligne, et sa mise en valeur.

2.3. Risques.

Etat sanitaire. L'état sanitaire des livres est satisfaisant : pas de moisissures actives, pas de livres aux plats détachés ou cassés en deux. Les dégradations sont « normales » pour des livres anciens. Il y a quelques exceptions. Certains portent des étiquettes autocollantes voire des couvertures plastifiées autocollantes, aux dégâts irréversibles. On retrouve ces étiquettes autocollantes sur des pièces historiques du XVII^e siècle (16^eD/6/M). Les brochages du XIX^e siècle, fragiles, ne sont pas toujours en bon état.

Préservation. Le fait d'emballer chaque livre dans du papier de soie n'est pas un mauvais principe en soi. Le fait de les conserver dans des boîtes à archives non plus, du moins pour les petits formats. Ceux-ci sont conservés en position debout dans le boîtier, comme dans toute bibliothèque. Toutefois, pour les formats supérieurs, in-quarto et petits in-folio, les livres sont posés sur le dos, ce qui constitue un risque d'endommager le dos. Un exemple, la reliure de Jan Ryckaert, alors qu'il s'agit d'une pièce majeure. Les grands formats in-folio sont conservés dans des boîtiers, à plat, ce qui est un bon principe. Il faudrait trouver une solution pour les formats intermédiaires, in-quarto et petits in-folio : debout ou à plat.

Localisation. La collection se trouve au rez-de-chaussée, dans une pièce à côté de la salle de lecture. Il est prévu à moyenne échéance d'abriter la collection dans une réserve à taux d'humidité constant (50%) et température constante (18°). Une cave est prévue sous la salle de lecture. Elle pose toutefois le problème des dégâts des eaux venant de l'extérieur ou de l'intérieur. La rue L. Van der Kelen est en pente, ce qui peut poser un problème en cas d'orage violent, de forte pluie, associé à des fissures



dans le bâtiment. Par ailleurs, une cuisine et des toilettes se trouvent au-dessus de la salle de lecture. Ceci constitue un risque potentiel de dégât majeur. Une salle au rez-de-chaussée serait peut-être plus appropriée, en fait à l'endroit actuel. La bibliothèque de travail (catalogues de vente, ouvrages de référence, etc) pourrait être placée dans la cave car elle a moins de valeur.

3. Consolidation/développement.

Politique d'acquisition. Une nouvelle politique d'acquisition afin de développer la collection nécessiterait un budget annuel important, des locaux suffisants et de la place pour tous les achats à venir, des mètres de rayonnages vides. Ce n'est pas vraiment nécessaire.

Solutions alternatives.

Emprunts. Une nouvelle politique d'acquisition ne s'avère pas indispensable. Les bibliothèques et institutions muséales travaillent aujourd'hui en synergie et par le biais de réseaux, en étroite collaboration. Les livres nécessaires aux expositions, manquant à la collection du M, peuvent être empruntés à d'autres bibliothèques : à celles de la KUL ou à la Bibliothèque royale de Belgique, à d'autres encore, en fonction des besoins. Ce fut le cas pour l'exposition *Isala en Louise* pour laquelle le M a demandé et obtenu de la Bibliothèque royale de Belgique le prêt d'Edmond Picard, *La Forge Roussel*, Bruxelles, 1884. Des emprunts peuvent être faits à plusieurs bibliothèques de Flandre et d'ailleurs. Les coûts ne porteraient dès lors que sur l'assurance et sur le transport. Ils seraient de loin inférieurs aux coûts d'une politique d'acquisition, toujours très onéreuse.

Dons et legs. Une politique dynamique encourageant les dons ou legs de livres relatifs à Louvain permettrait d'augmenter la collection sans frais importants pour le M, notamment par le biais des M-bassadeurs. Il serait d'ailleurs opportun de leur faire découvrir cette bibliothèque en montant une petite exposition à leur intention, à peu de frais (mettre quelques livres et manuscrits dans des vitrines). Et éventuellement étendre cette démarche aux habitants de Louvain.

4. Réorientation, réaffectation, élimination.

4.1. Réorientation.

La collection a toujours valeur patrimoniale pour l'histoire de Louvain. Mais l'utilité d'une bibliothèque muséale est de correspondre aux missions du musée. Le M Museum a vu ses missions s'élargir et se diversifier dans une vision dynamique, intégrant notamment l'art contemporain. Tout développement et utilisation de la bibliothèque dans son état actuel devrait tenir compte de ces missions. Mise en valeur des livres par le biais du catalogue informatisé, en réseau et via internet. Mise aussi en valeur par le biais de quelques pièces remarquables sur le site du M.

4.2. Réaffectation.



La collection a l'éclectisme suffisant pour répondre à ces nouvelles orientations. Les sujets sont majoritairement artistiques, littéraires et historiques, avec moins de droit et de sciences. Le M peut donc puiser dans sa propre collection de livres lorsqu'il monte des expositions locales relatives à Louvain ou même de type international lorsqu'il est question d'art, d'artiste, d'histoire, de l'Antiquité, etc, quitte à compléter par des emprunts à l'extérieur. La collection a même son utilité dans le cas d'expositions liées à l'art contemporain, certains artistes actuels dialoguant parfois avec l'art ancien ou la littérature.

4.3. Elimination partielle ou complète.

L'élimination partielle ou complète est exclue. Il s'agit du patrimoine historique et culturel de la ville de Louvain, qui doit être soigneusement conservé. Juridiquement, il s'agit d'ailleurs de la propriété de la ville de Louvain, résultant d'acquisitions, de dons et legs. Toute vente est exclue, à moins d'une décision de la ville de Louvain. La collection doit demeurer dans une institution de la ville de Louvain. Il n'est d'ailleurs pas nécessaire que la collection quitte le M si elle est connue. Une partie des ouvrages postérieurs à 1850 pourraient toutefois être affectés à la bibliothèque de travail du M, sans quitter l'institution muséale, car ils n'ont rien de précieux.

Conclusions.

La collection de manuscrits et livres imprimés constitue une partie de la mémoire de Louvain. Elle doit être soigneusement conservée au M et mise en valeur par le biais du catalogage et des expositions organisées par le M. Elle peut s'accroître grâce à une politique de dons, notamment par le biais des M-bassadeurs. Elle peut s'intégrer aux nouvelles missions du M, notamment par des prêts de bibliothèques extérieures.

Claude Sorgeloos
Réserve précieuse
Estampes - Cartes & Plans (ad interim)
Bibliothèque royale de Belgique
01.10.2012

DEELCOLLECTIE MUNTEN EN PENNINGEN

Harry Dewit en René Waarzeggers, Koninklijk Belgisch Genootschap voor Numismatiek

Beschrijving van de collectie

De deelcollectie munten en penningen van M - Museum Leuven bestaat uit :

Munten

- ▶ Antieke: 32 Griekse, 97 Romeinse republiek, 876 Romeins keizerrijk, 5 Byzantijns rijk
- ▶ Feodale vorstendommen van de Nederlanden (Benelux): 2 Merovingers, 3 Karolingers, 260 Brabant, 160 Luik, 127 Vlaanderen, 104 andere Zuid-Nederlandse, 63 Noord-Nederlandse
- ▶ Eengemaakte Zuidelijke Nederlanden: 237 Bourgondische-, 718 Spaanse-, 256 Oostenrijkse Nederlanden, 66 Koninkrijk der Nederlanden, 565 koninkrijk België
- ▶ Andere: 411 Frankrijk, 1181 rest

De muntverzameling geeft voor Vlaanderen en het Brabantse een representatief en kwaliteitsvol overzicht van de muntomloop, van de Galliërs tot ca. 1925, en bevat in dit domein tal van zeer zeldzame exemplaren in mooie kwaliteit (de munten uit het Leuvens atelier zijn hierbij sterk vertegenwoordigd). Ook voor Frankrijk is dit – in mindere mate – het geval. De andere regio's, en ook de antieke periode, zijn vrij zwak, al vallen ook daar bemerkenswaardige exemplaren van een grote zeldzaamheid en/of uitzonderlijke kwaliteit te noteren.

Méreau's

120 Leuven, 304 andere

De verzameling Leuvense méreau's bevat de meeste gekende types en een belangrijk aantal unieke exemplaren. Ze vormt een onvervangbaar onderdeel van het lokaal erfgoed. De rest van de verzameling is vrij doordeeweeks, met slechts enkele opmerkelijke stukken.

Penningen van het Ancien Régime

207 Zuidelijke Nederlanden, 195 Noordelijke Nederlanden, 591 andere.

Zowel voor de Zuidelijke- als voor de Noordelijke Nederlanden is de verzameling kwalitatief en kwantitatief van een zeer hoog niveau. Een aantal gietpenningen uit de Renaissance-periode en een aantal exemplaren uit de 18e eeuw zijn uniek en genieten internationale bekendheid. Ook van een aantal stukken die op Leuven betrekking hebben bevindt het enig gekende exemplaar zich hier. Er zijn ook zeer belangwekkende renaissance-penningen van andere landen (Frankrijk, Italië en het Heilig Roomse Rijk) aanwezig.

Moderne penningen

582 Leuven, 2121 België, 668 andere

De verzameling is zeer representatief voor de Belgische kunstmedailles van de 19e eeuw, met tal van exemplaren in zilver of vermeil en vrijwel steeds in een perfecte staat van bewaring. Uiteraard zijn ook hier de stukken die op Leuven betrekking hebben meer dan gemiddeld aanwezig. De periode na 1914 en het buitenland zijn zwak vertegenwoordigd, op enkele uitschieters van de Franse Eerste Republiek en Napoleon I na.

Jetons (reken-, zit-, nieuwjaars- en strooipenningen)

2664 Nederlanden, 494 andere (vooral Frankrijk).

Het onderdeel jetons uit de Nederlanden vormt het absoluut zwaartepunt van de numismatische verzameling van M - Museum Leuven. Het is zeer uitgebreid, met zeer veel zeldzame en zilveren exemplaren, en vooral de periode van de Oostenrijkse Nederlanden is uitermate volledig en in prachtige kwaliteit (in de standaardliteratuur terzake wordt er geregeld naar verwezen). Wat het buitenland betreft is de verzameling daarentegen zeer zwak.

Varia

113 matrijzen, gietvormen en stempels, ca. 300 biljetten, 4 muntgewichtdozen, 24 draagtekens (Brabantse omwenteling)

De matrijzen, gietvormen en stempels hebben alle een Leuvense oorsprong en vormen een uniek en onvervangbaar onderdeel van het lokaal erfgoed. De muntstempel voor de dubbele Lovenaar van 1489 is allicht de oudste bewaard gebleven muntmatrijs van de Benelux.

Situering van de collectie

Binnen het museum- en erfgoedveld in Vlaanderen

Andere omvangrijke numismatische verzamelingen bevinden zich in Museum aan de Stroom (Antwerpen), Museum Mayer-Vandenberg (Antwerpen), Gallo-Romeins museum (Tongeren), STAM (Gent), Universiteit Gent, Gruuthousemuseum (Brugge) en Stedelijk museum (Kortrijk).

Op de verzameling van de Gentse universiteit na, zijn deze voornamelijk geaxeerd op de eigen stad of streek. Daardoor zijn er voor de goed uitgebouwde onderdelen van de Leuvense verzameling slechts twee belangrijke overlappings (voor de munten met het Museum aan de Stroom en voor de moderne penningen met de universiteit Gent). Het bezit aan jetons van deze musea is dikwijls (maar niet altijd) vollediger voor wat de eigen stad betreft, maar het M - Museum bezit als enige een zeer representatief geheel dat de hele Benelux bestrijkt.

In een ruimere context

De verzameling jetons van het M - Museum te Leuven moet enkel onderdoen voor die van het nationaal penningkabinet van de Koninklijke bibliotheek Albert I (Brussel) en van het Muntmuseum (Utrecht). Een aantal topstukken (onder meer renaissancepenningen, de medaille van Rega en de muntstempel van 1489) zijn van internationale betekenis

SWOT-analyse

Sterktes

- ▶ Een aantal onderdelen van de verzameling staan op een zeer hoog peil, zowel kwalitatief als kwantitatief.
- ▶ Ze bevat tal van eigentijdse getuigenissen van de Leuvense culturele, economische en sociale structuren sinds de middeleeuwen en is daardoor van uitzonderlijk belang voor vrijwel alle aspecten van het Leuvense erfgoed.
- ▶ Een aantal stukken zijn uniek en hebben een internationale uitstraling.
- ▶ Sommige penningen vormen een interessant deelaspect van het oeuvre van belangrijke kunstenaars.
- ▶ Het grootste gedeelte van de verzameling is goed geïdentificeerd en gedocumenteerd (op papiertjes die zich bij het stuk zelf bevinden), en de naslagwerken zijn vrijwel alle aanwezig in de eigen bibliotheek.
- ▶ De collectie kan gemakkelijk en geordend gestockeerd worden in een uiterst compacte ruimte.
- ▶ Ze stelt geen speciale eisen inzake conservatie (op de enkele tientallen exemplaren in lood en zink na).

Zwaktes

- ▶ De verzameling is niet actief.
- ▶ Ze is vrijwel niet meer aangevuld sinds ca. 1925
- ▶ Het grootste (en belangrijkste) gedeelte is niet geïnventariseerd.
- ▶ Ze is niet gekend door, en toegankelijk voor onderzoekers.
- ▶ De stukken zijn moeilijk te exposeren (ze zijn klein en veelal tweezijdig)
- ▶ Het publiek betoont mede daardoor slechts een geringe interesse voor dit soort objecten.
- ▶ De verzameling is op een weinig gebruiksvriendelijke manier opgeborgen (in te grote schuiven).

Kansen

- ▶ Een actief gebruik van de verzameling vertaalt zich automatisch in een leidinggevende rol binnen dit domein, door de inertie bij de andere spelers.
- ▶ Een veronachtzaamd deelaspect van het oeuvre van vooraanstaande kunstenaars kan voor het groot publiek ontsloten en belicht worden.
- ▶ Een gerichte uitbouw via aankopen kan al met zeer bescheiden middelen, en een waardevolle uitbreiding via giften is ook mogelijk indien zulks actief wordt gepromoot.
- ▶ Stukken uit de verzameling kunnen een bijkomende en waardevolle invalshoek leveren bij permanente en tijdelijke tentoonstellingen van zowel Leuvense erfgoed als het oeuvre van kunstenaars.
- ▶ Moderne technieken maken het steeds makkelijker om bij tentoonstellingen een presentatie toe te passen die het publiek aanspreekt
- ▶ Deze items zijn uitermate geschikt om op het internet te plaatsen en genereren er veel respons (cfr. de penningen van het STAM op MOVE).

Bedreigingen

- ▶ Een gebrek aan interesse voor de discipline
- ▶ Het onterecht afstoten van (delen van) de verzameling omdat het potentieel ervan niet wordt herkend.
- ▶ Het inactief houden van de verzameling door totale voorrang te geven aan beter gekende alternatieven.
- ▶ Het huidig opbergsysteem voldoet niet qua veiligheid.
- ▶ Een aantal exemplaren in lood en zink zijn gevoelig voor corrosie.

Suggesties ter versterking en verdere uitbouw

Verbetering van de materiële veiligheid en toegankelijkheid van de verzameling :

- ▶ extra beveiliging door opberging in afgesloten metalen kast(en) ;
- ▶ het opzoeken, manipuleren en klasseren vergemakkelijken door gebruik te maken van een opbergsysteem met uitneembare en relatief kleine schuiven met onderverdelingen (BEBA Munzkasten zijn momenteel veruit het beste alternatief op de markt).

Voor onderzoekers en geïnteresseerden de mogelijkheid creëren om de verzameling te consulteren door :

- ▶ de wanorde veroorzaakt door de verhuis weg te werken ;
- ▶ een praktijkgerichte en efficiënte inventaris uit te bouwen (in een eerste rudimentaire fase volstaan een foto of zelfs scan van voor- en keerzijde, de massa en afmetingen en de gegevens die beschikbaar zijn op het door De Munter geschreven begeleidend papiertje ; gespecialiseerde kennis is dus niet vereist) ;
- ▶ de gegevens van deze inventaris op het internet te plaatsen en zo beschikbaar te stellen voor alle geïnteresseerden (cfr. de penningen van het STAM op MOVE en van de universiteit Gent op hun eigen website)
- ▶ de mogelijkheid te creëren voor consultatie van de stukken zelf op een veilige manier (vastleggen van de procedure en veiligheidsmaatregelen)

Een uitbreiding van de verzameling is in de eerste plaats aangewezen in die domeinen waar ze deel uitmaakt van het lokaal erfgoed, of er raakvlakken mee heeft :

- ▶ Penningen met een Leuvense context zijn de meest voor de hand liggende groep, omdat de verzameling al sinds ca. 1925 niet noemenswaardig meer werd aangevuld. Een waardevolle uitbreiding met stukken van na die datum via giften is zeker mogelijk indien zulks actief wordt gepromoot en een gerichte aankooppolitiek kan gevoerd worden met een uiterst beperkt budget (dergelijke stukken situeren zich veelal in een prijsklasse van 5 tot 30 euro).
- ▶ Leuvense mereau's zijn dikwijls de enige tastbare getuigen die nog resten van de economische en sociale structuren tijdens het Acien Régime. De verzameling is in dit domein bovendien reeds zeer sterk uitgebouwd. Indien de gelegenheid zich mocht voordoen, zou de aanschaf van een nog ontbrekend type een absolute prioriteit moeten zijn, ook al gezien de relatief geringe kostprijs van dergelijke stukken.
- ▶ De aankoop van munten die te Leuven geslagen werden en nog in de verzameling ontbreken verdient ook overweging. De gouden topstukken kosten dan wel enkele tienduizenden euro, maar langs de andere kant werd een op slechts drie exemplaren gekende dubbele milt van Filips de Goede in zeer mooie kwaliteit dit jaar geveild voor slechts 900 euro).

Daarnaast hebben tal van bekende kunstenaars medailles vervaardigd, en dit meestal weinig gekend en onderschat onderdeel van hun oeuvre biedt de kans om creaties van hun hand voor een habbekrats te verwerven. Voorbeelden zijn de penningen van Gallé, Constantin Meunier (waaronder verscheidene zelfportretten), Rik Poot, Henri Lannoye, enz.

De verzameling jetons van de Nederlanden is van een dergelijk hoog niveau dat een gerichte uitbouw ervan ook wenselijk zou zijn. Hiervoor spreekt ook het feit dat de markt voor de zeldzame zilveren jetons momenteel zeer zwak is.

De KU Leuven bezit een weinig omvangrijke numismatische collectie, die echter een aantal belangrijke stukken bevat en op een aantal punten zeer goed aansluit bij die van het M - Museum. Het is daarom de meest geschikte partner om in een eerste fase samenwerkingsverbanden mee uit te bouwen met het oog op initiatieven voor de toekomst.

Wenselijkheid en mogelijkheden tot herbestemming of afstoting

De onderdelen van de verzameling die van minder belang zijn

- ▶ vertegenwoordigen een al bij al geringe waarde ;
- ▶ nemen een verwaarloosbaar kleine ruimte in en stellen geen speciale eisen inzake conservering (brengen dus geen kosten met zich) ;
- ▶ kunnen in een bepaalde context toch hun nut hebben (zoals in het verleden bij een tentoonstelling van het Chinees porselein al bijvoorbeeld het geval was).

Een afstoting biedt dan ook weinig of geen voordelen.

1. Beschrijving en situering in het (internationale) erfgoedveld

Omvang en bezit

De deelcollectie tegels van het Museum M omvat, naast één duidelijk aangegeven bruikleengeheel, circa 310 inventarisnummers uit eigen bezit. Gezien een belangrijk deel van de inventarisnummers uit meerdere objecten bestaat - soms zelfs tot 640 stuks -, bevat de collectie volgens opgave in 1982 door P. Demuynck¹ circa 3700 individuele tegels en - tegelfragmenten en vandaag allicht rond de 4000 objecten. Ondanks de omvang is de ingenomen opslagruimte door de aard van de objecten zeer beperkt.

Hierbij dient genoteerd dat verder onderzoek naar meer exacte gegevens over bezit en verwerving nog enkele andere inventarisnummers zal opleveren die geen volle eigendom van Museum M/Stad Leuven zijn (zie verder).

Ontsluiting

De deelcollectie is redelijk goed ontsloten. De diverse onderdelen zijn zowel beknopt opgenomen in de (nog) niet publiek toegankelijke, geautomatiseerde Adlib-catalogus als - voor de aanwinsten tot 1982 - meer uitvoerig beschreven in een gepubliceerde geïllustreerde inventarislijst samengesteld door P. Demuynck. Op basis daarvan is een gefundeerde algemene beoordeling op diverse aspecten perfect mogelijk.

Er zijn voor deze specifieke deelcollectie op dit vlak toch ook verschillende problemen te signaleren. Zo zijn in Adlib, op een enkele uitzondering na, geen illustraties opgenomen. Verder ontbreekt in Adlib de datering en is de productieplaats, net als in de gedrukte inventarislijst, weinig precies aangegeven. Zeker voor de Nederlandse tinglazuurtegels die een groot deel van de collectie vormen, kunnen zowel datering als productieplaats(en) op basis van de recentere vakliteratuur² doorgaans met veel meer precisie worden aangegeven.

Ook de benaming van het merendeel van de Nederlandse tinglazuurtegels en -types uit de collectie kunnen met meer wetenschappelijke precisie worden genoteerd³.

Problematisch is verder het zeer geregeld ontbreken van gedetailleerde gegevens over de verwerving en/of herkomst van de stukken. Een vergelijkende steekproef uitgevoerd op enkele tientallen inventarisnummers maakt duidelijk dat niet alle herkomstgegevens uit de gedrukte inventarislijst in de Adlib-beschrijvingen (juist) zijn overgenomen⁴.

Een volledige herziening en uitbreiding van de Adlib-beschrijvingen met inbegrip van het toevoegen van kwaliteitsvolle foto's voor elk inventarisnummer dringt zich op om tot een kwaliteitsvolle, aan de hedendaagse normen beantwoordende ontsluiting te komen. Daartoe is uiteraard ook de online-terbeschikkingstelling van de gehele deelcollectie op niet al te lange termijn een vereiste. Dit is perfect realiseerbaar binnen het Erfgoedplus-project waaraan het museum al participeert⁵.

Bewaring

Nagenoeg de volledige tegelcollectie van Museum M bevindt zich vandaag ordelijk gerangschikt in het depot. De tegels zijn doorgaans individueel verpakt en liggend opgeslagen in plastic kisten.

Daarbij stellen zich volgende problemen. De maat van deze kisten is niet geschikt want (veel) te groot voor de opslag van tegels. De tegels liggen bovendien doorgaans in meerdere lagen plat op elkaar, terwijl tegels rechtopstaand bewaard dienen te worden om druk op onderliggende tegels te vermijden. De individuele verpakking in zuurvrij papier biedt ze een voldoende bescherming maar bemoeilijkt vandaag een snelle raadpleegbaarheid⁶. Een niet onbelangrijk deel van de collectie is nooit ontdaan van de oude hechtmortel. Daarbij gaat het geregeld om een dikke donkergrijze en zeer harde laag portlandcement die zonder gebruik te maken van (vrij dure) diamantzaagtechnieken niet te verwijderen is. Schoonzagen van deze tegels is met het oog op een duurzame bewaring en een goede opslag en presentatie aan te bevelen, maar wel niet dringend noodzakelijk.

Herkomst en belang

Hoewel in samenhang met het eerder gesignaleerde noodzakelijke verder onderzoek naar bezit en verwerving, ook gedetailleerd bijkomend onderzoek naar de concrete herkomst van de tegels en tegelensembles nodig is, is nu al duidelijk dat het grootste deel van de tegelcollectie in rechtstreeks verband staat met de Leuvense en Brabantse geschiedenis, waaruit ze een belangrijk deel van haar (lokale en bovenlokale) belang verkrijgt.

Een vrij uitzonderlijk groot ensemble van middeleeuwse vloertegels dat in het museum wordt bewaard en in de jaren 1990 werd gerestaureerd, de zogenaamde ‘vloer uit de Joodse synagoge’, is afkomstig van een rond 1895 uitgevoerde opgraving op het huidige Margarethaplein en vormt, zoals door prof. Dequeker volkomen terecht is aangegeven, “zowel archeologisch als historisch gezien een belangrijk document” voor de geschiedenis van Leuven en Brabant⁷.

Daarnaast zijn nagenoeg 1100 middeleeuwse en sterk hiermee verwante vloertegels in de collectie aanwezig waarvan de oorspronkelijke herkomst onduidelijk is⁸. Ze werden bij de ‘restauratie’ van de Sint-Geertrui-abdij, die vanaf 1911 onder impuls van kanunnik Armand Thiéry verliep, in dit historische complex geplaatst en er later uit verwijderd.

Dit laatste is ook het geval voor twee andere tegeltypes die vandaag eveneens in de museumcollectie bewaard worden, namelijk ca. 480 Delftsblauwe tinglazuurtegels van onbestemde oorspronkelijke herkomst⁹ en ca. 230 reliëftegels die speciaal voor het Sint-Geertui-restauratieproject werden vervaardigd door het Leuvense keramiekatelier van Arthur Charlier en zonen¹⁰, een atelier dat mogelijk ook instond voor de productie van een deel van de bovengenoemde tinglazuurtegels naar Nederlandse modellen¹¹.

Van lokale oorsprong zijn verder de zes tegels afkomstig uit opgravingen van de Sint-Pieterskerk¹² en het omvangrijke bestand van tegels en tegelensembles uit het voormalige Augustinessenklooster-Sint-Pietersgasthuis¹³. Ook het unieke en daarom bijzonder waardevolle 16^{de}-eeuwse vloertegelensemble uit het Arenbergkasteel Heverlee heeft een sterke lokale binding¹⁴. Tenslotte bevat de collectie nog enkele meer recente aanwinsten met een Leuvense band zoals de negen tegels uit het 20^e-eeuwse atelier van Madeleine Henquinez¹⁵.

De rest van de collectie is duidelijk afkomstig uit verspreide ‘oude’ aankopen bij particulieren en antiquairs over heel het land gedaan ten tijde van de stadsarchivaris en museumverantwoordelijke Eduard Van Even (1821-1905) en zijn opvolger, museumconservator Victor De Munter (1858-1939)¹⁶. Dit deel van de collectie vormt door de doelbewust gewilde representativiteit en diversiteit van de aankopen een mooi voorbeeld van

de sterke aandacht voor historische tegels bij een deel van de burgerlijke elite in de 19^e en de eerste helft van de 20^e eeuw¹⁷. Deze aandacht leidde in heel Europa tot het ontstaan van een groot aantal openbare en privécollecties waarin belangrijke tegelbestanden werden opgenomen. Het gaat daarbij doorgaans om meer algemene (sierkunst)collecties waarin de tegelobjecten slechts een onderdeel vormden - bijvoorbeeld die van de huidige Koninklijke Musea voor Kunst en Geschiedenis in Brussel of het Victoria & Albert Museum in Engeland - of om stadsmusea die in de geest van de tijd werden opgebouwd met belangrijke studiecollections die een overzicht (moesten) bieden van de lokale kunstproductie. Als zodanig vormt dus ook dit onderdeel van de tegelcollectie een lokaal historisch gegeven waardoor het onverbreekelijk deel uitmaakt van de gehele museumcollectie.

Dat de tegelcollectie van Museum M gekarakteriseerd wordt vanuit een sterke band met Leuven en Brabant vormt binnen het brede erfgoedlandschap in Vlaanderen en erbuiten een vrij unieke eigenheid en dus ook een zeldzame troef.

Bovendien is de collectie zowel wat omvang als kwaliteit betreft van goed tot zeer hoog niveau. Ze is verder redelijk representatief voor de pre-industriële productie in de Nederlanden van de middeleeuwen tot de 19^e eeuw en bevat topstukken voor de middeleeuwen en de renaissance met daarnaast grotere ensembles voor de tinglazuurtegelpductie.

Dit wordt duidelijk uit een korte 'bench mark'-analyse van de belangrijkste tegelcollecties in Vlaanderen/België.

De Musea Brugge met zowat 808 tegels in 108 inventarisnummers in de via de Erfgoedinzicht-databank toegankelijke catalogus¹⁸ grotendeels afkomstig uit de Gruuthusemuseumcollectie, bezitten naast Nederlandse tinglazuurtegels ook heel wat middeleeuwse aardewerktegels en latere West-Vlaamse haardtegels. Het gaat hierbij echter in hoofdzaak om veel kleinere tegelensembles dan in de Leuvense collectie.

Het Broelmuseum Kortrijk bezit een omvangrijke en belangrijke collectie keramiek die niet publiek toegankelijk is¹⁹. De tegelcollectie omvat ca. 375 inventarisnummer met – net als in Brugge - naast Nederlandse tinglazuurtegels ook heel wat kleine ensembles en losse voorbeelden van middeleeuwse aardewerktegels. Vrij uniek is hier een groot bestand van West-Vlaamse haardtegels in aardewerk²⁰.

Uitzonderlijk – maar zeer beperkt in 'scope' en ook zeer beperkt toegankelijk voor het publiek - is de omvangrijke archeologische collectie van middeleeuwse vloertegels in aardewerk en vroege tinglazuurtechniek uit het Ten Duinenmuseum in Koksijde die meer dan 10.000 tegels omvat²¹.

In Gent zijn de doorgaans kleine tegelcollecties sterk verspreid bewaard en nauwelijks voor het publiek toegankelijk of digitaal raadpleegbaar. Het Museum voor Stenen Voorwerpen dat deel uitmaakt van het MovE-project en een middeleeuwse mozaïekvloer uit de Sint-Baafsabdij - van een lager esthetisch niveau dan de Leuvense vloertegels - bewaart, is digitaal niet ontsloten. Het prestigieuze STAM-Stadsmuseum Gent - met de voormalige Bijlokecollectie - toont slechts 3 tegelobjecten in de digitale catalogus²².

De Stedelijke Musea Sint-Niklaas met 272 inventarisnummers in de via MovE toegankelijke catalogus²³, bezit hoofdzakelijk Nederlandse tinglazuurtegels vergelijkbaar met de Leuvense collectie. Daarnaast wordt hier een niet in MovE geregistreerde collectie middeleeuwse tegels - eveneens van een lager esthetisch niveau dan de Leuvense vloertegels - uit de opgravingen van de Baudeloo-abdij bewaard en slechts zeer ten dele getoond. Het Stadsmuseum Lokeren dat in MovE slechts 15 tegelobjecten toont, hoofdzakelijk

ingelijste tegelvelden, bezit een - ten opzichte van de Leuvense collectie - veel kleinere selectie tinglazuurtegels²⁴

De Musea Antwerpen - die de indrukwekkende Vleeshuismuseumcollectie van ca. 300 inventarisnummers bevat²⁵ - bezit wellicht de meest kwalitatieve en veelzijdige tegelcollectie in Vlaanderen. Digitaal is hiervan nauwelijks iets ontsloten en in het MAS wordt hiervan ook nauwelijks iets getoond, zelfs niet de in de internationale kunsthistorische vakliteratuur geregeld geïllustreerde topstukken op tegelgebied.

Van bijzondere aard is de collectie van het gemeentelijk Gilliot & Roelants Tegelmuseum in Hemiksem die volledig is opgebouwd rond de artistiek hoogstaande productie van de lokale maar internationaal tussen 1898 en 1978 zeer actieve lokale tegelfabriek Manufactures de céramiques decoratives de Hemixem - Gilliot & Cie²⁶

Ook de collectie van het Stadsmus in Hasselt, met 263 inventarisnummers in de via Erfgoedplus toegankelijke catalogus²⁷, is gekenmerkt door een sterke klemtoon op de eigen Hasseltse productie van eind 19^e-eerste helft 20^e eeuw.

Voor Brussel dient de zeer uitgebreide, maar nauwelijks ontsloten tegelcollectie van de Koninklijke Musea voor Kunst en Geschiedenis te Brussel worden vermeld. Ook deze collectie is – net als die in Antwerpen - van hoge kwaliteit en breed uitgebouwd - met naast de wereldbepaalde majolicategelfloer van Herkenrode ook een collectie tinglazuurtegels en 19^e en 20^e-eeuwse tegelpanelen inclusief een compleet interieur - maar is nauwelijks ontsloten en ook zeer beperkt toegankelijk omdat de afdeling Europese keramiek waarvan ze deel uitmaakt gesloten is²⁸.

In Wallonië is nergens een omvangrijke tegelcollectie voor het grote publiek toegankelijk. Zelfs het in keramiek gespecialiseerde Musée de la Céramique in Andenne bezit geen noemenswaardige collectie op dit gebied en toont slechts enkele kleine middeleeuwse tegelvondsten²⁹

De situatie in Vlaanderen/België verschilt aanzienlijk met die in het buitenland. In heel wat landen in Europa vormen degelijk uitgebouwde specifieke keramiek musea belangrijke spelers in de museumwereld. Bovendien zijn daarnaast ook geregeld gespecialiseerde tegelmusea actief.

Het gaat daarbij onder meer om het Nederlands Tegelmuseum in Otterloo³⁰ (Nederland) – met de klemtoon op de Nederlandse tinglazuurtegels, het Erstes Deutsches Fliesenmuseum in Boizenburg³¹ – met naast aandacht voor de industriële tegels uit de 19^e en 20^e eeuw ook een belangrijke collectie oude tegels als depot van de prestigieuze Sammlung Ludwig (Duitsland), het Jackfield Tile Museum in the Ironbridgeregio³² (Groot-Britannië) – met de klemtoon op 19^e en 20^e eeuwse industriële tegels; diverse regionale tegelmusea in Spanje o.a. Can Tituré in Esplugues de Llobregat³³, Museu del Azuleo in Onda³⁴ en uiteraard het wereldbepaalde Museu Nacional do Azulejo in Lissabon³⁵ (Portugal) – alle gefocust op de lokale productie.

Al deze musea trekken een beperkt, maar geïnteresseerd publiek aan. Dit wordt gestimuleerd door wisseltonstellingen die vaak in internationale samenwerking zijn opgezet en vaak begeleid worden door aantrekkelijke catalogi. Bovendien worden daar de eigen tegelcollecties - ook die van meer algemeen georiënteerde musea - zeer geregeld gepromoot door de uitgave van wetenschappelijke inventarissen en meer algemene publiksboeken³⁶.

De status van zowel keramiek als de keramische tegel is in de buitenlandse musea dan ook veel hoger.

2. SWOT-analyse sterke en zwakkere punten bijzondere mogelijkheden en aandachtspunten

Op basis van bovenstaande vaststellingen en beschouwingen kunnen we komen tot onderstaand schematisch overzicht van sterktes, zwaktes, kansen en bedreigingen:

SWOT ANALYSE TEGELCOLLECTIE MUSEUM M LEUVEN

S Strengths <ul style="list-style-type: none">•Sterk met Leuven en Brabant verbonden•Redelijk representatief voor de pre-industriële productie in de Nederlanden•Enkele topstukken / diverse grotere ensembles•Bepaalde opslagruimte	W Weaknesses <ul style="list-style-type: none">•Ontsluiting moet beter én ruimer•Herkomst dient overal geëxpliciteerd•Fysieke bewaring moet beter•Conservatie moet beter (schoonzagen)•Afwezigheid in de vaste presentatie
O Opportunities <ul style="list-style-type: none">•Groter publieksbereik door participatie in Erfgoedplus•Internationale samenwerking met gespecialiseerde buitenlandse musea mogelijk via Europeana langs Erfgoedplus•Verdere wetenschappelijke bestudering kan zichtbaarheid vergroten•Synergie met andere onderdelen collectie mogelijk•Erfgoedwerking naar kinderen mogelijk	T Threats <ul style="list-style-type: none">•Toegepaste kunsten in heel Vlaanderen weinig populair•Kosten voor optimalisering ontsluiting•Kosten voor onderzoek herkomst•Kosten voor het schoonzagen van een deel van de collectie

De meeste van de hier gesignaleerde SWOT-aspecten kwamen in het eerste luik van deze analyse al aan bod. In bovenstaand schema zijn daaraan in het luik 'Kansen – Opportunites' twee nog niet eerder aangeraakte maar zeker niet onbelangrijke aspecten toe te voegen, namelijk de vraag naar de plaats van de tegelcollectie binnen het geheel van de collecties van Museum M en de mogelijkheden van erfgoedwerking rond en met deze specifieke deelcollectie naar het grote publiek en specifiek naar kinderen/jongeren toe.

Vanuit de tegelcollectie zijn duidelijke verbanden te leggen naar minstens twee andere deelcollecties, m.n. de schilderijencollectie en de verzameling keramiek. Hedendaagse museale presentaties - zoals de 'nieuwe presentatie' in het Amsterdamse Rijksmuseum³⁷ - leggen meer en meer de nadruk op (historische) contexten waarbinnen de getoonde objecten functioneerden. De vloer- en wandtegelensembles uit de collectie kunnen - net als meubilair en sier- en gebruiksvoorwerpen allerhande - binnen deze nieuwe aanpak meer betekenis geven én krijgen in confrontatie met schilderijen waarop (delen van) historische interieurs te zien zijn. Ook iconografisch zijn er heel wat linken te leggen tussen schilderijen en tegels met afbeeldingen van bloemen, dieren, kinderspelen, menselijke bezigheden, landschappen, schepen en zeewezens, ruiters en krijgslieden en zeker ook de collectie

tegels met Bijbelse afbeeldingen.

Een analoge synergie is overduidelijk aanwezig tussen de collectie oosterse keramiek en de Noord-Nederlandse navolging daarvan in de zogenaamde Delftsblauwe stijl enerzijds en de ruime collectie tinglazuurtegels anderzijds. De tegels gemaakt door het Leuvense atelier Charlier - en de voortzetting daarvan door Henquinez - illustreren dan weer een bijzonder aspect van de productie van dit veelzijdige atelier dat ook met vormkeramiek en andere stukken in de collectie aanwezig is.

Op het vlak van erfgoedwerking vormen tegels - zoals voorbeelden uit andere en vaak zeer grote buitenlandse musea aantonen³⁸ - een dankbaar thema voor concrete erfgoedwerking naar kinderen toe, zowel in educatieve pakketten als binnen een crea-atelierwerking.

3. Suggesties ter versterking en verdere uitbouw van de collectie & eventuele partners

Gezien de sterke verbondenheid van het grootste deel van de deelcollectie met de eigen Leuvense en Brabantse geschiedenis, lijkt het aangewezen de collectie vooral, zo niet uitsluitend, verder in deze richting aan te vullen, zeker indien er zich opportuniteiten voordoen.

Nieuwe archeologische tegelvondsten uit de binnenstad of de brede regio kunnen namelijk de context rond de beide topstukken uit de collectie - de zogenaamde Joodse Synagogevoer en de Arenbergvloer - nog versterken.

Een belangrijke lacune die zonder twijfel verdere invulling verdient, situeert zich op het gebied van de vandaag slechts zeer beperkt vertegenwoordigde lokale productie uit de 19^e en 20^e eeuw. Zo is, om een correct beeld van het atelier Charlier te kunnen geven dat nu enkel vertegenwoordigd is met historiserende tegels, het verwerven van enkele tegels en tegelpanelen in de moderne stijlen van art nouveau en art deco uit dit atelier zeker wenselijk³⁹. Verder dien best aandacht besteed te worden aan het verwerven van een kleine, maar representatieve selectie van de in de regio actieve en binnen de Belgische industriële tegelproductie ooit niet onbelangrijke bedrijven als de S.A. La Céramique de Herent (1922-1949)⁴⁰ en de S.A. Usines de la Dyle uit Wijgmaal (1908-1958)⁴¹.

Partners voor de versterking van het pre-industriële tegelaanbod zijn zeker de archeologische diensten en bedrijven actief op werven in Leuven en Vlaams-Brabant. Voor het verwerven van relevante industriële tegelpanelen of ensembles kunnen – zoals bijvoorbeeld in de Stad Blankenberge ondertussen is gebeurd⁴² - afspraken met eigenaars gemaakt worden over vrijwillige afstand bij het verlenen van sloopvergunningen.

4. Herbestemming of afstoting

Gezien, opnieuw, de in het eerste onderdeel van deze analyse geschetste sterke band van het grootste deel van de deelcollectie met de geschiedenis van de stad Leuven en Brabant, en de representativiteit en kwaliteit van de rest van de deelcollectie met daarbij als belangrijk onderscheidend kenmerk de vrij uitzonderlijke aanwezigheid binnen het Vlaamse erfgoedlandschap van grotere ensembles, is herbestemming of afstoting van (een deel van) de deelcollectie niet wenselijk.

De deelcollectie heeft, zoals in de SWOT-analyse aangegeven, voldoende potentieel om andere onderdelen van de collectie te versterken en een rol te spelen binnen het educatieve

aanbod van het museum. De deelcollectie biedt ook mogelijkheden op vlak van (internationale) museale samenwerking. Gezien de compactheid van de opgeslagen collectie en ten gevolge daarvan de beperkte opslagkost voor deze deelcollectie zou afstoting of herbestemming tenslotte ook nauwelijks enige financieel voordeel op langere termijn opleveren.

Onze-Lieve-Vrouw-Waver, 12.12.2013

Eindnoten

¹ P. Demuyne, *Inventaris tegels. Kunstambachten. Deel IV. (Afdeling B. 10de Reeks), Leuven, Stedelijk Museum "Vanderkelen-Mertens", 1982, 141 p., ill.*

² Vooral Jan Pluis, *De Nederlandse Tegel. Decors en benamingen. The Dutch Tile. Designs and Names. 1570-1930, Leiden, Primavera Pers, 2013/3, herz.*

³ Zo kan op basis van Pluis (2013) bij wijze van voorbeeld voor inventarisnummer P/148 de benaming 'Granaatappel' aangepast worden tot 'Granaatappel met leliehoeken en rozetten' en kunnen voor inventarisnummers als P/163, P/164, P/165 e.a. vage benamingen als 'Ornamenttegels' vervangen worden door respectievelijk 'Negensterren', 'Rechte winkelhaken' en 'Dubbele strikken'.

⁴ Zo krijgen de inventarisnummers P/38 en P/44 in het Adlib-veld 'Verwerving' de vermelding 'Leuven, Sint-Geertruiabdij', terwijl de gedrukte lijst schijnt te verwijzen naar een herkomst uit het oude bezit van het Stadsmuseum. Bij de inventarisnummers P/289-293 wordt in de Adlib-beschrijving niet vermeld dat het gaat om een overigens zeer goed gedocumenteerde archeologische vondst uit de zogenaamde Joodse synagoge in Leuven. Verder zijn bij het inventarisnummer P/339 - dat volgens de gedrukte lijst afkomstig is uit dezelfde bron als P/338, en dus het Augustinessenklooster - in de Adlib-lijst geen verwervingsgegevens opgegeven en bij inventarisnummer P/343 wordt onterecht niet in detail vermeld dat het gaat om een archeologische vondst uit de Sint-Pieterskerk uit de jaren 1953-1957 - samen met de inventarisnummers P/341-342-344 - als depot van de toenmalige Nationale Dienst voor Opgravingen in 1980 verworven.

⁵ Op dit ogenblik zijn 3800 objecten uit het bezit van Museum M opgenomen in de erfgoedpluscatalogus. Zie: <http://www.erfgoedplus.be/collectie/24062A51>. Zoeken op het trefwoord 'tegels' levert slechts 7 treffers op.

⁶ De tegels zijn weliswaar op inventarisnummer gerangschikt, maar aangezien de Adlib-beschrijvingen op één uitzondering na geen foto's bevatten, is het vandaag onmogelijk om snel een bepaalde (motief)tegel terug te vinden.

⁷ Zie: L. Dequeker, *De middeleeuwse mozaïekvloer uit het Mozes-huis in de Jodenstraat te Leuven, in: Arca Lovaniensis Artes Atque Historiae Reserans Documenta 21. Jaarboek 1992, Leuven, De Vrienden van de Leuvense Stedelijke Musea, Leuven 1994, p. 33-45, met citaat op p. 45.*

⁸ Zie: P. Demuyne (1982), p. 2-4 en vooral de corrigerende beschouwing in: Maurits Smeyers, Armand Thiéry (*Gentbrugge, 1868-Leuven, 1955*). *Apologie voor een geniaal zonderling, in: Arca Lovaniensis Artes Atque Historiae Reserans Documenta 19-20. Jaarboek 1990-91, Leuven, De Vrienden van de Leuvense Stedelijke Musea, Leuven 1992, p. 240.*

⁹ Met name de inventarisnummers P/38-144, volgens P. Demuyne (1982), p. XI afkomstig uit zes schoorsteenwanden. Voor de inventarisnummers P/38-115 uit Demuyne geen twijfel over een oorsprong uit Nederlandse ateliers.

¹⁰ Zie over de keramische productie van dit atelier: Monique Tahon-Vanroose & Mario Baeck, 'Atelier Arthur Charlier (en zonen) - Leuven. Atelier Arthur Charlier (et fils) - Louvain', in: Mario Baeck, Marc Logghe, Anne Pluymaekers, Norbert Poulain (red.), *Belgische art deco keramiek. Céramiques de l'Art Déco en Belgique, Torhout, Museum Torhout's Aardewerk/Andenne, Musée de la Céramique, 2011, p. 56-61.*

¹¹ Respectievelijk de inventarisnummers P/294-296 (zie: P. Demuyne (1982), p. 132) en - met veel voorbehoud en enkel als mogelijkheid aangegeven - de inventarisnummers P/116-144 (zie idem, p. XV-XVIII).

¹² Inventarisnummers P/341-344. Zie: P. Demuyne (1982), p. 6.

¹³ Inventarisnummers tussen P/304 en P/339. Zie P. Demuyne (1982), p. XVIII.

¹⁴ Zie voetnoot 4 voor het inventarisnummer. Het gaat om een unieke vloer opgebouwd uit tegels met ingekerfde heraldische tekeningen die verwijzen naar Willem van Croÿ, heer van Chièvres, raadsman van Filips de Schone (1458-1521) en zijn familie. Zo vinden we het wapenschild van Croÿ (een wildeman of –vrouw) met de initialen G (voor Guillaume of Willem) en M (die van Maria van Hamal, zijn echtgenote); een liefdesstrik die de initialen verbindt; het devies OU QUE SOYE op een banderol met ervoor nu eens een kruis (croix) of een geit (chèvre) afgewisseld met grotere schildvormige tegels met het wapenteken van Willem van Croÿ en met kleinere vierkante en driehoekige tegels, alles uitgevoerd in rood aardewerk, voorzien van geel en groen glazuur, 14 x 14 cm, Leuven?, 16e eeuw en afkomstig uit de kapel op de eerste verdieping van het Arenbergkasteel, voormalig eigendom van de familie Croÿ. De vloer werd tentoongesteld in 1987 in Museum Vander Kelen-Mertens Leuven zie: *Duvosquel, J.-M., Jansens, L., Minnen, B., Roegiers, J., Valvekens, P., Van Uyten, R., Een stad en een geslacht, Leuven en Croÿ*, p. 101, nr. 84 met bibliografie en ook tentoongesteld in 1993 in de centrale bibliotheek van de KU Leuven zie: *G. Tournoy, J. Roegiers, C. Coppens (red.), Vives te Leuven. Catalogus (Supplementa Humanistica Lovaniensia VIII), Leuven, Leuven University Press, 1993, catalogusnotitie door Anne Verbrugge*, p. 77-78.

¹⁵ Inventarisnummers P/301, P/346-347 en P/349. Het atelier Henquinez kan beschouwd worden als een verderzetting van het atelier Charlier. Zie daarvoor de in noot 10 opgegeven literatuur.

¹⁶ Zie: P. Demuyne (1982), p. X. In de Adlib-lijst zijn enkel de inventarisnummers P/147-148 aangegeven als aankopen door De Munter. De aankopen door Van Even zijn niet onderscheiden. Bij visuele controle van een deel van de collectie is gebleken dat sommige tegels (bvb. P/147) nog oude etiketten dragen met aanvullende gegevens over datum en plaats van verwerving. Over Van Even en De Munter en hun belang voor het museum zie: <http://www.mleuven.be/overm/historiek/> (geraadpleegd 30.11.2003).

¹⁷ Zie voor dit concrete aspect het hoofdstukje 'Van verval tot verzamelwoede' in Mario Baeck, *Schoonheid uit klei en cement. Vloer en wandtegels in de provincie Antwerpen, Antwerpen, Openbaar Kunstbezit Vlaanderen/Dienst Erfgoed provinciebestuur Antwerpen, 2008, (Erfgoedgids 7)*, p. 34vv.

¹⁸ Zie:

http://www.erfgoedinzicht.be/beeldbank/indeling/lijst/form/main?q_searchfield=tegels&f_institution_name%5B0%5D=Musea+Brugge

¹⁹ Zie: <http://www.kortrijk.be/vrije-tijd/cultuur/musea/bruelmuseum/vaste-collectie>

²⁰ Zie: *A.G. Pauwels & E.J. Van Hoonacker, Museum voor Oudheidkunde en Sierkunst Kortrijk. Keramiek, Kortrijk, 1981/2*, Afdeling II. Tegels, inventarisnummers 997-1332 en *A.G. Pauwels, Stedelijke Musea Kortrijk. Keramiek 2. Aanwinsten 1981-1998, Kortrijk, 1999*, Afdeling II. Tegels en dakpannen, inventarisnummers 2.240-2.279.

²¹ Info over het museum via: <http://nl.tenduinen.be/>. Aan de ontsluiting van de enorme collectie wordt gewerkt.

²² Zie: <http://www.museuminzicht.be/public/collecties/objecten/index.cfm?zoekmode=eenvoudig>

²³ Zie: <http://www.museuminzicht.be/public/collecties/index.cfm>

²⁴ Uitvoerig besproken in: *Erik Bielen, 'Delftse' tegeltjes in Lokeren. De collectie faience wandtegels van het Stedelijk Museum van Lokeren, Lokeren, Heemkring De Souvereinen, 1999*, 123 p.

²⁵ Voor een overzicht zie: *F. Smekens e.a., Stad Antwerpen. Oudheidkundige Musea Vleeshuis. Catalogus IV. Glas. Ceramiek, Antwerpen, 1954*, inventarisnummers 358-366 vloertegels in aardewerk; 428-490 - 500-505 - 516-523 en 525-552 haardstenen en haard- en kacheltegels; 566-611 majolicategels; 701-710 – 822-895 – 959-968 – 971-976 – 984 – 1047 – 1058 – 1066-1068 – 1075-1096 – 1115-1129 tinglazuurtegels van diverse oorsprong. Digitaal is hiervan nauwelijks iets ontsloten via <http://www.collectieantwerpen.be/>.

²⁶ Zie het in 2008 gepubliceerde artikel over dit museum in *Openbaar Kunstbezit in Vlaanderen*, digitaal raadpleegbaar via:

<http://www.tento.be/sites/default/files/tijdschrift/pdf/OKV2008.1/Unieke%20tegels%20in%20het%20Roelants>

[museum%20te%20Hemiksem.pdf](#)

²⁷ Zie: <http://www.erfgoedplus.be/zoeken?collectie=71022A51>

²⁸ Zie: <http://www.kmkg-mrah.be/nl/europese-ceramik>. De digitale catalogus levert bij het trefwoord 'tegels' enkel architectuurtekeningen op, zie: <http://carmentis.kmkg-mrah.be/>

²⁹ Zie: <http://www.ceramandenne.be/>

³⁰ Zie: <http://www.nederlandstegelmuseum.nl/>

³¹ Zie: <http://www.jugendstilfliesen-museum.de/>

³² Zie: <http://www.ironbridge.org.uk/our-attractions/jackfield-tile-museum/>

³³ Zie: <http://www.esplugues.cat/ambits/temes/patrimoni/banners/els-museus-desplugues-de-llobregat>

³⁴ Zie: http://www.museoazulejo.org/es/exp_permanentes.php

³⁵ Zie: <http://www.museudoazulejo.pt/>

³⁶ Exemplarisch daarvoor zijn bijvoorbeeld *D.C. Mees, Kunstnijverheid 1600-1800 en tegels. Applied Arts 1600-1800 and Tiles, Rotterdam, Museum Boijmans van Beuningen. Afdeling Kunstnijverheid en Vormgeving, 1997*, p. 248-383 en het pas verschenen publieksboek: *Hans van Lemmen, 5000 Years of Tiles, London, The British Museum Press, 2013*.

³⁷ Deze nieuwe presentatiewijze voor 'gemengde' collecties vormt ondertussen letterlijk 'school'. Aan de Universiteit van Amsterdam is hiervoor ruim aandacht binnen het studiecurriculum, zie:

<http://studiegids.uva.nl/web/uva/sgs/nl/c/13883.html>

³⁸ Zie bijvoorbeeld de 'Patterns - Geometric Teachers Notes' van het British Museum in Londen over 'Mosaic Tiles'.

³⁹ Zie: *Mario Baeck, Gevloerd & Betegeld. De Belgische tegelindustrie van art nouveau tot seventies, Oostkamp, Stichting kunstboek, 2012*, p. 131.

⁴⁰ Zie: *Mario Baeck, Gevloerd & Betegeld*, p. 142.

⁴¹ Zie: *Mario Baeck, Gevloerd & Betegeld*, p. 128-130.

⁴² Zie: *Alberta Van Asbroeck, Op de valreep: Blankenbergse Art-Nouveauewandtegels, in: -, Niet-beschermd waardevol erfgoed. Verslagboek, Brussel, VCM, 2002*, p. 29-31.



THE FLORIDA STATE UNIVERSITY
COLLEGE OF VISUAL ARTS, THEATRE & DANCE
Department of Art Education

External Evaluation Report
M-Leuven
Conducted by Pat Villeneuve, Ph.D.
Professor and Director of Arts Administration
Department of Art Education
Florida State University
USA
Site Visit 23 November 2017

Opening Comments

I was aware of M-Leuven and eager to visit the museum, which was made possible through the work of Isabel Lowyck, Head of Communication and Education. I am a proponent of visitor-center exhibitions, and I was pleased to spend time with Isabel and key staff members, including Peter Bary, General Director; Ko Goubert, Registrar; Marthy Locht, Collaborator Education; and H el ene Verreyke, Head of Exhibitions Old Masters. The tour with staff was particularly enlightening, and I appreciated their time and candor.

Things Well Done

Gallery Approaches

M-Leuven benefits from coherent, collaborative, and well considered approaches to gallery curation, presentation, interpretation, and education. A focus on visual literacy is appropriate, guides practice, and supports school curricula. A collaborative approach to curation has created unique and inspiring exhibitions that break down expected curatorial practices—such as grouping objects by time period—to the benefit of museum visitors. There is further experimentation and innovation in label writing, such as removing the artist's name in favor of a brief story about the artwork. I can imagine tuned-in visitors returning multiple times to explore the exhibitions based on the gallery approaches embraced.

Technology and Interactive Opportunities

When used, technology was appropriate and complemented, rather than distracted from, the exhibitions. There were multiple interactive opportunities interspersed throughout the galleries, but the one I enjoyed the most was the eye-tracking activity. It was interesting to see the results, and I was happy to participate in a research project in a museum. I also appreciated the introduction of scent in some of the galleries.

Participatory and Co-Curation

I found *The Art of Collecting* to be a brilliantly conceived exhibition. Not only does it expose and explore collecting, it deftly transfers the idea to individual visitors and showcases some of their

1032 William Johnston Building, 143 Honors Way, P.O. Box 3061232, Tallahassee, FL 32306-1232
850.644.5473 • Fax 850.644.5067 • www.fsu.edu

collections. I was also impressed with the *Boundless Hospitality* exhibition—and later saw one of the community curators chatting in the lobby, looking most comfortable in the museum. I observed six visitors in the gallery, but no one wearing slippers (what a lovely, symbolic gesture!) or looking at the objects behind the sheer curtains. I also noticed the stools, which were distinctive in design but lacked backs or cushions to make visitors truly feel “at home.” Such participatory and co-curation approaches speak volumes to the public, dignifying participants and underscoring that everyone is valued at the museum.

Areas for Consideration

Entry Sequence and Lobby Area

Thanks to the information available on the excellent website, I had no difficulty coming from the train station. However, I arrived before the museum was open. The metal piece across the lower part of the front doors looked like a barricade to me, so I took it upon myself to find another way in. A backyard courtyard was visible, so I made my way around the corner and entered along the *gezellig* M-Café where we would later meet comfortably and have lunch. As I moved beyond the café, I encountered a lovely, elevated lounge platform with comfortable seating and a piano, which was played twice during my site visit. Then I entered the cavernous and austere lobby and entrance areas. Where was I? Where was the museum identity? I could have easily imagined myself in a convention hall or warehouse. There was so much space not used to best advantage. What about some plantings to humanize the area or sculpture or other artwork to underscore the function of the structure? An orientation space would help visitors plan for their visits,¹ and additional comfortable seating would send a strong signal that a museum can indeed be a community gathering spot.

Way Finding

I was pleased to be guided by staff on my museum visit because I was not sure how to proceed. The stairs were not readily visible from my central vantage point in the lobby, and the small ticket desk seemed a long way off. Unaccompanied, I would have benefitted from a floor plan or some other method for orienting myself before beginning my visit. Admittedly, I was more engrossed with staff comments than finding my way, but at one point in the old structure I realized I had no idea where I was—or how to get out. In their museum experience model, Falk and Dierking (2000) underscored the importance of individuals having choice and control during the museum visit.² For instance, a casual visitor who stops by the museum for 30 minutes over lunch needs to have some way to decide what s/he will see and how to get around. Perhaps the app attends to this; I did not have access to it.

Implicit Interpretive Approaches

I very much admired that museum’s willingness to try out new things in the galleries, but I wondered at times if the approaches might be too implicit. I realize this was a carefully

¹ For the importance of an orientation space, see Eisner, E. W., & Dobbs, S. M. (1988). Silent pedagogy: How museums help visitors experience exhibitions. *Art Education*, 41(4), 6-15.

² Falk, J. H., & Dierking, L. D. (2000). *Learning from museums: Visitor experiences and the making of meaning*. Lanham, MD: Rowman and Littlefield.

considered choice, but it may not suit all visitors. What about someone who comes looking for art historical information or wants to know the title of an artwork? Is there a way to be a bit more transparent about your approach to interpretation, perhaps both in an orientation space and individual galleries? The website does an excellent job of this when explaining *The Power of Images* exhibition, but I did not see similar treatment in the museum itself. Although I am an experienced museum goer, I would not have gleaned all the information shared by the staff during my tour. How/can that be made available for people who would benefit from a better understanding of your interpretive approaches?

Closing Comments

M-Leuven is the most innovative museum I've seen in Belgium, and I was fascinated with the cross-departmental approaches to gallery curation, installation, and interpretation I observed there. As I plan for my next book, working title *Re/Educating the Edu-Curator*, I am considering a case study on the collaborative dispositions of staff at M-Leuven.

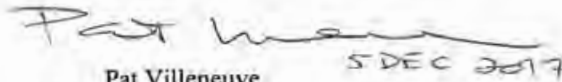

Pat Villeneuve
Major Accomplishments

- Extensive experience in art centers, museums, and higher education, including former Curator of Education, Spencer Museum of Art, and Associate Professor of Visual Arts Education, University of Kansas.
- Former editor, *Art Education* journal plus extensive editorial board/scientific committee experience; grant reviewer, US Institute of Museums and Library Services.
- Named National Art Education Association Art Museum Educator of the Year, 2009, and Florida State University College of Fine Arts Outstanding Educator of the Year, 2015.
- Coined the term *edu-curation* as a vision for a new hybrid practice of museum education and curation and authored and co-edited book *Visitor-Centered Exhibitions and Edu-Curation in Art Museums*, published by Rowman and Littlefield in March, 2017.
- Created and implemented Supported Interpretation (SI), a new model for visitor-centered exhibitions.
- Developed new graduate programs at Florida State University (MA and PhD) in Museum Education and Visitor-Centered Exhibitions, informed by feminist systems theory.
- Presented nine lectures and classes at four universities and two conferences in China and Taiwan in November 2013; taught at Sookmyung Women's University in Korea in July 2016.
- Published books, chapters, and articles in US and international venues, including *Journal of Visual Inquiry*, *The Exhibitionist Journal*, *The International Journal of the Inclusive Museum*, *Journal of Museum Education*, *Art Education*, *Studies in Art Education*, *Journal of Cultural Research in Art Education*, *International Journal of Arts Education*.
- Consulted and presented extensively in US and internationally, including conferences of the National Art Education Association, American Alliance of Museums, The Inclusive Museum, Association of Academic Museums and Galleries, Visitor Studies Association, World Chinese Art Education Association, International Society for Education through Art.

3. VERNETWERKING VAN M-MUSEUM LEUVEN

1. Algemene directie

Peter Bary, Directeur

- ▶ Voorzitter Vitamine C (netwerk kunsteducatie)
- ▶ Bestuurder Audiences Europe Network
- ▶ Bestuurder Cas-co
- ▶ Waarnemend bestuurder KU[N]STLeuven vzw
- ▶ Waarnemend lid directiecomité Vlaamse Kunstcollectie vzw
- ▶ Lid adviesraad DIVA
- ▶ Lid Algemene Vergadering Artforum
- ▶ Lid klankbordgroep “Cultuur in de spiegel”
- ▶ Lid ICOM
- ▶ Lid adviesraad APKO (Academie voor Podiumkunsten Overijse)
- ▶ Lid cultuurraad gemeente Huldenberg

2. Afdeling Hedendaagse kunst

Eva Wittocx, afdelingshoofd hedendaagse kunst en curator hedendaagse kunst

- ▶ Lid van de pool van beoordelaars Beeldende Kunst, Kunstendecreet, Vlaamse overheid
- ▶ Lid van IKT
- ▶ Voorzitter van AICA België
- ▶ Lid van ICOM
- ▶ Aankoopcomité collectie FRAC Nord-Pas de Calais, Duinkerke
- ▶ Bestuur en strategisch comité Fondation Walter Leblanc
- ▶ Lid netwerkorganisatie Corpus, samen met Tate Modern, KW Berlijn, Bulegoa Bilbao, CAC Vilnius, If I Can't dance Amsterdam
- ▶ Voorzitter kunstcommissie Vlaams Parlement
- ▶ Kunstcommissie Federale Overheid Buitenlandse Zaken
- ▶ Selectiecomité atelierwerking Cas-co Leuven
- ▶ Aankoopcomité collectie MAC's, Grand Hornu
- ▶ Deelname aan lezingen en studiedagen in en buiten M
- ▶ Netwerkcontacten binnen- en buitenlandse musea (gesprekken lopende m.b.t. uitwisseling informatie en eventueel toekomstige samenwerkingen of reizende tentoonstellingen)

Lore Van Hees, diensthoofd tentoonstellingen

- ▶ Lid van de algemene vergadering Artforum
- ▶ Lid van de selectiecommissie Ondersteuningsbeleid stad Leuven
- ▶ Lid van ICOM
- ▶ Deelname aan lezingen en studiedagen in en buiten M

Valerie Verhack, diensthoofd hedendaagse kunst

- ▶ Lid van vzw Le Salon, www.welcometosalon.be
- ▶ Lid van de Artistieke Raad van CIAP, Hasselt
- ▶ Lid van de pool van beoordelaars Beeldende Kunst, Kunstendecreet, Vlaamse overheid
- ▶ Lid van IKT
- ▶ Lid van AICA
- ▶ Lid van ICOM

- ▶ Deelname aan lezingen en studiedagen in en buiten M
- ▶ Netwerkcontacten binnen- en buitenlandse musea (gesprekken lopende m.b.t. uitwisseling informatie en eventueel toekomstige samenwerkingen of reizende tentoonstellingen)

Lore Boon, medewerker tentoonstellingen hedendaagse kunst

- ▶ Raad van Bestuur Tuning People vzw
- ▶ Lid van de selectiecommissie Ondersteuningsbeleid stad Leuven
- ▶ Lid van het Beeldend Kunstenoverleg Stad Leuven.
- ▶ Lid van ICOM
- ▶ Deelname aan lezingen en studiedagen in en buiten M

Tine D'Haeyere, medewerker tentoonstellingen hedendaagse kunst

- ▶ Lid van ICOM
- ▶ Deelname aan lezingen en studiedagen in en buiten M

3. Afdeling Oude kunst

Peter Carpreau, afdelingshoofd oude kunst en conservator

- ▶ Lid van de inhoudelijke werkgroep Parkabdij
- ▶ Lid van RSA
- ▶ Lid van Palet/ Onderzoeksgroep KU Leuven
- ▶ Lid van ICOM/ICFA
- ▶ Lid van Codart - internationaal netwerk van museumconservatoren kunst van de Nederlanden
- ▶ Lid van het adviescomité van PARCUM
- ▶ Waarnemend lid van het directiecomité en raad van bestuur van de Vlaamse kunstcollectie
- ▶ Lid van de museumwerkgroep van Envil
- ▶ Lid van IVLA
- ▶ Expert voor de Europese commissie /EACEA
- ▶ Expert voor de Vlaamse gemeenschap/ kunstendecreet
- ▶ Netwerkcontacten binnen- en buitenlandse musea
- ▶ Deelname aan lezingen en studiedagen in en buiten M (meerdere data)

Hélène Verreyke, diensthoofd tentoonstellingen

- ▶ Lid van beoordelingscommissies Cultureel-erfgoedprojecten en Cultureel-erfgoed
- ▶ Lid van ICOM
- ▶ Lid van Codart - internationaal netwerk van museumconservatoren kunst van de Nederlanden

Marjan Debaene, diensthoofd collecties oude kunst

- ▶ Dra. KU Leuven, Onderzoeksgroep Kunstwetenschappen
- ▶ Coördinator van ARDS - Association for Research and Documentation of medieval and renaissance Sculpture
- ▶ Lid van het Calamiteitennetwerk Leuven (ECCE)
- ▶ Lid van de Denkgroep Archeologische collecties
- ▶ Lid van de Klankbordgroep erfgoeddepotonderzoek Provincie Vlaams-Brabant
- ▶ Lid van de academische werkgroep Low Countries Sculpture
- ▶ Lid van ICOM
- ▶ Lid van Codart - internationaal netwerk van museumconservatoren kunst van de Nederlanden
- ▶ Netwerkcontacten binnen- en buitenlandse musea en onderzoekscentra
- ▶ Deelname aan lezingen en studiedagen in en buiten M (meerdere data)
- ▶ Lezing studiedag Limburg Verzameld/t (Oude Gevangenis Hasselt, 12/03/2016)
- ▶ Lezing studiedag Ards Middeleeuwse beeldhouwkunst (Suermondt-Ludwig Museum Aachen, 23/11/2016)

Ko Goubert, collectieregistrator

- ▶ Drs. Vrije Universiteit Brussel, Afdeling Kunstwetenschappen & Archeologie
- ▶ Bestuurslid van onderzoeksgroep ThIS - The Inside Story. Art, Interior Design & Architecture 1750–1950 (Universiteit Gent & Vrije Universiteit Brussel)
- ▶ Lid van XIX - Werkgroep 19de-eeuwse kunst
- ▶ Werkend lid van de Academie voor de Geschiedenis van de Edelsmeedkunst in België
- ▶ Lid van Silver Society Belgium
- ▶ Lid van Nederlandse Zilverclub
- ▶ Lid van Nederlandse Registrarsgroep
- ▶ Lid van Adlib Gebruikersgroep
- ▶ Lid van ICOM
- ▶ Lid van ICDAD - International Committee for Museums and Collections of Decorative Arts and Design
- ▶ Lid van Codart - internationaal netwerk van museumconservatoren kunst van de Nederlanden
- ▶ Netwerkcontacten binnen- en buitenlandse musea
- ▶ Deelname aan lezingen, studiedagen en colloquia in buiten M (meerdere data)
- ▶ Redactielid van Memorabilia Lovaniensia
- ▶ Lid van Leuvens Historisch Genootschap

Jochen Suy, assistent collectieregistrator

- ▶ Lid van Nederlandse Registrarsgroep
- ▶ Lid van Adlib Gebruikersgroep

Anne Liefsoens, assistent collectieregistrator administratie en redactie

- ▶ Deelname Rondetafelgesprekken Overleg Kunstbibliotheken Vlaanderen (OKBV)

4. Afdeling Publiekswerking

Isabel Lowyck, afdelingshoofd publiekswerking

- ▶ Lid van de algemene Vergadering Educatieve vereniging Jubelpark vzw
- ▶ Lid van Algemene vergadering Vitamine C, netwerk voor kunsteducatie
- ▶ Lid van de Beoordelingscommissie Ontwikkelingsgerichte erfgoedprojecten en erfgoedconvenants-Vlaamse Gemeenschap
- ▶ Lid van Pool van deskundigen kwaliteitslabel musea – Vlaamse Gemeenschap
- ▶ Adviserend lid voor ACCE, Vlaamse Gemeenschap, onderzoek naar kwaliteitslabel kunsteducatie
- ▶ Stuurgroep Kunstenpunt en FARO, collegagroep Publieksbemiddeling
- ▶ Lid van Arts and audience network, Europe
- ▶ Lid van LEM (Learning and museums)
- ▶ Lid van ICOM- Ceca
- ▶ Lid van ICOM- accessibility of museum
- ▶ Lid van Future group i.s.m. Amsterdamse musea nadenken over toekomstige rol van bemiddeling
- ▶ Lid van werkgroep Cultuur in de Spiegel
- ▶ Lid van Inclusive Museums

Sofie Vermeiren, diensthoofd publieksbemiddeling

- ▶ Lid van ICOM
- ▶ Lid van Projectgroep Warme Stad Leuven
- ▶ Lid van Raad van Bestuur van Compagnie De Tartaren
- ▶ Stuurgroep BAM en FARO, collegagroep Bemiddeling
- ▶ Stuurgroep UCLL
- ▶ Deelname aan studiedagen in en buiten M
- ▶ Spreker op VVSG Trefdag sociaal beleid onder het motto "meer durven doen", lezing rond Wereld van herinnering, 26 april
- ▶ Spreker op onderwijs-evenement van de Stad Leuven, 4 mei
- ▶ Spreker op studiedag rond diversiteit in C Mine Genk, 8 juni

Dorine De Vos, medewerker publieksbemiddeling

- ▶ Bestuurslid Mooss vzw (cultuureducatie)
- ▶ Freelance adviseur Kunst in Zicht vzw (kunsteducatie)
- ▶ Voorzitter Pluto vzw (kunsteducatieve vzw)
- ▶ Vrijwilliger dzJeM-Festival International: Internationaal festival Jeugd en Muziek in Antwerpen.
- ▶ Voorlezer Boekenkaravaan
- ▶ Denktank <H>ART voor Kinderen
- ▶ Denktank musea en WMKJ's (werkingen maatschappelijk kwetsbare jongeren) Stad Antwerpen
- ▶ Denktank buitenschoolse kinderopvang en kunsteducatie (onderzoek Pedagogie van het Jonge Kind KdGH, Kunst in Zicht en M - Museum)
- ▶ Jury scripties kunst-en cultuurbemiddeling KdGH

Marlies Verreydt, tijdelijke medewerker publieksbemiddeling

- ▶ Lid van RVB Koning Kevin vzw
- ▶ Lid van RVB Spinaap vzw

Lid van interne klachtencommissie Pleegzorg Vlaams-Brabant & Brussel

Marthy Locht, consulent publieksbemiddeling

- ▶ Lid van ICOM
- ▶ Lid van Collegagroep Stuurgroep Faro collegagroep bemiddeling
- ▶ Lid van commissie projecten Cultureel erfgoed Stad Leuven

Annelies Evens, diensthoofd communicatie

- ▶ Lid van ICOM
- ▶ Lid Publiek Centraal
- ▶ Voorzitter werkgroep communicatie Op zoek naar Utopia – Kunst Leuven
- ▶ Lid van ARTtube – communicatienetwerk musea Vlaanderen en Nederland
- ▶ Lid van STIMA

Veerle Ausloos, consulent communicatie

- ▶ Lid van de collegagroep communicatie Kunstenpunt
- ▶ Lid van het media- en persnetwerk Faro

5. Afdeling ondersteuning

Aldwin Dekkers, zakelijk leider

- ▶ Lid van de Adviescommissie Cultureel Erfgoed
- ▶ Lid van ICOM
- ▶ Lid van de Stuurgroep “Op zoek naar Utopia”
- ▶ Lid van het Beschermtcomité Arenberg
- ▶ Lid van de Stuurgroep “Arenberg”
- ▶ Lid van VVSG – Aanspreekpunt Autonome Gemeentebedrijven
- ▶ FARO, collega-groep Erfgoeddoel
- ▶ FARO, collega-groep MuseumPASSMusées
- ▶ NBB – Financieel Forum Vlaams Brabant
- ▶ VOKA – Kamer van Koophandel Vlaams Brabant
- ▶ Spreker ICAMT-congres, september 2017
- ▶ Netwerkcontacten binnen- en buitenlandse musea, o.a. via netwerk opgebouwd bij V&A London
- ▶ Lid en initiatiefnemer van informele netwerkgroep zakelijke leiders/directeurs uit België, Nederland, Duitsland en Frankrijk rond mogelijke Europese benchmark voor musea
- ▶ Deelname aan lezingen, studiedagen en colloquia in en buiten M (meerdere data)

Lydia Vandam, Memberships & Corporate Development Manager

- ▶ Lid van Leuven Mindgate evenementen en communicatie
- ▶ Lid van ICOM
- ▶ Lid van FARO, groep Erfgoeddoel
- ▶ Lid van Collega-groep HRM Stad Leuven
- ▶ Lid van VOKA – Kamer van Koophandel Vlaams Brabant

Alexandra Pauwels, Digital Information Manager

- ▶ Lid van de raad van bestuur en algemene vergadering PACKED vzw
- ▶ Vertegenwoordigd in de klankbordgroep 'haalbaarheidsstudie Gedistribueerd beeldbeheer' (Packed vzw)
– M en erfgoedcel Leuven is één van de 8 use case
- ▶ Lid van de raad van bestuur en algemene vergadering Lukas Art in Flanders
- ▶ Lid van Europeana Vlaanderen Overlegplatform
- ▶ Lid van Adlib gebruikersgroep België
- ▶ Lid van ICOM
- ▶ Lid van nieuwe Collegagroep Digitale Participatie FARO
- ▶ Lid van Focusgroep Operationeel netwerkmodel Culturele sector KPMG

4. FEITEN EN ORGANISATIE - 2016



M VAN
**MUSEUM
LEUVEN**

2016

FEITEN EN CIJFERS - ORGANISATIE

FINANCIËEL MODEL

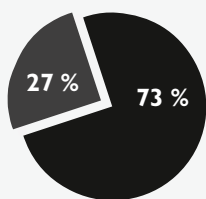

EIGEN INKOMSTEN

zeer divers

- box office
- bookshop
- verkoop edities
- extra tentoonstellingsbudget
- fondsenwerver sinds maart 2015
- ...

STRUCTURELE SUBSIDIES

(Vlaanderen + Stad)

PUBLIEKS- WERKING

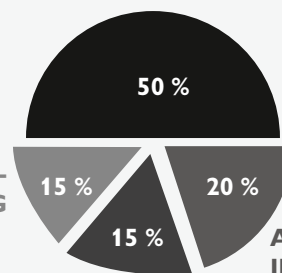

PERSONEEL

WERKING & INFRASTRUCTUUR

**5,4
MILJOEN**

**OPERATIONELE
OMZET**

171 VRIJ-
WILLIGERS



49-TAL STUDENTEN EN
GELEGENHEIDSPERSONEEL



51 VASTE
MEDEWERKERS



17 GIDSEN



19 STAGAIERS



28 FREELANCE
PRODUCTIE-
MEDEWERKS



TEWERKSTELLING

JURIDISCH KADER



AUTONOMOOM GEMEENTEBEDRIJF



25 JUNI 2007

OPGERICHT DOOR
STAD LEUVEN



= Algemene vergadering
Benoemen Raad van Bestuur
Goedkeuren jaarrekening en
jaarsverslag
Goedkeuring meerjarenplan



= Agentschap Binnenlands Bestuur
BBC-regels van toepassing
BBC-jaarrekening naast
gewone NBB-jaarrekening
= Departement Cultuur, Jeugd en Media
actieplan en jaarsverslag



RAAD VAN BESTUUR

12 leden
Vertegenwoordiging van alle
politieke fracties
6/6 mannen/vrouwen

PROGRAMMA

18 TENTOONSTELLINGEN, PROJECTEN EN FESTIVALS PER JAAR

Eigen producties, samenwerkingen en receptief.

HEDEENDAAGSE KUNST

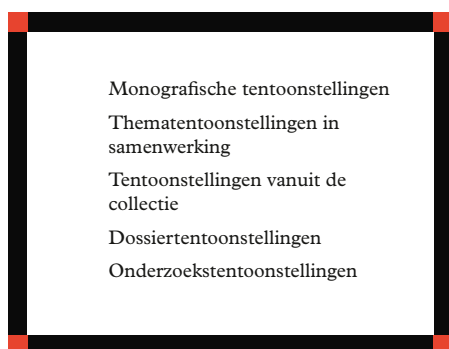

OUDE KUNST

COLLECTIE

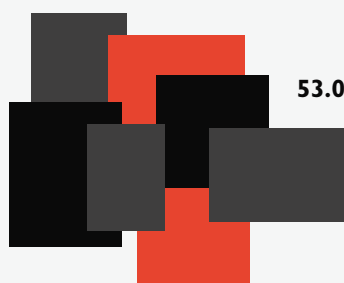

53.000 STUKS

15 deelcollecties



130 TOPSTUKKEN



**BELANGRIJKSTE
DEELCOLLECTIES**

**LAATMIDDELEEUWSE
(BEELDHOEW)KUNST**



**TOEGEPASTE
KUNSTEN**



**CONSTANTIN
MEUNIER**



De M-collectie is te zien in M en in de Schatkamer van Sint-Pieter.
M beheert ook de collectie van Cera in het totaal 500 stuks.
Op deze manier beheert M oude en hedendaagse kunst.





M VAN
**MUSEUM
LEUVEN**

GESCHIEDENIS MUSEUM M

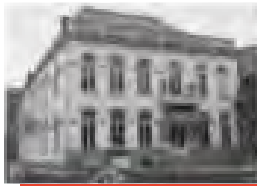

100 Jaar huis Vanderkelen-Mertens



**SLEUTEL
MOMENT**
18/01/2017





M VAN
**MUSEUM
LEUVEN**

PUBIEK IN CIJFERS

TOTAAL BEZOEKERS IN HET MUSEUM

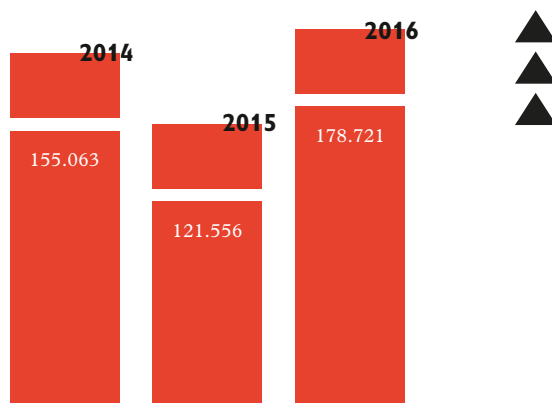

INDIVIDUELE BEZOEKERS

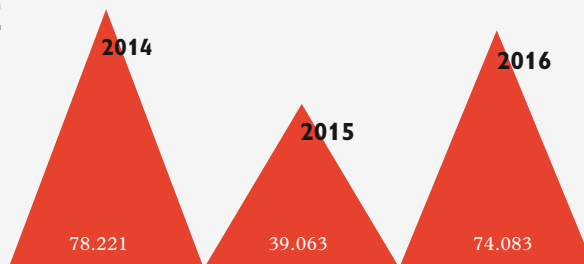

HERKOMST INDIVIDUELE BEZOEKERS



- ▶ Bovenregionaal:
Rest van België
- ▶ Regionaal:
Arrondissement Leuven
- ▶ Buitenland

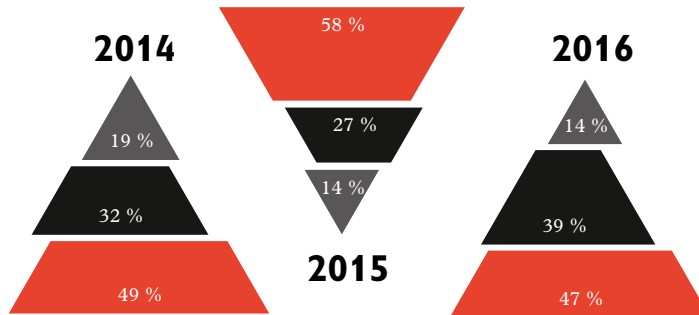

- ▶ Binnenland
- ▶ Buitenland

INDIVIDUELE BEZOEKERS UIT HET BUITENLAND

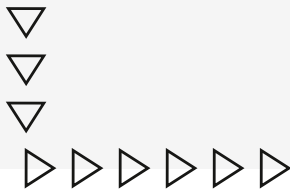

BEZOEKERS IN GROEPSVERBAND

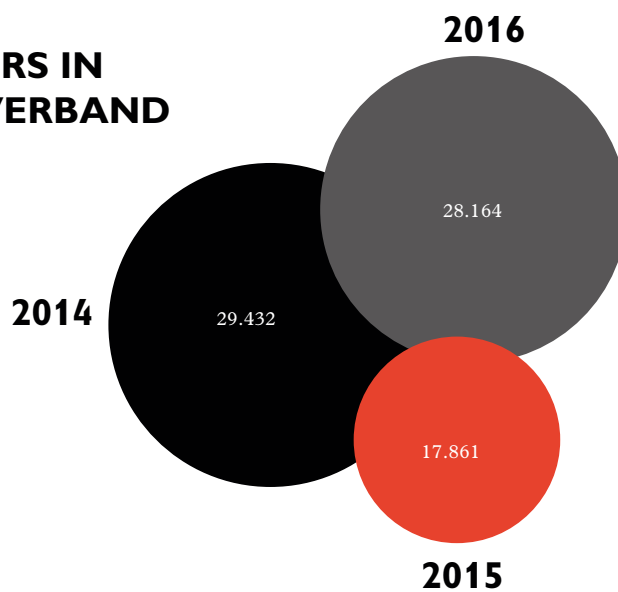

GROEPSBEZOEKEN IN VRIJE TIJD EN IN SCHOOLVERBAND

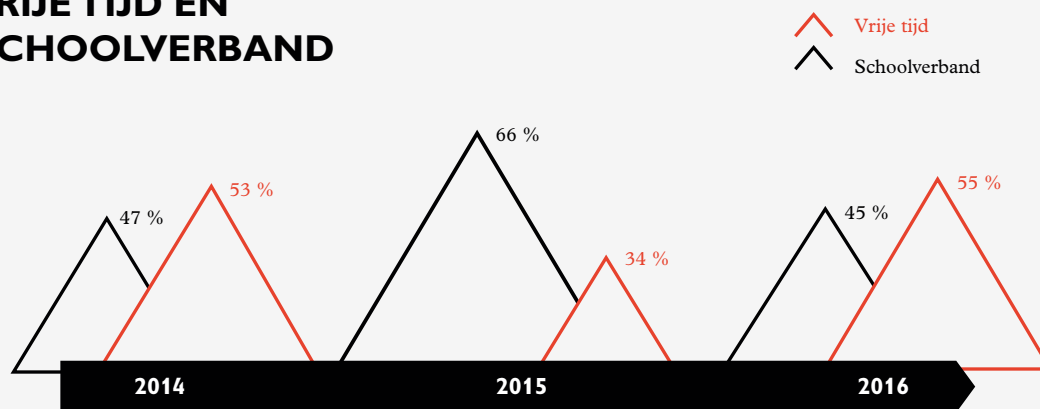

AANTAL RONDELEIDINGEN PER DOELGROEP

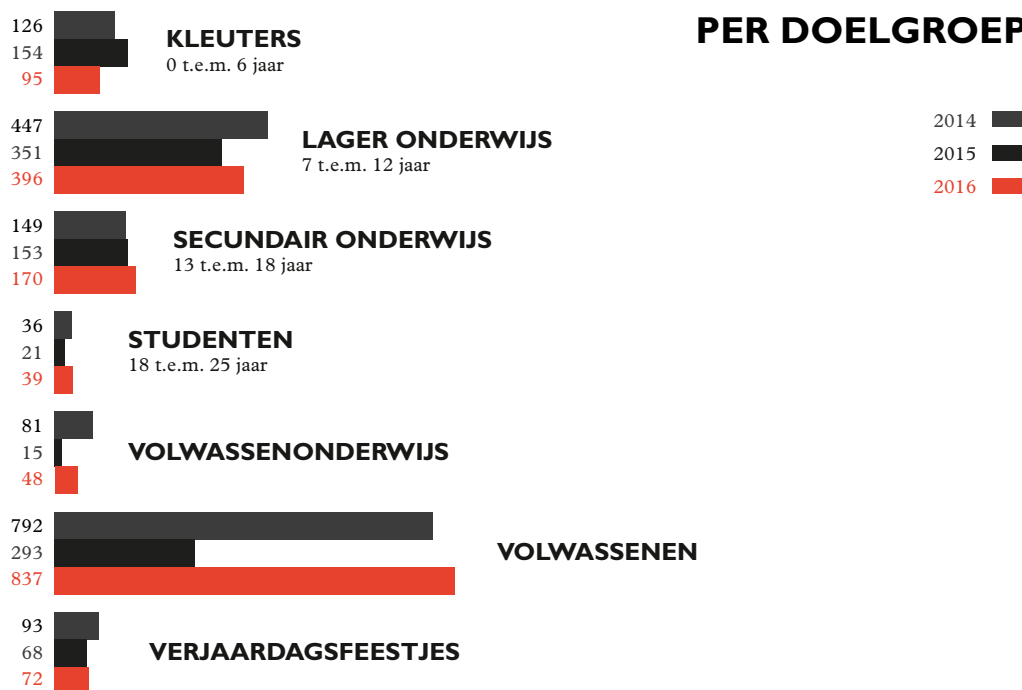

▶ AANTAL BEZOEKEN AAN DE M-SCHATKAMER VAN SINT-PIETER ◀

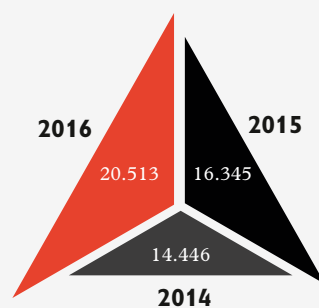

DE 8 JAAR VAN M

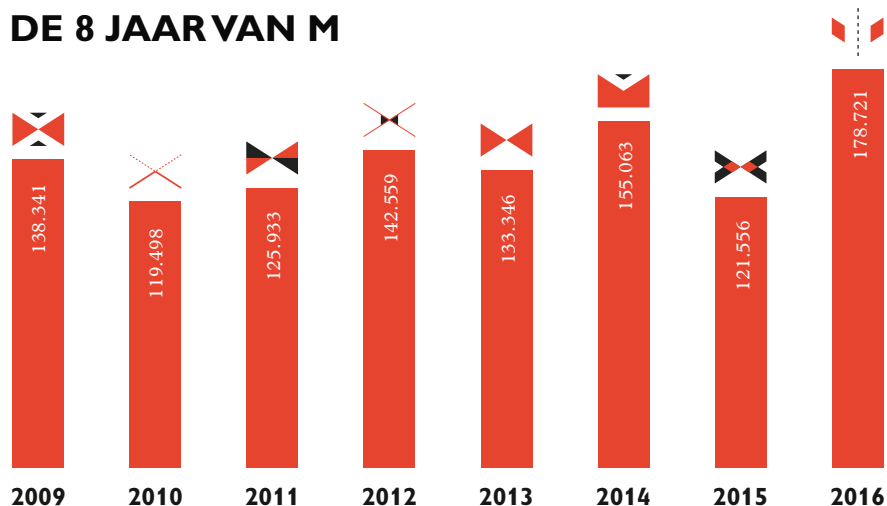

TOPTENTONSTELLINGEN EN BEZOEKERSAANTALLEN

september 2009 • januari 2010	Rogier Vander Weyden. Passie van de meester	151.751
juni 2012 • oktober 2013	Sol LeWitt	60.000
oktober 2013 • februari 2014	Michiel Coxie	54.000
maart 2014 • september 2014	Ravage	51.124
oktober 2014 • januari 2015	Vesalius	58.000
september 2016 • januari 2017	Op zoek naar Utopia	90.137

KINDEREN EN JONGEREN IN M

VERJAARDAGS-
FEESTJES

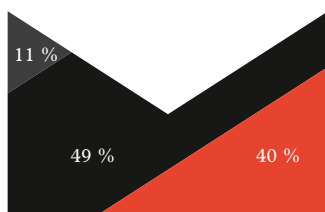

KINDER-
ACTIVITEITEN

TICKET-
VERKOOP



JONGEREN-
ACTIVITEITEN

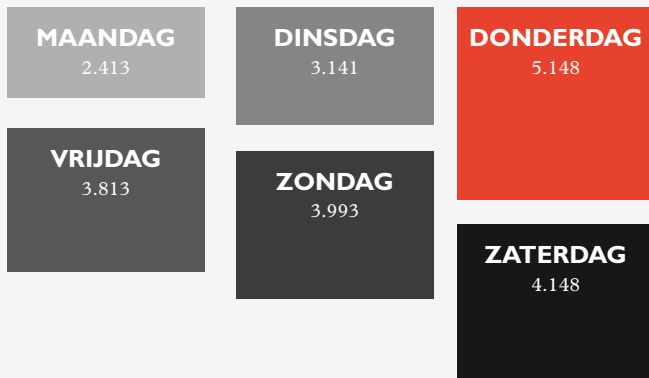

DRUKSTE DAGEN VAN DE WEEK

INDIVIDUELE BEZOEKERS 2016

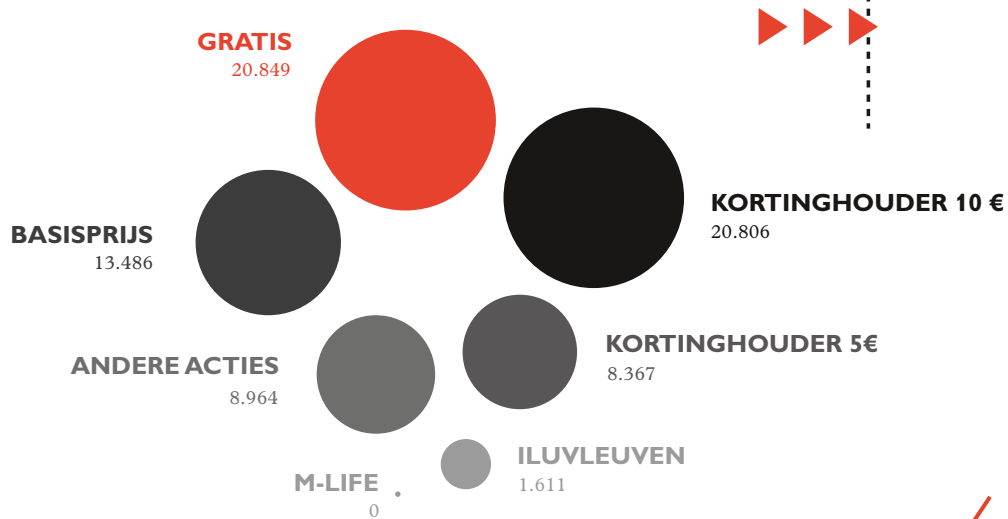

GROEPSBEZOEKEN 2016



ACTIVITEITEN

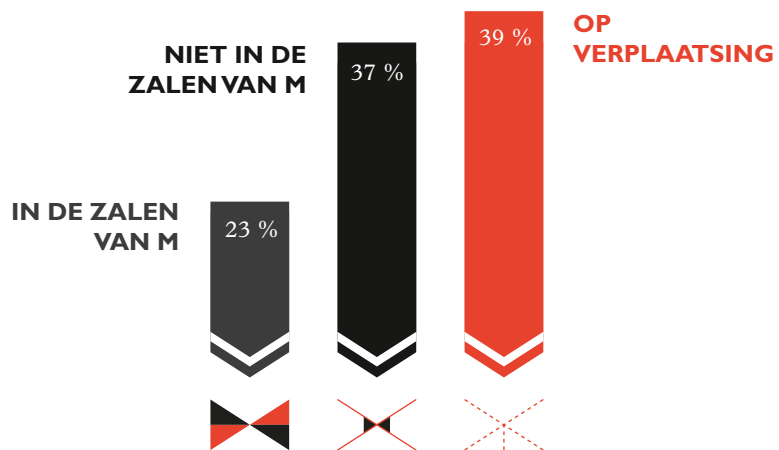



M VAN
**MUSEUM
LEUVEN**

VIRTUELE BEZOEKERS

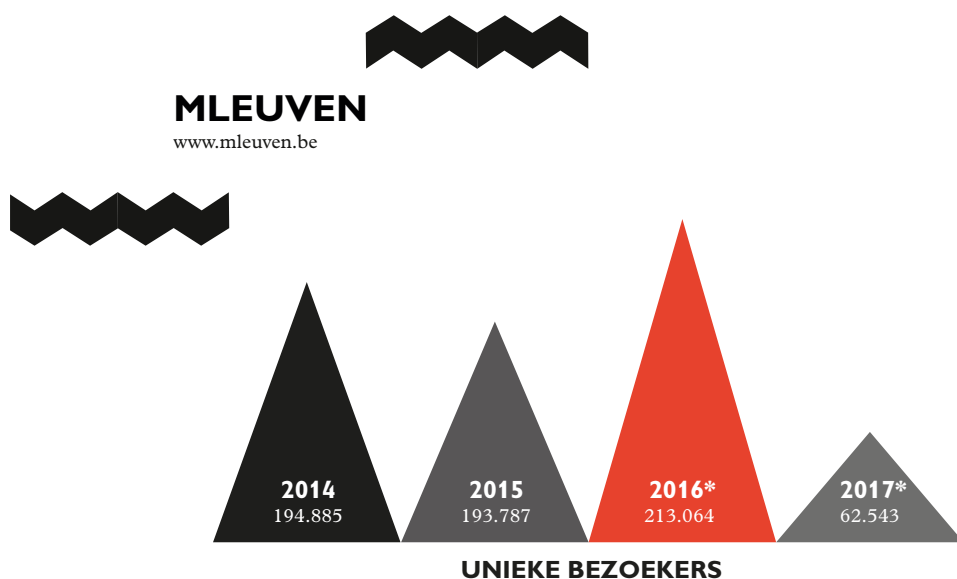

* De statistieken van 2016-2017 geven een vertekend beeld. Door de overgang naar de nieuwe website wervden er tussen 22/12/16 en 12/01/17 namelijk geen gegevens bijgehouden. Gezien op dat moment de tentoonstelling 'Op zoek naar Utopia' liep en hiervoor een projectwebsite was, kunnen we er vanuit gaan dat de statistieken in werkelijkheid nog een pak hoger liggen. Het lage aantal bezoekers/sessies in 2017 is vermoedelijk te verklaren door de tijdelijke sluiting van 18 januari tot 10 juni.

Spreiding internationaal

- België
- Nederland
- VS
- Frankrijk
- VK

Spreiding nationaal

- Leuven
- Brussel
- Antwerpen
- Gent
- Elsene

Bron/medium

- Google
- Direct
- Facebook
- Bing
- Standaard.be

Meest bezochte pagina's

- Home
- Nu in M
- Verwacht
- Praktische info
- Tickets

M-LIFE

www.m-life.be

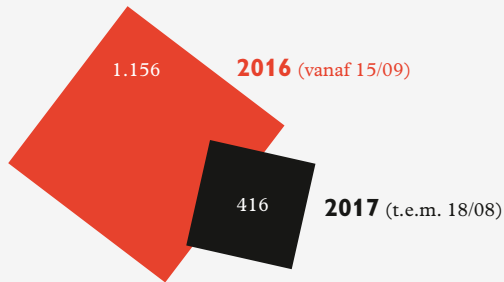

Meest bezochte pagina's

- Home
- Kies project
- Pop-up-museum Mater Dei
- Restauratie Dirk Bouts
- EN

Spreiding nationaal

- Brussel
- Leuven
- Antwerpen
- Elsene
- Overijse

Bron/medium

- Mleuven.be
- M-life.be
- Google
- Facebook
- Bing

M-IDZOMER

www.m-idzomer.be

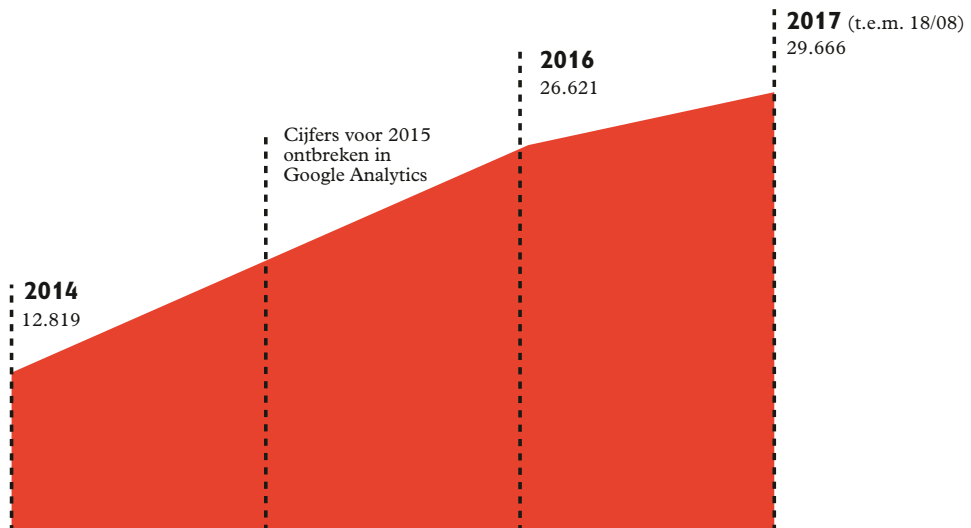

Spreiding internationaal

- België
- Nederland
- VS
- Duitsland
- Frankrijk

Spreiding nationaal

- Leuven
- Brussel
- Antwerpen
- Gent
- Mechelen

Bron/medium

- Google
- M-idzomer.be
- Facebook
- Bing
- Outlook

Meest bezochte pagina's

- Home
- Tickets
- Programma volledig
- Programma vrijdag
- Programma donderdag

ZOMERBAR

www.barmuze.be

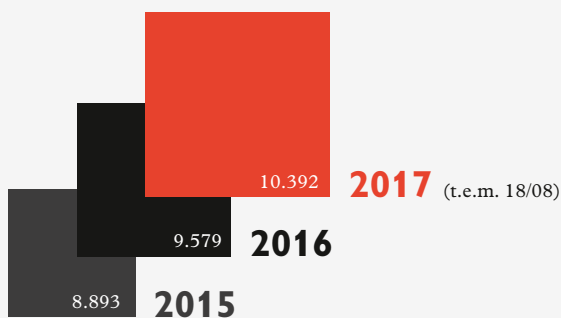

Spreiding internationaal

- België
- Nederland
- VS
- Duitsland
- VK

Spreiding nationaal

- Leuven
- Brussel
- Antwerpen
- Mechelen
- Tienen

Bron/medium

- Barmuze.be
- Google
- Facebook
- Mleuven.be
- Outlook

Meest bezochte pagina's

- Home
- Events
- Info
- Foto's
- Tijs Delbeke & Bart Moeyaert

STATISTIEKEN SOCIALE MEDIA

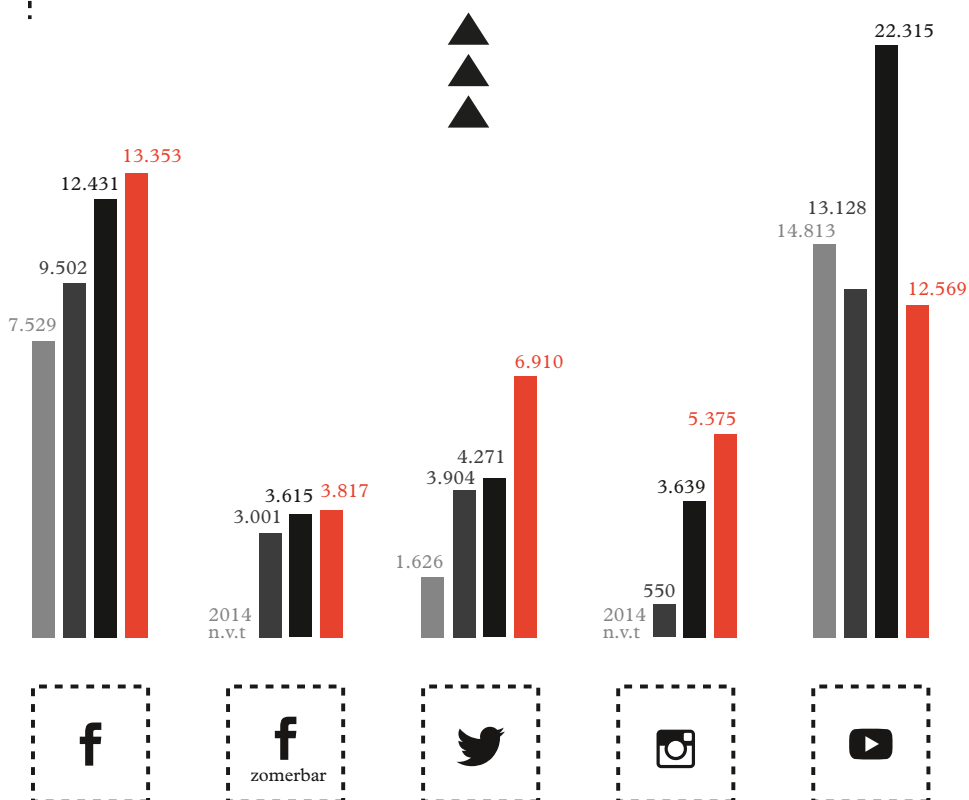



M VAN
**MUSEUM
LEUVEN**

PRINT & AUDIOTOURS

M-AGENDA'S 2016 ▶

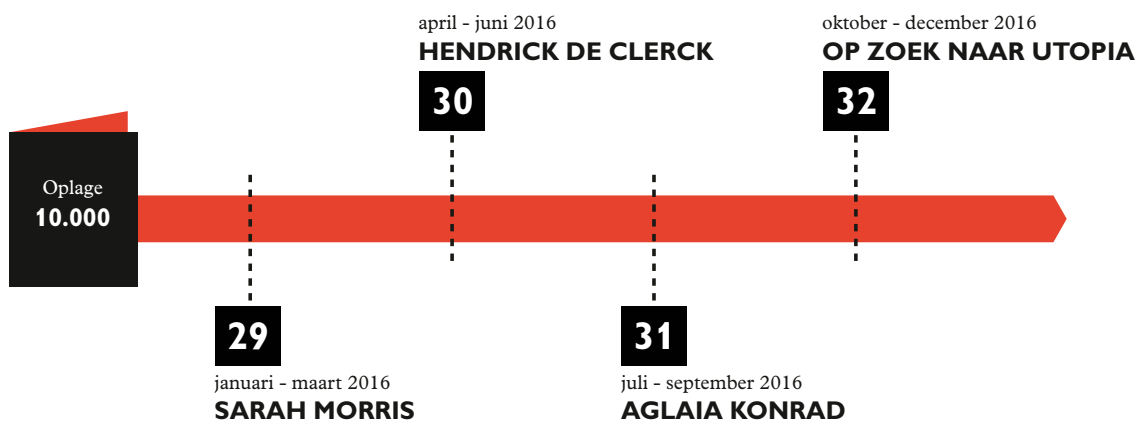

NIEUWJAARSKAART

**VERSTUURD MET
BON 1+1 GRATIS** ▶

2.873

Alle ex-M-bassadeurs

6.214

M-onthaalbalie en hosts

VERSTUURD ZONDER
BON 1+1 GRATIS

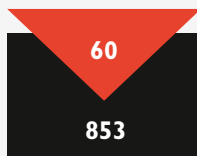

Alle huidige M-cenassen

Alle huidige M-bassadeurs



EXPOFOLDER 2016

Januari - December

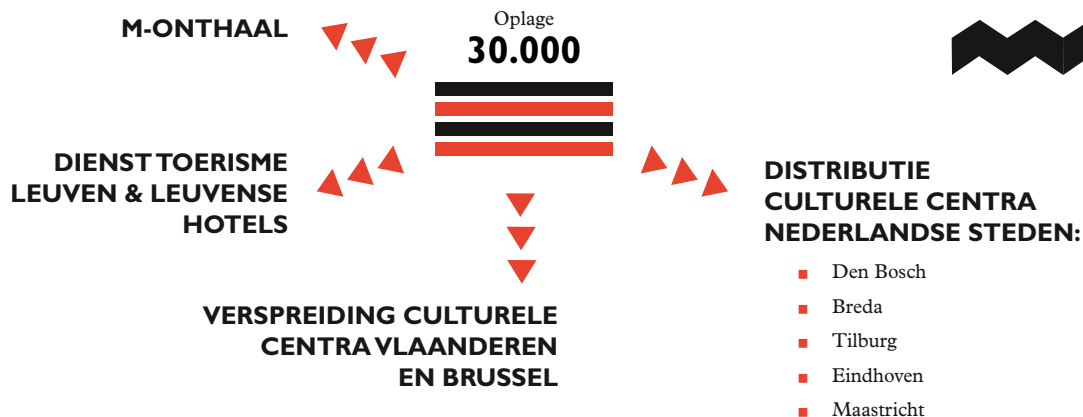

ZOMERMAGAZINE

Nieuw

Oplage
1.300



IN HET CENTRUM VAN LEUVEN

- Winkels
- Restaurants
- Bars
- Culturele plekken



34.862
aantal bussen

HUIS-AAN-HUIS VERDELING VIA BPOST

- Leuven
- Oud-Heverlee
- Bertem
- Herent
- Kortenberg
- Lubbeek
- Rotselaar
- Haasrode

AUDIOTOURS M

SCHATKAMER VAN SINT-PIETER



2014
2366

2015
3955

2016
5650

ALGEMEEN



2014
37.993

2015
15.672

2016
41.541

t.e.m. augustus
2017
19.990

t.e.m. augustus
2017
9252





M VAN
**MUSEUM
LEUVEN**

CIJFERS M-BASSADEURS



TOTAAL AANTAL LIDKAARTEN

Platina 
Goud 
Zilver 
Brons 

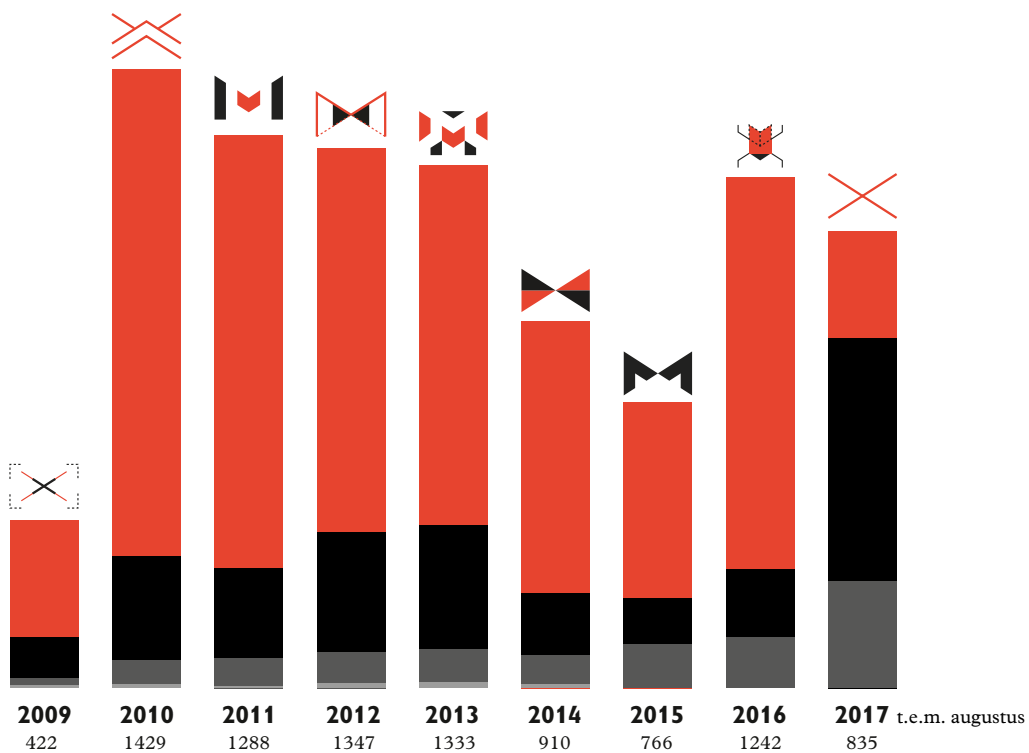

5. TUSSENTIJDSE EVALUATIE VAN DE VLAAMSE GEMEENSCHAP VISITATIECOMMISSIE

Tussentijdse evaluatie van de Vlaamse Gemeenschap Visitatiecomissie

DEPARTEMENT CULTUUR, JEUGD & MEDIA

AGM

Vlaamse overheid
Afdeling Cultureel Erfgoed
Arenbergstraat 9
1000 BRUSSEL
T +32 2 553 68 68
www.vlaanderen.be/erfgoed

M
Mevrouw Denise Vandevooft
Voorzitter raad van bestuur
Professor Van Overstraetenplein 1
3000 Leuven

uw bericht van	uw kenmerk	ons kenmerk	bijlagen
vragen naar/e-mail		CJM/CE/TTE musea	1
Wouter Brauns		telefoonnummer	datum
wouter.brauns@cjsm.vlaanderen.be		025530689	

09 MEI 2017

Betreft: tussentijdse evaluatie van de beheersovereenkomst met M als museum ingedeeld bij het Vlaamse niveau

Geachte mevrouw Vandevooft,

De afdeling Cultureel Erfgoed (Departement CJM) voerde een tussentijdse evaluatie uit van de beheersovereenkomst die gesloten werd tussen de Vlaamse Gemeenschap en het AGB Museum Leuven over de werking van M voor de periode 2014-2018.

Het verslag van die tussentijdse evaluatie vindt u als bijlage.

Dit verslag betreft enkel de evaluatie van de uitvoering van de huidige beheersovereenkomst. Het oordeel over de uitvoering van die beheersovereenkomst staat los van de beoordeling van de aanvraag voor de volgende beleidsperiode. Bevindingen en aandachtspunten uit de evaluatie kunnen uiteraard relevant zijn voor het opstellen van de nieuwe aanvraag.

De aanvraag voor de volgende beleidsperiode gebeurt op basis van het nieuwe Cultureelerfgoeddecreet van 24 februari 2017. Dat decreet bevat een aantal belangrijke wijzigingen ten opzichte van het vorige decreet. Meer informatie vindt u op: www.vlaanderen.be/cultureelerfgoed.



Met vragen of bemerkingen kan u terecht bij uw dossierbehandelaar Wouter Brauns. De contactgegevens vindt u bovenaan deze brief.

Met vriendelijke groet.

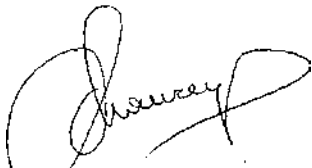

Marina Laureys
Afdelingshoofd Cultureel Erfgoed

5/20

DEPARTEMENT CULTUUR, JEUGD & MEDIA

Vlaamse overheid
Arenbergstraat 9
1000 BRUSSEL
T 02 553 68 68
www.vlaanderen.be/erfgoed

VERSLAG TUSSENTIJDSE EVALUATIE VAN DE UITVOERING VAN DE BEHEERSOVEREENKOMST

cultureel-erfgoedorganisatie	M
beleidsperiode	2014-2018
inspecteur	Wouter Brauns
op basis van	<ul style="list-style-type: none">- beheersovereenkomst 2014-2018- actieplannen en jaarverslagen- ingevulde checklist- plaatsbezoek op 13 februari 2017 te Leuven<ul style="list-style-type: none">• Aanwezig voor de organisatie: Peter Carpreau (Conservator - Afdelingshoofd Oude Kunst), Aldwin Dekkers (Zakelijk leider) en Isabel Lowyck (Afdelingshoofd Publiekswerking)• Aanwezig voor de administratie: Wouter Brauns

1 SITUERING IN DE REGELGEVING

Museum M wordt in het kader van het Cultureel-erfgoeddecreet van 6 juli 2012 gesubsidieerd als museum ingedeeld bij het Vlaamse niveau. De Vlaamse Regering kende M een werkingssubsidie toe van 377.000 euro per jaar (exclusief indexeringen en besparingen). Er werd een beheersovereenkomst gesloten tussen de Vlaamse Gemeenschap en het AGB Museum Leuven voor de beleidsperiode van 2014 tot en met 2018. In deze beheersovereenkomst zijn de engagementen en verbintenissen van beide partijen ingeschreven.

De uitvoering van de beheersovereenkomst wordt tweemaal geëvalueerd:

- een tussentijdse evaluatie met het oog op het indienen van een nieuwe aanvraag;
- een eindevaluatie over de finale uitvoering van de beheersovereenkomst.

Dit verslag betreft de tussentijdse evaluatie. In deze evaluatie spreekt de administratie zich uit of de werking en de overeengekomen doelstellingen in voldoende of onvoldoende mate worden uitgevoerd, en wat belangrijke aandachtspunten zijn bij de verdere uitvoering van de beheersovereenkomst. De doelstellingen worden enkel beoordeeld met 'voldoende' of 'onvoldoende'.

Dit verslag betreft enkel de evaluatie van de uitvoering van de huidige beheersovereenkomst. Het oordeel over de uitvoering van deze beheersovereenkomst staat op zich los van de beoordeling van de aanvraag

voor de volgende beleidsperiode. Bevindingen en aandachtspunten kunnen uiteraard wel relevant zijn voor het opstellen van de aanvraag.

De aanvraag voor de volgende beleidsperiode zal gebeuren op basis van het nieuwe Cultureel-erfgoeddecreet van 24 februari 2017. Dit decreet bevat een aantal belangrijke wijzigingen ten opzichte van het vorige decreet. Meer informatie vindt u op: www.vlaanderen.be/cultureelerfgoed

2 CONCLUSIE VAN DE EVALUATIE

De besteding van de subsidie gebeurde conform de bepalingen in de beheersovereenkomst. De gemaakte afspraken worden globaal genomen voldoende gevolgd.

De aansturing en het zakelijke beleid van de organisatie zijn voldoende en de organisatie is financieel stabiel. Er is een voldoende en gedocumenteerde bevoegdheidsverdeling tussen de bestuursorganen en de directie. Er is ook voldoende afstemming tussen directie en bestuur. De budgetten worden adequaat en regelmatig opgevolgd, zowel door het bestuur als de directie. Voor de inhoudelijke werking is er een Adviescomité met specialisten en leden van de cultureel-erfgoedgemeenschap die de raad bijstaan. De functiescheiding volstaat. De verantwoordelijkheden, hiërarchie en beslissingslijnen zijn helder.

In de organisatiestructuur is er evenwel onvoldoende onderscheid tussen de kunsten- en cultureel-erfgoedwerking, zowel in het organogram als in het takenpakket van individuele personeelsleden. Om dit probleem op te lossen, moet ofwel gestreefd worden naar een striktere scheiding tussen beide werkingen (zichtbaar in organogram, takenpakketten met verdeelsleutels voor het personeel en analytische boekhouding) ofwel naar het aanvragen van alle werkingsubsidies op één decreet (Kunstendecreet of Cultureel-erfgoeddecreet). Voor de aanvraag van projectsubsidies blijven de voorwaarden van de respectieve decreten van kracht.

Het personeelsbeleid voldoet aan de criteria voor een kwalitatief personeelsbeleid.

Boekhoudkundig gaf de manier van resultaatverwerking tot 2015 een vertekend beeld van de resultaten van het museum. De nieuwe weergave zal verder onderzocht worden wanneer de definitieve jaarrekening 2016 en het verslag van de revisor bezorgd worden.

Er is geen tussentijdse overschrijding van de reserveregels.

De doelstellingen in de beheersovereenkomst worden voldoende uitgevoerd. Aan de aandachtspunten van de Vlaamse Regering is in voldoende mate beantwoord.

Het museum herdenkt momenteel het presentatiebeleid. Vanaf midden dit jaar zal het museum werken met semi-permanente opstellingen die snel wisselen, zodat de eigen collectie beter getoond kan worden. Deze vernieuwende manier van werken heeft grote impact op de hele organisatie en beïnvloedt ook de uitvoering van de beheersovereenkomst. Zo kan het protocol rond collectiemobiliteit niet opgesteld worden, zolang het nieuwe presentatiebeleid geen definitieve vorm heeft aangenomen.

Het museum zet sterk in op waardering en wil vanaf 2018 daadwerkelijk stukken afstoten. M verbeterde het behoud systematisch, o.m. door uitbreiding van het depot en samenwerking met restauratieopleidingen. Daarbij werkt het museum breed samen met kunstmusea (zowel schone als hedendaagse kunst) en andere erfgoedactoren.

M zet sterk in op kennis van het publiek en op nieuwe manieren om het publiek te bereiken. Door vertraging in de renovatie van de Sint-Pieterskerk zal de nieuwe publiekspresentatie daar pas in 2019 openen.

Onder impuls van de contentmanager die het museum in 2014 aanwierf, werkt het museum aan een gestructureerd digitaliseringsbeleid.

M tracht op verschillende manieren zijn maatschappelijke taak te vervullen, met zowel aandacht voor diversiteit als duurzaamheid. Het beleid naar het basisonderwijs kan intensiever en kan beter in kaart gebracht worden.

De administratie geeft volgende aandachtspunten mee voor de verdere realisatie van de beheersovereenkomst:

- De organisatie moet in alle facetten van de werking een duidelijke scheiding aanbrengen tussen de kunsten- en de cultureel-erfgoedwerking of stappen ondernemen om beide werkingssubsidies samen te voegen vanuit één visie;
- In het verlengde van het herdenken van het presentatiebeleid moet er aandacht zijn voor het opstellen van een protocol rond collectiemobiliteit;
- Het museum moet het bereik van schoolkinderen in kaart brengen en evalueren.

Hieronder vindt u het gedetailleerde verslag van de tussentijdse evaluatie, waarin de bevindingen verder worden toegelicht en gemotiveerd. Als bijlage vindt u de financiële fiche.

3 GEDETAILLEERD VERSLAG VAN DE EVALUATIE

3.1 FINANCIËLE EN ZAKELIJKE ASPECTEN

3.1.1 Aansturing en zakelijk beleid

3.1.1.1 Samenstelling en werking van de bestuursorganen

Oordeel administratie: de organisatie wordt degelijk bestuurd.

De bestuursorganen volgen de werking van de organisatie goed op en voorzien voldoende aansturing en controle. De directie rapporteert periodiek aan de bestuursorganen. Er is een duidelijke scheiding tussen de bestuursorganen en de directie.

Als AGB heeft M drie bestuursorganen: de gemeenteraad, de raad van bestuur en het directiecomité. De gemeenteraad fungeert als algemene vergadering die ook de leden van de raad van bestuur benoemt. De raad van bestuur wordt voorgezeten door de schepenen van cultuur. In het directiecomité zetelen drie leden van de raad van bestuur als waarnemer, naast de intendant en de vier afdelingshoofden.

In de raad van bestuur zitten enkel politici, twaalf vertegenwoordigen de meerderheid, vier de oppositie. De raad van bestuur richt zich in hoofdzaak op de zakelijke werking. De raad van bestuur spreekt zich wel uit over belangrijke strategische keuzes, zoals de herinrichting van het museum, gekoppeld aan het nieuwe presentatiebeleid.

Voor de inhoudelijke werking is er een adviescomité met specialisten en leden van de cultureel-erfgoedgemeenschap die de raad bijstaan. De directeur is ter informatie aanwezig op de vergaderingen van de raad van bestuur.

De directie wordt jaarlijks geëvalueerd door de bestuursorganen.

3.1.1.2 Organisatiestructuur

Oordeel administratie: De organisatiestructuur is voldoende duidelijk.

De organisatiestructuur is vastgelegd in een helder organogram. De verantwoordelijkheden, hiërarchie en beslissingslijnen zijn helder. Het is duidelijk wie waar voor instaat.

In de organisatiestructuur is er evenwel geen duidelijk onderscheid tussen de kunsten- en cultureel-erfgoedwerking, zowel in het organogram als in het takenpakket van individuele personeelsleden. Voor de aanvraag op het Kunstendecreet werden wel verdeelsleutels opgesteld, maar de organisatie geeft zelf aan dat deze opdeling eigenlijk kunstmatig is. Dit blijkt ook uit de rapportering, waar er eigenlijk geen duidelijk onderscheid gemaakt wordt tussen beide werkingen, ook niet financieel.

Het feit dat M in de toekomst structureel wil werken rond transhistoriciteit, zal dit onderscheid nog moeilijker maken. Aangezien de organisatie daarbij ook steeds meer inzet op collectiewerking rond hedendaagse kunst is er ook op dat punt geen strikt onderscheid meer met de collectiegebonden cultureel-erfgoedwerking.

Om dit probleem op te lossen, moet ofwel gestreefd worden naar een duidelijke scheiding tussen beide werkingen (zichtbaar in organogram, takenpakketten met verdeelsleutels voor het personeel en analytische boekhouding) ofwel naar het aanvragen van alle werkingssubsidies op één decreet (Kunstendecreet of Cultureel-erfgoeddecreet). Gezien de planlast die de subsidiëring op twee decreten meebrengt en gezien de steeds verdere integratie van beide werkingen in de praktijk lijkt de laatste optie de administratie het meest wenselijk. Uiteraard moet de organisatie dit zelf beslissen en moet bekeken worden of dit haalbaar is. Voor de aanvraag van projectsubsidies blijven de voorwaarden van de respectieve decreten van kracht.

Tijdens het plaatsbezoek gaven de vertegenwoordigers van het museum aan dat ze in eerste instantie vragende partij zijn voor subsidiëring op één decreet. De planlast van rapportering op tweede decreten is hoog en wordt verder bemoeilijkt door de eisen van rapportering in de BBC-cyclus. De vertegenwoordigers gaven daarbij wel de bezorgdheid aan dat bij een eventuele subsidiëring op één decreet de huidige werking in zijn geheel gegarandeerd moet kunnen worden, zowel inhoudelijk als financieel.

Het AGB verzekert het grootste deel van de werking. Het museum kan wel beroep doen op de overkoepelende ICT-diensten van de stad. Financieel staat de stad ook in voor de restauratie en aankoop van kunstwerken. De collectie is eigendom van de stad, het AGB beheert ze enkel op basis van een beheersovereenkomst.

3.1.13 Beheer

Oordeel administratie: er zijn voldoende garanties voor een goed beheer.

Er is een duidelijke en gedocumenteerde bevoegdheidsverdeling tussen de bestuursorganen en de directie. Er is ook voldoende afstemming tussen directie en bestuur. De aansturing van de organisatie gebeurt correct. De budgetten worden adequaat en regelmatig opgevolgd, zowel door het bestuur als de directie.

Er is voldoende functiescheiding voorzien en er is voldoende interne controle en documentering. Zowel inhoudelijk als financieel is er een sterke delegatie van verantwoordelijkheden. Er zijn veel budgetbeheerders, bijvoorbeeld ook voor projectverantwoordelijkheden. Voor alle betalingen geldt evenwel het vierogenprincipe. M is daarnaast onderworpen aan stedelijke controles, ook in het kader van de BBC-cyclus.

De organisatie werkt met een externe boekhouder en een commissaris-revisor.

De wet op de overheidsopdrachten wordt nageleefd, rekening houdend met het limietbedrag van 8.500 euro.

3.1.14 Personeels- en vrijwilligersbeleid

Oordeel administratie: Er zijn voldoende garanties voor een kwalitatief personeelsbeleid

In het personeelsbeleid is er voldoende aandacht dat de juiste expertise aanwezig is voor het uitvoeren van de cultureel-erfgoedopdracht. Zoals aangegeven bij 3.1.1.2 is er in de opdrachten van het personeel evenwel geen strikt onderscheid tussen de kunsten- en cultureel-erfgoedwerking van de organisatie. Alle personeel is in dienst van het AGB. Aanwervingen zijn steeds openbaar en gebeuren volgens strikte stedelijke regels. De organisatie geeft aan dat dit ook nadeelen heeft, met name om grotere nadruk te leggen op culturele diversiteit bij aanwervingen. Hier kan wel rekening mee gehouden worden bij aanwervingen op projectmatige basis, waar de regels minder stringent zijn. Daarnaast zijn er specifieke projecten gericht op integratie en specifieke doelgroepen. Er zijn functiebeschrijvingen die als basis dienen voor aanwervingen en de plannings- en evaluatiecyclus. De mogelijkheid voor bijkomende opleidingen is voorzien en wordt systematisch ingepland.

De verloning van het personeel gebeurt volgens overheidsbarema's.

Het vrijwilligersbeleid gebeurt correct. De organisatie kan beroep doen op een grote groep van ongeveer 120 vrijwilligers, voor wie vrijwilligersovereenkomsten, -verzekering en -vergoeding voorzien zijn.

3.1.1.5 Ondersteunende organisatie

De M-bassadeurs waren een externe vzw, maar deze vereniging is nu ingekanteld in de werking.

3.1.2 Financiële aspecten

3.1.2.1 Besteding subsidiemiddelen

Uit de rapportering van de organisatie blijkt voldoende duidelijk dat de subsidiemiddelen besteed werden aan de uitvoering van de beheersovereenkomst.

Zoals hoger aangegeven, is het moeilijk een eenduidig onderscheid te maken tussen de cultureel-erfgoed- en de kunstenwerking. Dit vertaalt zich ook in de kosten. Er zijn evenwel meer dan voldoende kosten om beide werkingssubsidies te verantwoorden. Op termijn moet wel gekozen worden voor een analytisch onderscheid in de boekhouding of voor het samenvoegen van de subsidies.

3.1.2.2 Boekhouding

Oordeel administratie: De boekhouding wordt gevoerd conform de boekhoudkundige regels en wordt nagezien door een bedrijfsrevisor

Er is een dubbele boekhouding conform de wetgeving. De boekhouding wordt gecontroleerd door een externe bedrijfsrevisor (vroeger een college van commissarissen) die niet betrokken is bij de dagelijkse werking. De organisatie voorziet daarnaast ook in een rapportering in overeenstemming met de BBC-cyclus.

De organisatie geeft wel aan dat door de toegenomen complexiteit van de boekhouding ten gevolge van de invoering van de BBC-cyclus het niet haalbaar is jaarlijks op 1 april een goedgekeurde jaarrekening te bezorgen met verslag van de revisor. De organisatie bezorgt daarom op 1 april enkel een voorlopig verslag en stuurt de overige documenten na.

3.1.2.3 Financiële situatie

De financiële situatie van de organisatie is gezond. De organisatie beschikt over voldoende financiële middelen en de liquiditeit en solvabiliteit zijn gegarandeerd.

Op basis van de jaarverslagen van 2014 en 2015 kan de indruk ontstaan dat de organisatie structureel grote verliezen lijdt. Dit is in eerste instantie louter het gevolg van een boekhoudkundige weergave. De afschrijvingswaarde van het gebouw, 31.000.000 euro, is bij opstart van het AGB geboekt als kapitaal. De afschrijvingskost, bijna een miljoen euro per jaar, wordt jaarlijks in kosten genomen. Hierdoor is er jaarlijks een boekhoudkundig tekort, dat evenwel geen reële financiële gevolgen heeft voor de organisatie. Indien er werkelijke financiële tekorten zouden zijn, staat de stad hiervoor garant.

Deze manier van boeken bemoeilijkt wel een realistisch zicht op de financiële situatie op basis van de boekhoudkundige rapportering. Het is daarom correcter om de waarde van het gebouw te boeken als kapitaalsubsidies in natura (ipv als kapitaal), waardoor het kan afgeschreven worden zonder het resultaat te beïnvloeden¹.

In 2016 veranderde de manier van boeken evenwel grondig. Uit de voorlopige jaarrekening 2016 blijkt evenwel dat het geplaatst kapitaal verlaagd is tot 100.000 euro (ipv 31.000.000 miljoen euro). Het overgedragen verlies van de vorige jaren is ook volledig weggeboekt, enkel het overgedragen verlies van 2016 zelf (442.125 euro) is behouden. Hierdoor is er financieel schijnbaar geen aansluiting tussen de boekjaren. De administratie wacht op de definitieve jaarrekening en het verslag van de revisor vooraleer hier eventueel verdere vragen over te stellen.

3.1.2.4 Reserve

De administratie berekent de reserve-aangroei conform de reservebepalingen in het Cultureel-erfgoeddecreet. Deze berekening betreft enkel de reserve-opbouw op basis van de werkingssubsidie. Die is niet noodzakelijk dezelfde als de boekhoudkundige reserve.

U vindt de berekening in de controlefiche, die u als bijlage wordt bezorgd. In deze controlefiche vergelijkt de administratie de jaarsubsidie met de ingebrachte werkingskosten (voor de cultureel-erfgoedwerking). Om te verzekeren dat er geen dubbelsubsidiëring gebeurt, worden andere te verantwoorden opbrengsten (m.n. subsidies) afgetrokken van de ingebrachte kost. Aangezien er geen boekhoudkundig onderscheid tussen beide is, is bij de reserveberekening geen onderscheid gemaakt tussen de cultureel-erfgoed- en de kunstenwerking (zie 3.1.2.3).

Dit betreft een tussentijdse berekening. De reservenorm wordt pas definitief getoetst na afloop van de beleidsperiode.

Op basis van de jaarlijkse rapportering stelt de administratie vast dat er op 31/12/2016 geen toename van de reserve is. Per beleidsperiode mag de reserve toenemen met maximaal 20% van de gemiddelde jaarlijkse werkingssubsidie. Er is momenteel geen overschrijding van deze norm. De tussentijdse berekening van deze norm bedraagt 73.307 euro.

¹ Zie ook onderstaand advies van de Commissie voor Boekhoudkundige Normen:
http://www.cnc-cbn.be/files/news/link/NL_New16_11_2010_Subsidies_schenkingen_en_legaten_in_natura.pdf

Op basis van de jaarlijkse rapportering stelt de administratie vast dat er op 31/12/2015 geen toename van de reserve was. Per beleidsperiode mag de reserve met maximaal 20% van de gemiddelde jaarlijkse personeels- en werkingskosten toenemen, tussentijds berekend op 73.673 euro. Er is momenteel geen overschrijding van deze norm.

Zie bijlage: financiële fiche.

3.2 INHOUDELIJKE WERKING: UITVOERING BEHEERSOVEREENKOMST

3.2.1 Bespreking doelstellingen

SD1. M heeft tijdens de beleidsperiode 2014-2018 haar werking met betrekking tot behoud en beheer geoptimaliseerd.

OD 1.1. M heeft tegen eind 2018 de digitale collectieregistratie uitgevoerd volgens de fasering voorzien in het collectieplan.

OD 1.2. M heeft in de beleidsperiode 2014-2018 de passieve en actieve conservatie van specifieke deelcollecties uitgevoerd. Deze deelcollecties zijn de schilderijen en beelden van de zeventiende eeuw, de deelcollectie zilver en het prentenkabinet. De keuze van actieve en passieve conservatie is per object gemaakt aan de hand van toestand en prioriteit. Dit is gebaseerd op de planning die opgenomen is in "de nieuwe fasering en priorisering voor preventieve en actieve conservatie" van het collectieplan.

OD 1.3. M heeft gedurende de beleidsperiode 2014-2018 de samenwerking met de conservatie-opleidingen geactiveerd en uitgebreid.

Oordeel administratie: deze doelstelling wordt voldoende uitgevoerd.

Het museum verbeterde het behoud door systematische inzet op deze doelstelling, met name door digitale collectieregistratie, verbeteringsingrepen o.m. door uitbreiding van het depot en samenwerking met restauratieopleidingen.

(OD 1.1) M Rapporteert duidelijk over de digitale collectieregistratie. In orde van grootte volgt het museum daarbij de fasering in het collectieplan, soms legt het daarbij wel andere prioriteiten. Het museum geeft zelf aan dat de grootste uitdaging het prentenkabinet blijft.

(OD 1.2) Ook voor deze doelstelling geldt dat het museum duidelijk rapporteert en dat het in grote lijnen de voorgenomen planning volgt. Voor drie speerpunten in de collectie (17de-eeuwse collectie, edelsmeedwerk en prentenkabinet) gebeuren systematisch conservatie- en restauratie-ingrepen. Met het oog op het kwalitatieve behoud breidde het museum het depot gevoelig uit, voornamelijk voor het huisvesten van de meubelcollectie. Deze bevond zich nog buiten het museum. De meubels werden het depot pas binnengebracht na een conservatiebehandeling.

(OD 1.3) Voor de uitvoering van OD1.2 werkt het museum samen met de restauratieopleidingen van de Universiteit Antwerpen voor glas- in loodramen en met La Cambre voor schilderijen. Daarnaast voorziet het museum ook in stageplaatsen voor diverse taken, van het afstoffen van de collectie tot het uitvoeren van surveys. De vraag naar deze stageplaatsen is groot.

SD2. M heeft tijdens de beleidsperiode 2014-2018 haar collectie verder geprofileerd door een doordacht collectiebeleid.

OD 2.1. M heeft tegen midden 2015 het juridisch kader afgetoetst en de voorwaarden onderzocht waarbinnen M collectiestukken kan afstoten.

OD 2.2. Op basis van de resultaten van 2.1 is

- M in 2015 gestart met de minimale registratie en de implementatie van de afstotingscategorieën van de prioritair afstootbare deelcollecties:

- heeft M tegen het einde van de beleidsperiode een begin gemaakt met de effectieve afstoting.

OD 2.3. M heeft tijdens de beleidsperiode 2014-2018 langdurige bruiklenen van externe (top)collecties en stukken versterkt door middel van het opstellen van een duidelijk protocol voor het stroomlijnen van de collectiemobiliteit.

Oordeel administratie: deze doelstelling wordt voldoende uitgevoerd.

Het museum zet sterk in op waardering en wil vanaf 2018 het afstotingsbeleid in praktijk brengen. Door het sterk veranderde presentatiebeleid zette het museum nog geen stappen voor het stroomlijnen van de collectiemobiliteit.

(OD2.1.-OD2.2.) Het juridisch kader werd in kaart gebracht. Het werk rond waardering resulteerde ook in een colloquium en publicatie 'Over de collectie-identiteit'.

De prioritair af te stoten collectie is de meubelcollectie. Die betreft omvangrijke stukken, die nog buiten het museum bewaard werden. Voor deze collectie is eerst een basisregistratie opgesteld, die gebeurde niet eerder. Met behulp van externe experts waardeerde het museum vervolgens de collectie. Op basis van de resultaten legde het museum een voorstel tot afstoting voor aan de stad. Een verkoop is niet evident, vandaar dat wordt gekeken naar een herbestemming, bij voorkeur naar een culturele locatie. Ook dit blijkt in de praktijk niet makkelijk te realiseren, het museum onderzoekt dit verder. In 2018 zou M de eerste stukken daadwerkelijk afstoten.

(OD2.3.) Het protocol met betrekking tot collectiemobiliteit moet het museum nog uitwerken. M herdenkt momenteel het presentatiebeleid, waarbij gewerkt zal worden met semi-permanente presentaties, die vaak wisselen, ook voor de eigen collectiepresentatie. De presentatie wordt verdeeld over 11 clusters, die om de 1 tot 4 jaar zullen wisselen. Zo kan de eigen collectie, waarvan het overgrote deel momenteel in depot zit, veel meer getoond worden.

De invloed van deze manier van presenteren op de collectiemobiliteit moet nog verder in kaart gebracht worden. Sowieso wil men meer nadruk leggen op het gebruik van de eigen collectie en minder op bruiklenen. Binnenkomende bruiklenen zijn daarbij doorgaans van kortere of langere duur dan de voorziene duur van de collectiepresentaties. Tegelijk zullen er vaak stukken uit de eigen collectie beschikbaar zijn voor langere bruiklenen. Het museum wil tegen het einde van de beleidsperiode duidelijkheid creëren over de collectiemobiliteit.

SD3. M heeft tijdens de beleidsperiode 2014-2018 haar publieke rol als erfgoedspeler kracht bij gezet.

OD 3.1. M heeft tijdens deze beleidsperiode twee goed uitgewerkte tentoonstellingen of ontsluitingsprojecten gerealiseerd die het behoud, beheer, onderzoek en conservatie van erfgoed onder de aandacht hebben gebracht.

OD 3.2. M heeft zijn expertisefunctie over middeleeuwse sculptuur verder uitgebouwd en deelt zijn kennis en expertise, zowel op thematisch als technisch-methodologisch vlak, met relevante actoren uit heel Vlaanderen. Hiertoe heeft M in 2014 een documentatiecentrum opgericht, tegen 2018 een gespecialiseerde website gelanceerd, jaarlijks een publicatie of lezing over deze expertise gerealiseerd.

OD 3.3. M heeft zijn netwerk met andere musea, in het bijzonder de andere schone kunstmusea, verder versterkt.

Oordeel administratie: deze doelstelling wordt voldoende uitgevoerd.

M profileert zich als erfgoedspeler zowel naar het publiek met erfgoedtechnische presentaties, als via netwerking naar andere musea en erfgoedspelers.

(OD3.1) Bij de vorige doelstelling werd reeds het colloquium en de publicatie over collectie-identiteit vermeld. In 2015 organiseerde het museum een tentoonstelling over de conservatiebehandeling van het in 2010 aangekochte huisretabel. In 2017 volgt 'de hand van de meester', over niet-invasieve 3D-technieken om middeleeuwse beelden te restaureren. Deze presentatie zal ook één van de clusters in het vernieuwde museum vormen.

(OD3.2) De website ARDS.be werd in 2015 gerealiseerd. Dagelijks zijn er updates. De website bevat ook een bibliografie en is een onlineplatform voor het netwerk rond middeleeuwse sculptuur. Het netwerk organiseert jaarlijks een colloquium, dit jaar op uitnodiging van het Louvre. Momenteel bekijkt het museum hoe het documentatiecentrum digitaal ontsloten kan worden, via Brocade of Libis. Daarnaast zijn er tentoonstellingen en onderzoeksprojecten (o.m. naar merken op beelden) over middeleeuwse beeldhouwkunst, ook de summer course 2017 past in dit kader.

(OD3.3) Er is toenadering tot VKC, o.m. door de organisatie van de summer course dit jaar. Het museum wil volwaardig partner van VKC worden. Gezien de herpositionering van VKC met het oog op het nieuwe Cultureelerfgoeddecreet moet bekeken worden wat mogelijk is. Met individuele schone kunstmusea (o.m. musea Brugge, KMSKB en Rockoxhuis) is er samenwerking op projectbasis. Het museum wil komen tot meer structurele samenwerking. Met Rockoxhuis lopen hiervoor gesprekken. Er is ook samenwerking met hedendaagse kunstmusea en toonplekken zoals S.M.A.K., Wiels en M HKA, maar bijvoorbeeld ook met het Gallo-Romeins museum over publiekswerking. M werkt ook samen met buitenlandse musea zoals Centre Pompidou en Louvre Lens.

SD4. M heeft gewerkt aan een grotere zichtbaarheid van de collectie.

OD 4.1. M heeft de Schatkamer van Sint-Pieter als troef en uithangbord in internationale context geprofileerd door een vernieuwing van de vaste opstelling in 2017. Hiertoe is een nieuw concept, aangepaste scenografie en aangepast communicatieplan uitgewerkt.

OD 4.2. M heeft de collectie gevaloriseerd door jaarlijks minstens één tentoonstelling te produceren die voortkomt uit de collectie. Naast collectiepresentaties in de eigen gebouwen heeft M geëxperimenteerd met een format voor reizende collectietentoonstellingen.

Oordeel administratie: deze doelstelling wordt voldoende uitgevoerd.

Het museum herdenkt momenteel zowel de collectiepresentatie in het museum als in de Sint-Pieterskerk. Dit laatste zal door vertraging in de renovatie van het gebouw pas in 2019 heropenen. Het museum werkte daarnaast een format voor kleine reizende tentoonstellingen uit die het binnenkort presenteert aan potentiële afnemers.

(OD4.1) De in deze doelstelling vooropgestelde deadline zal niet gehaald worden. Door vertraging in de renovatie van het gebouw zal de heropening pas begin 2019 plaats vinden. Het museum herdenkt de gehele publiekswerking in de kerk, geïntegreerd met de liturgische werking. De kerk geldt daarbij als een volwaardige presentatieplek van het museum, maar maakt geen deel uit van de clusters van wisselende presentaties.

(OD4.2) Het museum realiseert meerdere collectiepresentaties per jaar. Momenteel herdenkt het museum zijn manier van presenteren (zie OD 2.3). M werkt daarnaast aan een format voor kleinere reizende collectietentoonstellingen met een lage uitkoopsom, gericht op kleinere musea. Het ontwikkelde een

proefproject op basis van reproductiegrafiek van Rubens. Binnenkort wordt de prospectus hiervoor uitgestuurd naar mogelijk geïnteresseerde musea.

SD5. M heeft tijdens de beleidsperiode 2014-2018 haar internationale werking versterkt.

OD 5.1. in te zetten op internationale bezoekers. M focust jaarlijks op minstens 1 tentoonstelling met een internationaal bereik

OD 5.2. M heeft haar internationale netwerking versterkt door meer buitenlandse experts te betrekken bij de werking van M en door internationale professionals beter op de hoogte te houden van de werking van M.

Oordeel administratie: deze doelstelling wordt voldoende uitgevoerd.

Het museum heeft zowel in zijn publiekswerking als in zijn netwerking aandacht voor internationaal bereik en internationale voorbeelden.

(OD5.1) M organiseert tentoonstellingen, waarvan verschillende internationale uitstraling hebben. Uit de rapportering over deze doelstelling blijkt wel hoe moeilijk het is voor het museum een onderscheid te maken tussen de kunsten- en de cultureel-erfgoedwerking (ook niet in de bezoekerscijfers). In 2014 en 2016 realiseerde het museum immers *Ravage* en *Utopia*, beide prestigieuze cultureel-erfgoedtentoonstellingen. Voor 2015 en 2017 verwijst het museum in zijn rapportering evenwel naar tentoonstellingen van *Darah Morris* en *Aurelien Froment*, beide hedendaagse kunsttentoonstellingen. Ook andere, kleinere, tentoonstellingen behalen evenwel heel wat internationale bezoekers.

(OD5.2) Het museum zet in op netwerking, ook internationaal, onder meer voor CODART en ARDS. Voor het herdenken van de collectiepresentatie onderzocht het museum heel wat buitenlandse voorbeelden (zoals het Toledo Museum of Art, het Museum of Art in Cleveland en het Art Institute of Chicago).

SD6 M heeft tijdens de beleidsperiode 2014-2018 verder gebouwd aan innovatieve publiekswerking en een optimale dienstverlening.

OD 6.1. M heeft tegen het einde van de beleidsperiode een virtuele gemeenschap via sociale media uitgebouwd.

OD 6.2. M heeft jaarlijks minstens twee community-projecten in de antichambre georganiseerd met een nieuwe doelgroep/thema.

OD 6.3. M heeft via specifieke acties bijzondere aandacht aan jongeren besteed.

OD 6.4. M heeft zijn dienstverlening aan de bezoekers geoptimaliseerd door op basis van de resultaten van jaarlijkse tevredenheidsmetingen zijn dienstverlening te optimaliseren.

OD 6.5. M heeft onderzoek gedaan naar eigentijdse methodieken voor publiekswerking en heeft hiervoor praktische tools ontwikkeld.

Oordeel administratie: deze doelstelling wordt voldoende uitgevoerd.

Het museum zet sterk in op kennis van het publiek en op nieuwe manieren om het publiek te bereiken.

(OD 6.1) Het bereik via sociale media vergroot snel. Het museum stelt hiervoor jaarlijks kwantitatieve doelen die steeds gehaald worden. De beoogde doelen voor 2017 liggen zowel voor Twitter als voor Facebook ongeveer dubbel zo hoog als de beoogde doelen voor 2015.

(OD 6.2) Het museum rapporteert duidelijk over de uitvoering van deze ambitieuze doelstelling die behaald wordt. In 2016 waren er bijvoorbeeld communityprojecten rond de collectie vanuit islamitische blik en rond dementie.

(OD 6.3) De rapportering over deze doelstelling bevindt zich eerder op actieniveau. Het museum onderneemt evenwel specifieke acties voor deze doelgroep en benadert het gehele publiek vanuit een weloverwogen doelgroepenbeleid.

(OD 6.4) De tevredenheidsmetingen worden sinds 2016 ingericht in samenwerking met Cultuurnet en HIVA. Dit onderzoek loopt continu (niet bij alle bezoekers), ook bij de onlinebezoekers.

(OD 6.5) Het museum gaat erg bewust om met hoe het publiek het museum ervaart. Het tracht de bezoekerservaring zo volledig mogelijk in kaart te brengen en zo te anticiperen op de verwachtingen van het publiek, o.m. door observatieonderzoek in samenwerking met HIVA. Ook de toegankelijkheid van het museum werd gescreend.

SD7 M heeft aan optimale digitalisering in alle aspecten van de werking gewerkt.

OD 7.1. M heeft gewerkt aan de uitbouw van een gericht en structureel digitaliseringsbeleid voor de totaliteit van de werking en zal in de komende beleidsperiode concrete acties blijven ondernemen. Om dit te realiseren werft M een content manager aan vanaf 2014.

OD 7.2. M heeft, binnen de bestaande registratieplanning, de digitalisering van de collectie verdiept door het ontsloten wetenschappelijk onderzoek over de museum collectie te digitaliseren en (binnen de perken van de copyrightomgeving) via een online databankstructuur te ontsluiten.

OD 7.3. M heeft, vanuit zijn publiekswerking, in de beleidsperiode 2014-2018 sterk ingezet op digitalisering op vlak van communicatie en bemiddeling, waarbij de focus ligt op inspanningen en experimenten in het digitaal ontsluiten van de collectie voor een divers publiek.

Oordeel administratie: deze doelstelling wordt voldoende uitgevoerd.

Het museum voert een gestructureerd digitaliseringsbeleid, onder impuls van de contentmanager die het in 2014 aanwierf. Het museum neemt stappen om digitalisering te integreren in alle facetten van de werking.

(OD7.1) M wierf een content manager aan die vanaf eind 2014 een aantal verbeteringstrajecten met betrekking tot het digitale beheer van de gehele organisatie opstartte: o.m. met betrekking tot planning, adressenbeheer, website en contentmanagement.

M is betrokken bij het PID-project en de datahub van VKC. Ook met Lukas – Art in Flanders werkt het museum goed samen. Het museum ziet dit als een grote opportuniteitswinst. De samenwerking levert hoogkwalitatieve beelden op en het verlicht de taaklast van het museum.

(OD7.2) Een aantal relevante projecten werden reeds vermeld onder OD 7.1 (PID, datahub). Het museum werkt aan de collectiepagina op de website. Daarnaast wordt de collectie vooral ontsloten via Erfgoedplus en Lukasweb.

Het beheer van de collectie gebeurt momenteel in AdLib, maar volgens het museum voldoet dit systeem steeds minder aan de eisen van de veranderende museale werking. Op termijn wordt mogelijk uitgekeken naar een nieuw systeem, liefst open source.

Voor het beheer van het fotomateriaal wordt gewerkt aan een DAMS-systeem. Het stedelijke beheerssysteem voldoet immers niet meer.

(OD7.3) Het museum zet op verschillende manieren in op de digitalisering van de communicatie en de bemiddeling. De voorbij periode zette het museum onder meer in op ontsluiting via Wikipedia/Wikidata (waaraan men ook foto's van Lukasweb wil koppelen), het gebruik van de M-app en virtual reality en in 2017 op de digitale studio. Ook hier blijkt in de rapportering overigens dat het niet altijd makkelijk is een onderscheid te maken tussen de kunsten- en cultureel-erfgoedwerking.

SD8 M heeft een duidelijk maatschappelijk engagement opgenomen

OD 8.1 Het basisonderwijs heeft het speerpunt gevormd van het diversiteitsbeleid. Hierbij heeft M een beleid ontwikkeld dat als streefdoel heeft om alle kinderen uit de regio Leuven minstens tweemaal te bereiken in de cyclus van het basisonderwijs. Hierbij zal er extra aandacht besteed zijn aan scholen met een zeer sterke diverse populatie.

OD 8.2. M heeft aandacht voor culturele en maatschappelijke diversiteit in haar structuur, het medewerkersbeleid, de werking netwerking en het publieksbereik.

OD 8.3. M heeft in de beleidsperiode inspanningen gedaan om duurzaamheid als criterium bij het bepalen van werkingsprocessen voor tentoonstellingen en algemene werking op te nemen. Dit is gebeurd door het uitvoeren van een nulmeting op basis waarvan een concreet en realiseerbaar actieplan is opgemaakt, waarbij aandacht gaat naar hergebruik van materialen en vermijden van afval.

Oordeel administratie: Deze doelstelling wordt voldoende uitgevoerd. Op bepaalde deelaspecten kan wel sterker ingezet worden.

M tracht op verschillende manieren zijn maatschappelijke taak te vervullen, met zowel aandacht voor diversiteit als duurzaamheid. Het beleid naar het basisonderwijs kan wel intensiever en kan beter in kaart gebracht worden.

(OD8.1) Momenteel wordt nog niet in kaart gebracht hoe vaak de kinderen gedurende de cyclus van het basisonderwijs bereikt worden. De scholen vinden de weg naar het museum wel, maar het beleid is nog in grote mate receptief. Hier kan nog sterker op ingezet worden in de rest van de beleidsperiode.

(OD8.2) Binnen het bestuur en het personeelsbeleid blijft inzetten op diversiteit een uitdaging, zoals in veel cultureel-erfgoedorganisaties. Vaak gebeurt dit vooral projectmatig (zie ook 3.1.1.4). In de werking is er aandacht voor het bereiken van moeilijker bereikbare doelgroepen, ook door samenwerking met andere organisaties.

(OD8.3) Het museum maakt deel uit van de doelstelling van de stad Leuven om tegen 2030 klimaatneutraal te zijn. Zelf neemt het museum maatregelen om zowel het elektriciteits- als het warmteverbruik te laten dalen. Het museum zet ook in op maximaal hergebruik, o.m. van tentoonstellingsmateriaal.

SD9 M heeft zorg gedragen voor een structurele basis en stabiele interne werking.

OD 9.1. M heeft bijzondere aandacht gehad voor de verdere uitbouw van de eigen financiering. In het prijzenbeleid is er aandacht voor prijsdifferentiatie, rekening houdend met de betalingsbereidheid van de bezoekers. Daarnaast heeft het museum naar manieren gezocht om de eigen financiering te versterken, door aandacht voor sponsoring, crowdfunding, fundraising events, zaalverhuur....

OD 9.2. Het museum heeft blijvende aandacht gehad voor een transparant beleid op het vlak van het financieel en zakelijk beheer. Het museum heeft de gehele opbrengsten- en kostenstructuur van het museum in het jaarverslag in kaart gebracht, ook de inbreng in natura en de kosten gedragen door andere partners.

OD 9.3. M heeft de inbreng van externe experts en vertegenwoordigers van de cultureel-erfgoedgemeenschap in de werking verzekerd, ook voor structurele beleidskeuzes en beleidsplanning.

OD 9.4. M heeft gestreefd naar efficiëntieverhoging door samenwerking met andere musea of andere partners. In dit kader heeft M ook de mogelijkheid onderzocht tot samenwerking met Lukas – Art in Flanders, rekening houdend met het door deze organisatie tegen april 2015 opgestelde digitale collectieplan.

OD 9.5. M heeft werk gemaakt van een aangename werkomgeving en tevreden werknemers.

Oordeel administratie: Deze doelstelling wordt voldoende uitgevoerd.

Het museum zet goed in op de zakelijke werking. Daarbij is er zowel aandacht voor diversifiëring van de inkomsten en financiële transparantie, als voor inbreng van externen en het welbevinden van het personeel.

(OD9.1) Het museum zet sterk in op het verwerven van aanvullende financiering. Sinds 2015 is een fondsenwerver actief, wat voor het museum een grote meerwaarde betekent. De investering verdient zichzelf snel terug. Door een gericht beleid worden beduidend meer fondsen geworven. Het systeem van M-Bassadeurs functioneert goed voor het museum en wordt verder geoptimaliseerd. Er zijn verschillende formules met elk een eigen aanbod. De exclusieve versie hiervan zijn de M-Cenassen, die elk 1.000 euro per jaar betalen. De helft hiervan gaat naar het museum, de andere helft naar een aanbod voor de schenkers. Hiervoor wordt samengewerkt met het Koning Boudewijnfonds.

(OD9.2) Zie 3.1.1.2 Er is duidelijk zicht op de kosten en opbrengsten van het AGB, wat het overgrote deel van de kosten betreft. Ook de kosten gedragen door de stad zijn in kaart gebracht. Een eenduidig onderscheid tussen kosten voor de kunsten en cultureel-erfgoedwerking is er evenwel niet.

(OD9.3) De organisatie voorziet voldoende inbreng van externen, via het Adviescomité, maar ook op projectbasis.

(OD9.4) Zoals hoger aangegeven, o.m. in OD 3.3, zet het museum breed in op samenwerking. Ook met Lukas – Art in Flanders wordt samengewerkt, voor het museum betekent dit een grote meerwaarde (zie OD 7.1)

(OD 9.5) Het museum besteedt veel aandacht aan het creëren van een aangename werkomgeving en aan het welbevinden van de werknemers. Dit wordt onder meer in kaart gebracht met een tevredenheidsmeting.

3.2.2 Aandachtspunten Vlaamse Regering

De Vlaamse Regering formuleerde bij haar beslissing op 27 september 2013 volgend aandachtspunt:

Aandachtspunt 1. Het netwerk met andere musea, in het bijzonder de andere schone kunstmusea, dient nog verder versterkt te worden.

Oordeel administratie: de organisatie heeft voldoende stappen genomen om aan dit aandachtspunt te beantwoorden (zie OD 3.3).

3.2.3 Algemene afspraak uit de beheersovereenkomst: de communicatieve return

M moet, in uitvoering van artikel 90 van het decreet, in alle gedrukte en digitale communicatie, bij elke mededeling, verklaring of publicatie en presentatie de steun van de Vlaamse Gemeenschap vermelden door het standaardlogo en de bijhorende tekst "met steun van de Vlaamse overheid" te gebruiken.

Oordeel administratie: De organisatie leeft deze afspraak na.

Controlefiche Werkingssubsidies Erfgoed

dossiernummer:	
naam organisatie (klant):	M
financieel begunstigde:	AGB museum Leuven
soort werking:	Museum ingedeeld bij het Vlaamse niveau
beleidsperiode (jaartallen):	2014 - 2018

Gecumuleerde reserve

gecumuleerde reserve op subsidies bij begin beleidsperiode:	
---	--

Reserveopbouw tijdens de beleidsperiode

	2014	2015	2016	2017	2018
jaarsubsidie	374.825	361.903	362.884		
ingebrachte werkingkosten	6.037.441	6.422.066	6.403.498		
andere te verantwoorden opbrengsten en correcties	-1.424.322	-845.342	-620.520		
tekort/overschot	-4.238.294	-5.214.821	-5.420.094	0	0
reserve op subsidies	0	0	0	0	0
gecumuleerde reserve op subsidies	0	0	0	0	0

Toetsing 20% norm einde beleidsperiode

De reserve mag niet hoger zijn dan 20% van de jaarlijkse werkingssubsidie

	2018
gemiddelde jaarlijkse werkingssubsidie	366.537
20% van gemiddelde jaarlijkse werkingssubsidie	73.307
reserve op subsidies 31/12/2018	0
overschrijding norm reserve	geen ov.

Toetsing 50% norm einde beleidsperiode

De gecumuleerde reserve mag niet hoger zijn dan 50% van de jaarlijkse werkingssubsidie

	2018
gemiddelde jaarlijkse werkingssubsidie	366.537
50% van gemiddelde jaarlijkse werkingssubsidie	183.269
gecumuleerde reserve op subsidies 31/12/2018	0
overschrijding norm gecumuleerde reserve	geen ov.

6. COLLECTIEBELEIDSP 2019-2023



M VAN
**MUSEUM
LEUVEN**

COLLECTIEPLAN

2019-2023



COLOFON

Collectieplan v4 _ 2019 >< 2023

Auteurs

Peter Bary, Peter Carpreau, Marjan Debaene, Ko Goubert, Goedele Pulinx, Benedicte Dierickx en Anne Liefsoens.

1 DOELSTELLING VAN DE MUSEALE INSTELLING

De werking van M - Museum Leuven is gebaseerd op de ICOM definitie:

een museum is een permanente instelling in dienst van de gemeenschap en haar ontwikkeling, toegankelijk voor het publiek, niet gericht op het maken van winst, die de materiële getuigenissen van de mensen en hun omgeving verwerft, behoudt, wetenschappelijk onderzoekt, presenteert en hierover informeert voor doeleinden van studie, educatie en genoegen.

De zeer uitgebreide (meer dan 53.000 objecten) en diverse museale collectie van de stad Leuven staat centraal in alle aspecten van de museumwerking. Gedurende de ongeveer tweehonderdjarige geschiedenis van de verzameling, vanaf 1920 onder de noemer van het Stedelijk Museum Vanderkelen-Mertens, later de stedelijke musea en sinds 12 oktober 2007 kortweg M, spelen de betrokken functionarissen een zeer bepalende rol in de uitbouw van de stedelijke verzameling, waarbij vooral vanaf de jaren zestig van de twintigste eeuw de aandacht voor het publiek, voor de museumbezoeker, toeneemt. Vandaag heeft M vier museale hoofdtaken:

- ▶ verwerven en beheren van de collectie;
- ▶ registreren, documenteren en wetenschappelijk onderzoeken;
- ▶ presenteren en tentoonstellen;
- ▶ ontsluiten door educatie en informatie.

De missie van M formuleren we sinds februari 2016 als volgt:

MISSIE

M is een museum en beeldende kunstplatform voor en door mensen dat betekenisvolle verbindingen legt doorheen de tijd, met de samenleving en tussen kunstdisciplines. M realiseert zijn internationale ambities vanuit de kennisstad Leuven.

Museum

- ▶ M beheert en onderzoekt een kunst- en erfgoedcollectie die verbonden is met het historische hertogdom Brabant en maakt deze toegankelijk voor het publiek.
- ▶ M zet in op middeleeuwse en renaissance beeldhouwkunst.
- ▶ M bouwt de sterktes van de collectie uit door een gericht verzamel- en afstotingsbeleid.
- ▶ M maakt kunsttentoonstellingen die vertrekken vanuit het onderzoek op de collectie of vanuit de regio.
- ▶ M beheert een belangrijke deelcollectie hedendaagse Belgische kunst in opdracht van private en publieke partners.

Beeldende kunstplatform

- ▶ M presenteert tentoonstellingen van kunstenaars uit binnen- en buitenland.
- ▶ M wil een betekenisvolle rol spelen in de loopbaan van kunstenaars door:
 - Nieuw werk productioneel te ondersteunen.
 - Duurzame acties mogelijk te maken waaronder de neerslag van onderzoek in publicaties en kunstenaarsedities.
 - Een draagvlak voor hun werk te creëren bij een breed en gespecialiseerd publiek in binnen- en buitenland.

Voor en door mensen

- ▶ M inspireert mensen vandaag om hun potentieel te realiseren in de toekomst.
- ▶ M is zelfkritisch en moedigt feedback aan.
- ▶ M is een omgeving waar co-creatie en innovatie een plaats hebben.

Betekenisvolle verbindingen doorheen de tijd

- ▶ M brengt oude en hedendaagse kunst samen en zoekt naar verbindingen.
- ▶ Door aandacht voor opkomende kunstenaars en een jong publiek wil M impact hebben op de toekomst.

Betekenisvolle verbindingen met de samenleving

- ▶ Kunst is essentieel voor de samenleving.
- ▶ Vanuit de beeldende kunstwerking maakt M cross-overs met verschillende kunstdisciplines en sluit zo aan bij de manier waarop het publiek van vandaag kunst beleeft.

Betekenisvolle verbindingen tussen kunstdisciplines

- ▶ Vanuit de beeldende kunstwerking maakt M cross-overs met verschillende kunstdisciplines en sluit zo aan bij de manier waarop het publiek van vandaag kunst beleeft.

Internationale ambities

- ▶ Als expertisecentrum van middeleeuwse en renaissance beeldhouwkunst, als organisator van internationale tentoonstellingen en als promotor van kunstenaars, bouwt M internationale relaties uit met musea, bruikleengevers en kunstenaars en trekt het een internationaal publiek aan.

Kennisstad Leuven

- ▶ M is verankerd in het weefsel van de stad Leuven en de regio.
- ▶ De geschiedenis van Leuven en het historische hertogdom Brabant vormen een fundament voor het museum en zijn werking.
- ▶ M wil een innovator zijn binnen zijn domein en werkt daartoe samen met ontwikkelingsgerichte organisaties, in het bijzonder met de KU Leuven.

Historiek

Ontstaan uit een achttiende-eeuws rariteitenkabinet in het stadhuis groeide de Leuvense kunstcollectie over een periode van bijna 200 jaar uit tot het stedelijk museum. Het eerste museum vond in 1823 een onderkomen op de tweede verdieping van het Leuvense stadhuis en ongeveer een eeuw later (1920) in de voormalige privéwoning van burgemeester Leopold Vanderkelen. Van een verzameling met vooral een historische inslag groeide het dankzij een aantal belangrijke schenkingen uit tot een volwaardig overzicht van de kunstproductie in Leuven en Brabant vanaf de middeleeuwen, met de stad in de hoofdrol. Naast de schenkingen die de verzameling verrijkten, speelden uiteraard ook de conservatoren een sturende rol in de collectie-identiteit die het museum uitdraagt. Het accent verschoof achtereenvolgens van het historische over het encyclopedische naar het religieuze om in de jaren 1990 het burgerlijke op de voorgrond te plaatsen.

Het museumgebouw onderging in de loop der tijden de nodige aanpassingen. De grootste ingreep bestond uit de aanbouwen van de jaren 1928 en 1937 die de tentoonstellingsoppervlakte aanzienlijk verhoogden. Ingrepen van omstreeks 1960, waarbij het negentiende-eeuwse decor is verstopt achter neutrale wanden en plafonds, zijn in de jaren 1990 teniet gedaan, zodat het herenhuis opnieuw in eer is hersteld. Tot in 2006 blijft het museum fungeren met een permanente opstelling schone en toegepaste kunsten in het voormalige Hôtel Vanderkelen.

Ingrijpende verbouwingen vanaf eind 2006 tot 2009 lanceren het oude lokale museum tot een internationaal georiënteerd museum. De uitgebreide kunstcollectie werd vanaf 2009 in de veelzijdige architectuur van Stéphane Beel gecombineerd met kunstwetenschappelijke tentoonstellingen van zowel oude meesters als hedendaagse kunstenaars, met projecten op landelijk en op internationaal niveau en met een werking op het vlak van hedendaagse kunst. Dit werd gehonoreerd door een museale erkenning op landelijk niveau vanaf 2014. Vanaf die periode begon M te reflecteren over een nieuwe invulling van het begrip museum. Deze zoektocht culmineerde in 2017 in een vernieuwd concept voor collectiepresentaties, gebouwd op beeldgeletterdheid, transhistoriciteit en co-creatie. M is daarnaast verantwoordelijk voor het behoud en beheer, de museale presentatie en de publieksbemiddeling van het kunstpatrimonium van de Sint-Pieterskerk (cfr. infra).

Als centrale kunstinstelling in de innovatieve stad Leuven speelt M een centrale rol waarbij het internationale belangstelling kent. Dankzij de rijke en veelzijdige collecties, en evenzeer dankzij de samenwerking met de hogere overheden, wetenschappelijke instellingen en (inter)nationale musea en instanties bekleedt M een actieve positie op vele gebieden, gaande van museologische vernieuwing tot baanbrekend artistiek en wetenschappelijk onderzoek, van spraakmakende tentoonstellingen tot een gerenommeerde publiekswerking.

Genotsrecht over de collectie

Het belang van bruiklenen is cruciaal voor de filosofie van M. M staat voor rentmeesterschap in plaats van bezit. De volledige M-collectie is een historisch geheel van bruiklenen door verschillende bruikleengevers, met diverse eigendomssituaties (onder meer grote gehelen van kerkfabrieken, het O.C.M.W. en de Vlaamse Gemeenschap). Het leeuwendeel van de collectie is eigendom van de Stad Leuven en hierover heeft M een grote zeggenschap. Concreet worden alle aangelegenheden in verband met het verwerven en het behoud en beheer van deze kerncollectie geregeld via het College van Burgemeester en Schepenen en de Gemeenteraad, die hun besluiten baseren op de adviezen van M.

Het museum adviseert Stad Leuven met betrekking tot de verwerving van nieuwe stukken voor de stedelijke collectie, maar ook over het behoud van haar collectie en het al dan niet toezeggen van bruiklenen.

Anderzijds beheert M ook een groot aantal objecten die door derden in langdurige bruikleen zijn gegeven. Het genotsrecht dat M heeft over deze stukken is zeer uitgebreid en vastgelegd in samenwerkingsovereenkomsten.

M blijft ook vandaag actief prospecteren om langdurige bruiklenen te verwerven. Enerzijds kunnen dit langdurige bruiklenen zijn die een versterking betekenen voor een specifieke collectiepresentatie, anderzijds zet M ook in op permanente bruiklenen als vorm van verwerving. Dit laatste kan gelden voor individuele stukken (recent voorbeeld: *Le Partage du Pain* van Anto Carte) of voor een volledige collectie, zoals bijvoorbeeld de kunstcollecties van Cera en de KU Leuven (vanaf 2018). In dit laatste geval is sprake van een collectiepartnership dat deel uitmaakt van een uitdijend collectienetwerk rond M. (cfr. infra)

2 HET COLLECTIEPLAN

2.1 Wat is een collectieplan?

Een goed collectieplan is meer dan een beschrijving van de collectie. Het geeft inzicht in wat het museum met die collectie wil bereiken: het collectiebeleid. Onderwerpen als collectiegeschiedenis, verzamelen en afstoten, behoud en beheer en risicoplaning komen aan bod. Doel is een overzicht te bieden van de omvang en de samenstelling van de collectie, het beleid ten aanzien van de collectie te beschrijven en uit te werken in concrete actiepunten.

De basis van dit collectieplan is gelegd in 2003. In 2010 werd een nieuwe versie afgewerkt. Immers, naar aanleiding van de projecten ‘Collectie in Bits & Bytes’ en ‘Kuuroord voor Kunst’ bekeken wetenschappelijke medewerkers alle objecten uit de collectie, zowel dossier-technisch als conditioneel. Hieruit vloeiden nieuwe gegevens voort, op basis waarvan M keuzes kon maken op het vlak van conservering, restauratie, collectiemobiliteit, afstoting. Sinds het beleidsplanningsproces voor de beleidsperiode 2014–2018 werden de doelstellingen voor de collectie herdacht en opnieuw geformuleerd. Dat resulteerde in een geactualiseerd collectieplan. M stelt zich tot doel om bij elke nieuwe beleidsplanningsperiode het collectieplan te actualiseren. Dit collectieplan is geënt op het beleidsplan voor de periode 2019–2023. De visie van M over wat een museumcollectie kan zijn en hoe we kunnen werken met de eigen stedelijke kerncollectie als nucleus van een ruimer collectienetwerk is sterk geëvolueerd.

2.2 Visie en strategie van het collectiebeleid

2.2.1 Visie

De collectie vormt het fundament van het museum. M - Museum Leuven is het afgelopen decennium geëvolueerd van een lokaal museum naar een instelling die op internationaal niveau opereert. Deze evolutie is mogelijk gemaakt doordat M zijn collecties steeds als fundament van zijn werking heft beschouwd. We merken dat musea vaak als onderdeel van de entertainment- en toeristische industrie worden gezien. M beschouwt dit echter slechts als een (klein) deel van de rol die musea kunnen vervullen voor de maatschappij.

Behoud en beheer

De basis van het collectiebeleid is het klassieke adagium van musea: het behouden van kunst en erfgoed voor de komende generaties en het blijven investeren in het bewaren en beheren van de materiele uitingen van het menselijk en artistieke bedrijf van onze voorvaders en tijdgenoten voor onze nakomelingen. Het spreekt dus voor zich dat een groot deel van de inspanningen van M ook in de komende jaren gericht zullen zijn op een optimaal behoud en beheer van de kerncollectie. De collectie is echter geen dood archief en per definitie onvolledig.

Onderzoek, verwerving en afstoting

Een blijvend streven naar de veredeling van de kerncollectie is onontbeerlijk. Dit gebeurt via een doelgericht verzamel- en ontzamelbeleid. Maar veredeling betekent ook dat de waarde van de kerncollectie toeneemt. Dit wil niet alleen zeggen dat er meer en betere stukken in

de collectie moeten zitten, maar dat over de aanwezige stukken ook een meer diverse kennis moet worden gegenereerd om deze stukken meer betekenis te geven voor de maatschappij. Daarom moet wetenschappelijk onderzoek een essentieel onderdeel blijven van de werking van M.

Collectievalorisatie en waardering

Het spreekt voor zich dat de kerncollectie ook gevaloriseerd moet worden. Dit gebeurt vanzelfsprekend door ze te tonen. Dit kan onder verschillende presentatievormen zoals de vernieuwde collectiepresentaties, tijdelijke onderzoekstentoonstellingen, reizende tentoonstellingen, publicaties (analoog en digitaal).

Het is echter even noodzakelijk dat men ook de waarden van de collectie kent en actief kan inzetten. Hiervoor heeft M al in 2013 een analyse gemaakt van de intrinsieke waarde van de collecties. Op basis van deze analyse zijn er al verschillende beleidskeuzes gemaakt die verder ontwikkeld zullen worden. Daarnaast heeft de M collectie ook extrinsieke waarden die verder ingezet kunnen worden om bredere maatschappelijke doelstellingen te realiseren zoals co-creativiteit, innovatie, duurzaamheid, inclusiviteit, lerende omgevingen. Dit zijn instellingsbrede waarden.

Collectie als netwerk

De voorbije vier jaar heeft M, in het kader van zijn nieuwe collectiepresentatie, een traject van introspectie doorgemaakt en is het denken over collecties binnen M verder geëvolueerd. Op basis van de eigendomsstructuur van de collecties die M beheert en het zoeken naar maatschappelijke relevantie van musea en kunstcollecties, bekijken we een collectie niet meer als een geheel van objecten waarvan we de eigendomstitel bezitten, maar als een geheel van objecten, verhalen en mensen die we kunnen samenbrengen in zinvolle verbanden. In het volgende hoofdstuk wordt meer duiding gegeven bij het idee van een collectie als netwerk.



2.2.2 Naar een geïntegreerd collectiemodel: netwerk en partnerships

De laatste jaren verandert er heel wat in het museumveld. In die mate dat het traditionele begrip van een collectie steeds meer onder druk komt te staan. Door in te zetten op collectiemobiliteit, het definiëren van erfgoedgemeenschappen en de grotere aandacht voor het publiek is het vandaag niet meer vol te houden dat een collectie enkel bestaat uit objecten waarvoor een eigendomstitel kan worden voorgelegd. Een collectie is een netwerk van objecten, mensen, betekenissen, kennis en mogelijkheden.

Een collectie is een netwerk

Waarom investeert de gemeenschap geld in het opbouwen van collecties van kunstwerken of erfgoedobjecten? Ze moeten een maatschappelijke meerwaarde bieden. Die meerwaarde is echter niet van financiële of materiële aard, anders zouden museumcollecties niet meer zijn dan beleggingsfondsen. De waarde zit niet in het objectmatige van de kunstwerken, maar in de betekenis ervan die wordt gegenereerd door contextuele factoren zoals hedendaagse beeldtaal of het belang in de identiteitsvorming van een gemeenschap (bijvoorbeeld de legende van Fiere Margriet in Leuven).

Als men dit vertaalt naar een museologische toepassing, dan is het niet enkel het object *an sich* en de eigendomstitel die van tel zijn, maar de manier waarop het museum de betekenissen en de maatschappelijke relevantie van een object (of geheel van objecten) kan activeren.

Het encyclopedische museum is een illusie, zoals André Malreaux al duidelijk aangaf in zijn *Musée Imaginaire*. Het is dus noodzakelijk dat collectiebeherende instellingen samenwerken om telkens een selectie van objecten samen te brengen die een bepaald verhaal kunnen vertellen. Dit gebeurt al door internationale bruikleentoonstellingen (waar het steeds in tijd beperkt is) en langdurige bruiklenen. Maar in dit systeem wordt er enkel op objectniveau uitgewisseld. Om het echte potentieel van collecties aan te boren, moeten ook de erfgoedgemeenschappen, de betekenissen en de maatschappelijke relevantie van die kunstwerken in acht worden genomen. Dit kan men niet bereiken door enkel kunstwerken geografisch te verhuizen, maar door langdurige samenwerkingen aan te gaan met andere collectiebeheerders zodat men ook waardevolle uitwisselingen kan bekomen op het gebied van erfgoedgemeenschappen, publiek en *know-how*. Zo evolueren we naar het idee dat een collectie eigenlijk een netwerk is, niet alleen van objecten maar van betekenissen.

De betekenissen waarover sprake is, zijn ook breder te interpreteren dan wat vandaag gangbaar is. Indien de betekenissen van kunstwerken enkel en alleen vanuit een kunsthistorisch perspectief benaderd worden, dan houdt dit net een grote verarming in van hun maatschappelijke relevantie. Het is juist de uitdaging om de emancipatorische kracht van kunst aan te spreken. Dat wil zeggen dat de betekenis van een kunstwerk in het nu moet liggen. Het kunsthistorisch onderzoek is belangrijk voor een correcte inhoudelijke en contextuele duiding van objecten, maar dit kan slechts een vertrekpunt zijn om een multidisciplinaire aanpak (andere wetenschappen, andere methoden, andere uitgangspunten) te ontwikkelen (zoals bv. via neuro-esthetisch, psychologisch, artistiek of transhistorisch onderzoek).

Een gevolg hiervan is de vaststelling dat in de toekomst de sterkste collectiebeherende instellingen juist diegene zijn die:

- ▶ een groot institutioneel netwerk hebben met andere collecties en kenniscentra zodat zij een groter en divers arsenaal aan objecten en betekenissen hebben waaruit zij kunnen putten.
- ▶ op het gebied van publiekswerking, valorisatie, innovatief onderzoek ... in staat zijn om nieuwe maatschappelijk relevante betekenissen te genereren en aan te reiken aan het publiek en andere stakeholders.
- ▶ in staat zijn om hun erfgoedgemeenschappen uit te breiden en te diversifiëren om hun maatschappelijke impact te maximaliseren.

In de toekomst zullen instellingen die dit bredere collectiedenken kunnen realiseren relevant blijven. Het is echter belangrijk dat zo'n netwerk logisch in elkaar zit en dat de partners elkaar op specifieke gebieden aanvullen. Daarenboven is een partnership een actieve relatie. Dit verstaan we dus niet op de manier zoals 'Collectie Nederland' is uitgewerkt, waar een rijkscollectie is samengebracht en daarna onder verschillende thematische musea is verdeeld. In M willen we niet enkel objecten in het collectienetwerk onderbrengen maar ook actief samenwerken rond onderzoek, kennis, het delen van erfgoedgemeenschappen, vriendennetwerken ...

Operationeel model

Dit collectiemodel gaat uit van netwerkrelaties met andere actoren in het erfgoedveld. Deze actoren moeten vanzelfsprekend met zorg worden gekozen. Deze keuze steunt op een of meer van de volgende elementen die samen de identiteit van een collectie vormen:

▶ Collectieprofiel

Het collectieprofiel bestaat uit de collecties waarover een mogelijke partner kan beschikken, op objectniveau. Dit profiel kan enerzijds versterkend zijn, waardoor een grotere slagkracht kan worden ontwikkeld voor een bepaalde collectie (bv. voor middeleeuwse en renaissance beeldhouwkunst kan M partnerships bestendigen met Gruuthusemuseum Brugge, Bonnefanten Museum Maastricht, Museum Catharijneconvent Utrecht, Suermondt-Ludwigmuseum Aken, Museo Nacional de Escultura Valladolid ...). Anderzijds kan het profiel van een mogelijke partner aanvullend zijn. Door de inbreng van deelcollecties die niet bij de andere partner aanwezig zijn, kan een breder (encyclopedisch) inhoudelijk palet worden aangeboden voor ontsluiting, onderzoek en waarderingsprojecten. (Zie bv. de samenwerking met de KU Leuven of de Gemeente Tervuren)

▶ Geografische ligging

De geografische ligging van de collectiebeherende instelling is vanzelfsprekend ook een belangrijk selectie criterium. Een collectie kan, zoals hoger aangegeven, een duidelijke band hebben met haar geografische locatie. Er zijn inhoudelijke thema's, collecties en objecten die meer betekenis krijgen indien ze in hun 'originele' omgeving te beleven zijn. Ook kan de programmatie van een bepaalde kunstenaar in een bepaalde stad wel of geen extra toegevoegde waarde creëren.

▶ Erfgoedgemeenschap

De erfgoedgemeenschap is een zeer belangrijk onderdeel van de collectie-identiteit. Het zijn namelijk de 'gebruikers' van het erfgoed die een groot deel van de betekenis en de waardering van een collectie genereren. Een kunstwerk is enkel en alleen een topwerk indien het ook als dusdanig wordt geapprecieerd door de erfgoedgemeenschap.

Een collectie is dan ook niet enkel een verzameling van objecten in een depot, maar bestaat evenzeer uit de betekenissen die worden gebouwd rond die collectie. De kracht en dynamiek van de erfgoedgemeenschap die rond een bepaalde collectie bestaat, is dan ook een van de elementen bij het zoeken naar partners. Een partner brengt niet alleen een collectie en een werking mee, maar evengoed een (potentiële) erfgoedgemeenschap (zie bv. Tervuren).

▶ **Onderzoeksterrein**

Elke collectiebeherende instelling of partner ontwikkelt specifieke *know-how*. De standaardkennis die nodig is om een collectie te beheren is in deze niet van tel, want verondersteld als al aanwezig. Het gaat om het meer gespecialiseerd onderzoek dat verder gaat en nieuwe kennis oplevert: zowel inhoudelijk onderzoek rond kunst en erfgoed (bv. de samenwerking met het Gruuthusemuseum in 2015) maar ook nieuwe methodieken in behoud, beheer en presentaties horen hierbij (bv. samenwerking rond visual literacy met Toledo Museum of Art, cfr. infra).

Eenmaal een partner is geïdentificeerd kan een samenwerking worden opgestart. Deze samenwerking moet *à la carte* worden samengesteld. Op basis van de bovenstaande elementen kunnen er verschillende velden worden gedefinieerd waarop kan worden samengewerkt. Dit wordt in een overlegmodel geconcretiseerd.

Partnerships: the menu

De basis van dit verhaal is een wederzijdse uitwisseling van collecties en objecten, maar ook van de bovenstaande elementen. Maar omdat niet elke samenwerking op alle vlakken even intens kan zijn, volgt hier een gelaagd model uit.

▶ **Servicemodel**

In dit systeem voert M het volledige beheer van een specifieke collectie uit in samenspraak met de eigenaar (cfr. stedelijke kerncollectie van Stad Leuven). Middelen worden voorzien door de eigenaar om M in staat te stellen de collectie optimaal te beheren en zijn expertise in te zetten voor behoud, beheer, onderzoek en ontsluiting van de collectie. Voorbeelden van dit model zijn de samenwerkingsprojecten van M met Cera en de KU Leuven.

▶ **Coproductie**

Hierbij werkt M zeer nauw samen met een andere inrichtende macht, maar het project wordt gerealiseerd vanuit een coproductiemodel, eventueel zelfs onder het merk M. Een voorbeeld van dit model is de samenwerking tussen M en het Gemeentelijk Museum van Tervuren (oprichting van een nieuw lokaal museum met de inbreng van expertise uit M).

▶ **Partnership**

In dit model wordt er een partnerschap gevormd rond collecties vanuit een samenwerking op verschillende vlakken. Zo kunnen er symbioses ontstaan in verschillende operationele velden om de collecties beter te laten renderen. Dit resulteert in een matrixmodel.

a) Digitale associatie

In de digitale wereld is de digitale ontsluiting van collecties belangrijk. Door partnerships op te starten is een grotere kritische massa mogelijk om zo ook een

grotere impact te kunnen realiseren.

Kunnen op verschillende niveaus worden uitgewerkt:

- Collectiebeheer: afstemmen tot integreren van de digitale componenten van collectiemanagementsystemen;
- CRM-systemen;
- Communicatieplatformen (bv. werf digitaal ecosysteem van Erfgoedlabo Leuven).

b) Logistieke associatie

Dit behelst alles wat te maken heeft met logistieke omkadering van collectiewerking en presentatie, onder meer:

- Gedeelde depotwerking (bv. werf collectief depot van Erfgoedlabo Leuven ;
- Gedeelde presentatieplaatsen (decentraal museum of presentatieplaatsen).

c) Wetenschappelijke associatie

Wetenschappelijke samenwerkingen zijn essentieel voor M en kunnen verschillende invullingen krijgen:

- Gezamenlijk langlopend onderzoekproject rond specifieke collectiestukken (bv. Suermondt-Ludwig Museum Aken, Gruuthusemuseum Brugge);
- Onderzoeksprojecten rond specifieke thema's (bijv. transhistorie met het Frans Hals Museum en De Hallen Haarlem);
- Samenwerking rond analoge of complementaire onderzoeksdomeinen (bijvoorbeeld de samenwerking met Gruuthusemuseum Brugge rond 15de- en 16de-eeuwse kunst of met Fitzwilliam Museum Cambridge rond polychromie)

d) Associaties van erfgoedgemeenschappen

Niet alleen de objecten kunnen onderwerp zijn van onderlinge uitwisseling, ook de erfgoedgemeenschappen kunnen elkaar versterken.

- Informatie-uitwisseling over demografie en bezoekers voor productontwikkeling;
- Gezamenlijke activiteiten voor vriendenverenigingen, medewerkers ...;
- Samenwerking in verband met vrijwilligerswerking.

In een partnership zijn al deze aspecten aanwezig. De intensiteit van de associaties wordt bekeken per partner, afhankelijk van de noden en de aanwezige mogelijkheden. Vervolgens wordt een samenwerkingsovereenkomst op maat uitgewerkt.

3 DE M-COLLECTIES: GESCHIEDENIS EN SAMENSTELLING

3.1 Collectievorming

Een achttiende-eeuws rariteitenkabinet en een kunstverzameling

Het stedelijk museum Vanderkelen-Mertens ontstaat uit een achttiende-eeuws rariteitenkabinet in het Leuvense stadhuis; een aantal merkwaardige voorwerpen die te maken hebben met de geschiedenis van de stad of die zijn vervaardigd op last van haar bestuurders zijn er samengebracht zoals de toenmalige smaak het vereiste.¹ Alles bij elkaar levert dit nog geen basis voor een noemenswaardig museum. Een samenloop van omstandigheden en een aantal markante persoonlijkheden zorgen er echter voor dat vanuit deze basis een ruime collectie met een aanzienlijke kunsthistorische waarde wordt opgebouwd.



Tijdens de Franse overheersing (1795–1815) fungeert Leuven als kunstdepot voor de opgeëiste kunstvoorwerpen uit de kantons Leuven, Tienen, Diest, Zoutleeuw en voor de kunstwerken uit de kloosters van Nethen, Florival en 's Hertogendaal, en uit de abdijen van La Ramée en Averbode. Slechts een deel van de te Leuven bijeengebrachte werken wordt zoals gepland naar Brussel en Parijs overgebracht. Enkele belangrijke kunstwerken blijven te Leuven, zoals het zestiende-eeuwse albasten retabel uit het voormalige celestijnenklooster, of de veertiende-eeuwse *Piëta* uit de Leuvense kapel van Onze-Lieve-Vrouw-van-Ginderbuiten, de panelen van Michiel Coxie en de *Heilige Drievuldigheid* van atelier Van der Weyden. Het spreekt vanzelf dat de stedelijke collectie hierdoor snel uitbreiding neemt en dat deze aangroei van het patrimonium om een degelijke organisatie vraagt. Daarom besluit de stad in 1823 een afzonderlijk Museum voor Schilderijen in te richten op de tweede verdieping van het stadhuis.

De collectie heeft dan echter nog geen vaste vorm. Verschillende religieuze werken worden in deze periode terug in bruikleen gegeven aan opnieuw opengestelde kerken. Van de andere kant worden enkele interessante schenkingen aan de verzameling toegevoegd. De sublieme portretten toegeschreven aan Michel Mirevelt en het historisch interessante *Interieur van de Sint-Pieterskerk* van Wolfgang De Smet van 1667 worden geschonken door Van Leempoel, toenmalige beheerder van het universitaire patrimonium. De stad Brussel geeft eveneens nog een belangrijke verzameling van 57 schilderijen in bruikleen aan het nieuwe museum. Tegelijkertijd krijgt Brussel het kostbare vijftiende-eeuwse Sint-Jorisretabel in langdurige bruikleen.

1. Enkele voorbeelden: de veertiende-eeuwse gotische sculptuur, *Maria met Kind*, afkomstig uit de oude ontvangkas, de kop van de reuzinnenpop Megera, meegedragen in de Ommegang van 1681, de Gouden Sleutel geschonken door Karel VI aan het einde van de Spaanse Successieoorlog (1710), het zeventiende-eeuwse zilveren inktstel van de stadsmagistraat en het originele ontwerp voor de torens van de Sint-Pieterskerk van Jan Massijs (1505–1507). Uiteraard bevinden zich nog tal van beelden en schilderijen in de staatszalen van het stadhuis. Bij het oude meubilair zijn enkele mooie Régence, Louis XV- en Louis XVI-stukken.

De eeuwwisseling

Vanuit deze verzameling zal stadsarchivaris Edward van Even (1821–1905) aan het museumproject gestalte geven. Zijn aanstelling als verantwoordelijke voor het museum kan met zekerheid de tweede belangrijke stap worden genoemd in de opbouw van de verzameling. Hij geeft het stedelijk museum karakter; door zijn persoonlijke interesse voor de geschiedenis van de stad en door zijn grote kennis van het rijke archief, is hij in staat het Museum voor Schilderijen uit te bouwen tot een volwaardig historisch stadsmuseum. Van Even hecht er veel belang aan dat naast de waardevolle kunstwerken ook historische documenten en objecten van eerder lokaal belang in de opstelling worden opgenomen. Door deze aanvullingen verviervoudigt hij spoedig het aantal stukken in de verzameling.



In deze periode verwerft de stad een belangrijke verzameling dankzij Leon Gauchez, die in 1900 de wilsbeschikking van zijn verwant Joseph-Benoit Willems, uitvoert. Vooral de werken van moderne kunstenaars zoals de landschapsschilder Louis Cabat, Prosper Marillat, Camille Roqueplan en Evariste Carpentier, alsook de zeventiende-eeuwse genrestukken en stillevens van Paul de Vos, Jean-Baptiste Wolffaerts en Joannes van den Hecke, evenals het paneel *De strijd tussen Carnaval en Vasten* worden in dank aanvaard.

1905 >< 1939

Na de dood van Edward van Even volgt Victor Demunter (1858–1939) hem op als conservator. Als bemiddeld man kan hij in de loop der jaren samen met zijn tweede echtgenote Louise Rops (nicht van Félicien Rops) een aanzienlijke kunstverzameling bijeenbrengen. Hij voert een formule in om de verzameling uit te breiden met aan het museum in bruikleen afgestane werken. De Commissie van Openbare Onderstand en de Belgische Staat zijn de eersten die hieraan meewerken.

Demunter adviseert eveneens bij de kunstaankopen van de stad en de daartoe in 1930 opgerichte Les amis du musée de Louvain. Zij kopen voornamelijk werk van dan belangrijke kunstenaars als de gebroeders Van Leemputten, Isidoor Verheyden, Joseph Maswiens, Frans Courtens of Oscar De Clerck. Wat door De Munter wordt samengebracht, maakt de ter beschikking gestelde zalen van het stadhuis snel te klein.

De schenking van het ouderlijk huis door Victor Vanderkelen (1851–1931) ter nagedachtenis van zijn broer Léon, oud-senator en schepen voor schone kunsten en zijn ouders, burgemeester Leopold Vanderkelen en Maria Mertens, biedt een gelukkige oplossing. Het Hôtel Vanderkelen-Mertens, gelegen te midden van een tuin in het hart van de stad, is een rijk gedecoreerd herenhuis dat in 1917 in handen van de stad komt. Een belangrijke clause in de schenking bepaalt dat het huis een museum zou huisvesten.

In 1920 wordt de stedelijke verzameling van de tweede verdieping van het gotische stadhuis naar de Savoyestraat overgebracht. Het nieuwe museum Vanderkelen-Mertens wordt plechtig ingehuldigd op 12 september van dat jaar. Zoals blijkt uit de catalogus van 1927 wordt het herenhuis zonder enige moeite gevuld met de stedelijke verzameling. Deze eerste en volledige gedetailleerde lijst van 740 objecten toont al de rijkdom en diversiteit van de

verzameling. Wanneer ook de nieuwe behuizing te klein blijkt, vergroot conservator Demunter het museum met enkele zalen. Zowel het uitbreidingsproject van 1928 als dat van 1937 financiert hij grotendeels zelf.

De collectie zelf blijft ook groeien. De moderne kunstwerken worden aangevuld met het legaat van de vroegere stadssecretaris August van Ermen, dat werk van onder meer Jef Lambeaux, Constantin Meunier, Eugène Laermans, Jacob Smits, Anto Carte, Jules de Bruycker, James Ensor en Armand Rassenfosse omvat. Demunter richt hiervoor een eigen zaal in, die in 1930 plechtig wordt geopend. Dit legaat geeft de aanzet tot een reeks kunstenaarstentoonstellingen waarbij telkens een monografie wordt uitgegeven. Dit is het geval voor Constantin Meunier en Jean Hodru. Het boek over Pieter-Jozef Verhaghen, hofschilder van keizerin Maria Theresia, is Demunters meesterstuk dat tot vandaag geldt als een basiswerk.

Bij het overlijden van Demunter krijgt het museum de belangrijkste schenking uit zijn geschiedenis. Deze schenking behelst enerzijds de kunstverzameling van Edward van Even, geërfd door Demunter in 1911 van Van Evens zusters Eugenia en Maria. De verzameling omvat 48 gotische beelden, voornamelijk uit Leuvense kerken en kloosters en daterend van de veertiende tot de zestiende eeuw, 45 stukken edelsmeedwerk van vooral Leuvense makelij, een zeer belangrijke brandglasverzameling en verschillende schilderijen, tekeningen en etsen van de barokschilder Verhaghen. Daarnaast behoren nog talrijke meubels, glaswerk, koper, zestiende-eeuws tin en porselein, medailles en matrijzen van zegels en penningen tot Van Evens verzameling.

Victor Demunter zelf verzamelde kunstvoorwerpen omwille van hun esthetisch en kunsthistorisch belang; dit is duidelijk merkbaar in zijn schilderijencollectie met werken van onder meer Quinten Massijs, Cornelius de Vos, Frans Francken II, Joost de Momper, Theodor van Loon en Gaspar de Crayer. De 75 geschonken sculpturen omvatten zowel zestiende- en zeventiende-eeuwse beelden, als neogotisch werk van zijn jeugdvriend Franz Vermeylen. Zijn keramiekverzameling telt meer dan 600 voorwerpen, terwijl het munten- en penningenkabinet de derde belangrijkste verzameling in België herbergt. Meubelen, burgerlijk zilver, gebruiksglas, koper, muziekinstrumenten en modeaccessoires geven een beeld van de zeventiende- en achttiende-eeuwse cultuur.

1939 >< 1962

Paul vanden Plas (1903–1967), al jaren Demunters adjunct, volgt hem op. Als specialist in grafische kunst, stelt het museum onder zijn stimulerende invloed op zondag 19 januari 1930 het prentenkabinet officieel voor, met een bestand van 1.100 oude en moderne werken, zoals van Arnold Houbraken, Charles Nicolas Cochin, Antoine de Saint-Aubin, de gravures uit de fabels van La Fontaine, modern werk van onder meer Ensor, Donnay, Hallet en Giele, een ex-libriscollectie, evenals 600 gezichten op Leuven en Brussel.

Dat is nog maar een schijn van wat Paul vanden Plas betracht; in 1935 zijn al 16.000 prenten verzameld. Hierin zijn, naast de zestiende eeuw, vooral de zeventiende en achttiende eeuw goed vertegenwoordigd. Alle technieken en stijlen komen aan bod in een brede waaier van onderwerpen, behandeld door kunstenaars uit Frankrijk, de Noordelijke en de Zuidelijke Nederlanden. In 1957 wordt de museale verzameling verrijkt door het legaat van Alfred-Napoleon Delaunois (1875–1941) - een niet onbekende Vlaamse laat-impressionist - dat 632 schilderijen, evenals enkele duizenden tekeningen en etsen behelst.

1962 >< 1981

Jan Crab volgt in 1962 Paul vanden Plas op. Diens voornaamste doel is het museum te ontdoen van zijn herenhuiskarakter en de drempel te verlagen voor het grote publiek. Voor de reserveruimten bouwt Crab een bijkomende verdieping, die op dat moment in de Belgische museumwereld geldt als het ideale model.

Het hoofdaccent van de tentoongestelde voorwerpen ligt op de religieuze kunst uit de middeleeuwen. Crab zet de bruikleenpolitiek van Demunter met succes verder.

De veranderde opvatting over het kerkinterieur na het tweede Vaticaans concilie helpt hem hierbij. Zijn ingrijpen redt in het Leuvense talrijke kunstwerken en heel wat kerkmeubilair van de vernieling of de verkoop. Kerken, kapellen en kloosters uit Leuven en omgeving staan hun kunstwerken af in bruikleen, waardoor de museale verzameling wordt verrijkt met talrijke religieuze kunstwerken uit voornamelijk de vijftiende en zestiende eeuw. De collecties glasramen, textiel en zilver groeien rijkelijk aan. In deze periode komen eveneens de kunstwerken van het O.C.M.W. in bruikleen in de museale collectie door toedoen van conservator Paul-Victor Maes.

Voor de verzameling Brabantse beeldsnijkunst uit de late middeleeuwen krijgt groot belang omwille van haar volledigheid. Met de hulp van de toenmalige afdeling kunstgeschiedenis van de KU Leuven, met onder meer prof. J.K. Steppe en onderzoekers Maurits Smeyers, Anne Bergmans en Bert Cardon worden deze voorwerpen geïnventariseerd en bestudeerd. De talrijke, snel op elkaar volgende tijdelijke tentoonstellingen zoals 'Ars sacra antiqua' (1962), 'Oude kunst uit Leuven's privébezit' (1964), 'Leuven's verleden' (1964), 'Erasmus en Leuven' (1969), 'Aspecten van de laatgotiek in Brabant' (1971), 'Dirk Bouts en zijn tijd' (1975) zijn het productieve gevolg van de sterk groeiende collectie, de grote inspanning van de universiteit, de ruime financiële middelen en het organisatietalent van Jan Crab.



Het gemoderniseerde museum ontvangt dan ook een groot aantal bezoekers. Deze groeiende belangstelling zorgt er voor dat het museum vanaf 1964 in aanmerking komt voor financiering door de Vereniging ter verrijking van het Belgisch artistiek en folkloristisch patrimonium. Dit geld, vergaard door de heffing op luxe-telegrammen en speciale postzegeluitgaven, wordt te Leuven besteed aan de aankoop van kunstwerken, zoals een vijftiende-eeuwse Piëta, vermoedelijk uit het Rijnland of een zeventiende-eeuws schilderij van Frans Francken II.

Ook het stadsbestuur neemt een deel van de verrijking van het museum op zich. Door het inrichten van wedstrijden als de 'Prijs van de Stad Leuven' en de uitreiking van het eremetaal, wordt de museumcollectie jaarlijks aangevuld met een werk van een hedendaagse plaatselijke kunstenaar.

Het koor van de Sint-Pieterskerk huisvest vanaf 1980 het Museum voor Religieuze Kunst, met onder meer twee meesterwerken van Dirk Bouts, *Het Laatste Avondmaal* en de *Marteling van de Heilige Erasmus*. De inrichting, presentatie, bewaring, bewaking en beheer van het museum vallen onder de bevoegdheid van het College van Burgemeester en Schepenen (met inachtneming van de richtlijnen van de Dienst Monumenten en Landschappen); de kosten voor verbruik, onderhoud en verzekering worden gedragen door het stadsbestuur.

1981 >< 1997

Na het afscheid van Jan Crab in 1981 komt er een kentering in de florissante toestand. De financiën van de Vereniging ter verrijking van het kunstpatrimonium zijn uitgeput en na jaren van inactiviteit wordt ze opgedoekt. Om gelijkaardige redenen worden de Prijs van de Stad Leuven en het Eremetaal niet meer ingericht.

De Vrienden van het Museum, opnieuw opgericht in 1972, brengen niet meer het kapitaal bijeen om kunstwerken te kopen, in vergelijking met Les amis du musée de Louvain. Zij spitsen zich vooral toe op geleide bezoeken en een jaarlijkse wetenschappelijke publicatie, de zogenaamde *Arca Lovaniensis artes atque historiae reserans documenta*. Conservator Lutgarde Bessemans laat het negentiende-eeuwse Hôtel Vanderkelen-Mertens in ere herstellen. Begin jaren 1990 worden de salons gerestaureerd en als historische stijlkamers heringericht, waar de meubelverzameling en de toegepaste kunsten de meeste aandacht krijgen. Van de rijke middeleeuwse schilderijen- en beeldencollectie worden voornamelijk de hoogtepunten getoond. Toch kunnen uit deze periode een paar opmerkelijke tentoonstellingen van oude kunst en kunstambachten worden vermeld: 'Werken van barmhartigheid. 650 jaar Alexianen in de Zuidelijke Nederlanden' (1985) en 'Schatten der armen'. 'Het artistiek historisch bezit van het O.C.M.W.-Leuven' (1988). De expositie van 1985 resulteert in een bruikleen van enkele interessante kunstwerken uit de collectie van de broeders Alexianen, die in 2013 een uitbreiding kreeg. Het wetenschappelijk onderzoek van de museale verzameling ligt mee aan de basis van de educatieve begeleiding, met de jongere bezoekers als voornaamste doelgroep.

In de traditie van het verleden blijft de museale collectie aangroeien, waarbij de schenking van de archeologische verzameling van amateurarcheoloog August Boschmans in 1986 een aanzienlijke uitbreiding betekent. In 1994 opent een gloednieuwe archeologische afdeling zijn deuren in de historische kelders van het museum. De collectie Boschmans omvat voorwerpen te dateren van de prehistorie (circa 250.000 jaar geleden) tot en met de Merovingische periode (7de eeuw). Aangevuld met bruiklenen van de KU Leuven, de Romeinse archaeologica van de gemeente Bierbeek, materiaal uit de reserves van het museum en vondsten van de stadsarcheologische dienst, is de tentoongestelde periode uitgebreid tot het einde van de middeleeuwen (circa 1500). De archeologische afdeling schetst de menselijke geschiedenis van Leuven en omstreken.

Het scharnierjaar 1998

Het feestjaar 1998, waarin Leuven de 550ste verjaardag van de eerstesteenlegging van het stadhuis viert, betekent een herbronning voor de permanente opstelling van de museale collectie. Het feestjaar staat volledig in het teken van de vijftiende eeuw, de tijdspanne waarin het stadhuis en de Sint-Pieterskerk werden gebouwd, en ook de tijd waarin

meesterschilder Dirk Bouts te Leuven leefde en werkte. De drie tentoonstellingen trekken een onverwacht groot aantal bezoekers. Dit succes versterkt de aantrekkingskracht van het middeleeuwse Leuven en de steeds groeiende belangstelling voor het patrimonium van deze periode.

Wanneer het stadsbestuur van Leuven tijdens 1998 de kans krijgt het stedelijk patrimonium te verrijken met de *Passietaferelen van Christus* van een onbekend Brabants, waarschijnlijk Brussels, kunstenaar (dankzij de financiële hulp van onder meer de Vrienden van de Leuvense Musea) en met de *Geseling en de Calvarie* uit het atelier van Albrecht Bouts, Dirks jongste zoon, kiest zij hiermee voor het opnieuw aanknopen bij de meest oorspronkelijke, meest eigen en meest rijke kern van de stedelijke collectie: de laatgotische schilder- en beeldhouwkunst. Deze collectie laat toe dat het museum zich profileert rond onder meer de Brabantse laatgotiek.

Conservator Veronique Vandekerchove, aangesteld vanaf 1998, loodst het museum binnen in de eenentwintigste eeuw en zorgt voor een professionalisering in de werking. Onder haar vleugels wordt het nieuwe M, met een nieuw gebouw, nieuwe zakelijke structuur en een vernieuwende collectiewerking, ontwikkeld en gerealiseerd. Op 20 september 2009 opende het nieuwe M feestelijk.

2009 >< 2017

Onder directeur Luc Delrue wordt M een volwaardige nationale museale speler. Hij breidt het personeelsbestand gevoelig uit. Vooral de afdeling publiekswerking en dienst collecties worden uitgebreid, wat de werking ten goede komt (zie bijlage 1). De selectie van de kunstwerken die in de periode 2009 - 2017 deel uitmaakten van de vaste opstelling gebeurde volgens enkele krachtlijnen: enerzijds topstukken en publieksfavorieten en anderzijds de deelcollecties die omvangrijk en flexibel genoeg werden geacht om op regelmatige tijdstippen het onderwerp van wisselende opstellingen uit te maken.



Het vaste parcours was opgebouwd rond twee chronologische deelverzamelingen die elkaar in de opstelling meteen opvolgden: de late gotiek, de vroege renaissance en de negentiende eeuw. De uitgebreide collectie laatgotisch beeldhouwwerk, de vijftiende-eeuwse en vroeg-zestiende-eeuwse schilderijen met als thema de Passie van Christus, behoren samen met het brandglas tot de meest succesrijke producten uit de

Brabantse en Leuvense ateliers van de middeleeuwen. Maar ook Constantin Meunier was een belangrijk ankerfiguur in de presentatie. Door de rijkdom van de collectie had M dan weer het voordeel en de vrijheid om op geregelde tijdstippen wissels door te kunnen voeren en op die manier het statische van een permanente opstelling te doorbreken. Met name in de stijlkamers van het voormalige Hôtel Vanderkelen die het decor vormden voor dossierspresentaties van toegepaste kunsten en grafisch werk op papier.

Tussen 2012 en 2014 heeft M een algemene collectiewaardering uitgevoerd (cfr. infra). Op basis hiervan werd een focus gelegd op de ontwikkeling van de deelcollectie beeldhouwkunst uit de middeleeuwen en renaissance. In 2013 verkreeg M ook een landelijke erkenning als museum en daardoor kon M verder doorgroeien naar een internationale organisatie. In de voorbije beleidsperiode heeft M gewerkt aan een nieuwe manier om de collecties te presenteren, wat resulteerde in een volledige nieuwe museologie, vanaf juni 2017. Het uitgangspunt is niet meer de pure kunsthistorische benadering, maar er wordt nu naar gestreefd om een zo breed mogelijk palet aan wetenschappelijke disciplines een plaats te geven in het werken met en rond de collecties. Dit alles gebeurt rond het centrale thema ‘beeldgeletterdheid’. Een cruciale rol is hier weggelegd voor de publieksbemiddeling die op verschillende niveau’s de bezoeker activeert en tot reflectie aanzet. Door over te schakelen van een semipermanente naar een dynamische collectiepresentatie kunnen niet alleen meer en meer diverse stukken worden getoond, het vergroot ook de mogelijkheid om werken te bruiklenen aan musea in binnen- en buitenland.

Evengoed maakt deze dynamische opstelling een ander denken over de collectie mogelijk. Door de focus te leggen op het presenteren en activeren van objecten, eerder dan op de naakte eigendom, heeft M de evolutie ingezet van een statische collectiebeheerder naar een centraal knooppunt in een netwerk van collecties (cfr. supra). De eerste contacten rond dit collectiemodel met andere collectiebeheerders werden gelegd vanaf 2015 (met uitzondering van de verschillende collecties die M toen al beheerde zoals die van Stad Leuven, O.C.M.W Leuven, Cera ...), wat al heeft geleid tot diverse nationale en internationale samenwerkingen.

3.2 Collectieprofiel

Algemeen

De kerncollectie van M omvat meer dan 53.000 objecten, historisch te situeren in de periode van de Steentijd tot vandaag. Al deze objecten kwamen samen in een organisch gegroeide kunst- en erfgoedverzameling, die een spiegel vormt van het symbolisch kapitaal in de stad Leuven en haar ruime omgeving. Het merendeel van de collectiestukken is ontstaan in stedelijke ateliers of komt uit de boedels van privépersonen en bestuurlijke, kerkelijke, caritatieve of educatieve instellingen. M is daardoor veel meer dan een strak afgebakend ‘museum voor schone kunsten’ in de strikte betekenis van de term. Het museum is in staat om niet alleen kunstwerken en objecten te presenteren die een esthetische functie vervullen, maar beschikt ook over materiële historische getuigenissen van het menselijke bedrijf in de stad Leuven. Al vormt Leuven daarbij het centrale referentiepunt, de collectie schetst tegelijk een veel ruimer beeld van het leven in het historische hertogdom Brabant vanaf de oudheid tot heden.

Nucleus

Te midden van dit brede areaal vormen de kunsten van de late gotiek, de renaissance en de negentiende eeuw van oudsher de meest kostbare nucleus. Zowel door de thema's van de tijdelijke tentoonstellingen als door de voormalige vaste collectiepresentatie (2009–2017) zijn deze deelcollecties gezichtsbepalend geweest voor de werking en de uitstraling van M.

Van bijzondere betekenis in dit verband zijn de kunstschaten in de Sint-Pieterskerk van Leuven, waarvan het museale beheer integraal wordt waargenomen door M. De majestueuze kerk in het centrum van Leuven – op zichzelf een schoolvoorbeeld van Brabantse gotiek – herbergt een uitzonderlijk ensemble van topstukken. Met name *Het Laatste Avondmaal* van Dirk Bouts geldt wereldwijd als een iconisch kunstwerk met een belangrijke ijkwaarde in de evolutie van de schilderkunst.

Onderbelicht

M heeft hiernaast een aantal minder bekende deelverzamelingen in beheer, waaronder een omvangrijk prentenkabinet en een historische collectie munten en toegepaste kunsten. Een meerderheid van deze deelcollecties vormde in de vorige beleidsperiode het onderwerp van audits door nationale experts. Hun analyses wijzen zowel op de intrinsieke waarde als op de complementariteit van deze deelcollecties in het Belgische museumlandschap (zie bijlage collectie-assessments bij het beleidspaan 2019-2023). Het is zaak om de unieke topstukken van M krachtig in te zetten en de M-collectie op de kaart te zetten door middel van collectiepresentaties, tentoonstellingen, onderzoek en betekenisvolle samenwerkingen en uitwisselingen (bv. door middel van collectiemobiliteit).

Transhistorisch

In de M-collectie neemt het segment van hedendaagse kunstwerken toe aan belang. Sinds 2012 heeft Cera haar collectie moderne en actuele kunst in langdurige bruikleen aan M toevertrouwd. Cera vond in M een partner om haar kunstcollectie te helpen valoriseren, met aandacht voor de kunstenaars en de kunstwerken, zowel qua verzamelbeleid, behoud en beheer als ontsluiting ervan. M staat zo garant voor een volwaardige museale

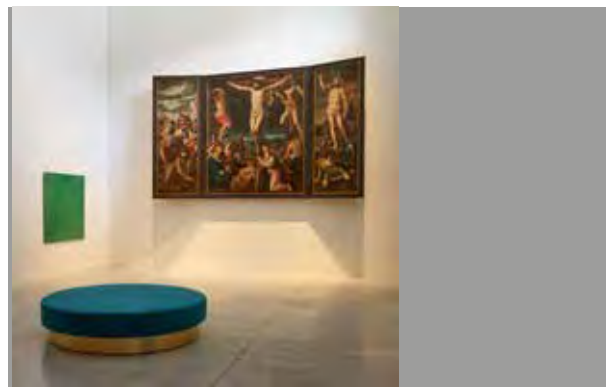

behandeling van deze verzameling, die met een 400-tal werken van circa 70 kunstenaars een doorsnede van de Belgische kunst na 1945 biedt – van Marcel Broodthaers tot Jan De Cock en van Lili Dujourie tot Valérie Mannaerts. Cera verzamelde de afgelopen jaren een uitgebreide collectie Belgische kunst waarmee ze een ondersteunende rol speelde voor Belgische kunstenaars. Ook vandaag neemt deze collectie een belangrijke plaats in binnen de nationale kunstscène. Dankzij een partnership met vzw Museum Nicolaas Rockox kunnen ook werken uit de KBC-collectie worden ontsloten in M. Zo vertonen de hedendaagse collectie van de KBC en de collectie van Cera verschillende raakpunten en overlappingsen wat betreft Belgische kunst van de 20ste eeuw. Hun complementariteit

versterkt toekomstige presentaties, zowel in de collectieprojecten als voor tijdelijke tentoonstellingen. Recent verwierf M nog een langdurige bruikleen uit de collectie van de Vlaamse Gemeenschap van hedendaags kunstenaar Vincent Geyskens.²

Collectie in connectie

M - Museum Leuven ziet zichzelf als een knooppunt binnen een groeiend netwerk van structurele collectiepartners. Het collectiebeheer van M is zowel lokaal verankerd binnen een netwerk van Leuvense erfgoedactoren (cfr. infra, punt 8.7) als gericht op het Vlaamse en internationale museumveld. Zo is de rijkdom waaruit M kan putten voor de realisatie van zijn museale projecten sterk toegenomen dankzij structurele partnerships met Cera, de KU Leuven, de KBC Collectie / vzw Museum Nicolaas Rockox, de Gemeente Tervuren, het Suermondt-Ludwigmuseum in Aken, het Museum Catharijneconvent Utrecht. Bovendien maakt M sinds najaar 2017 deel uit van de Vlaamse Kunstcollectie, als een van vijf leden (naast MSK Gent, Musea Brugge, KMSK Antwerpen en MU.Zee Oostende), in eerste instantie als waarnemend lid en vanaf 2018 als volwaardig lid. De connecties die M daardoor legt met de belangrijkste collecties van het land zijn van groot belang voor de uitstraling van M als museum en collectie. M werd in 2017 ook lid van het platform Contemporary Art Heritage Flanders (CAHF) wat ook de collectiewerking rond de hedendaagse kunst verder zal stimuleren.

3.3 Collectieidentiteit³

Een museumcollectie maakt het hart en de ziel uit van de instelling. De identiteit van de collectie is dan ook essentieel voor de eigenheid van de instelling. Er zijn veel verschillende invloeden op die identiteit, die ervoor zorgen dat dit een fluctuerend gegeven is en constant in beweging. Daarom moeten musea zichzelf geregeld in vraag stellen en zo nodig hun collectiebeleid bijsturen.

De identiteit van een collectie wordt enerzijds bepaald door de objecten die er deel van zijn, het zogenaamde collectieprofiel. De eigenschappen van deze stukken op zich zijn belangrijk maar ook de samenhang van deze objecten onderling, de verhalen, de vroegere en huidige gebruikers en de context moeten in rekening worden gebracht. Het zijn deze facetten die samen de identiteit van een collectie bepalen (cfr. supra).

2. De Cera-collectie telt 413 kunstwerken (waarvan 408 op Erfgoedplus ontsloten) en 87 stuks kunstenaarsarchief. Dit brengt het totaal op 500 digitale objectfiches, in uiteenlopende media met zowel videokunst, fotografie, schilderijen, tekeningen, sculpturaal werk en installaties. De collectie omvat verschillende sterke ensembles van zowel gekende namen als jong talent. Zie <https://www.mleuven.be/nl/belgische-kunst-na-1945> voor meer informatie.

3. Dit hoofdstuk is een adaptatie van : Peter Carpreau, 'De collectie. Het kloppende hart van een museum', in: *Over de collectie-identiteit van M, Reflecties #18*, Leuven, 2014: 2-9.

Collectievorming

Veel musea zijn ontstaan op basis van een al bestaande collectie. Het is die oercollectie die een bepalend aandeel heeft in de latere identiteit: het zet namelijk de bakens uit waarbinnen de collectie verder zal evolueren. Het samenbrengen van de oercollectie kan gebeuren volgens een bewuste strategie of een weloverwogen verwervingsbeleid met een universalistische, encyclopedische, nationalistische, thematische of antropologische insteek. Maar evengoed is de oercollectie organisch gegroeid door het verwerven van objecten zonder zuiver collectievormend opzet, maar voortvloeiend uit andere activiteiten, zoals dit voor M - Museum Leuven het geval is.

Beheerders

Naast haar ontstaan, is de geschiedenis en de evolutie van een collectie een tweede bepalende factor voor haar identiteit. Het meest invloedrijk hierin zijn de personen die verantwoordelijk zijn voor het beheer van de collectie. In de geschiedenis van de meeste museale verzamelingen heeft elke directeur of conservator een stempel gedrukt op de evolutie en uitbouw van de collectie. Hierin speelden vaak de eigen voorkeuren en expertises een zeer grote rol. Vanuit de specifieke kennis en het netwerk van de conservator werd het collectiebeheer op een bepaalde koers gebracht, ten koste van andere pistes. Ook in Leuven kan men een dergelijke invloed merken (cfr. supra).

Geografische context

Een minder duidelijke, maar niettemin belangrijke invloed is de geografie van een verzameling. Collecties zijn zeer nauw verweven met hun geografische locatie. Een collectie topstukken van Picasso of Matisse zal niet van identiteit wijzigen indien ze in Las Vegas, Londen of Abu Dhabi wordt getoond. Dit verandert echter wel wanneer je bijvoorbeeld de vroege Picasso in het gebouw van Bateau-Lavoir zou tonen: in dat geval voegt de geografische locatie een extra betekenislaag toe aan de objecten. Een collectie voorwerpen uit Vanuatu, een eilandengroep in Oceanië, zal een andere connotatie hebben in Parijs of Moskou dan in Vanuatu zelf.

De collectie van M is op dezelfde wijze zeer verweven met haar geografische origine. Maar de verwevenheid gaat dieper. Door dit samengaan van geografie en collectie kan M - Museum Leuven verschillende objecten tonen in de omgeving en zelfs de plaats waarvoor ze initieel zijn vervaardigd. Dit geeft een onmeetbare meerwaarde aan de betekenis van het object. Zo zijn *Het Laatste Avondmaal* van Dirk Bouts of het torenontwerp van Joos Massys nog steeds te zien in de Sint-Pieterskerk, waarvoor ze werden gemaakt. Vergeleken met een ander topwerk uit dezelfde kerk, de arendlezenaar, die zich nu in The Cloisters in New York bevindt, wordt duidelijk welke toegevoegde waarde de (oorspronkelijke) locatie kan hebben op een object. Maar dit geografische element gaat verder dan de link tussen het object en zijn originele plaats. Het verleent het object en de collectie een inbedding in een geheel van immaterieel erfgoed, wat een extra betekenis genereert en de betrokkenheid van de samenleving met de collectie intensifieert.

Dit zijn slechts enkele van de vele factoren die een invloed uitoefenen op de identiteit van een collectie. Maar zoals al aangehaald, is de identiteit van een collectie geen statisch gegeven en dient elke collectiebeheerder die identiteit regelmatig te evalueren en indien nodig te herdefiniëren. M is met deze oefening begonnen in 2012.

Het uitgangspunt was het idee dat de collectie niet alleen zeer divers was, maar dat deze zich ook op een bepaalde manier verhoudt tot andere collecties en instellingen in Vlaanderen, België en daarbuiten. De vraag werd niet alleen gesteld naar de kunsthistorische kwaliteit van de objecten of deelcollecties, maar ook naar de positionering van de collectie tegenover andere gehelen. Dit collectie-onderzoek is bewust niet uitgevoerd door de museummedewerkers zelf maar door een groep van onafhankelijke experts (zie hoofdstuk 4 en bijlage collectie-assessments bij het beleidplan 2019-2023). Dit geeft een objectief beeld van de mogelijkheden van de collectie, los van enige voorkeuren van het museum personeel.

Het bepalen van de positie van de collectie zelf was echter slechts een eerste stap in een groter opzet om het profiel van de M-collectie scherp te stellen en van daaruit de toekomstige werking van M - Museum Leuven uit te tekenen. M heeft de keuze gemaakt om de sterktes van de collectie verder uit te werken en niet noodzakelijk te investeren in gebieden waarin andere instellingen sterker staan maar liever te investeren in het uitbouwen van betekenisvolle allianties met deze instellingen. Dit resulteert op zijn beurt weer in een wijziging van collectie-identiteit, zoals bijvoorbeeld wanneer M het beheer van de KU Leuven collectie gaat coördineren. De identiteit van die collectie bepaalt evengoed deze van de kerncollectie van M.

3.4 Topstukken

De M-collectie telt verschillende iconische kunstwerken, waaronder *Het Laatste Avondmaal* en *De marteling van de heilige Erasmus* door Dirk Bouts. Deze twee triptieken zijn samen met de vijftiende-eeuwse *Edelheeretriптиek*, het *Memorieboek* van Willem Boonen, het triomfkruisensemble van Jan Borman, de maniëristische altaarvleugels van Jan Rombouts, het perkamenten torenontwerp voor de westbouw van de Sint-Pieterskerk van Joos Massijs en de zestiende-eeuwse *Uur- en kalenderwijzerplaat* officieel erkend als Vlaams Topstuk. De Vlaamse Gemeenschap erkent en beschermt binnen het zogenaamde ‘Topstukkendecreet’ erfgoed van roerend cultureel erfgoed dat voor de Vlaamse Gemeenschap in Vlaanderen bewaard moet blijven, omwille van zijn bijzondere archeologische, historische, cultuurhistorische, artistieke of wetenschappelijke betekenis of omwille van zijn schakelfunctie (bv. in het oeuvre van een kunstenaar) en dat bovendien zeldzaam en onmisbaar is.

De M-collectie telt momenteel **9 erkende topstukken**. Verder circuleren verschillende objecten van uitzonderlijke waarde uit de collecties Brandglas en Edelsmeedwerk op de proeflijsten van de topstukkencommissie, waaronder het oudste bewaarde glasraam van Leuven, een *Madonna en kind* uit de Sint-Jan de Doperkerk (B/III/1) en het raam van *Jan Rombouts met Christus in het huis van Simon de Farizeër* (B/III/259).



De proeflijst Edelsmeedwerk vermeldt meerdere stukken in beheer van M - Museum zoals het *Chrismatorium* uit de Sint-Michielskerk (B/VIII/106), een ensemble van acht zilveren reliekebeelden uit de Sint-Pieterskerk (B/VIII/99, B/VIII/133–138, B/VIII/153), de



Gildebreuk van de Sint-Jacobsgilde (B/VIII/4) en de *Reliekhouders van Heilige Hubertus* uit de Sint-Jacobskerk (B/VIII/100). Qua historische textilia beheert M ook verschillende kandidaat-Vlaamse topstukken waaronder de *Reliekbuste* met stof en relieken en een paneel met bergkristal en relieken (C/505), twee reliekdoeken (T/181-T/182), een *Reliekdoek met de Martelaren van Gorcum* (T/163) en twee wandtapijten van Jan Raes afkomstig uit de Sint-Pieterskerk (T/76-T/77).

Tenslotte heeft M verschillende werken met internationale uitstraling zoals bijvoorbeeld de atelierplaasters van Constantin Meunier, *De Heilige Familie* van Pieter Coecke van Aelst, de *Madonna met kind* van Joos van Cleve, de zogenaamde *Morillontriptiek* van Michiel Coxie of de *Triniteit* uit het atelier van Rogier van der Weyden.⁴

M maakte voor zichzelf daarom de oefening om binnen de eigen collectie sleutelstukken te definiëren met de criteria van het decreet in het achterhoofd. De collectie-assessments door externe specialisten brachten hier ook klaarheid in en in sommige gevallen ging het over onmisbare stukken binnen de eigen erfgoedgemeenschap. Binnen de collectiewaardering in M is dit een belangrijke oefening. Zo komen we tot een honderddertig objecten die voor M belangrijk zijn omwille van hun bijzondere betekenis (archeologisch, (cultuur)historisch, artistiek of wetenschappelijk) en in vele gevallen ook zeldzaam en onmisbaar zijn (zie een overzicht in bijlage 2). Deze stukken zijn met recht en reden de vaste waarden in vele collectiepresentaties en publicaties en zijn *must-sees* voor vele bezoekers.

3.5 Bibliotheek en documentatiecentrum

Zoals gebruikelijk voor grote kunstmusea, bezit ook M een gespecialiseerde bibliotheek met onder meer belangrijke fondsen monografieën, tentoonstellings-, bestands- en veilingcatalogi. De specialisatie van kunst- en museumbibliotheken hangt doorgaans nauw samen met de respectievelijke collecties en is veelal organisch gegroeid, samen met die collecties. Zo vormt de bibliotheek een essentieel onderdeel van de museale werking en is ze een voornamelijk bron van informatie voor onderzoek over de collectie. Dat is ook voor de M-bibliotheek het geval. De structurele wisselwerking in het tentoonstellingsprogramma tussen oude en hedendaagse kunst wordt ook in het bibliotheekfonds gereflecteerd. Sinds de heropening van M in 2009 is hedendaagse kunst in het verwervingsbeleid van de bibliotheek opgenomen.

De M-bibliotheek heeft een wetenschappelijke inslag. In die hoedanigheid onderscheidt ze zich van het stadsarchief dat zich voornamelijk richt op het verzamelen, bewaren en ontsluiten van archiefstukken en van publicaties over Leuven en van de stadsbibliotheek,

4. Dit resulteerde recent onder meer in de langdurige bruikleen van de *Heilige Familie* van Van Aelst aan het Museo Lázaro Galdiano in Madrid (januari 2017–januari 2018) en van de *Madonna en kind* van Groep Bouts aan de Kunstammer in Wenen in het kader van het project Flandern zu Gast (juni 2017–juni 2018).

die eerder een recreatief bibliotheekaanbod beoogt. Tot de andere gespecialiseerde, wetenschappelijke bibliotheken in Leuven behoren in het bijzonder de bibliotheken van de KU Leuven, die een sterk academisch gerichte verwervingspolitiek voeren. Vooral de kunsthistorische bibliotheek (ARTES) behelst een ruimer bereik aan domeinen en is niet zozeer op museale werking gericht.

De specialisaties binnen het M-bibliotheekfonds weerspiegelen die van de collecties en de algemene museale werking:

- ▶ Algemene en kunsthistorische naslagwerken
- ▶ Tentoonstellingscatalogi
- ▶ Bestandscatalogi
- ▶ Veilingcatalogi (o.a. een uniek fonds historische catalogi)
- ▶ Kunsttakken (beeldende en toegepaste kunst)
- ▶ Kunstenaarsmonografieën
- ▶ Museologie
- ▶ Kunsteducatie
- ▶ Hulpwetenschappen
- ▶ Kunsttijdschriften
- ▶ Leuven

Het specifieke lemma over de historiek van Leuven en omgeving, bevat zowel historische studies over diverse aspecten (bv. algemene en thematische monografieën, inventarissen, jaarboeken en uitgaven van Leuvense verenigingen) als eigentijdse publicaties over cultureel erfgoed, stadsarchitectuur ...

Vanwege zijn documentaire functie schrijft het documentatiefonds van het museum, zich perfect in binnen de doelstellingen van de M-bibliotheek. Sinds 2012 wordt de documentatie elektronisch aangevuld met *born digital* informatie gerelateerd aan kunstenaarsbiografieën en de M-collectie. Na de oprichting van het Ards netwerk en documentatiecentrum ligt een grote focus op ontsluiting van bestaande dossiers én verwerving van nieuwe documentatiefondsen binnen de specialiteit van de middeleeuwse en renaissance beeldhouwkunst. De specifieke werking met betrekking tot verwerving, afstoting, behoud en beheer en ontsluiting van de bibliotheekcollectie komt in elk hoofdstuk van dit collectieplan aan bod (cfr. infra).

4 COLLECTIEWAARDERING

4.1 Historiek

M - Museum Leuven waardeert zijn collectie sinds 2012 met het oog op het veredelen ervan en het aftekenen van een scherper collectieprofiel.

De start was een doorlichting van de verschillende deelcollecties door onafhankelijke Belgische experts tussen 2012 en 2014. De collectie-assessments die op deze manier werden verkregen, bevatten collectiebeschrijvingen, positionering van de collectie in het Vlaamse en Belgische museumlandschap en voorts ook aanbevelingen op het vlak van behoud en beheer, ontsluiting, verwerving en afstoting.⁵ (Zie bijlage collectie-assessments bij het beleidsplan 2019-2023).

Op basis van deze gefundeerde analyses werden verschillende beleidskeuzes gemaakt, waaronder het opstarten van een afstotingsbeleid voor de meubelcollectie. (zie toelichting punt 5.3.)

Ten tweede werd de keuze gemaakt om in te zetten op de sterkste deelcollectie: de middeleeuwse beeldhouwkunst. Dit leidde tot een internationale erkenning van onze middeleeuwse beeldencollectie en van onze expertise op dit vlak. Maar los daarvan bevat de kerncollectie van M verschillende topstukken erkend door de Vlaamse Gemeenschap (cfr. supra). Door het verwerven van de Cera-collectie beschikt M Leuven bovendien over een internationale referentiecollectie van Belgische naoorlogse kunst.

In 2015 stelde M een nota samen rond waarden en afstoten die de leidraad vormt voor het herbestemmings- en afstotingsbeleid. Dit vond eveneens een publieke neerslag in een nummer van het museumtijdschrift *Reflecties*, dat focust op de eigen collectie-identiteit en het verzamel- en ontzamelbeleid van M. Ook de collectieanalyses werden hierin onder de loupe genomen.⁶ Daarnaast maakte M de oefening om een aantal sleutel- en topstukken te definiëren in zijn collectie (cfr. supra en bijlage 2).

Het is aangewezen om objecten niet enkel te taxeren op hun museale waarde maar eveneens vanuit hun historische, culturele, maatschappelijke of belevingswaarde. Hiervoor baseert M zich grotendeels op internationale waarderingsmethodieken zoals ‘Op de museale weegschaal’ of ‘Significance 2.0’. Na het pilootproject met de meubelcollectie (cfr. infra) is het in de volgende beleidsperiode zaak om de rest van de als prioritair beschouwde deelcollecties en ook de andere segmenten van de M-collectie op de weegschaal te leggen tijdens regelmatige werksessies met de museumstaf. Daarbij is het belangrijk te noteren dat het verfijnen van een collectie zich niet enkel op het ‘ruimtelijke’ niveau situeert (plaats maken in depot), maar minstens evenzeer op het ‘inhoudelijke’ niveau (plaats maken voor kwaliteit, samenhang en diepgang). Hiervoor hanteert M een zogenaamd waardenkompas.

5. Nog niet alle deelcollecties werden geanalyseerd. Zo is het prentenkabinet nog niet aan bod gekomen omdat het op dat moment niet toegankelijk of digitaal was geregistreerd. Ook delen van de schilderkunstcollectie (19de–20ste eeuw) en een aantal andere kleine deelcollecties werden nog niet geaudit.

6. Marjan Debaene en Eline Sciôt (eds.), *Over de collectie-identiteit van M, Reflecties #18*, Leuven, 2014

4.2 Waardenkompas M

Geïnspireerd door internationale modellen, hanteert M in zijn volledige museale werking en bijgevolg ook in de waardering van zijn collectie de volgende vijf waardepatronen:

Collectiewaarden: verhalen vertellen meer

De collectie van M bevat een rijkdom aan verhalen over alle aspecten van het menselijk bedrijf. Het betreft een organisch gegroeide kunst- en erfgoedverzameling - niet louter een schone-kunstencollectie - die divers van samenstelling is, maar tegelijk een aantal coherente deelverzamelingen telt. In zijn nieuwe collectiepresentatie maakt M sinds juni 2017 van deze rijkdom gebruik om een stap verder te gaan dan het klassieke kunsthistorische verhaal van stijlen en perioden. In het museum ontdekt de bezoeker vandaag zowel fascinerende verhalen over het gebruik van kunstvoorwerpen als uitdagende opstellingen die duidelijk maken dat elke vorm van museaal presenteren uiteindelijk ook een vorm van *storytelling* en zelfs manipulatie is. In de presentatielijns rond co-creatie “Publiek aan zet” neemt het publiek van M zelf een actieve verantwoordelijkheid op. (Zie Publieksplan punt 3.2.) Zo is een volledige museumzaal gewijd aan een reeks objecten uit de M-collectie die worden gelinkt aan persoonlijke levensverhalen van bezoekers met diverse etnische achtergronden. Op dezelfde manier wordt de collectiepresentatie van M ook aangevuld door een presentatie waarin een aantal collectioneers uit de lokale erfgoedgemeenschap stilstaan bij hun eigen verzamelpassies. Deze nieuwe presentatie van de M-collectie voegt op die manier een nieuw perspectief toe aan het klassieke kunsthistorische verhaal, geïnspireerd op een hedendaagse benadering van interactieve *storytelling* en beeldgeletterdheid.

Verbindende waarden: kern van het M-model

M ziet zichzelf als een onderdeel van een geheel aan netwerken en actoren. Zoals blijkt uit de visie en missie, is M een verbindende plaats voor kunst uit heden en verleden, maar evengoed tussen kunst, kunstenaar en publiek. Ook op het gebied van de collectiewerking functioneert M als een verbindend platform door de collecties van verschillende instanties (zie punt 2.2.2) samen te brengen en wederzijds de mobiliteit ervan te bevorderen.

► Museale verbindingen

M gelooft in de kracht van samenwerking en is daarom op lokaal niveau een van de trekkers van het zogenaamde Erfgoedlabo. Dit netwerk met 13 professionele erfgoedactoren uit Leuven is onder meer gericht op professionele uitwisseling en schaalvoordelen op het vlak van collectiebeheer, onder meer digitalisering en de uitbouw van een gezamenlijk erfgoeddepot (zie punten 6.2.3 en 8.7). Op nationaal niveau is M het enige museum dat tegelijk lid is van de Vlaamse Kunstcollectie (VKC) en van het Contemporary Art Heritage Flanders (CAHF), wat toelaat om structureel afstemming te zoeken rond de ontwikkeling en ontsluiting van onze kerncollecties in zowel het segment oude als hedendaagse kunst. Op de internationale scène gaat M vanuit zijn specifieke deelcollecties dan weer regelmatig vormen van synergie aan met gespecialiseerde musea, waardoor verzamelingen met elkaar in verband worden gebracht die samen een nieuw licht werpen op specifieke aspecten van de kunstgeschiedenis. De recente onderzoekstentoonstelling ‘Over de grens’ (2017–2018), een coproductie met het Suermondt-Ludwig Museum in Aken, is hiervan een veelzeggend voorbeeld. In 2015 was er al de coproductie met DIVA Antwerpen voor de tentoonstelling en publicatie ‘Zilver: Kunst | Object | Verhaal’.

▶ Wetenschappelijke verbindingen

In de vorige beleidsperiode creëerde M zelf een nieuw platform om onderzoekers uit binnen- en buitenland met elkaar in verbinding te brengen rond de nieuwste inzichten met betrekking tot middeleeuwse en renaissance beeldhouwkunst: het project ARDS, dat staat voor Association for Research and Documentation on Medieval and Renaissance Sculpture.

M maakt deel uit van verschillende platformen voor wetenschappelijke uitwisseling, zoals Historians of Netherlandish Art (HNA), Codart, internationale comités ICOM ... waarin de stafmedewerkers zijn vertegenwoordigd. Daarnaast is M ook partner van binnen- en buitenlandse universiteiten in het kader van collectieonderzoek. De horizon is daarbij niet beperkt tot de KU Leuven, al blijft de lokale partnerinstelling voor de onderzoeksagenda van M van essentieel belang. Samen met onder meer het Toledo Museum of Art (Ohio), de Friedrich-Alexander-Universiteit van Erlangen-Nürnberg, de Universität Mozarteum Salzburg en de Erasmus Universiteit Rotterdam is het museum actief binnen het European Network for Visual Literacy (ENVIL), een informeel netwerk van onderzoekers rond de valorisatie van museale collecties vanuit beeldgeletterdheid (cfr. infra).

▶ Maatschappelijke verbindingen

De collectie van M is het aangrijpingspunt van verscheidene cultuur- en erfgoedprojecten in samenwerking met diverse gemeenschappen. Zo gaf het project 'Ik kom van ver' aanleiding tot een – sterk gewaardeerde – rondleiding waarin verschillende stemmen uit verschillende culturen aan bod komen en hun verhaal vertellen bij de M-collectie. In het project 'Wereld van herinnering' wordt de collectie het uitgangspunt van een rondleiding op maat voor personen met dementie, waarbij de gids optreedt als bemiddelaar in een aanpak die beleving en creatief denken centraal stelt. Maar ook meer generieke projecten zijn hierbij aan de orde. Onder het motto 'M is van u' bereidt het museum een lokale campagne voor waarbij de 20 wijken van Leuven één voor één worden uitgenodigd voor rondleidingen door het museum met specifieke aandacht voor objecten uit de M-collectie die een link vertonen met de geschiedenis van de betreffende stadswijk. (Zie ook publieksplan M, hoofdstuk 3.5.)

▶ Vrijwilligers- en vriendenwerking

Rond M is een zeer uitgebreide en dynamische vrijwilligerswerking ontstaan. Met meer dan 160 personen vormt deze *community* een belangrijke troef van het museum. Binnen deze gemeenschap gaan verschillende groepen aan de slag met de collectie. Na het volgen van een specifieke opleiding werken vrijwilligers actief mee aan projecten rond conservering, registratie en ontsluiting van specifieke deelcollecties. De opdrachten variëren van registratie van publicaties voor de M-bibliotheek tot digitalisering van het prentenkabinet, van inventarisering van de deelverzameling munten en penningen tot het onderhoud van de omvangrijke zilvercollectie.

Behalve een vrijwilligerswerking ontwikkelde M ook een slagkrachtige vrienden- en mecenaswerking die onder meer actief betrokken zijn bij de financiering van restauratiewerkzaamheden voor belangrijke stukken uit de M-collectie (cfr. infra).

Educatieve waarden: stimuleren van beeldgeletterdheid

M gelooft in de emancipatorische en educatieve waarde van kunst, die in verschillende publicaties zijn aangetoond.⁷ Ook hier staat het concept van beeldgeletterdheid centraal. In een maatschappij waarin visuele communicatie met de opkomst van internet en sociale media fors aan belang heeft toegenomen en mediafenomenen als *alternative facts* en *fake news* postvatten, is het essentieel dat iedereen leert omgaan met beelden. Dit stelt musea voor een belangrijke maatschappelijke opdracht. In de woorden van de politicoloog Thomas Homer-Dixon: “*Society is simply in need of better institutions to help overcome the unreality and illusion that besets the world.*” M neemt de handschoen graag op. Als beeldende kunstmuseum met een rijke collectie vormt M een ideale leerplek om jong en oud vertrouwd te maken met beelden en hun betekenissen. Kunst heeft immers open eindes in plaats van eenduidige antwoorden en presenteert meerlagige beelden die mensen zuurstof kunnen geven.

Deze emancipatorische motivatie om vanuit de collectiewerking bezoekers meer weerbaar te maken tegen de ontelbare visuele stimuli in hun dagelijkse leefomgeving maken we op het terrein waar via diverse innovatieve projecten. M neemt hierin een voortrekkersrol op in Europa. Veelzeggend in dit verband is dat de nieuwe collectie-opstelling van M sinds juni 2017 volledig is doortrokken van het principe dat de betekenis van een kunstwerk wordt gegenereerd in de confrontatie van het object met de toeschouwer. En dus krijgen in de collectie-opstelling van M de bezoekers een belangrijke rol. Het zijn de toeschouwers die een betekenis of relevantie toekennen aan een object door het te verbinden met hun eigen referentiekader. Het museum leert daardoor evenveel van zijn bezoekers als omgekeerd. Interactie met het publiek is in deze optiek essentieel. Om die reden investeren we in experimenten als het ‘kijk-DNA’, geven we bezoekers de mogelijkheid om zelf beelden uit de M-collectie samen te brengen in een persoonlijke digitale minitentoonstelling en gaan we in samenwerking met innovatieve bedrijven aan de slag om zintuiglijke ervaringen en emotionele gewaarwordingen tijdens het museumbezoek te capteren en te analyseren voor onderzoeksdoeleinden. (Zie ook publieksplan M, hoofdstuk 3.4.)

Belevingswaarden: méér dan een museum

Collectiebeherende instellingen maken deel uit van de vrijetijdssector en moeten dus rekening houden met de evoluties binnen dat marktsegment. Meer dan in het verleden hebben mensen slechts een beperkt tijds- en financieel budget en daarom zoeken ze naar belevingen die kwaliteit én ontspanning, educatie én entertainment verenigen. Mede om die reden is de actieve betrokkenheid van de bezoekers een belangrijke component in de nieuwe collectiepresentaties van M. Door verschillende beproefde ingrepen (bv. zitcomfort, tekentafel) wordt de belevingswaarde voor mensen met uiteenlopende verwachtingspatronen verhoogd. Daarnaast biedt de omkadering rond de collectiestukken van M ook andere en meer atypische vormen van informatie, zoals reuk- en voellabels om de sensorische ervaring van de bezoeker te prikkelen. Tenslotte zijn er ook de interactieve uitdagingen via de M-app, die bezoekers onder meer uitnodigt om rond een selectie beelden uit de M-collectie originele *art memes* te creëren en te delen met de M-community. Ook het uitgekende evenementenbeleid van M is belangrijk om in deze context te onderstrepen. (Zie ook publieksplan van M, hoofdstuk 2.)

7. Zie onder meer het onderzoeksrapport *The Value of Arts and Culture to People and Society* in opdracht van de Britse Arts Council, evenals *De waarden van cultuur* van de verzamelde steunpunten in Vlaanderen.

Economische waarden: de meerwaarden van M

Een museumwerking genereert ook belangrijke economische toegevoegde waarden. Een analyse van de internationale positionering van M in de context van het strategisch beleidsplan van Toerisme Leuven, uitgevoerd door IDEA Consult, maakte al in 2011 inzichtelijk dat M als museum en beeldende kunstenplatform sterk bijdraagt tot het verblijf- en dagtoerisme in Leuven. Meer recent realiseerde M ook een business plan voor de internationale promotie van de Sint-Pieterskerk als erfgoed site, met een sterke focus op het topwerk *Het Laatste Avondmaal* van Dirk Bouts. De totale economische impact - los van de rechtstreekse opbrengsten van het project - wordt na een groeitraject van 5 jaar geraamd op bijna 2,3 miljoen euro/jaar.

De economische toegevoegde waarde van M heeft echter niet alleen een financieel perspectief. M kan met zijn collectie en zijn infrastructuur ook functioneren als een laboratorium waar nieuwe ideeën voor productontwikkeling kunnen worden uitgetest, wat kan leiden tot innoverende diensten en producten. Om dit te faciliteren is M lid van Leuven Mindgate en werkt het museum geregeld samen met spin-offbedrijven van de KU Leuven en andere spelers om als incubator en lab te fungeren (cfr. infra).

5 VERZAMELEN

5.1 Algemeen

Een van de absolute basisfuncties van een museum is dat het verzamelt. Echter, M beschouwt een verzameling niet als een vaststaand geheel maar als een collectie in beweging. Een museum blijft actief verwerven om zijn collecties te verrijken en uit te breiden. Maar dat betekent niet dat alle keuzes uit het verleden als onveranderlijk of onomkeerbaar moeten worden beschouwd. Het is de taak en de verantwoordelijkheid van elke collectiebeheerder om het collectieprofiel van zijn collectie te bewaken. Dit profiel kan slechts scherp worden afgetekend als M doelgericht en selectief verwerft maar ook durft na te denken over een afstotingsbeleid.

Afstoten of 'ontzamelen' is daarom een wezenlijk onderdeel van verzamelen en begint in principe bij de voorkeur. Het voeren van een gericht verwervingsbeleid met duidelijke criteria is daarom de eerste belangrijke stap in een geslaagd verzamelbeleid.

5.2 Verwerven

5.2.1. *Visie*

Iedere nieuwe aanwinst moet kaderen binnen de M-collectie en de visie erop als netwerk. Het duidelijke streven hierbij is topstukken te verwerven. Deze kunnen een sterke band hebben met de stad Leuven en/of het hertogdom Brabant. Het museum wil zijn collectie gevoelig uitbreiden met internationale referentiestukken ter omkadering van de al aanwezige (top)stukken, met een focus op artistieke en museale kwaliteit.

5.2.2. *Actief verzamelen*

Kerncollectie M

Sinds 2003 wordt de kunstmarkt actief geprospecteerd met de bedoeling de collecties van M te verrijken en specifieke lacunes aan te vullen. Daarnaast worden contacten gelegd en onderhouden met diverse privéverzamelaars. Die initiatieven kunnen resulteren in een verwerving die steeds, na advies van deskundigen, ter goedkeuring wordt voorgelegd aan het college van burgemeester en schepenen en aan de gemeenteraad.

Volgende vormelijke en inhoudelijke criteria worden hierbij gehanteerd.

a) Vormelijk

Het (kunst)voorwerp dient:

- ▶ een bewijs van herkomst te hebben;
- ▶ verplaatsbaar te zijn;
- ▶ (eventueel mits behandeling) een aanvaardbare en stabiele toestand te hebben;
- ▶ (eventueel na behandeling) verzekerd te zijn van een adequaat onderkomen in het museum of in het depot.

b) Inhoudelijk

Het (kunst)voorwerp dient:

- ▶ lacunes binnen de collectie aan te vullen;
- ▶ een objectieve museale kwaliteit in zich te dragen (A of B categorie, bruikleenpotentieel, tentoonstelbaar);
- ▶ interessant te zijn vanuit wetenschappelijk of informatief standpunt;
- ▶ de regionale/landelijke functie van het museum en zijn collectie te versterken;
- ▶ te behoren tot het oude hertogdom Brabant;
- ▶ een sterke band te hebben met de stad Leuven of met de regio. Deze band kan van uiteenlopende aard zijn, bijvoorbeeld een Leuvens kunstenaar of vervaardiger, een Leuvens atelier, een Leuvens mecenas, typerende iconografische voorstellingen voor Leuven en omstreken ...;
- ▶ een belang te hebben als referentiestuk voor een bestaand object of deelcollectie, in het bijzonder de middeleeuwse of renaissance beeldhouwkunst, schilderkunst of toegepaste kunsten.

Indien een eventuele verwerving voldoet aan alle vormelijke en aan een meerderheid van de inhoudelijke criteria, is het een verantwoorde aanwinst en een verrijking voor de collectie. Dit impliceert dat M zich niet beperkt tot het verrijken van de kerncollecties; ook werken uit andere periodes of disciplines kunnen worden verworven.

Voor de echte topstukken die slechts zelden op de markt komen en die een grote extra financiële inspanning vragen moet M zich focussen op die stukken die rechtstreeks een verband hebben met Leuven of het oude Hertogdom Brabant. Het spreekt voor zich dat er voor deze stukken ook een afstemming moet zijn met andere musea zoals dat gebeurt binnen de VKC. Op het gebied van de kerncollectie beeldhouwkunst verwerft M actief topstukken uit de Nederlanden. M wil zich de komende jaren ook inzetten om referentiestukken uit andere delen van Europa aan de collectie toe te voegen, in het bijzonder uit West-Duitsland en Frankrijk. Verder zal er ook naar worden gestreefd om de al aanwezige topstukken en belangwekkende collecties te omkaderen met nationale en internationale referentiestukken.

Moderne en hedendaagse kunst

Het actief versterken van de moderne en hedendaagse kunstcollectie na 1945 realiseert M op drie manieren.

Sinds 2016 adviseert M Cera in haar kunstaankopen via gemotiveerde voorstellen. In de vorige beleidsperiode zijn werken aangekocht van Michael Van den Abeele, Valérie Mannaerts, Katrien Vermeire en Emmanuelle Quertain.

M beschikt hiervoor over een jaarlijks budget van 25.000 euro dat door Cera ter beschikking wordt gesteld. Aankopen gebeuren volgens vooropgestelde criteria met als doel de collectie te versterken en/of lacunes aan te vullen. Hierbij zijn de drie hoofdlijnen:

- ▶ het versterken van ensembles van kunstenaars in de collectie door recenter werk toe te voegen;
- ▶ het verwerven van werk van jonge opkomende kunstenaars die nog niet in de collectie zijn vertegenwoordigd (mogelijk aansluitend bij het tentoonstellingsbeleid van M of bij nieuwe producties die M mede heeft mogelijk gemaakt);
- ▶ het verwerven van werk van oudere referentiekunstenaars.

M gaat daarnaast ook langdurige bruiklenen aan om de collectie te versterken, zoals met de Vlaamse Gemeenschap. Zo heeft M sinds 2017 het werk *Le Non-réconcilié (Richmond)* van Vincent Geyskens uit 2016 in bruikleen, dat een aanvulling vormt op de twee vroegere werken van deze kunstenaar waarover M al beschikt.

M voert ook een actief editiebeleid waarbij hedendaagse kunstenaars worden gevraagd om een unieke kunsteditie in beperkte oplage voor het museum te ontwerpen. Deze worden steeds gelanceerd bij de opening van hun tentoonstelling in M. Het geeft zo een geïnteresseerd publiek de kans om een exclusief kunstwerk te verwerven. Vanzelfsprekend worden deze edities ook in de M-collectie opgenomen. M bracht sinds 2009 edities uit met Jan Vercruyse, Matthew Brannon, Tina Gillen, Dirk Braeckman, Geert Goiris, Robert Devriendt, Patrick Van Caekenbergh, Gert Verhoeven, Adriaan Verwée, Ugo Rondinone, Sarah Morris en Aglaia Konrad.

Soms worden ook schenkingen aanvaard van kunstenaars waarmee M samenwerkt binnen de hedendaagse kunstwerking van het museum. Een voorbeeld hiervan is de schenking van 23 collages door de Zweeds-Amerikaanse kunstenaar Aleksandra Mir, naar aanleiding van haar tentoonstelling in Leuven in 2013.

Op vraag van de Stad of stedelijke diensten levert M advies voor actuele kunstingrepen in de openbare ruimte en stedelijke gebouwen. M zet ook zijn expertise in of biedt ondersteuning aan de stedelijke diensten op het vlak van coördinatie en uitvoering van de projecten.

M vindt het daarenboven belangrijk om een engagement naar kunstenaars op te nemen door creatie van nieuw werk te stimuleren en door zijn tentoonstellingsprogramma. Daarnaast wil het museum kijken hoe het met Leuvense partners samenwerkingen kan afsluiten zodat zij kunstwerken gelinkt aan de tentoonstellingen in hun collectie kunnen opnemen.⁸

Tot slot vermelden we in dit kader de twee trapsculpturen van Hannes van Severen, die in 2015 in het kader van de 1%-regeling op de publieksterrassen van het museumgebouw werden geïnstalleerd en ingehuldigd.

Netwerk van Collecties

Eenzijds bestaat de collectie van M uit de stedelijke kerncollectie. Anderzijds gaat M ook allianties aan met andere collecties zoals Cera, KU Leuven, Gemeente Tervuren, KBC Collecties / vzw Museum Nicolaas Rockox of de Vlaamse Kunstcollectie (cfr. supra). Het verwervingsbeleid van M is ook in deze ruimere context te bekijken. Er zijn immers vele inhoudelijke raakpunten tussen deze collecties en de M-collectie. Het is dan ook logisch en slim om hiermee rekening te houden bij de beoordeling van een mogelijke verwerving.

8. M heeft in die zin twee structurele samenwerkingen om werk van kunstenaars die in M tentoonstellen aan te kopen. Met de Provincie Vlaams-Brabant werd in het verleden jaarlijks werk voorgesteld voor de provinciale collectie, telkens van een Belgisch kunstenaar van wie werk in M is te zien. In 2011 kocht de provincie zo een reeks nieuwe tekeningen van Patrick Van Caekenbergh, in 2013 verwierven zij foto's van Geert Goiris. Met de Commissie Kunst en Cultuur van de KU Leuven bestaat er een lange termijn engagement om werk aan te kopen. In 2012 kochten ze werk van Christoph Fink, die in M een solotentoonstelling bracht.

5.2.3. Methode

M kan op drie manieren kunstvoorwerpen verwerven.

▶ Aankoop

Een aankoop is de meest actieve verwervingsmethode die een museum kan toepassen. De conservator en de wetenschappelijke medewerkers onderzoeken het aanbod van de kunstmarkt en van de kunstveilingen via prospectie van de kunstmarkt, vaktijdschriften, repertoria en veilingcatalogi. Naast handelaars kan men eveneens contact leggen met privépersonen. Dit laatste gebeurt meestal receptief.

M volgt bij aankoop een gepaste deontologie. De pedigree van het kunstobject wordt onderzocht om verwerving van gestolen of geheelde objecten te voorkomen, de vraagprijs wordt getoetst aan de marktprijs. Indien M dit noodzakelijk acht, wordt een externe deskundige geraadpleegd.

▶ Schenkingen en legaten

Een andere manier van collectie-uitbreiding zijn schenkingen en legaten. De schenker kan zowel een instelling als een particulier zijn. De meeste voorwerpen komen echter van particuliere verzamelaars die deze ofwel al tijdens hun leven ofwel na hun overlijden, bij testament (legaat), schenken. Bij schenkingen en legaten zijn dezelfde verwervingscriteria van toepassing als bij andere verwervingsmethoden, die garanderen dat te verwerven objecten de collectie nuttig aanvullen. In het verleden is het museum soms verplicht geweest om een groot aantal voorwerpen te aanvaarden, waarvan sommige niet echt in de collectie passen. Er wordt daarom zoveel mogelijk gestreefd naar een schenkingsovereenkomst zonder voorwaarden. Indien alleen mag worden weerhouden wat nuttig blijkt, kan de rest ofwel worden verkocht en de opbrengst in het aanwinstenbudget van het museum worden gestort, ofwel terug in de erfenis worden geplaatst.

▶ Langdurige bruikleen

Een derde mogelijkheid om voorwerpen te verwerven is via een bruikleen van lange duur. M verwelkomt graag topstukken die inhoudelijk of wat betreft herkomst passen in het geheel van de M-collectie. De ontleende voorwerpen kunnen afkomstig zijn van een ander museum, van een openbare instelling of van privé-personen. Deze worden al dan niet in collectiepresentaties getoond. M heeft in de eerste plaats de collectie van de Stad Leuven in bruikleen, en daarnaast objecten van onder meer Cera en de Vlaamse Gemeenschap. Deze kunstvoorwerpen zijn onderworpen aan de wetgeving van goede bewaargeving. Voor elke bruikleen wordt een overeenkomst en conditierapportage opgemaakt.

M heeft ook de ambitie om op regelmatige basis zijn collectiepresentatie te verrijken met zogenaamde topstukken die inhoudelijk of qua herkomst passen in het geheel van de M-collectie. In de vorige beleidsperiode kon M rekenen op de bruikleen van enkele sleutelwerken afkomstig uit de collecties van het Koninklijk Museum voor Schone Kunst van Antwerpen (Rogier van der Weyden, Quinten Massijs, Bernard van Orley, Dirk Bouts aangevuld met interessant 19de-eeuws werk van Frans van Leemputten en Constantin Meunier) en de Kathedraal van Antwerpen (Grafbeeld van Isabella van Bourbon) voor een periode van enkele jaren (tot 2017) als onderdeel van de vaste opstelling. De bruiklenen van Van der Weydens Sacramentsaltaarstuk en van het bronzen grafbeeld van Isabella zijn inmiddels verlengd tot respectievelijk 2019 en 2020. Ook befaamde kunstwerken die uit Leuven afkomstig zijn en die zich nu in een andere collectie bevinden komen in

aanmerking voor een dergelijke bruikleen. M kreeg in de vorige beleidsperiode tevens langdurige bruiklenen uit privébezit ter versterking van zijn collectie. Voor de nieuwe collectiepresentatie sinds juni 2017 is dit opnieuw het geval. Zo is een *Christus aan het kruis* van circa 1500 uit het voormalige Gempeklooster in Tielt-Winge, nu bewaard in de Abdij van Park Heverlee, voor twee jaar deel van de collectiepresentatie 'Meesters in beeld'. In 'Alles voor de vorm' zijn bruiklenen voor lange duur opgenomen van Design museum Gent, Rijksmuseum Amsterdam (16de- eeuwse Leuvense windmolenbeker), de Koning Boudewijnstichting (art deco kelkensemble Dom Martin/Wolfers Frères) en uit diverse privé-verzamelingen.

De algemene verwervingsvisie sluit echter niet uit dat het museum op het vlak van haar deelcollecties specifieke prioriteiten kan stellen met betrekking tot het invullen van bepaalde lacunes. In de collectieassessments uit 2012–2014 werden onder meer aanbevelingen geformuleerd met betrekking tot gerichte verwerving per deelcollectie. (Zie bijlage collectieassessments bij het beleidsplan 2019-2023). Voor de deelcollecties die nog niet aan een SWOT-analyse zijn onderworpen, gelden tot nader order de algemene verwervingscriteria.

5.2.4. *Middelen*

Voor het verwerven van objecten doet M een beroep op het zogenaamde beeldenfonds van de Stad Leuven. Dit fonds is te gebruiken voor de aankoop van kunstwerken voor de publieke ruimte (dus ook voor M). De stad stelt jaarlijks 75.000 euro garant, die onmiddellijk beschikbaar is voor kunst aankopen door het museum. Bij niet-gebruik accumuleert dit bedrag.

Voor het verwerven van topstukken is dit budget ontoereikend. Daarom wil M zijn koopkracht voor kunst intensief verhogen de komende beleidsperiode. In dit kader zal M nieuwe of alternatieve trajecten en financieringsmogelijkheden voor het verwerven van kunst onderzoeken en uitwerken. M wil actief op zoek gaan naar sponsoring, crowdfunding of mecenaat. Het M-Life fonds dat M in 2016 in de schoot van de Koning Boudewijnstichting oprichtte, kan een concrete mogelijkheid bieden om hier op projectmatige basis fondsen voor in te zamelen.

5.2.5. *Bibliotheek*

Het verwervingsbeleid van de M-bibliotheek sluit nauw aan bij het artistieke en museale beleid van M: zowel in functie van collectie-onderzoek als in het kader van tentoonstellingen oude en hedendaagse kunst. Er wordt rekening gehouden met de verwervingspolitiek van andere gespecialiseerde bibliotheken in de stad (zie punt 3.5), om onnodige overlapping te vermijden en optimaal gebruik te maken van de beschikbare financiële middelen voor verwerving.

De museumbibliotheek past verschillende manieren van verwerving toe:

- ▶ aankoop: individuele titels en abonnementen, volgens het jaarlijkse budget;
- ▶ ruilverkeer: uitwisseling van eigen publicaties, tentoonstellingscatalogi en dubbels met gespecialiseerde bibliotheken in binnen- en buitenland;
- ▶ bewijsexemplaren: van extern uitgegeven (wetenschappelijke) publicaties waarin werken uit de M-collectie zijn afgebeeld, wordt een exemplaar aan de museumbibliotheek bezorgd;
- ▶ schenkingen (vanwege privépersonen of instellingen).

Inhoudelijk werd er de voorbije jaren veel sterker ingezet op bepaalde prioriteiten. Sinds de oprichting van Ards, het netwerk en expertisecentrum rond middeleeuwse en renaissance beeldhouwkunst in de schoot van M, worden ook voor de museumbibliotheek zeer specifiek publicaties met betrekking tot deze disciplines verworven. Daarnaast koopt M ook publicaties relevant in het kader van lopend onderzoek (objectonderzoek, beeldgeletterdheid, museologie, toegepaste kunsten ...).

5.3 Afstoten

5.3.1 Collectie

Hoewel zeer verschillend van betekenis en impact, zijn verwerving en afstoting zowel primordiaal als complementair binnen een doordacht collectiebeleid. Verwervingskeuzes uit het verleden zijn vandaag niet altijd meer te verantwoorden binnen het volledige verhaal van de collectie. Bepaalde deelcollecties zijn mogelijk elders beter op hun plaats en wellicht passen enkele stukken beter binnen andere museale verzamelingen.

Afstoten was lange tijd *not done* binnen de museale wereld maar M is van mening dat een weloverwogen afstotings- en herbestemmingsbeleid net positief onthaald kan worden. Ondertussen staan de overheid en de sector positiever tegenover het gefundeerd en permanent verwijderen van objecten uit collecties. Afstoten betekent immers niet weggooien. Herbestemming, via schenking, ruil, verkoop en teruggave zijn steeds de prioritair te volgen pistes. De gronden om te komen tot afstoting zijn hoofdzakelijk inhoudelijk. Vernietiging kan slechts in uitzonderlijke gevallen van extreme of onherroepelijke beschadiging als mogelijkheid worden overwogen. Zowel de eigenaar van een kunstwerk als het museum zelf kan het initiatief nemen tot afstoting. Objecten die niet (meer) passen in het collectieprofiel (zie punten 3.2 tot 3.3) komen in aanmerking voor afstoting. Daarom dient de gehele collectie in oenschouw te worden genomen.

M is zich bewust van het feit dat afstoting onderhevig kan zijn aan de heersende opvattingen of de stand van wetenschap en techniek. Het depotstuk van vandaag is misschien het topstuk van morgen. Daarom blijft M waakzaam en benadert het afstoting met de nodige voorzichtigheid. Afstoten is enkel te rechtvaardigen wanneer dit de kwaliteit of de samenstelling van de collectie verbetert. Daarom zijn de gronden voor afstoting altijd eerst inhoudelijk. De vrijgekomen inhoudelijke én fysieke ruimte zal dan kunnen worden ingevuld met nieuwe stukken die beter binnen het collectieprofiel van M passen en die een meerwaarde bieden voor de identiteit van de M-collectie. Want afstoten betekent niet noodzakelijk ‘minder’ objecten in huis hebben, maar eerder plaats creëren voor ‘betere’ objecten. M is en blijft immers in eerste instantie een museum dat verzamelt.

In de vorige beleidsperiode zette M enkele voorbereidende stappen met betrekking tot het opzetten van een waarderings- en herbestemmingsbeleid in M (opmaak waardenkompas, aftoetsing van het juridisch kader en de voorwaarden voor afstoting, definiëring van de prioritair te waarderen en herbestemmen collecties, en prospectie van mogelijke recipiënten of herbestemmingsmethodes). Hiertoe werd in 2015 een nota met stappenplan en workflow

voor herbestemming opgesteld, gebaseerd op SPECTRUM-procedure 20 over 'Afstoten', die geregelde updates kreeg.

Een volledig conditioneel doorgelichte en wetenschappelijk geregistreerde collectie zal de beslissing tot het eventueel afstoten van bepaalde voorwerpen aanzienlijk vergemakkelijken. Ook de indeling van de museale collectie in ABCD-categorieën zal het selecteren van af te stoten objecten eenvoudiger maken. Prioritair worden de deelcollecties die in het afstotingsbeleid eerst onder de loep zullen worden genomen in deze categorieën onderverdeeld. Deze collecties worden bijgevolg als eerste minimaal geregistreerd en gedocumenteerd zodat gefundeerde beslissingen worden genomen met betrekking tot herbestemming of afstoting.

De vier gradaties binnen de ABCD-categorieën kunnen als volgt worden beschreven:⁹

CATEGORIEËN	
Categorie A	Voorwerpen met de hoogste status omwille van het feit dat ze uniek zijn; zogenaamde topstukken die zowel vanwege hun presentatie- en attractiewaarde als wegens hun (kunst) historische waarde feitelijk onvervangbaar zijn en die in principe (indien mogelijk) permanent worden tentoongesteld.
Categorie B	Voorwerpen die van belang zijn vanwege hun presentatie- en attractiewaarde of die door herkomst of inhoud museale betekenis hebben; deze zijn niet noodzakelijk permanent tentoongesteld maar verdienen een plaats in eventuele tijdelijke museale projecten.
Categorie C	Voorwerpen die niet tot categorie A of B behoren, maar toch belangrijk zijn voor de collectie omwille van hun voornamelijk educatieve of informatieve waarde.
Categorie D	Voorwerpen die buiten het eigenlijke werkveld van de instelling vallen of die onvoldoende museologische waarde hebben om te worden opgenomen. Deze voorwerpen kunnen in principe worden afgestoten.

M hanteert voor de categorie C nog een onderverdeling in C+ en C-. Objecten die in de categorieën C- en D zijn opgenomen komen in aanmerking voor een afstoting of herbestemming.

9. Afgeleid uit het Nederlandse Deltaplan voor Cultuurbehoud.

De collectie-assessments die M liet uitvoeren sinds 2012 zijn hier in zekere zin al een onderdeel van, maar vaak zijn deze op collectieniveau omschreven en moet de waarderingsoefening ook op objectniveau worden uitgevoerd. Een pragmatische werkwijze, om geen duizenden waarderingstabellen te moeten aanmaken (want waarden is geen doel op zich), zou kunnen zijn om enkel de objecten die in de ‘afstootbare’ categorieën C- en D zijn gewaardeerd door M toch aan een bijkomende waarderingsoefening te onderwerpen, als een soort dubbelcheck, met het invullen van een waarderingstabel die ruimer is dan de ABCD-categorieën.

Bij een afstotingstraject moeten enkele criteria zeker in overweging worden genomen. De vormelijke en inhoudelijke verwervingscriteria blijven relevant in het kader van de beoordeling van een kunstwerk. Specifieke afstotingscriteria zijn:

- ▶ **Kwaliteitsverbetering collectie:** het afstoten van objecten draagt wel/niet bij tot een kwaliteitsverbetering van de collectie en een scherper collectieprofiel;
- ▶ **Geen museale kwaliteit:** de objecten hebben (on)voldoende inhoudelijke of esthetische kwaliteit in vergelijking met andere vergelijkbare objecten of zijn (on)voldoende representatief;
- ▶ **Geïsoleerd:** de objecten nemen (g)een geïsoleerde positie in binnen de collectie en hebben (g)een inhoudelijke relatie met de rest van de collectie;
- ▶ **De objecten zijn wel/niet onherstelbaar beschadigd** waardoor de leesbaarheid van het stuk is verdwenen;
- ▶ **Optimalisering beheerlasten:** door afstoting van objecten nemen de beheerlasten van de collectie wel/niet af;
- ▶ **Dubbel:** de collectie bevat objecten die wel/niet identiek zijn;
- ▶ **Oververtegenwoordigd:** in de collectie is het oeuvre van een kunstenaar wel/niet oververtegenwoordigd waardoor de collectie niet in balans is;
- ▶ **Collectiemobiliteit en zichtbaarheid:** objecten zouden na afstoting wel/niet beter passen in andere collecties of zijn in een openbare instelling wel/niet beter op hun plaats;
- ▶ **Context ontbreekt:** de kennis over de objecten ontbreekt al dan niet waardoor kennis wel/niet meer kan worden gegenereerd.

De prioritair te onderzoeken deelcollecties in het kader van afstoting zijn:

- ▶ meubilair (Dit is al grotendeels uitgevoerd in de vorige beleidsperiode. Hier zitten we in een fase van herbestemming);
- ▶ historisch schoolmateriaal;
- ▶ oude lijsten (cfr. infra);
- ▶ ambachtelijk alaaam (schoenmakerij, brouwerij ...);
- ▶ textiel (industriële tapijten; modern haakwerk);
- ▶ fragmentair brandglas (glasscherven, oude loodnetten ...);
- ▶ oud documentair materiaal (foto's, oorkonden ...).

In een volgende fase kan het interessant zijn om de deelcollectie schilderkunst ook te onderzoeken in functie van herbestemming. Er is immers geen depotcapaciteit meer om de collectie uit te breiden. Anderzijds is in het verleden in deze deelcollectie niet consequent of met weinig aandacht voor het collectieprofiel verzameld. Zeker voor het (lokale) 20ste-eeuwse segment kan een uitdunning hier mogelijk voor extra zuurstof zorgen. Een waarderingsoefening dringt zich op. Uiteraard zullen alle afstotingscriteria in acht worden genomen.

Voor objecten die in aanmerking komen voor afstoting zijn verschillende opties mogelijk:

- ▶ M kan een nieuwe bestemming zoeken onder de vorm van langdurige bruikleen aan musea of thematische instellingen (bijvoorbeeld voor de collecties landbouwalaam, ambachtelijk alaaam, schoolmuseum en meubelen);
- ▶ M onderzoekt of met sommige van deze objecten een educatieve collectie kan worden aangelegd;
- ▶ M gaat over tot het teruggeven van objecten aan de eigenaar(s);
- ▶ M gaat over tot verkoop van de objecten. De fondsen die hierdoor worden gegenereerd, worden integraal gestort in het beeldenfonds van de stad Leuven ter verrijking van de M-collectie;
- ▶ M gaat over tot vernietiging in het geval van zeer zware en/of onherroepelijke beschadigingen.

Alleszins moet elke afstotingsoperatie zorgvuldig worden gedocumenteerd.¹⁰

10. Een hulpmiddel om een degelijk onderbouwde afstotingsprocedure op poten te zetten is de *Leidraad voor het afstoten van museale objecten*, uitgegeven door het ICN of de SPECTRUM-methode.

5.3.2. *Bibliotheek*

Om de relevantie van de M-bibliotheek als een performant onderzoeksinstrument te garanderen, wordt het bibliotheekfonds systematisch uitgezuiverd.

Alle publicaties die ouder zijn dan 1850 en daardoor als te kostbaar gelden om in het gewone bibliotheekdepot te worden bewaard, zijn opgenomen in de deelcollectie Oude Drukken. Voor de historische veilingcatalogi werd eenzelfde operatie uitgevoerd. De registratie van deze fondsen is lopende. De oude drukken en veilingcatalogi werden samen met de deelcollectie Handschriften ondergebracht in de depotruimten bestemd voor de bewaring van het Prentenkabinet.

Voor publicaties die deel uitmaakten van het historisch gegroeide bibliotheekfonds maar inhoudelijk volledig losstonden van het profiel van de M-bibliotheek (bv. juridische vakbladen en repertoria) werd een oplossing gevonden via herbestemming.

In eerste instantie gebeurde afstoting in 2012 in samenwerking met onder meer het stadsarchief Leuven (archiefinventarissen), universitaire faculteitsbibliotheken in België (juridische en pedagogische tijdschriften), het Liberaal Archief en het documentatie- en onderzoekscentrum KADOC.

Tijdschriften, naslagwerken, reeksen en educatieve publicaties die niet in aanmerking kwamen voor opname in de bibliotheek van het stadsarchief zijn in het najaar van 2015 aangeboden aan volgende instanties: de gespecialiseerde FARO-bibliotheek, de Universiteitsbibliotheek Leuven, de bibliotheek van de federale gevangenis Leuven Centraal en de Koninklijke Bibliotheek van België.

Bij de binnenkomst van nieuwe schenkingen en gestandaardiseerde zendingen van ruilpartners (zonder voorafgaande keuzemogelijkheid) gebeurt systematisch een controle en selectie op relevantie voor de museumbibliotheek. Dubbels en nieuwe publicaties die niet aan de verwervingscriteria voldoen, worden opnieuw voor ruilverkeer ingezet.

6 BEHOUD EN BEHEER

Het collectiebeleid van M heeft zich in de laatste vijftien jaar steeds verder geïntensiveerd. Een collectie van meer dan 53.000 stukken van diverse aard, herkomst en allure op een wetenschappelijk verantwoorde en goed onderbouwde manier registreren, conserveren en restaureren vraagt een grote investering qua financiële en personele middelen en tijd.

Het wetenschappelijke onderzoek naar de museale verzameling is niet alleen gericht op de ontsluiting van de collectie, bijvoorbeeld, in de vorm van tijdelijke tentoonstellingen in M dan wel in andere musea. Ook beheren en conserveren van de collectie op zich vraagt een wetenschappelijk gefundeerde input: een gedegen kennis over de verzameling en over hoe om te gaan met dat patrimonium zijn immers basisvoorwaarden van een verantwoorde collectiewerking.

M beschikt over een competente staf (zie bijlage 1) en een gespecialiseerde bibliotheek en documentatiecentrum die het wetenschappelijk onderzoek naar de collectie waarborgen en ondersteunen, vaak in samenwerking met andere wetenschappelijke instellingen (wetenschappelijke staf van andere musea, Instituut voor Onderzoek in de Kunsten, KADOC, Koninklijk Instituut voor het Kunstpatrimonium, KU Leuven, Rubenianum, RKD, Universiteit Antwerpen, Universiteit Namen ...). (zie bijlage Vernetwerking bij het beleidsplan 2019–2023.)

M stelde voor de beleidsperiode 2019–2023 een geactualiseerd stappenplan op voor de verdere basisregistratie van de collectie (zie punt 6.1.2) waarbij onderzoeks- en registratieprioriteiten zijn gekoppeld aan specifieke ontsluitingstargets (via Erfgoedplus.be, tentoonstellingen, bestandscatalogi en andere publicaties, zie punt 8). Ook de conservatie van de collecties is in een gefaseerde tabel ondergebracht (zie punt 6.2.5).

6.1 Beheer

6.1.1 Registratie

M registreert systematisch en progressief elk kunstvoorwerp dat deel uitmaakt van de stedelijke verzameling. Het merendeel van de objecten werd in het verleden in analoge vorm geïnventariseerd, namelijk in papieren dossiers. In toenemende mate wordt de collectie sinds 1998 ook elektronisch geregistreerd in een digitale collectie-inventaris.

De beperkte digitale registratie per deelcollectie in een MS Access database (inventarisnummer, titel, bewaarplaats, vervaardiger, periode, herkomst) vormde in 2003 de basis voor de omschakeling naar het collectiebeheersysteem Adlib.

Gelijklopend startten de wetenschappelijke medewerkers met het overzetten van de data uit de papieren objectdossiers (2003–2006). De deelcollecties Schilder- en Beeldhouwkunst werden prioritair minimaal geregistreerd. Het project Collectie in Bits en Bytes (2007–2009) betekende de start van de structurele aanpak van de digitale collectieregistratie in M. Met de steun van de Vlaamse Gemeenschap werden voor dit project twee tijdelijke registrators aangeworven. Sinds 2011 is in het organogram van M een voltijds wetenschappelijk collectieregistrator voorzien, waardoor de functie structureel verankerd zit in de wetenschappelijke werking. In 2013 kon M de collectiewerking versterken door de aanwerving van een uitvoerende assistent-collectieregistrator.

Het doel van een diepgaande collectieregistratie is een betere kennis van de collectie, zowel voor de eigen medewerkers en externe onderzoekers, als voor het brede publiek. De bestaande minimale registratie wordt per materiaal-technische of thematische deelcollectie stapsgewijs uitgediept volgens de principes van basis- en uitgebreide registratie. Deze systematische registratiecampagnes zijn de basis voor toegespitst kunsthistorisch en materiaal-technisch onderzoek naar de verzameling. De flexibele mogelijkheden die het collectiebeheersysteem Adlib biedt voor het genereren van objectfiches en inventarislijsten maken een eenvoudige en transparante ontsluiting van de collectie in het kader van specifieke onderzoeksvragen op maat van derden mogelijk.

De vertaling van onderzoeksresultaten naar het publiek verloopt volgens twee trajecten. Enerzijds worden deelcollecties of thematische ensembles (bijvoorbeeld in het kader van tentoonstellingen of maatschappelijke projecten, zoals de oorlogsherdenkingen) bij het afronden van de registratie online ontsloten via Erfgoedplus.be (zie punt 8.3.2). Via dit erfgoedaggregatieplatform stromen de M-collectiedata ook door naar Europeana. Het toepassen van internationaal gangbare standaarden bij de digitale registratie is dan ook cruciaal voor de uitwisselbaarheid van collectiedata over taalgrenzen heen. M past daarom standaardthesauri toe beheerd door internationaal erkende onderzoeksinstellingen zoals het Getty Research Institute (AAT, ULAN, vocab), het Nederlandse Rijksbureau voor Kunsthistorische Documentatie (RKDartists&), VIAF of het Koninklijk Instituut voor het Kunstpatrimonium (BALaT). *Scope notes* en *persistente identifiers* worden in de interne thesaurus gelinkt, zodat data correct en consequent kunnen worden uitgewisseld met andere databeheerders zoals, bijvoorbeeld, Erfgoedplus.be, VKC, KIK of Wikidata. Daarnaast krijgt de registratie van de collectie een neerslag in de uitgave van de reeks bestandscatalogi (zie punten 6.1.2 en 8.6). Zo publiceerde M bij de opening in 2009 al de bestandscatalogus van de deelcollectie schilderkunst (ruim 1.300 objecten) en volgde in 2014 de sculpturencollectie (circa 975 objecten). De publicatie van twee volumes met deelcollecties toegepaste kunsten is voorzien voor de periode 2019–2023.

6.1.2 Fasering registratie

Als men uitgaat van een globaal gemiddelde van circa 25 minuten registratietijd per digitale objectfiche – op voorwaarde dat alle nodige informatie al voorhanden is – zou de minimaal vereiste tijd alleen al voor het genereren van de digitale objectfiches voor de volledige M-collectie (toestand najaar 2017) door één VTE in een standaard voltijds regime, en mits honderd procent tijdsbesteding uitsluitend aan registratie, een periode van ruim dertien jaar beslaan. Uiteraard suggereert die fictieve redenering slechts een fractie van de werkelijk benodigde tijd voor een degelijke, zowel wetenschappelijk onderbouwde als publieksgerichte collectieregistratie en houdt ze in de tijdsbesteding geen rekening met andere facetten van de collectiewerking. Onder meer het verzamelen van de basis materiaal-technische gegevens per object, het inhoudelijk onderzoek, het nagaan van herkomstgegevens, het opstellen van conditiebeschrijvingen en het fotograferen of scannen van de werken neemt aanzienlijk meer tijd in beslag. Voor de meeste deelcollecties geldt daarenboven dat ze in het verleden nooit integraal zijn geïnventariseerd. Een realistische planning met haalbare doelstellingen en termijnen is dan ook een noodzaak om een grootschalig project zoals de digitale registratie van de M-collectie binnen een redelijke termijn te realiseren (zie tabel onder).

Het diensthoofd Collecties en de wetenschappelijke collectieregistrator waken over de fasering en de inhoudelijke prioriteiten van de collectieregistratie. De wetenschappelijke staf, assistent collectieregistrator, depotbeheerder en documentatiemedewerker leveren input voor registratie. De collectieregistrator is onder meer ook verantwoordelijk voor de coördinatie van de digitalisering van en reproductieaanvragen voor kunstwerken uit de M-collectie.

Om het rendement van de collectieregistratie te verhogen, doet M ook een beroep op ‘occasionele registrators’ onder begeleiding van de collectiestaf, namelijk ervaren vrijwilligers (onder meer prentenkabinet, oude drukken, munten en penningen, bibliotheek en documentatie, kunstenaarsbiografieën) en jobstudenten met een relevante opleiding en praktijkervaring (onder meer middeleeuwse beeldhouwkunst, prentenkabinet). De collectieregistrators en documentatiemedewerker staan in voor de kwaliteitscontrole van de gestandaardiseerde gegevensinvoer. Waar nodig doet M een beroep op externe inhoudelijke specialisten voor de studie of analyse van zeer specialistische deelcollecties.

Tijdens de afgelopen beleidsperiode zette M sterk in op het bestendigen, uitbreiden en verdiepen van de digitale collectieregistratie. (Zie tabel bijlage 4.) De uitbreiding van de staf met een assistent-collectieregistrator betekende hiervoor een belangrijke meerwaarde. Ook het deeltijds kunnen vrijwaren van een administratief medewerker Oude Kunst, die de registratie van museumbibliotheek en documentatiecentrum behartigt, en een medewerker tentoonstellingen Hedendaagse Kunst voor het beheer en de registratie van de Cera-collectie kwam de registratiewerking ten goede. Tegelijk is de structurele werking met occasionele registrators, namelijk vrijwilligers en stagiaires, verder uitgebreid. Stagiaires worden voornamelijk gerekruteerd via de opleidingen Kunstwetenschappen en Geschiedenis aan de KU Leuven en het jarenlange partnership met de Ruskin School of Art, Oxford University.

Voor de al eerder (online) ontsloten deelcollecties, in het bijzonder schilderkunst en brandglasramen, is gewerkt aan het verfijnen van de inhoudelijke data en het progressief verbeteren van beeldmateriaal. Het systematisch opschonen van thesaurusrecords van vervaardigers, sinds najaar 2017 gekoppeld aan biografisch archiefonderzoek, draagt tevens bij tot het scherper stellen van toeschrijvingen en datering van hoofdzakelijk 19de- en 20ste-eeuwse Belgische beeldende en grafische kunsten.

In functie van de registratie- en publicatietargets is de digitale registratie van enkele deelcollecties gerealiseerd. De hout- en steensculpturen – met uitzondering van het lapidarium in het historische stadhuis en ongeïdentificeerde onderdelen van architecturale of interieurelementen – zijn geregistreerd, online en in catalogusvorm gepubliceerd (1.075 objectnr.). Met de deelcollecties metaal- en edelsmeedwerk (circa 1.200 objectnr.) en keramiek (circa 2.000 objectnr.) werd vervolgens de registratie van de toegepaste kunsten fors uitgebreid, zowel qua registratieniveau als qua aantal records. Naar aanleiding van de herdenking van de Eerste Wereldoorlog zijn daaraan gerelateerde kunst- en erfgoedobjecten online ontsloten (234 objectnr.). Inhoudelijk onderzoek naar afgebakende ensembles grafiek, zoals monografische oeuvres of atelierfondsen, doorgaans in het kader van stage- of vrijwillige werkervaringstrajecten, loopt door (ruim 1.050 objectnr.). Het nieuwe regime van collectiepresentaties dat M sinds juni 2017 toont, geeft de gelegenheid om transversaal bijkomende, verdiepende registratie uit te voeren in functie van presentatie en publieksbemiddeling (276 objectnr.).

Tijdens doorlopende behoud en beheer trajecten rond de waardering van de meubelcollectie (851 objectnr.s.) en de passieve conservatie van de grafische collectie (al ruim 14.000 digitale records) gebeurt ook de materiaal-technische identificatie en conditiebeschrijving, die een voorbereiding vormen op de inhoudelijke registratie voorzien tijdens de komende beleidsperiode(s). In totaal werden tussen 2013 en 2017 ruim 26.500 digitale collectierecords geüpdate in de databank.

De minimale registratie van de Cera-collectie is bijna voltooid. In een volgende fase volgt een uitgebreidere registratie en het aanleggen van dossiers per kunstwerk en kunstenaar, als aanvulling op de bestaande object- en kunstenaarsdossiers in het documentatiecentrum. Inhoudelijke informatie over de kunstwerken ontbreekt veelal. Er is nood aan verdiepend onderzoek (via literatuur- en archiefonderzoek en/of interviews met kunstenaars) en aan het redigeren van publieksgerichte teksten. Mogelijk kan een deel van het onderzoek in het kader van stage-opdrachten of onderzoekspapers door studenten worden verricht.

In 2018 neemt M het beheer over van het kunstpatrimonium van de KU Leuven. Er zal eerst en vooral een collectiebeleidsplan worden opgemaakt voor deze collectie waarna een van de eerste prioritaire acties binnen de volgende beleidsperiode de digitale registratie van deze collectie zal zijn. Ook voor het gemeentelijk museum van Tervuren is dit het geval.

De publieke ontsluiting – online en als bestandscatalogus – van specifieke deelcollecties volgt de globale planning en werkelijke evolutie van de collectieregistratie. Onder meer onder invloed van de evoluties in het personeelskader van de dienst Collecties en de nieuwe praktijk van de collectiepresentaties in het museum, is de planning van registratiecampagnes en daarmee verbonden publicaties uit het vorige collectiebeleidsplan bijgestuurd. Mits de nodige personele en financiële middelen gegarandeerd blijven, kan voor de periode 2019–2023 volgende planning als streefdoel worden vooropgesteld:

Uiteraard is de fasering van de digitale collectieregistratie hierop afgestemd. De volgende tabel maakt duidelijk hoe M de registratie de komende jaren zal aanpakken:

Registratie- en publicatieplanning M-collectie 2019–2023*	
2019	
<i>Registratie</i>	<ul style="list-style-type: none"> ▶ Afwerken (aanvullende) basisregistratie en/of (eind)redactie van volgende deelcollecties (i.f.v. bestandscatalogus): metaalwerk, hol glas en brandglas ▶ Afwerken basisregistratie lapidarium in depot M (i.f.v. interne verhuis en inrichting steendepot) ▶ Hernummeren en basisregistratie keramiek ▶ Basisregistratie meubelen ▶ Basisregistratie prentenkabinet ▶ Basisregistratie munten en penningen ▶ Afwerking basisregistratie Cera-collectie en start verdiepende registratie ▶ Afwerken basisregistratie M-bibliotheek in functie van aansluiting OCLC/Worldcat
<i>Publicatie</i>	Publicatie over vernieuwde collectiepresentatie vanaf 2017

2020	
<i>Registratie</i>	<ul style="list-style-type: none"> ▶ Samenstellen, eindredactie en productie bestandscatalogus toegepaste kunsten (deel 1) ▶ Hernummeren en basisregistratie keramiek ▶ Basisregistratie lapidarium extra muros (historisch stadhuis: i.f.v. herinrichting en ontsluiting depot) ▶ Basisregistratie meubelen ▶ Basisregistratie prentenkabinet ▶ Basisregistratie munten en penningen ▶ Aanvullende registratie en redactie renaissancemedailles en kleinsculptuur (i.f.v. collectiepresentatie en catalogus) ▶ Verdiepende registratie Cera-collectie
<i>Publicatie</i>	<ul style="list-style-type: none"> ▶ Bestandscatalogus toegepaste kunsten, deel 1: metaalwerk (edelsmeedkunst, juwelen en metalen) & glaskunst (hol glas en brandglasramen), incl. selectie deelcollectie archeologie
2021	
<i>Registratie</i>	<ul style="list-style-type: none"> ▶ Hernummeren en basisregistratie keramiek ▶ Basisregistratie lapidarium in situ (Leuvense kerken en historische sites) ▶ Basisregistratie meubelen ▶ Basisregistratie prentenkabinet ▶ Basisregistratie munten en penningen ▶ Verdiepende registratie Cera-collectie
<i>Publicatie</i>	/
2022	
<i>Registratie</i>	<ul style="list-style-type: none"> ▶ Afwerken (aanvullende) basisregistratie en/of (eind) redactie keramiek (i.f.v. bestandscatalogus) ▶ Aanvullende basisregistratie en redactie textiel en accessoires (i.f.v. bestandscatalogus) ▶ Basisregistratie meubelen ▶ Basisregistratie prentenkabinet ▶ Basisregistratie munten en penningen ▶ Verdiepende registratie Cera-collectie
<i>Publicatie</i>	/
2023	
<i>Registratie</i>	<ul style="list-style-type: none"> ▶ Samenstellen, eindredactie en productie bestandscatalogus toegepaste kunsten (deel 2) ▶ Aanvullende basisregistratie en redactie textiel en accessoires (i.f.v. bestandscatalogus) ▶ Basisregistratie meubelen ▶ Basisregistratie prentenkabinet ▶ Basisregistratie munten en penningen ▶ Afwerking registratie Cera-collectie

<i>Publicatie</i>	▶ Bestandscatalogus toegepaste kunsten, deel 2: Keramik (Europees en Oosters aardewerk en porselein)
2025	
<i>Publicatie</i>	Bestandscatalogus toegepaste kunsten, deel 3: Meubilair (incl. pendules en meetinstrumenten) & textiel (incl. kostuumaccessoires in diverse materialen)
2027	
<i>Publicatie</i>	Bestandscatalogus Prentenkabinet, deel 1: Ingebonden werk (handschriften, oude boeken en historische veilingcatalogi)
2029	
<i>Publicatie</i>	Bestandscatalogus Prentenkabinet, deel 2: Grafisch werk (tekeningen, prenten, foto)

*Onder voorbehoud van beleids- en/of begrotingswijzigingen en hieruit volgende gewijzigde prioriteiten.

6.2 Behoud

6.2.1 Actieve conservatie en restauratie

M legt sinds ruim een decennium een duidelijke klemtoon op het goed behoud en beheer van de collecties die het museum worden toevertrouwd. Op het gebied van actieve conservatie werkt M simultaan op verschillende ‘werven’. Enerzijds worden in orde van prioriteit en noodzakelijkheid, de werken uit de vaste collectie of voor eigen tentoonstellingen behandeld. Daarnaast worden ook in bruikleen gevraagde werken behandeld, al dan niet met een bijdrage in de financiële kosten door de bruikleennemer. Tot slot worden ook werken in depot behandeld. Om een goed overzicht te krijgen over de werken die al dan niet dringend een behandeling nodig hebben, toetsen we bestaande conditierapporten regelmatig af aan de conditie van de werken zelf en passen we de rapporten eventueel aan. Op deze manier beschikken we eveneens over een prioriteitenlijst van de werken die (in volgorde van belang) een behandeling nodig hebben.

Voor de actieve conservering en restauratie van de M-collectie was het project ‘Kuuroord voor Kunst’ de motor en de basis voor een systematische aanpak van de volledige verzameling. Naar aanleiding van de drie proefopstellingen ‘Collectie in de steigers’ zijn vanaf 2004 de toen opgestelde werken door erkende restaurateurs onderzocht en zijn conditierapporten opgemaakt. Aan de hand daarvan is een prioriteitenlijst voor behandeling opgesteld. De tijdelijke sluiting tussen 2006 en 2009 heeft het museum aangegrepen als katalysator om Kuuroord voor Kunst op de rails te zetten. Aan de hand van de conditiechecks zijn prioriteitenlijsten opgesteld voor de behandeling van de schilderijen- en beeldencollecties van de 14de, 15de, 16de en 19de eeuw. In totaal werden tijdens de drie projectjaren van Kuuroord voor Kunst (2006–2009) 130 kunstwerken geconserveerd en/of gerestaureerd, deels met subsidies van de Vlaamse Overheid. M herhaalde deze werkwijze in de vorige beleidsperiode. Eind 2015 werden de 17de eeuwse schilderijen uit de collectie aan een conditiecheck onderworpen. Ook de beeldhouwkunst van 17de en 18de eeuw krijgt begin 2018 nog een conditiesurvey waardoor we binnen het beschikbare budget behandelingen kunnen beginnen uitvoeren naar prioriteit. De meubelcollectie werd in het kader van de herbestemmingsronde eveneens conditioneel nagekeken en sinds 2014 loopt in het museum een grootschalig conservatie- en registratieproject van het Prentenkabinet waardoor we ook hier systematisch een beter beeld krijgen van de conditie van de grafische collectie op papier.

Dankzij de drie gesubsidieerde projectjaren van Kuuroord voor Kunst kon M in september 2009 een vaste opstelling in topvorm presenteren. Sindsdien werkt M systematisch verder aan het op peil houden van de conditie van de museumcollectie met een jaarlijks terugkerend budget voor behoud en beheer van 50.000 euro. Dit bedrag wordt voorzien door de Stad Leuven, eigenaar van de collectie, maar is onderhevig aan budgetbesparingen en/of begrotingswijzigingen. Ook M heeft een klein jaarlijks budget ter beschikking voor behoudsuitgaven in het kader van het collectiebeheer. Binnen het M-life fonds, dat in de schoot van de Koning Boudewijnstichting werd opgericht, zijn er ook mogelijkheden om crowdfundingprojecten op te zetten voor de restauratie van sleutelwerken. Zo wordt een deel van de benodigde fondsen voor de geplande conservatie van de *Marteling van de Heilige Erasmus* van Dirk Bouts in de Sint-Pieterskerk gezocht via crowdfunding.

Intern worden sinds de aanloop naar de zilvertentoonstelling in 2015 de edelmetalen objecten systematisch gepeetst en luchtledig verpakt om oxidatie tegen te gaan. Ook het ontstoffen van objecten (op zaal of in depot) gebeurt intern en systematisch. In de aanloop van de vernieuwde vaste opstelling van het museum in 2017 werden een groot aantal kunstwerken in een stroomversnelling behandeld: zo'n 122 stukken kregen een conservatie- of restauratiebehandeling door een extern restaurateur. Ook de volledige Cera-collectie werd geïnspecteerd en er zijn conditiechecks opgesteld in 2015. Op basis van een prioriteitenlijst werden in 2016 34 Cera kunstwerken gerestaureerd.

Tussen 2013 en 2017 werden zo in totaal als gevolg van de reguliere behoud en beheer werking en de stroomversnelling omwille van de vernieuwde collectiepresentaties niet minder dan 236 werken geconserveerd door een externe restaurateur. Dit aantal behelst pure conservatie- en restauratiebehandelingen, uitgevoerd door externe restaurateurs, die een (structurele) verbetering van de toestand van het object beoogden en zijn exclusief onstofrondes op zaal, interne behandelingen, het herverpakken van grafisch werk in het kader van het prentenkabinetproject, alsook anoxy- of thermolignumbehandeling van meubelen. Dit absolute totaal behelst om en bij de 1.100 objecten. Voor een overzicht van alle uitgevoerde behandelingen (intern en extern) verwijzen we naar de jaarverslagen van M.

Nieuwe fasering en stappenplan voor preventieve en actieve conservatie

Als museum moet M de collecties die het beheert zo optimaal mogelijk overleveren aan de komende generaties. Dit veronderstelt een doorgedreven traject op gebied van conservatie. Op dit vlak is er echter nog steeds een historische achterstand.

Op basis van de prioriteiten zullen tussen 2019 en 2023 de nodige conservatie- en/of restauratiebehandelingen systematisch worden ingepland. M stelde zichzelf tot doel in de vorige beleidsperiode om minimaal 50 behandelingen te laten uitvoeren in vijf jaar, mits behoud van het huidige restauratiebudget voor kunstwerken, ter beschikking gesteld door de Stad Leuven. In totaal werden echter veel meer stukken behandeld. In de vorige beleidsperiode werd de aandacht gevestigd op de schilderkunst en beeldhouwkunst van de 17de en 18de eeuw en de metaalcollecties, het prentenkabinet en de keramiekcollectie (cfr. supra).

De komende beleidsperiode wordt deels verder gewerkt op het uitvoeren van behandelingen voortvloeiend uit de al uitgevoerde conditiechecks (Schilderkunst, Beeldhouwkunst 17de eeuw, Meubelen, Prentenkabinet, Cera-collectie). Daarnaast wil M ook inzetten op (het voorbereiden van) de conservatie van bepaalde deelcollecties:

► Project Steencollecties

De verschillende lapidaria in de stedelijke collectie (binnen M maar vooral ook extra muros, bv. zolder van het stadhuis) kunnen beter worden geconserveerd. Dit betekent in een eerste fase voornamelijk conditiesurvey en oppervlaktereïning, gekoppeld aan een minimale (digitale) registratie van de stukken (maten nemen, fotografie, toekennen van nieuw of bestaand nummer). Ook de nog resterende lapidaria in de historische Leuvense kerken (Sint-Pieters, Sint-Geertrui, Sint-Jacobs) worden in deze oefening meegenomen. Voor de zolder van het stadhuis is een concreet plan van aanpak nodig om dit depot museaal waardig te maken (cfr. infra).

▶ Project Lijsten

- Inlijstingen schilderkunst verbeteren:

De (slechtere) conditie van de schilderkunst in M is soms te wijten aan een slechte of gedateerde inlijsting van de werken. In voorjaar 2018 laat M twee studenten van UA werken aan een conditiesurvey van de inlijstingen. In de komende beleidsperiode zal M dan zoveel mogelijk van de problematische inlijstingen waar schade aan drager of picturale laag dreigt, verbeteren. In sommige gevallen zal ook overgegaan moeten worden tot het maken van klimaatenvoloppes of doorgedreven aanpassingen van inlijstingen door externen.

- Kruispuntdatabank 'Lijsten' (cfr. infra).

▶ Onderzoeks- en conserveringstraject middeleeuwse beeldhouwkunst:

De komende beleidsperiode wil M focussen op de actieve conservatie van de topcollectie beeldhouwkunst (middeleeuwen en renaissance, circa 1100–1600). Uit deze collectie haalt M zijn legitimiteit als kennis- en expertisecentrum van middeleeuwse beeldhouwkunst. Behandelingen zijn in het verleden echter enkel uitgevoerd voor stukken die in een collectieopstelling werden opgenomen. Vele objecten wachten al sinds de survey van 2003 op een conservatiebehandeling. Daarom wil M deze collectie nu prioritair behandelen. De resultaten van de survey van 2003 zullen worden geëvalueerd. Gezien de verstreken termijn zullen vele niet-prioritaire behandelingen nu mogelijk dringender zijn geworden. M zal deze collectie systematisch conserveren, en wil dit ook koppelen aan een doorgedreven materiaal-technisch onderzoek van deze stukken (cfr. infra).

▶ Gemeenschappelijke Depotwerking in kader van het Erfgoedlabo Leuven (cfr. infra).

Actief beleid rond conservatie-stageprojecten en samenwerkingen met hogescholen

M breidde in de vorige beleidsperiode zijn samenwerking uit met de conservatie-opleidingen van de UA (voorheen Artesis Hogeschool) en de Hogere School voor Beeldende Kunst La Cambre Brussel (ENSAV/La Cambre).

Zo konden sinds 2014 al 28 werken behandeld worden door studenten van ENSAV/La Cambre (in de disciplines schilderkunst, beeldhouwkunst, keramiek en glas). Studenten van de UA behandelden 3 brandglasramen.

Naast receptief op stage-aanvragen in te gaan werkt M ook actief stageprojecten uit en biedt ze aan aan verschillende opleidingen en/of op de Faro-website. De stagiairs werken in het depot samen met de depotbeheerder en/of collectieregistrators aan diverse behoudsprojecten binnen het museum. Zo komen in het voorjaar van 2018 twee stagiaires van de UA werken aan de survey van de inlijstingen van de deelcollectie Schilderkunst (cfr supra).

De komende beleidsperiode houdt M dit beleid aan en houdt M tevens opties open om met andere opleidingen samen te werken zoals de Hogere Academie voor Beeldende Kunst in Anderlecht of de conservatieopleiding van de universiteit van Luik.

M wil jaarlijks minimum 2 stagiairs van een conservatie-opleiding een stage aanbieden en/of objecten ter beschikking stellen voor behandeling binnen een conservatieopleiding.



6.2.2. *Passieve conservatie*

Passieve conservatie start met het goed bewaren van de collectiestukken. Het nieuwe depot van M vormt sinds 2009 hierin zowel het beginpunt als de sluitsteen (zie punt 6.2.3).

Daarnaast wordt ook de passieve conservatie op zaal nauwgezet opgevolgd. Voor de collectie en bruiklenen in collectiepresentaties en tentoonstellingen staan de uitgebalanceerde klimaatomstandigheden dankzij het via computer gemonitorde HVAC systeem in het volledige gebouwencomplex garant.¹² M blijft hierin ook permanent investeren en innoveren: samen met zijn technologische partner Johnson Control wordt bijvoorbeeld de software voor de besturing van de verschillende luchtgroepen vernieuwd. Deze nieuwe software, waar ook onderzoek aan is gekoppeld, laat nog fijnere afstellingen van het HVAC systeem toe en laat ook manipulaties toe op basis van het gebruik van de verschillende zalen: al dan niet in gebruik voor tentoonstellingen, veel of weinig mensen, etc. Behalve een nog beter uitgebalanceerd klimaat, levert dit ook besparingen op: hoe fijner de permanente bijstellingen van een HVAC systeem, hoe minder verbruik hiervoor nodig is.

Waar dit kan probeert M ook andere duurzame alternatieven te implementeren. Zo werden in 2017 twee warmtekrachtkoppelingen (WKK's) geïnstalleerd. Een warmtekrachtkoppeling is een gas-aangedreven elektromotor die enerzijds elektriciteit opwekt en anderzijds restwarmte afgeeft die wordt gerecupereerd om warm water te produceren voor het verwarmingssysteem. Een dergelijke WKK heeft natuurlijk pas een maximaal rendement wanneer deze permanent en 24/7 kan draaien, wat bij M het geval is. Onze twee WKK's leveren daardoor samen een maximale opbrengst van 40Kw elektriciteit per uur en staan in voor het leeuwendeel van de nodige warmte.

M koos bij de bouw van het museum voor een zuinig en conservatorisch verantwoord belichtingssysteem door middel van computergestuurde *wallwashers* en LED-spots. Ramen in het gebouw zijn standaard uitgerust met UV/IR filters.

Los van technische maatregelen worden ook periodieke check-ups door de depotbeheerder of gespecialiseerde restaurateurs georganiseerd en zijn er enkele mobiele dataloggers ter beschikking voor de suppoosten op zaal zodat zij, los van het klimaatsysteem, ook waakzaam kunnen blijven voor veranderingen in klimaat. M behandelde de hele organische collectie tegen insecten vooraleer ze naar het museum verhuisde. Verdoken opgestelde insectenvalletjes op zaal en in de depots helpen het personeel eveneens om een mogelijke nieuwe aantasting snel te detecteren (zie punt 6.2.4).

De uitbreiding van het personeelsbestand in 2010, 2011 en 2013 behelsde de aanstelling van twee collectieregistrators, een depotbeheerder en een halftime technisch medewerker (zie bijlage 1). Deze medewerkers richten zich specifiek op het opvolgen van het welzijn van de verzameling. Een constante bijscholing houdt hun kennis actueel. Bovendien kan de collectieploeg van M sinds 2015 op een gedreven en gepassioneerde groep van vrijwilligers rekenen voor het poetsen van zilver en metaalwerk, het herverpakken, scannen en registreren van het prentenkabinet en het uitvoeren van de eerste hulp-zorg voor de oude drukken-collectie. Jaarlijks neemt M ook minimum één jobstudent aan die voor de dienst collecties wordt ingezet op behoud en beheer van de collectie (ontstoffen, fotografie,

12. Zie facility report M.

registratie). Op deze manier kan M toch vele structurele passieve conservatie-handelingen uitvoeren die binnen het reguliere personeelsbestand niet aan bod zouden komen omwille van tekort aan mensen. Een toekomstige uitbreiding van de halftime technisch medewerker tot een volledige VTE zou het halen van enkele belangrijke doelstellingen qua depotbeheer vergemakkelijken (cfr. infra).

6.2.3. Depotbeheer

Een adequaat depotbeheer binnen het museum is van primordiaal belang aangezien de collectie de basis en het werkinstrument van M is. Tussen oktober 2009 en 2012 werd de museumcollectie systematisch terugverhuisd van tijdelijke externe depots naar het nieuwe museumdepot (met uitzondering van de meubelcollectie). Het veilig en tijdig verhuizen van de collectie en de hieruit voortvloeiende inrichting en het optimaliseren van het museumdepot zijn sindsdien een blijvende prioriteit van de dienst Collecties en van de depotbeheerder. Daarnaast behoren ook het monitoren en zo nodig verbeteren van de concrete bewaaromstandigheden van de verschillende deelverzamelingen afzonderlijk tot de kernactiviteit van het depotbeheer (bijvoorbeeld het stofvrij houden van collectiestukken in depot en op zaal, het maken van zogenaamde ‘nesten’ op maat voor fragiele objecten, het vernieuwen van zuur geworden zuurvrije dozen en opzetvellen voor grafiek, het aanpassen van kapstukken voor textilia ...).

Realisaties Depot 2013–2018

Tijdens de vorige beleidsperiode stelde M zich enkele ambitieuze aanpassingen aan het depot tot doel. Zo goed als alle doelstellingen werden uitgevoerd of zijn in een laatste fase van uitvoering.

▶ Terugverhuis van de volumineuze meubelcollectie vanaf 2014

M investeerde in een compactstapelingsysteem voor meubelen. Alle stukken die binnen het waarderingsbeleid van M en het pilootproject ‘Meubelen’ een A, B of C+ categorie kregen, werden naar M terugverhuisd, nadat ze een preventieve of curatieve behandeling tegen schimmel- en insectenaantasting kregen door middel van een zuurstofarme-luchtbehandeling (anoxy), door warmtebehandeling (thermolignum) of door impregnatie met een insectendodend middel.

▶ Het installeren van een waterdetectie-alarm voor depot -3 en depot -2

Omwille van het risico op insijpelend grondvocht en het barsten van waterleidingen die door het depot lopen werd in de loop van 2017 een waterdetectiesysteem in de museumdepots geïnstalleerd

▶ Beter stofvrij houden van het depot

Alle depotvloeren werden geschilderd met een vernis op waterbasis; alle vrije muren werden eveneens geschilderd. Begin 2018 komen in het depot van de toegepaste kunsten stofwerende deuren en ook het open textielrek van de koorkappen krijgt een stofafdichting.

De objecten op zaal en in depot worden periodiek gereinigd en er zijn afspraken met M-café en de technische dienst voor de periodieke reiniging van de gemeenschappelijke ruimtes in de omgeving van de depots, met inbegrip van de museumcargoruimte.

▶ Het hernoemen van objecten Keramiek
Dit traject is opgestart en zal verder lopen tot 2021, gelijktijdig met de registratie van de stukken ter voorbereiding van een bestandscatalogus.

- ▶ De problematische deelcollecties beter omkaderen

Eind 2017 kon M nieuwe opslagkasten kopen voor de muntencollectie. Ook voor de stoelencollectie werd een nieuwe oplossing op maat uitgewerkt in het hoogdepot op niveau -3 (installatie begin 2018).

Het Prentenkabinet is onderwerp van een intensief behoud- en beheerproject. De volledige collectie prenten en tekeningen (circa 20.000 vellen) moet eind 2018 op hoge resolutie gescand, conditioneel gecheckt en volledig zuurvrij zijn verpakt. Deze deelcollectie zal vervolgens gefaseerd inhoudelijk worden geregistreerd en digitaal ontsloten voor onderzoek en publiek.

- ▶ Het inrichten van een permanente quarantainruimte

Eind 2017 werd een mobiele, demonteerbare quarantaine ruimte aangekocht die kan dienen voor zowel quarantaine als voor behandelingen (zoals anoxy).

- ▶ (Mobiele) Fotostudio inrichten

M kocht de voorbije jaren het nodige materiaal (opnametent, daglichtlampen, softboxen, achtergronddoeken, statief en nieuw digitaal fototoestel) om de collectie professioneel te fotograferen voor registratiedoeleinden en intern gebruik. De medewerkers volgden via FARO een opleiding 'fotograferen van museale objecten'. Verder werd externe expertise aangezocht rond belichting en fotografie. De opstelling is bovendien volledig demonteerbaar, zodat ze in het hele museum flexibel kan worden ingezet.



▶ Realisatie consultatie- en conservatieruimte in depot
In het najaar van 2017 werd in depot -3 de bookshop-stockage ruimte omgevormd tot consultatie- en conservatieruimte. Binnen M zijn vele vrijwilligersteams actief met een conservatietaken (zilver, prentenkabinet,...) maar soms komt ook een externe restaurator ter plaatse werken aan een M-object. Wanneer een onderzoeker een object komt consulteren, kan dit ook in deze ruimte. Het is een multifunctionele ruimte die is uitgerust met een wastafel, opbergruimte, een afvalzone, een inpakzone, een passepartoutsnijmachine en een werkzone met tafels, een scanner, voldoende licht, elektriciteit, internet en mobiele afzuiginstallatie. Door deze functies en activiteiten aan het reguliere depot te onttrekken kan ook die ruimte beter functioneren.

- ▶ Fysiek nummeren van objecten

Alle objecten kregen een zichtbaar inventarisnummer, op een baalkatoenen lintje of een zuurvrij kaartje.

▶ Inhuizing Cera-collectie

In twee fases (september 2013 en oktober 2017) verhuisde de hele Cera-collectie naar het depot van M, met inbegrip van een compactus-rek voor schilderijen. Bijna alle werken van Cera hebben nu een plaats in M, uitgezonderd enkele volumineuze sculpturen.

Aandachtspunten depotbeheer beleidsperiode 2019–2023

▶ Project Steencollecties

Voor alle lapidaria in beheer van M wordt een conservatiesurvey ondernomen en in sommige gevallen zal ook een grondige onstoffing en oppervlaktereïning gebeuren (cfr. supra). Voor de zolder van het stadhuis - dat originele steenfragmenten maar ook gipsen afgietsels herbergt - is een concreet stappenplan nodig om dit depot, dat niet aan museale normen beantwoordt, om te vormen tot een werkbaar en mogelijk publiek ontsluitbaar (kijk) depot.

▶ Project Lijsten

- Inlijstingen optimaliseren (cfr. supra);
- Kruispuntbank historische lijsten.

Vele historische lijsten met vergulde plaasteren moulages zijn vaak in slechte staat en daardoor al in het verleden vervangen door een nieuwe lijst. Echter, deze oude lijsten kunnen mogelijk, mits een behandeling, een herbestemming krijgen. Tot dan worden ze in depot bewaard, maar nemen ze kostbare ruimte in die voor kunstwerken is bestemd. Vele musea kampen met dit probleem. Daarom wil M zich inzetten voor de opstart van een kruispuntbank voor de herbestemming van historische (maar lege) lijsten. In eerste instantie wil M hiervoor samenwerken met collega-musea in binnen- en buitenland waar al bestaande partnerships mee bestaan (zoals de VKC musea, Suermondt-Ludwigmuseum Aken, Catharijnenconvent Utrecht).

Te zeer beschadigde lijsten kunnen ook ter beschikking worden gesteld van studenten in de conservatie-restauratie opleidingen als studieobject. Het aanmaken van een database zou binnen de reguliere registratie en depotwerking van de betrokken partners kunnen gebeuren.

▶ Gemeenschappelijke Depotwerking Erfgoedlabo Leuven

Naast het beheren van het eigen M-depot werkt M actief mee aan het plannen, ontwikkelen en realiseren van een gemeenschappelijk erfgoeddepot (GED) in Leuven in samenwerking met het Erfgoedlabo Leuven (zie punt 8.7). Dit is een voorzetting van het project dat daarvoor werd opgestart door de partners Provincie Vlaams-Brabant, de Stad Leuven en de KU Leuven. In deze beleidsperiode wordt dit ambitieuze plan op punt gesteld en gerealiseerd, indien de nodige fondsen voor infrastructuur en personeel voor het beheer van dit depot worden gevonden. Hiertoe wordt in het voorjaar van 2018 een subsidieaanvraag ingediend.

▶ Cera-collectie

Nu quasi alle stukken uit deze collectie daadwerkelijk onder M's dak zitten, wil M vanaf 2019 focussen op het algemeen verbeteren van de bewaringssystemen (controleren en waar nodig nieuwe (zuurvrije) verpakking voorzien) en ophangsystemen (nieuwe lijsten of haken). De audiovisuele deelcollectie verdient een bijzondere aanpak in het kader van duurzame fysieke en digitale bewaring. Deze zullen worden geïnspecteerd op

beschadigingen en mogelijk verouderde dragers. Mogelijk moeten sommige stukken worden overgezet op nieuwe dragers. Ook zal M onderzoeken hoe en of deze stukken optimaal binnen M kunnen worden bewaard en onderhouden. Indien nodig wordt hier het advies van VIAA ingewonnen. Daarnaast zal M ook hier systematisch inventarisnummers aanbrenge aan de objecten.

► **Mobiel en online databankbeheer**

M wil inzetten op een performantere en efficiëntere manier van collectiemanagement door te investeren in de nodige software en hardware voor het mobiel werken in depot en op verplaatsing. Het omzetten van de Adlibdatabank die nu op een lokale SQL server draait naar een cloudbased server en installatie van een API (application programming interface) is hiervoor noodzakelijk (zie punt 8.3).

Bovendien zal dit ook de automatische upload van de M-collectie naar de VKC- Flanders arthub faciliteren. Standplaatsregistratie, conditiechecks en databankbeheer kunnen op deze manier eveneens naar de 21ste eeuw worden overgeheveld en binnen een geautomatiseerde workflow worden geïntegreerd. Dit zal een aanzienlijke tijdswinst maar ook beter deelbare en duurzamere content opleveren. Bovendien zullen inhoudelijke aanpassingen aan collectierecords op die manier sneller ontsloten kunnen worden op de verschillende online toepassingen waar de collectiedatabank via een API mee verbonden is.

6.2.4. Risicobeheer en Calamiteitenplan

M draagt als erfgoedinstelling een belangrijke verantwoordelijkheid naar de veiligheid van de mensen en het behoud en beheer van de collectie en de gebouwen. Calamiteiten moeten zoveel mogelijk worden voorkomen en dit kan door preventieve maatregelen te nemen. Sommige calamiteiten kunnen echter niet worden voorkomen en dan komt het erop aan zo snel mogelijk en juist te reageren. In een crisis telt immers iedere seconde. Daarom wil M een volwaardig calamiteitenplan kunnen voorleggen én gebruiken. Hiertoe stapte M in 2007 al mee in het ECCE-netwerk rond preventie en calamiteitenplanning in samenwerking met FARO Vlaams steunpunt voor cultureel erfgoed vzw, de Leuvense erfgoedactoren en de Erfgoedcel alsook met politie en brandweer. Dit netwerk houdt de vinger aan de pols en brengt collega's van verschillende instellingen op regelmatige basis samen om ervaringen uit te wisselen. Het ECCE netwerk fungeert tevens als een noodhulpverleningsnetwerk. Intern heeft M ook een werkgroep 'calamiteiten' die bestaat uit de gebouwbeheerder, het diensthoofd Collecties en een publieksbegeleider. Deze groep komt op regelmatige basis samen.

Wat is een calamiteitenplan?

Een calamiteitenplan is gericht op het voorkomen en beperken van schade: een snelle detectie, een snelle en juiste reactie en een plan voor herstel. Een calamiteitenplan legt veiligheidsprotocollen vast en beschrijft hoe dient te worden gereageerd indien bepaalde calamiteiten zich voordoen.

Niet alle rampen zijn afwendbaar, maar een goede planning van maatregelen bij alle mogelijke incidenten kan het verschil maken en de schade zoveel mogelijk beperken. M wil met dit calamiteitenplan zijn medewerkers een houvast geven, in geval van nood of calamiteit. Alle medewerkers moeten dit plan als vanzelfsprekend beschouwen en er naar terug grijpen als handleiding. Er moet een bewustzijn groeien bij alle medewerkers om ook alle mogelijke incidenten, hoe minimaal en onbelangrijk ook, te melden. Dit vergt een nieuwe of aangepaste houding. Medewerkers moeten kennis hebben van de procedures waar M voor kiest, ze moeten de noodmaterialen weten liggen en een aantal basishandelingen aangeleerd krijgen. Als alle neuzen in dezelfde richting staan, kan een nakende ramp op de best mogelijke wijze worden opgevangen. M houdt zich eraan om dit plan up-to-date te houden en de medewerkers van de instelling op gepaste en regelmatige wijze te briefen over eventuele wijzigingen (cfr. infra).

Doel en ambitie

M nam in september 2009 een nieuw gebouw in gebruik en wil van meet af aan een efficiënt calamiteitenbeleid voeren. Een goed werkend calamiteitenplan dat regelmatig wordt geëvalueerd en waar nodig bijgestuurd, is een primordiale vereiste om dit beleid te doen slagen. Aangezien M een voorbeeldfunctie bekleedt in de eigen regio (en daarbuiten) moet het zich inspannen om de opgebouwde kennis op vlak van behoud en beheer, depotwerking en -inrichting uit te dragen in het veld. M wil dan ook de ervaringen opgedaan tijdens het voorbereiden van en het gebruiken van het calamiteitenplan delen met collega-erfgoedbeheerders. In het eerste openingsjaar werden verschillende veiligheidsprocedures op punt gezet en kreeg ook de calamiteitenplanning een meer concrete vorm. Na een verbouwingsfase in het voorjaar 2017 werd het calamiteitenplan aan een grondige update onderworpen.

Het mantra bij het uitwerken van de calamiteitenprocedures is steeds hetzelfde: eerst de mens, dan het erfgoed. Alle procedures binnen het calamiteitenplan stellen met andere

woorden eerst de veiligheid van de in M aanwezig personen voorop, pas daarna is de kunst aan de beurt.

Verspreiding en toepassing in de instelling

Een calamiteitenplan bevat veel vertrouwelijke informatie. Daarom kan niet iedereen het volledige dossier inkijken. Naarmate de verantwoordelijkheden toenemen, krijgen mensen meer inzage in de gevoelige informatie. Primaire partners in geval van een calamiteit zoals de brandweer en de politie moeten uiteraard volledig op de hoogte zijn.

M zal bestaande en nieuwe medewerkers uiteraard brieven en op de hoogte brengen van het bestaan van een calamiteitenplan. Zij kunnen dit (in een aangepaste versie) inkijken in de museumbibliotheek en de informatiesessies, workshops en opleidingen volgen die voor alle medewerkers zullen worden ingericht binnen het format van de M-university, een reeks opleidingen gegeven door interne en externe lesgevers. Jaarlijks worden meerdere oefeningen georganiseerd zoals onder meer de verplichte evacuatieoefening die twee keer per jaar aangekondigd wordt geoefend (om zoveel mogelijk medewerkers te betrekken).

Daarnaast wordt er jaarlijks geoefend op blus- en evacuatietechnieken op locatie (PIVO Vlaams-Brabant). Deze oefening is op maat voor enerzijds technische medewerkers en depotmedewerkers en anderzijds publieksmedewerkers en onthaalpersoneel. Voorts worden er ook EHBO-opleidingen georganiseerd. Ook wordt er over de grenzen heen gekeken en probeert M zijn personeel in de mate van het mogelijke ook andere workshops en opleidingen aan te bieden rond bijvoorbeeld arthandling (in crisissituaties), hoe om te gaan met moeilijke bezoekers ...

Nieuwe stafmedewerkers of medewerkers met een specifieke taak rond veiligheid of depotbeheer zullen naargelang hun functie extra (vertrouwelijke) informatie krijgen. Een aangepaste versie kan worden geraadpleegd door bezoekers of collega's na schriftelijke toestemming van de verantwoordelijken.

Calamiteitenfiches met de juiste procedure per calamiteit (zowel voor mens als voor erfgoed- of kunstobject) worden ter beschikking gesteld van het personeel en worden op regelmatige basis inge oefend (bijvoorbeeld telkens bij de opening van een nieuwe tentoonstelling). Deze calamiteitenfiches zullen ook op vaste plaatsen in het gebouw te vinden zijn, net zoals de calamiteitenkits.

Op macroniveau zijn er SPOC's (*single point of contact*) bij de lokale politie en de brandweer. Ook zij worden gebriefd bij wijzigingen of updates aan het plan. In samenspraak met de politie en brandweer is een risicoanalyse uitgevoerd met betrekking tot grote crisissen (bv. rellen, overstroming, bovenlokale stroompannes ...) en de wederzijdse ondersteuning van de Stad Leuven en M - Museum Leuven hierbij.

Tot slot vermelden we ook het bezoekersreglement van M dat ook op vlak van preventie van schade en calamiteiten belangrijke bepalingen betreft.

10 agents of deterioration

M baseert zich op de zogenaamde 10 "agents of deterioration" (schadefactoren) zoals uitgetekend door het Canadian Conservation Institute. Op die basis zijn procedures uitgewerkt met aandacht voor mens én kunstwerk. De vier basisacties in de beheersketen - 'voorkomen', 'blokkeren', 'detecteren' en 'behandelen' - worden hier telkens in meegenomen.¹⁴

14. Voor het uitwerken van deze procedures werden tevens SPECTRUM procedures 11 (risicobeheer) en 19 (verlies en schade) geraadpleegd. Daarnaast legde M een ruime documentatie aan die ze verzamelde in de loop der jaren en die deels op www.depotwijzer.be te vinden is.

In dit kader volgde het diensthoofd Collecties onder meer in 2013 de opleiding ‘Assessing and Managing risks to your collection’ van Robert Waller (CCI) georganiseerd door het KIK-IRPA. De reacties op de schadefactoren worden gekoppeld aan het risico dat ze vaak of weinig kunnen voorkomen en aan de impact (hoog/laag) die dat met zich meebrengt. Zo ontstaat een matrix met risico’s en maatregelen op maat van de organisatie. Wanneer bepaalde factoren gelijktijdig voorkomen, verloopt de aftakeling sneller (door synergie).

DE 10 SCHADEFACTOREN

- ▶ Fysische krachten (schade, slijtage, breuk ...)
- ▶ Dieven en Vandalen
- ▶ Brand
- ▶ Water
- ▶ Ongedierte en schimmel (knaagdieren, insecten, vogels, vleermuizen ...)
- ▶ Verontreiniging (lucht, gassen, vloeistoffen, stof, vuil)
- ▶ Licht en straling
- ▶ Verkeerde temperatuur (en schommelingen)
- ▶ Verkeerde luchtvochtigheid (en schommelingen)
- ▶ Informatieverlies

Risicoanalyse op macro- en microniveau

Naast de risicoanalyse op macroniveau voor het inschatten van de waarschijnlijkheid waarmee de ‘10 agents of deterioration’ kunnen voorkomen in M, met hieraan gekoppeld het calamiteitenplan, wordt ook op microniveau voor elke collectiehandeling, zowel intern als extern, evenals voor evenementen of werken die in M doorgaan voorafgaand een beknopte risicoanalyse uitgevoerd om de impact en mogelijke risico’s ervan op mens (bezoeker en medewerker) en collectie te kunnen inschatten. Op deze manier is risicobeheer ingebed in de dagelijkse werking van M.

Eigen collectie en bruiklenen

Naast de eigen collectie van meer dan 53.000 objecten waarvan er zo’n 260 in diverse collectieopstellingen zijn te zien (toestand eind 2017), is M bovendien nagenoeg constant verantwoordelijk voor vele, vaak prestigieuze bruiklenen in het kader van tijdelijke tentoonstellingen. Bruikleengevers zijn vaak ook bezorgd om de reactie van een bruikleennemer bij een calamiteit. Daarom werkte het museum ook hiervoor zogenaamde ‘control and escalation response’ procedures uit en wordt bij aanvang van elke nieuwe collectiepresentatie of bruikleententoonstelling een extra expofiche aan het calamiteitenplan toegevoegd. Deze fiche bevat informatie voor de ‘first responders’ bij een calamiteit over de tentoonstelling, wie er verantwoordelijk voor is (en dient gewaarschuwd of opgeroepen te worden volgens een cascadesysteem). Er wordt ook een lijst van prioritaire voorwerpen toegevoegd, enerzijds in volgorde van fragiliteit en belang (o.w.v. materiaal, topstuk, hoge verzekeringswaarde of specifieke bruikleeneis) maar anderzijds ook per calamiteit. Zo kan

bij een klimatologisch probleem de lijst van prioritair te evacueren objecten verschillen van deze bij een probleem met ongedierte of schimmel.

Speciale aandacht voor Integrated Pest Management (IPM)

In het kader van risicobeheer en adequaat reageren op calamiteiten (groot of klein) is een geïntegreerd risicobeleid nodig dat diep is geworteld doorheen alle lagen van de organisatie. Onder *Integrated Pest Management* verstaan we het vermijden van en/of goed reageren op insecten- en schimmelaantasting in de organische collecties. Het risico op deze vorm van calamiteit is immers veel groter dan het risico op terrorisme, ontploffing en zelfs brand. M heeft in het verleden veel geïnvesteerd in het insecten- en schimmelvrij maken van de organische collecties voor ze in M werden binnengebracht en wil dit graag zo houden. Daarom spendeert M speciale aandacht aan dit vaak onderschatte probleem. Ook ongedierte wordt niet geduld in het museum.¹⁶

Het is de taak van de risicobeheerders (in M zijn dat het diensthoofd Collecties, de depotbeheerder en de gebouwbeheerder) om te zorgen dat er structureel IPM wordt gehanteerd in M. Bondig uitgelegd beslaat IPM de volgende vier onderdelen:

- ▶ het herkennen van aantastingen (de soort en de mogelijke schade);
- ▶ het probleem analyseren (door inspectie en vangen);
- ▶ het vermijden van aantasting (houd ze buiten);
- ▶ het voorkomen van aantasting (voorkom dat ze zich thuis voelen, haal overlevingscondities weg).

De sleutel tot een goed IPM is een goed onderhoud van het gebouw, het detecteren en monitoren van mogelijke aantastingen, het identificeren van specimen, het begrijpen van de omgeving en het klimaat (binnenshuis en buitenshuis).

Het opleiden van alle personeelsleden, binnen alle lagen van de organisatie, is hierin een belangrijke factor. Preventie is beter dan reageren. Ook het IPM wordt als een M-university ingepland. Onderdelen hiervan komen ook aan bod tijdens de M-edewerkersvergadering. Immers, een IPM kan slechts werken als de hele organisatie aan hetzelfde zeel trekt.

Enkele basisregels worden voor het hele museum (excl. Museumcafé), en binnen alle facetten van de werking gehandhaafd:

- ▶ geen bloemen, bomen of planten in het museum;
- ▶ geen onbehandeld hout in het museum;
- ▶ geen voeding of drank in de museumzalen;
- ▶ geen dieren in de zalen (uitgezonderd blindengeleide of assistentiehonden).

Collectiehulpverleningsplan

Binnen het calamiteitenplan is ook aandacht voor de collectiehulpverlening bij een calamiteit. Hiervoor sluit M overeenkomsten met (boven)lokale partners voor nooddepotopvang, transportfirma's, maar ook restauratiefirma's en calamiteitenhulpverleners. Hiervoor kan M ook beroep doen op de partners binnen het ECCE netwerk. Bij een (grote) calamiteit treedt een procedure in werking die in eerste instantie de veiligheid van de mens (bezoeker en medewerker) vooropstelt maar in een tweede fase het behoud van het aanwezige erfgoed vooropstelt. Eens het gebouw wordt vrijgegeven door politie en/of brandweer is het zaak om het collectiehulpverleningsplan door te voeren. Ook hier werkt M met duidelijke

16. Zo is er sinds 2016 een lopend contract met Rentokil, dat op regelmatige basis controle komt doen op knaagdieren/ongedierte. Zij ondernemen indien nodig curatieve maatregelen en komen eveneens ter plaatse op afroep (binnen de 24u).

stroomdiagrammen, grotendeels gebaseerd op de SPECTRUM procedures, zodat de schade tot een minimum wordt beperkt. Daarnaast investeert M ook in noodmaterialen *on site* en in zogenaamde calamiteitenkits die op strategische plekken in het gebouw worden gestockeerd en de EHBO-collectiehulpverlening sneller en efficiënter kunnen doen verlopen. Specifieke opleidingen in dit verband (omgaan met insectenaantastingen, waterschade, brandschade ...) moeten hier ook op regelmatige basis worden voorzien voor het personeel.

Actualiseren van het plan

Het calamiteitenplan moet en zal regelmatig worden aangepast. Het is belangrijk dat de informatie in het plan up-to-date blijft. Er kunnen in de loop der tijd wijzigingen in het personeelsbestand optreden, de collectie wijzigt, er zijn misschien nieuwe of andere overeenkomsten met externe partners, verbouwingen aan het gebouw of aanpalende panden, wijziging van contactgegevens.

Eind 2017 werd de meest up-to-date versie van het calamiteitenplan afgewerkt. Om de vier maanden worden de vermelde contactgegevens gecontroleerd en geüpdate (bv. omwille van personeelwissels) en wordt gecheckt of de noodhulpverlening nog steeds is gegarandeerd. Daarnaast krijgt het calamiteitenplan meermaals per jaar bij elke collectiewissel of nieuwe tentoonstelling nieuwe Expofiches per project toegevoegd en bijlages worden gecheckt op hun actuele gegevens (cfr. supra).

In 2019 zal M een calamiteitenplan opmaken voor de Sint-Pieterskerk naar aanleiding van de vernieuwde collectiepresentatie en publieksbemiddeling. Dit plan zal worden geënt op het M calamiteitenplan.

Budget

Het museum voorziet jaarlijks een budget voor het realiseren en implementeren van de calamiteitenprocedures en veiligheidsvoorzieningen. Zo wordt er jaarlijks een recurrent bedrag van circa 35.000 euro ter beschikking gesteld voor o.a. de beveiligingsfirma en meldkamer. Het museum heeft de nodige onderhoudscontracten afgesloten voor alarmsystemen en het HVAC systeem (85.000 euro/jaar). Het museum investeert in hygiëne en voorziet jaarlijks 120.000 euro voor een poetsfirma in de publieke ruimtes.¹⁷ Tijdens de verbouwingsfase van het museum in het voorjaar 2017 werd bovendien het volledige camerabeveiligingsnetwerk en toegangscontrolesysteem vernieuwd en uitgebreid door middel van een investering van circa 150.000 euro. Nog in 2017 werd in de depotniveau's -2 en -3 een waterlekdetectiesysteem met alarmmelding geïnstalleerd ter waarde van 18.000 euro.

Binnen het budget Opleiding wordt jaarlijks aandacht besteed aan het voorzien van de nodige (herhaal)opleidingen met betrekking tot brandblus- en evacuatietechnieken, EHBO, arthandling in crisissituaties, omgaan met moeilijke bezoekers ...

17. De niet-publiek toegankelijke ruimtes zoals depot en technische ruimtes worden momenteel gereinigd door intern technisch en/of depot-personeel.

OPBOUW CALAMITEITENPLAN

1. Preventie

Dit hoofdstuk beschrijft de beleidstrategie rond calamiteitenplanning van M en analyseert de risico's waar M rekening mee houdt (inclusief Risico-Matrix *10 agents of deterioration*).

2. Voorbereiding

Dit hoofdstuk bevat onder meer een beschrijving van alle genomen maatregelen en (technische) voorzieningen binnen M, depot- en noodmaterialen, evacuatie- en situatieplannen, overeenkomsten met noodhulpverleners, contactlijsten, prioriteitenlijsten evacuatie collectie en bruiklenen ('Expofiches'), alsook de ingeplande opleidingen.

3. Noodreactieplan en herstelplan

Dit hoofdstuk beschrijft de te volgen procedures per calamiteit in handige stroomdiagrammen en visuele schema's ('Calamiteitenfiches') en bevat ook een collectiehulpverleningsplan.

4. Revisie en actualisering

Dit hoofdstuk beschrijft de periodieke planning rond update en actualisering van het plan en bevat een logboek van alle controles en aanpassingen, controles inhoud calamiteitenkits ...

5. Bijlagen

Onder meer blanco incidentenmeldingsformulier, blanco Expofiche, lijst van (online) documentatie ...

6.2.5. Fasering conservatie-restauratie*

Ook in de beleidsperiode 2019–2023 blijft M focussen op het beter bewaren van zijn collectie volgens de hierboven opgelijste prioriteiten (cfr. supra).

De volgende tabel maakt duidelijk hoe M de behandeling van zijn collecties en de werking in het depot de komende jaren zal aanpakken en ziet evolueren:

2017
<ul style="list-style-type: none"> ▶ Toezien op uitvoering noodzakelijke conservatiebehandelingen museumreserve, met jaarlijks budget behoud en beheer, volgens prioriteiten surveys en/of toekomstige collectiepresentaties, tentoonstellingsprojecten ▶ Conservatie meubelcollectie ▶ Conservatie prentenkabinet ▶ Conservatie en hernummering collectie keramiek en porselein ▶ Herbewaring van de munten en penningen in nieuwe muntkasten ▶ Opvolging restauratie en renovatie Sint-Pieterskerk
2018
<ul style="list-style-type: none"> ▶ Toezien op uitvoering noodzakelijke conservatiebehandelingen museumreserve, met jaarlijks budget behoud en beheer, volgens prioriteiten surveys en/of toekomstige collectiepresentaties, tentoonstellingsprojecten ▶ Conservatie prentenkabinet ▶ Opvolging restauratie en renovatie Sint-Pieterskerk ▶ Conditie-survey inlijstingen schilderijen en opstart behandeling ▶ Afwerking herbewaring van de munten en penningen in nieuwe muntkasten ▶ Conservatie en hernummering collectie keramiek en porselein ▶ Conservatie meubelcollectie (i.f.v. herbestemming) ▶ Conservatie-restauratie schilderijen salons stadhuis
2019
<ul style="list-style-type: none"> ▶ Toezien op uitvoering noodzakelijke conservatiebehandelingen museumreserve, met jaarlijks budget behoud en beheer, volgens prioriteiten surveys en/of toekomstige collectiepresentaties, tentoonstellingsprojecten ▶ Opvolging en afwerking restauratie en renovatie Sint-Pieterskerk ▶ Conservatie en hernummering collectie keramiek en porselein ▶ Conservatie meubelcollectie (i.f.v. herbestemming) ▶ Conservatie-restauratie schilderijen salons stadhuis ▶ Conservatie collectie middeleeuwse beeldhouwkunst ▶ Conservatie inlijstingen ▶ Conservatie prentenkabinet ▶ Conservatie collectie middeleeuwse beeldhouwkunst ▶ Conditie-survey lapidarium M en extra muros (kerken en stadhuis)

2020

- ▶ Toezien op uitvoering noodzakelijke conservatiebehandelingen museumreserve, met jaarlijks budget behoud en beheer, volgens prioriteiten surveys en/of toekomstige collectiepresentaties, tentoonstellingsprojecten
- ▶ Conservatie inlijstingen
- ▶ Conservatie-restauratie schilderijen salons stadhuis
- ▶ Conservatie collectie middeleeuwse beeldhouwkunst
- ▶ Plan van aanpak lapidarium stadhuis

2021

- ▶ Toezien op uitvoering noodzakelijke conservatiebehandelingen museumreserve, met jaarlijks budget behoud en beheer, volgens prioriteiten surveys en/of toekomstige collectiepresentaties, tentoonstellingsprojecten
- ▶ Conservatie-restauratie schilderijen salons stadhuis
- ▶ Conservatie collectie middeleeuwse beeldhouwkunst
- ▶ Start conservatie lapidarium stadhuis

2022

- ▶ Toezien op uitvoering noodzakelijke conservatiebehandelingen museumreserve, met jaarlijks budget behoud en beheer, volgens prioriteiten surveys en/of toekomstige collectiepresentaties, tentoonstellingsprojecten
- ▶ Conservatie inlijstingen
- ▶ Conservatie-restauratie schilderijen salons stadhuis
- ▶ Conservatie collectie middeleeuwse beeldhouwkunst
- ▶ Conservatie lapidarium stadhuis

2023

- ▶ Toezien op uitvoering noodzakelijke conservatiebehandelingen museumreserve, met jaarlijks budget behoud en beheer, volgens prioriteiten surveys en/of toekomstige collectiepresentaties, tentoonstellingsprojecten
- ▶ Conservatie inlijstingen
- ▶ Conservatie collectie middeleeuwse beeldhouwkunst
- ▶ Conservatie lapidarium stadhuis

Sine dato

- ▶ Standplaatsregistratie n.a.v. verhuizing deelcollecties naar Gemeenschappelijk Erfgoed Depot Leuven (onder voorbehoud)

*Onder voorbehoud van beleids- en/of begrotingswijzigingen en hieruit volgende gewijzigde prioriteiten.

6.3 Collectiemobiliteit: uitgaande bruiklenen

6.3.1. Visie

M is van mening dat ze het erfgoed zowel beheert en bewaart voor de toekomst als om het te tonen aan het publiek van vandaag. Dit betekent dat M positief staat ten opzichte van het bruiklenen (zowel kort- als langdurig) van collectiestukken aan andere musea in binnen- en buitenland. Uiteraard gebeurt dit steeds binnen de aanvaardbare grenzen, die door de toestand of het materiaal van een object worden afgebakend. Wanneer stukken in bruikleen worden gevraagd, is dat het eerste criterium waarop aanvragen worden beoordeeld: **‘Kan het object reizen zonder problemen? Welke zijn de risico’s en zijn deze aanvaardbaar?’** Kan de bruikleennemer garanderen dat de fysieke en klimatologische voorwaarden voor een veilige bruikleen zijn voldaan?

Een tweede criterium dat wordt overwogen in de beslissingsprocedure is: **‘Hoe belangrijk of onontbeerlijk is het stuk voor onze eigen werking?’** Dit geldt voornamelijk voor stukken uit de eigen opstellingen. Over topstukken wordt overlegd met de dienst Publiekswerking. Heeft M zelf plannen met het object voor een onderzoeks- of tentoonstellingsproject en zijn die verzoenbaar met de data van de bruikleenaanvraag? Het toezeggen van bruikleenaanvragen voor kunstwerken die zijn erkend binnen het ‘Topstukkendecreet’ wordt volgens de decretale verplichtingen eerst voorgelegd aan het Agentschap Kunsten en Erfgoed van de Vlaamse Gemeenschap.

Als derde criterium stelt M zich de vraag: **‘Wat levert de bruikleen ons op’** op inhoudelijk vlak. Wordt het collectiestuk door de bruikleen opgewaarderd, is er een onderzoek of publicatie aan gekoppeld, leren we meer over het stuk in het proces? Daarnaast wordt ook de intrinsieke meerwaarde voor M als museale instelling mee overwogen. Elke (inter)nationale bruikleen verstevigt M’s positie in het internationale museale landschap en zorgt voor meer *lending power*.

M actualiseerde zijn bruikleenpolicy, met regels en criteria waaraan een bruikleenaanvraag moet voldoen. Voor elke aanvraag wordt een advies geformuleerd door M. De definitieve beslissing over het al dan niet toezeggen van de bruikleen wordt genomen door het College, in naam van de Stad Leuven, de eigenaar of bruikleengever van de collectie. De internationale collectiemobiliteit neemt jaar na jaar toe, zowel qua kortdurige als langdurige bruiklenen. Dit heeft uiteraard te maken met een groeiende uitstraling van de collectie door de betere (digitale) ontsluiting ervan. (zie bijlage 3 voor een selectie van recente uitgaande bruiklenen)



Wat langdurige bruiklenen betreft kan M dankzij de nieuwe, flexibelere collectieopstelling meer topstukken laten reizen, solo of in groep. Enkel al in 2017 vertrokken enkele topstukken uit het museum, zoals de *Heilige Familie* van Pieter Coecke van Aelst en de *Maria met Kind* van de Groep Dirk Bouts, voor een langdurige bruikleen (minimum een jaar) naar het buitenland, en wel respectievelijk naar het Museo Lazaro Galdiano in Madrid en het Kunsthistorisches Museum - Kunstkammer in Wenen. In februari 2018 vertrekken vier topschilderijen en twee beelden naar het Museum Rockoxhuis in Antwerpen voor een bruikleen van vijf jaar. Ook aan het Noordbrabants Museum in Den Bosch en het Rubenshuis in Antwerpen heeft M langdurig stukken in bruikleen gegeven.



Bovendien worden ook inkomende langdurige bruiklenen, soms van quasi volledige collecties, aangegaan met musea (zoals het KMSKA Antwerpen, Gruuthusemuseum in Brugge, het Suermondt-Ludwigmuseum van Aken) als met privé-verzamelaars. Door de eigen collectie met werken van buitenaf te infuseren komen nieuwe en verrijkende dialogen tot stand.

In 2012 werd het beheer van de Cera-collectie, inclusief het omgaan met bruikleen-aanvragen, door M overgenomen. Sindsdien werden er 90 kunstwerken uitgeleend aan regionale, nationale en internationale organisaties. In de toekomst zullen deze aanvragen worden geïntegreerd binnen het algemene bruikleenverkeer van M. Hetzelfde geldt voor het bruikleenverkeer dat volgt uit de koppeling van de KU Leuven collectie aan M.

6.3.2. Bruikleenadministratie

De collectiemobiliteit wordt in de collectiedatabank Adlib gedocumenteerd (standplaatsen, conditiechecks en behandelingen, aanbevelingen voor transport en opstelling, tentoonstellingen, bibliografische documentatie) door de depotbeheerder en de registrator. Hoewel Adlib bepaalde gestandaardiseerde administratieve toepassingen aanbiedt, hanteerde M tot nu toe eigen procedures voor de bruikleenadministratie, in het bijzonder voor het opstellen van bruikleencontracten, ontvangstbewijzen en conditierapporten. In de vorige beleidsperiode werd al werk gemaakt van gestandaardiseerde sjablonen die via de databank kunnen worden gegenereerd. Dit was een eerste stap in de optimalisering van de werkprocessen. In de komende beleidsperiode wil M nog verder gaan en een performanter systeem implementeren voor het omgaan met zowel inkomende als uitgaande bruiklenen. Zo wil M een mobiel en draadloos systeem voor collectiemanagement in huis en op verplaatsing ontwikkelen dat via tablet kan worden gebruikt en het collectie- en bruikleenbeheer aanzienlijk efficiënter maar ook duurzamer zal doen verlopen. Conditierapporten zouden dan digitaal en in de cloud kunnen worden opgemaakt en aangepast, aangevuld met foto's van details of schade, aanbevelingen en digitale handtekeningen. In enkele muisklikken is de objectfiche en toestandsbeschrijving in Adlib dan up-to-date, en dit zowel in huis als op verplaatsing (zie ook punt 6.2.2 over mobiel en online databankbeheer).

6.3.3. Digitale beeldbank en reproductie-aanvragen

M bouwt sinds 2009 een digitale beeldbank uit met afbeeldingen in hoge resolutie van de museumcollectie. In het kader van collectiebeheer en -registratie wordt de beeldbank jaarlijks uitgebreid met nieuwe digitale fotografie en scanning. Dit beeldmateriaal wordt primair ingezet voor de ontsluiting van de collectie, zowel door M zelf als via externe kanalen. De HR-afbeeldingen worden systematisch opgenomen in de digitale collectiedatabank zodat voor de online ontsluiting van de collectie steeds het best mogelijke beeldmateriaal van de kunstobjecten wordt gebruikt.

Vooralsnog bestaat de beeldbank uit een geïntegreerd geheel van afbeeldingen op een centrale fileserver, afhankelijk van technische en IT-ondersteuning via Stad Leuven. Om een duurzaam en professioneel beeldbeheer te garanderen, en daarenboven de logische stap verder te kunnen zetten naar een geïntegreerd beheer van collectiebeelden en distributie op maat, zowel intern als in het kader van samenwerkingen met externe partners en/of leveranciers, wenst M in de volgende beleidsperiode te investeren in een adequaat systeem voor *digital asset management* (DAM). Deze museumbrede doelstelling, die uiteraard ruimer gaat dan louter het beheer van collectiebeelden, biedt ook de mogelijkheid om op een performante manier in te spelen op de ambities op het vlak van een cloud-based collectiebeheersysteem (Adlib/Axiell) en het vlotte doorstromen van collectiedata en -afbeeldingen naar kunst- en erfgoedaggregatoren, onderzoekers, pers, applicatieontwikkelaars ... via interactie met aangepaste API's (zie ook punt 6.2.3.). M legde de voorbije jaren ter voorbereiding van deze ambitie al een verkennend traject af met onder meer Packed vzw, het Leuvense samenwerkingsverband Erfgoedlabo en de VKC.

Voor de fotografie van de collectie werkt M hoofdzakelijk samen met beeldbank Lukas - Art in Flanders vzw, die sinds de vorige beleidsperiode tevens de reproductieaanvragen voor de M-collectie behartigt. M ontvangt immers op regelmatige basis reproductieaanvragen voor afbeeldingen uit de collectie, in het bijzonder vanwege (buitenlandse) musea en onderzoekers. Er is een aantoonbare band tussen de aard van de aanvragen en al online of via publicaties ontsloten delen van de collectie. De duurzame ontwikkeling van en de garantie op een performante dienstverlening door beeldbank Lukas is echter een noodzakelijke voorwaarde voor het uitbouwen en aanhouden van een structurele, professionele werking op het vlak van digitalisering en beeldaanvragen binnen het huidige Vlaamse beleidskader.



Het merendeel van de Cera-collectie liet Cera in het verleden al door professionele kunstfotografen digitaliseren. In een volgende fase worden de kunstwerken waarvan foto's ontbreken of van mindere kwaliteit zijn (opnieuw) gefotografeerd.

Voor historische foto's van werken uit de M-collectie, in het bijzonder deze afkomstig uit het patrimonium van Leuvense instellingen en sites, biedt de voor het merendeel gratis beschikbare fototheek van het Koninklijk Instituut voor het Kunstpatrimonium een belangrijke toegang voor eigen en extern onderzoek.

Voor kunstenaars uit de M-collectie die nog geen 70 jaar zijn overleden of nog in leven zijn, tracht M in de mate van het mogelijke met de kunstenaars of de nabestaanden/rechthebbenden overeenkomsten af te sluiten omtrent de reproductierechten voor alle eigen collectiewerkzaamheden en communicatie. Dit geldt eveneens voor de Cera-collectie: alle kunstenaars worden aangeschreven en er zijn waar mogelijk met hen aangepaste overeenkomsten afgesloten. Deze opdracht was eind 2017 voor 80% voltooid. Voor de kunstenaars die bij SABAM zijn aangesloten, sloot M met SABAM een reproductielicentie af. Externen die beeldmateriaal van hun werken aanvragen, dienen zelf met SABAM de reproductierechten van de aangevraagde foto's te regelen. Voor videostills van multimediale kunstwerken doet M een beroep op het Argos Centre for Art and Media in Brussel.

7 ONDERZOEK

M is een wetenschappelijke instelling en het spreekt dus voor zich dat onderzoek in het DNA van M zit. Dit onderzoek willen we niet enkel beperken tot onderzoek over de eigen kerncollectie dat zijn neerslag krijgt in collectiepresentaties en catalogi, maar we willen ook een katalysator zijn voor fundamenteel kunsthistorisch en museologisch onderzoek. Deze nieuwe kennis kan worden ontsloten via tentoonstellingen en publicaties.

Focus op middeleeuwse en renaissance beeldhouwkunst - Ards

Een eerste belangrijke werf in het onderzoek is de focus op middeleeuwse en renaissance beeldhouwkunst. Deze specialisatie komt voort uit de kerncollectie van M maar er is zeer duidelijk nood aan een bredere en meer fundamentele onderzoekscapaciteit over dit onderwerp in Europa. Dit wil M mee realiseren door middel van de verdere uitbouw van het documentatiecentrum en van het internationale netwerkplatform www.Ards.be. Dit behelst het online ontsluiten van het documentatiecentrum en een netwerk van gelijkgestemde documentatiecollecties uitbouwen. Maar even goed blijft de traditie van een jaarlijks internationaal colloquium over beeldhouwkunst bestaan. Belangrijk hierbij is om het Ards netwerk actief tot bij internationale partners te brengen zoals in 2016 en 2017 gebeurde in respectievelijk Aken en Parijs, en in de toekomst gepland staat in Utrecht. Andere mogelijkheden zijn bijvoorbeeld ook Berlijn (Bodemuseum), Glasgow (Burrell Collection) of Valladolid (Museo Nacional de Escultura).



Tot slot vindt M ook de ontsluiting en publicatie van de gegenereerde wetenschappelijke kennis belangrijk. Daarvoor zou een peer-reviewed digitaal publicatieplatform de ideale oplossing kunnen zijn voor individuele studies. Dit wil M in de schoot van de website Ards.be realiseren. Dit zal een technische aanpassing aan de site vereisen.

Echter ook een meer omvattend en algemeen naslagwerk over de beeldhouwkunst in de Lage Landen is nodig om dit deel van de kunstgeschiedenis een wetenschappelijke basis te geven, waardoor de kennis en bekendheid van deze kunsttak zich verder kan ontwikkelen. Daarom ambieert M om de drijvende kracht te zijn achter het project 'Early Netherlandisch Sculpture', een publicatiereeks over de beeldenproductie in de Nederlanden tot 1566 naar analogie met het werk van Friedländer (15de en 16de eeuwse schilderkunst) of Burchard (*Corpus Rubenianum*).

In deze context is het tevens een bijzondere meerwaarde om een fellowshipprogramma rond beeldhouwkunst op te starten. Door jaarlijks een fellow voor een periode van 3 maanden te laten werken op een specifiek segment van de studie van middeleeuwse beeldhouwkunst kan onder meer deze publicatiereeks worden voorbereid.

Materiaal-technische analyse – collectie Middeleeuwse beeldhouwkunst

In de volgende beleidsperiode wil M de eigen collectie middeleeuwse beeldhouwkunst bovendien aan een exhaustief materiaal-technisch onderzoek onderwerpen.

Veel van deze stukken zijn immers onderbestudeerd in het verleden. Zo wil M van deze

collectie systematisch de polychromie laten onderzoeken (bv. door stratigrafische of XRF analyse), maar ook materiaalidentificatie-onderzoek en dendrochronologische analyses zijn nodig. De kennis van sommige stukken zal bovendien ook gebaat zijn met een CT-scan of röntgenfoto. Hiervoor kan M samenwerken met de afdelingen Radiologie en Radiotherapie van het UZ Gasthuisberg. Het doel van deze doorgedreven analyse is om te komen tot een meer gedetailleerde materiaal-technische inventaris om de collectie beter te kunnen contextualiseren binnen een (inter)nationale context (bv. Burrell Collection in Glasgow, Fitzwilliam Museum Cambridge, Catharijneconvent Utrecht, Gruuthusemuseum Brugge, Suermondt-Ludwig Museum Aken ...) maar ook om voor specifieke stukken een aantal vraagtekens te kunnen oplossen en mogelijk nieuwe relaties te kunnen leggen. Hierbij is het belangrijk dat ook het decoratief oppervlak van de beeldhouwwerken wordt geanalyseerd. We mogen sculptuur niet enkel als gesneden of gehouwen object bekijken, maar moeten de polychromie die er een wezenlijk deel van uitmaakt even uitgebreid onderzoeken en ambiëren dus een geïntegreerde aanpak.

In het kader van M's deelname als pilootpartner aan de RKD-Marks on Art database worden tussen 2018 en 2020 ook alle beeldhouwwerken en paneelschilderijen onderzocht op aanwezige merktekens en opschriften.

Al deze onderzoeksresultaten zullen zowel lopende als toekomstige onderzoeks- en tentoonstellingsprojecten ten dienste staan.



Hierbij aansluitend zet M zijn collectie ook in binnen het Leuven Mindgate project. Zo wordt er met IMEC en IPARC onderzocht of een hyperspectrale camera, door IMEC ontwikkeld, zou kunnen worden ingezet voor het technisch-wetenschappelijk onderzoek van kunstwerken.

Onderzoeksproject 3D printing van gepolychromeerde middeleeuwse beelden

In de vorige beleidsperiode startte M met een onderzoek naar de haalbaarheid om met 3D printing kleurechte replica's van gepolychromeerde beelden te maken op ware grootte. De beweegreden voor het maken van een 3D replica zou enkel en alleen om behoudsredenen zijn. De aanleiding hiervoor was een concrete vraag van een lokale kerkfabriek, die vreesde voor het behoud van een middeleeuws stuk omwille van beveiligings- en klimaatissues in de kerk.

Bij ons weten is er nog niet op die schaal en voor die reden, met een maatschappelijk doel, 3D printing aangewend voor middeleeuwse beeldhouwkunst.

Met de huidige snelle ontwikkeling van 3D printing technieken lijkt het ons vanzelfsprekend om te onderzoeken of we eventueel via deze methode tot zeer waarheidsgetrouwe replica's kunnen komen die hun functie in de kerk kunnen vervullen terwijl het origineel voor diefstal of schade wordt behoed door het in het museumdepot op te nemen. Het origineel zou dan enkel nog bij bijzondere gelegenheden voor liturgie worden ingezet.

Replica's in de beeldhouwkunst waren tot voor kort enkel via afgietsels mogelijk (in gips of plastic gegoten). Indien men echter een gepolychromeerde replica wenst, betaalt men ofwel heel veel voor een dure beschildering op een relatief goedkoop gefabriceerd afgietsel, ofwel

niet veel, maar dan is de beschildering niet goed of waarheidsgetrouw genoeg. Bij polychromie is vaak het vergulde of verzilverde oppervlak een moeilijkheid om te repliceren (dure materialen). Mits de juiste afstelling van inkten zou dit mogelijk bij 3D printing eenvoudiger zijn. Ook de textuur van het hout die vaak voorkomt bij beelden, gaat bij de klassieke replica vaak verloren. Daarenboven is het maken van afgietsels niet zonder risico voor de beelden die worden afgegoten. Een 3D fotogrammetrie of scanning is veel minder invasief naar het object toe. Het museum voerde in 2016–2017 al een eerste testcase uit in samenwerking met Materialise en presenteerde dit op het prestigieuze colloquium ‘3D printing in cultural heritage’ in het British Museum in Londen op 9 en 10 november 2017. Omdat de resultaten van deze test nog niet bevredigend zijn, onderzoekt M deze piste verder. Vermoedelijk worden er ook andere partners betrokken bij het project. Wanneer het project voldoende resultaten heeft gegenereerd, zal M dit ontsluiten naar het publiek toe via online kanalen of via de ‘M in beweging’ zaal (zaal 0.E) in de nieuwe collectiepresentatie, die toelaat te focussen op actualiteit en onderzoek.

Academisch onderzoek naar de collectie

Bovendien wil M de eigen collectie diepgaander onderzoeken op academisch niveau. Binnen M worden momenteel twee doctoraatsstudies ondernomen met een duidelijke link naar de M-Collectie. Een eerste studie – door diensthoofd Collecties Marjan Debaene, aan de KU Leuven onder promotor Prof. Dr. Jan Van der Stock (Illuminare/Vakgroep Kunstwetenschappen) - is gericht op de beeldenproductie in Leuven van de 15de en 16de eeuw en zal toelaten om de kunsthistorische kennis over een belangrijke deelcollectie van M verder uit te diepen en te ontsluiten. Een tweede doctoraatsstudie – door collectieregistrator



Ko Goubert, aan de Vrije Universiteit Brussel onder promotor Prof. dr. Werner Adriaenssens (KMKKG / Vakgroep Kunstwetenschappen en Archeologie) en in samenwerking met expertisecentra KADOC Leuven, DIVA Antwerpen en Museum Catharijneconvent Utrecht – stelt scherp op de communicatieve kracht van kerkelijke kunst als katalysator van de liturgische beleving in het Interbellum, met focus op de Benedictijnerorde. Dit onderzoek werd aangevat naar aanleiding van de M-tentoonstelling ‘Zilver: Kunst, Object, Verhaal’ in 2015 i.s.m. DIVA Antwerpen, en stelt M in de gelegenheid om de collectie kerkelijke kunst (o.a. edelsmeedwerk, textilia, prentenkabinet) van de negentiende en twintigste eeuw ruimer te situeren, diepgaander te ontsluiten en te verrijken.

Tentoonstellingen

Belangrijke tijdelijke tentoonstellingen genereren eveneens toegevoegde onderzoekswaarde, zoals bleek in tentoonstellingen als ‘Getekend, Jan R.’ (2012), ‘Michiel Coxie’ (2013) en ‘Zilver’ (2015). Ook de komende beleidsperiode voert M onderzoek in functie van tentoonstellingen vertrekkend uit de eigen collectie. Zo maakt M zich op voor een belangrijke tentoonstelling over de renaissance meester-beeldhouwer Jan Borman en zijn zonen (najaar 2019), waarbij gedetailleerd onderzoek wordt gevoerd naar alle aan Borman toegeschreven objecten in de M-collectie en in externe verzamelingen van museale en private partners. M streeft er naar om in 2022 de eerste overzichtstentoonstelling over albastsculptuur op te zetten met partners KMKKG Brussel, Rijksmuseum Amsterdam, V&A

Museum Londen en Louvre Parijs. Hierdoor kan onderzoek naar de eigen deelcollectie albasten aansluiten bij de lopende onderzoeksprojecten rond albast die onder meer door het Louvre worden gevoerd.

Ook het project rond Dirk Bouts dat M in 2023 plant, zal bijkomend onderzoek genereren naar het oeuvre van Bouts, zijn zoon Albrecht en de uitstraling van hun werk bij hun tijdgenoten (zie punt 8.2).

KU Leuven

De mogelijkheden tot samenwerking met de KU Leuven zijn een troef in de duurzame ontwikkeling van M, dat als enige museum in Vlaanderen zo nauw op verschillende niveaus is verbonden met een universiteit. Omwille van die nauwe band beschikt het museum over een seminarieruimte waar voordrachten en colleges kunnen plaatsvinden. Via depotbezoeken, onderzoekspapers en stageprojecten wordt de collectie letterlijk onderwerp van studie. M fungeert als laboratorium voor zowel kunsthistorisch als exact wetenschappelijk onderzoek (cfr. onder meer de projecten rond eye-tracking en emotion-tracking i.s.m. KU Leuven in de collectiepresentaties).

Museologisch onderzoek/Beeldgeletterdheid

M wil haar onderzoeksspecialiteit in beeldgeletterdheid verder uitbouwen: als essentieel element in het nieuwe museummodel, is het belangrijk dat deze specialisatie verder wordt ontwikkeld. De collectie en presentaties fungeren hierbij als werkterrein en labo. Dit vormt tevens de basis voor het onderzoek dat M voert op gebied van museologie.

▶ Beeldgeletterdheid

Een van de centrale thema's in het nieuwe museumconcept van M is beeldgeletterdheid of de capaciteit om visuele taal te lezen, te begrijpen en te gebruiken. Deze wetenschappelijke discipline kent al een lange traditie in het kader van toepassingen als datavisualisatie maar is nog niet ontwikkeld in een beeldende kunstencontext, hoewel dit perfect logisch is.

M wil het onderzoek over beeldgeletterdheid verder zetten. In de voorbije jaren heeft M al een traject afgelegd dat niet alleen zijn neerslag heeft gevonden in nieuwe museale technieken maar de resultaten zullen ook in 2019 worden gebundeld in een publicatie (cfr. infra). Verdergaand op dit elan, plannen we om het IVLA congres in 2019 naar Vlaanderen te halen. Dit zou het startpunt moeten worden van een leerstoel Visual Literacy die M wil oprichten met de academische ondersteuning van de KU Leuven.

▶ Museologische vernieuwing

Na de realisatie van de eerste collectiepresentaties in 2017, waar publieksbemiddelingsinstrumenten werden uitgewerkt op basis van het competentiemodel rond beeldgeletterdheid, zal het museologisch onderzoek zich focussen op twee sporen. Enerzijds is dat de evaluatie van de bestaande presentatie en publieksbemiddelingsinstrumenten. Worden de beoogde doelstellingen rond de realisatie van het verhogen van de competenties in beeldgeletterdheid ook daadwerkelijk gehaald? Enkel een gericht publieksonderzoek kan hier een antwoord op bieden. Op basis van de resultaten kan de methodiek van presentaties en bemiddeling worden verfijnd. Een eerste peiling naar mening en feedback door middel van diepte-interviews en een online vragenlijst uitgestuurd naar een ruime selectie van respondenten (bezoekers en professionals) werd reeds uitgevoerd in het najaar van 2017. M plant om vanaf 2019 structureel publieksonderzoek te voeren (zie publieksplan M, hoofdstuk 3.13).

Anderzijds is er het uitwerken van de methodieken voor de nieuwe collectiepresentaties. Wanneer binnen één van de inhoudelijke thema's doelstellingen rond het verhogen van de competenties beeldgeletterheid worden gedefinieerd en de methodieken worden uitgewerkt, deze zullen voorgelegd aan het onderzoeksteam en een focusgroep in workshops zodat het format kan worden getest.

- We organiseren een jaarlijkse workshop met de vaste Envil-leden (Lode Vermeersch (HIVA-KU Leuven), Ernst Wagner (Friedrich-Alexander-University Erlangen-Nürnberg, Franz Billmayer (Universität Mozarteum Salzburg) en Piet Hagens (Erasmus Universiteit Rotterdam) en een focusgroep om de formats te testen. Daarbij nodigen we ook elk jaar een onderzoeker uit die internationaal toonaangevend onderzoek uitvoert om deel te nemen aan de workshop.

- Daaraan gekoppeld geeft de internationaal toonaangevende onderzoeker jaarlijks een Masterclass rond museologie om zijn of haar expertise te delen met het brede museumveld. In oktober 2018 realiseren we zo bijvoorbeeld de masterclass "Visitor-centered museums" door Pat Villeneuve (Florida State University College of Fine Arts).

8. ONTSLUITEN

8.1 Collectiepresentaties



In 2017 heeft M de stap gezet van een semi-permanente presentatie naar een dynamische presentatie. Dit was een omvangrijke werf die een grote impact heeft gehad op de werking en op het potentieel van M. Aan de basis van deze nieuwe presentatie liggen drie doelstellingen.

Een betere valorisatie van de collectie

De dynamische opstelling geeft M - Museum Leuven de mogelijkheid om meer uit de collectie te halen dan het geval is met een (semi-)permanente presentatie. Dit wil niet enkel zeggen dat er meer objecten kunnen worden getoond door ze zeer regelmatig af te wisselen maar dat ze ook meer in context kunnen worden geplaatst. Daarenboven moet de presentatie zijn gebaseerd op de sterktes van de collectie. De collectie is zeer divers, dus M heeft meer mogelijkheden dan het tonen van de Schone Kunsten (een eerder 19de eeuws concept). M kan met zijn collectie daardoor zeer goed inspelen op transhistorische presentaties of presentaties waar verschillende media elkaar aanvullen om zo meer universelere en genuanceerdere verhalen te vertellen. Daarenboven geeft deze nieuwe presentatie de mogelijkheid om voorbij de grenzen van de eigen kerncollectie te treden en ook meer een toonplek te worden voor andere collecties en collectiestukken in een zinvol geheel te ontsluiten.

Er zijn verschillende uitgangspunten voor de nieuwe presentatie:

- ▶ de collectiepresentatie wordt benaderd als een ensemble van tentoonstellingen;
- ▶ de collectiepresentatie wordt opgebouwd rond clusters;
- ▶ de collectiepresentatie is een dynamisch geheel.

Een verbreding van het wetenschappelijk onderzoek

M - Museum Leuven is een wetenschappelijke instelling die onderzoek hoog in het vaandel draagt. De mogelijkheden die een museum heeft zijn echter veel groter dan enkel het kunsthistorische onderzoek over de objecten in de collectie. Veel meer wetenschappen hebben vandaag kunst als onderwerp genomen zoals de psychologie of de neurologie. We zijn geëvolueerd van een plaats waar de resultaten van al voltooid onderzoek worden getoond, naar een instelling die haar uniciteit (collectie, gebouw, bezoekers ...) gebruikt om experimenteel onderzoek te verrichten. Onderzoek dat gebeurt tijdens de presentaties, met de bezoeker, in de zalen. Het is juist in het onderzoek naar de interactie tussen bezoekers

en objecten dat nieuwe inzichten mogelijk zijn. Met andere woorden het gebruiken van de eigenheid van een collectiepresentatie zelf voor het genereren van kennis: een museum, niet als schrijn, maar als actief laboratorium.

Voor het verbreden van het wetenschappelijk onderzoek zijn de volgende uitgangspunten geformuleerd:

- ▶ het wetenschappelijk onderzoek draait niet enkel om de objecten maar om de beleving van de bezoeker;
- ▶ M - Museum Leuven is een wetenschappelijke instelling, dus ook de opstelling moet kennis kunnen genereren zoals een laboratorium.

Het bevorderen van de interactie met het publiek

De presentatie is niet alleen gemaakt voor het publiek maar ook met het publiek.

Uiteindelijk is het publiek de 'eigenaar' van de collecties van M en zijn zij ook de reden van bestaan. Daarenboven is het zo dat het publiek zeer valabele informatie en zienswijzen kan toevoegen aan de kennis over objecten en collecties. Met andere woorden, niet alleen de specialisten creëren waardevolle metadata over objecten. Hiervoor wordt er elk jaar een project gerealiseerd waarbij een specifieke doelgroep, begeleid door medewerkers van M, een eigen cluster kunnen realiseren. Dit is het 'publiek aan zet' format. Maar dit blijft niet enkel beperkt tot dat ene format. De interactie met het publiek wordt overal waar mogelijk veruitwendigd in de presentaties.

Voor het bevorderen van de interactie met het publiek zijn de volgende uitgangspunten geformuleerd:

- ▶ door open te staan voor zienswijzen van anderen is het mogelijk om echt vernieuwende, onverwachte en relevante presentaties en verhalen te brengen zodat de maatschappelijke relevantie van de objecten in de collectie wordt aangetoond;
- ▶ door het zichtbaar maken van de inbreng van het publiek in de presentaties vergroot het 'eigenaarschap' van het publiek.

De dynamische presentatie wordt opgebouwd uit een geheel van clusters of deeltentoonstellingen rond specifieke thema's. Wat het debiet hiervan betreft streeft M naar de realisatie van 6 dergelijke clusters in een periode van 2 jaar. Telkens wordt er een unificerend thema gekozen zodat het een geheel blijft. In 2017 werd ervoor geopteerd om de presentatie rond beeldgeletterdheid op te bouwen. In de volgende cyclus worden de tactiele en haptische aspecten van beeldende kunst uitgediept.¹⁸

Transhistorisch werken

M presenteert jaarlijks een tentoonstelling met de Cera-collectie, met focus op een kunstenaar of thema (zoals by. 'David Claerbout' (2015), 'Twisted Strings' (2016) of 'Entre nous quelque chose se passe' (2017)). Daarnaast zet M deze collectie in bij diverse projecten in M zoals tijdens M-idzomer Festival en Playground Festival. Sinds mei 2017 wordt de Cera-collectie geïncorporeerd in de verschillende collectie-clusters. Tot slot presenteert M deze collectie ook op locatie in de kantoren van Cera zelf. In januari 2018 verhuist Cera naar een historisch pand in de Muntstraat in Leuven, vlakbij M. In dit gebouw is tevens een publieke tentoonstellingsruimte voorzien voor wisselende presentaties van Cera-projecten, waaronder hun kunstcollectie. M verzorgt en cureert de eerste presentatie met de Cera-collectie in deze ruimte en toont de nieuwe aanwinsten. Ook toekomstige presentaties en samenwerkingen in deze ruimte van Cera zijn mogelijk.

18. Zie ook evaluatie van de vernieuwde collectiepresentatie van M door Pat Villeneuve (Florida State University) in bijlage bij het beleidsplan 2019-2023.

De Sint-Pieterskerk

M kan verschillende topwerken en internationaal relevante ensembles tonen. Door hierop in te zetten kan M zijn collectieprofiel duidelijker afbakenen en promoten voor nationale en internationale bezoekers.

M - Museum Leuven beschikt met de Sint-Pieterskerk over een zeer sterke troef voor de internationale positionering van de collectie. Verschillende topwerken zijn daar nog aanwezig op hun originele plaats en *Het Laatste Avondmaal* van Dirk Bouts is niets minder dan een iconisch kunstwerk. De inzet van de erfgoedsite van de Sint-Pieterskerk kan echter performanter. Daarom zette M het project 'Beleef Het Laatste Avondmaal' op. De voorbereiding hiervoor verliep grotendeels in de beleidsperiode 2013–2018.



Het project krijgt subsidies in het kader van het programma 'Vlaamse Meesters' van Toerisme Vlaanderen. Vanaf najaar 2019 zal M een nieuw publieksconcept met aangepaste scenografie in de Sint-Pieterskerk installeren. Vanaf dan zal de kerk, na twintig jaar, volledig zijn gerestaureerd en is het gros van de inboedel van de kerk ook opgefrist of behandeld. Belangrijkste aanpassing is dat de kerk niet meer wordt opgedeeld in een kerkgedeelte en een museumgedeelte maar dat men de kerk terug als geheel kan bezoeken, zij het voor culturele of godsdienstige redenen. Het gebouw fungeert immers nog steeds als liturgisch huis. M voorziet een meer gepersonaliseerde ervaring, gebaseerd op de noden en wensen van de bezoekers. We zetten 12 meesterwerken of 'hotspots' in de verf. Door middel van een hedendaagse bemiddeling zal de bezoeker de verhalen achter deze stukken aangereikt krijgen en dit nooit zonder een link met de (geschiedenis van de) stad Leuven zelf, een stad waar traditie en innovatie mekaar vinden.

Uiteraard wordt ook aangepaste communicatie voorzien voor het valoriseren van deze topwerken. De Sint-Pieterskerk zal haar eigen website krijgen. Hiervoor werkt M nauw samen met de diensten Toerisme en Erfgoedcel van de stad Leuven.

COLLECTIEPRESENTATIE	
2017	De kracht van beelden
2017	Verzamelen is een kunst
2017	Meesters in beeld
2017	Alles voor de vorm
2017	M-Gastvrij
2017	Dossiertentoonstelling: Kalenderwijzerplaat
2017	M in beweging - Aanwinsten
2018	René Heyvaert (Cera)
2019	Publiek aan zet 2 (Cera)
2019	Bewegend erfgoed. Functie en devotie (werktitel)
2019	Lichaamstaal (werktitel)
2020	Jan De Caumont. Schilder van Licht (werktitel)
2020	Hendrik Roesen. Leuvens beeldhouwer rond 1500 (werktitel)
2021	Tactiel-Textiel (werktitel)
2021	Renaissancemedailles. Microsculptuur (werktitel)
TENTOONSTELLINGEN	
2017	Over de grens. Middeleeuwse beeldhouwkunst uit de Lage Landen.
2017	Edgard Tytgat. Herinnering aan een geliefkoosd venster
2018	De Arenbergs
2019	Borman en zonen (werktitel)
2020	Nog in te vullen
2021	KunstLeuven tentoonstelling
2022	Albast (werktitel)
2023	Dirk Bouts (werktitel)
2024	Nog in te vullen
2025	KunstLeuven tentoonstelling
SINE DATO	
s.d	Dossiertentoonstelling rond Memorieboek (Willem Boonen) en conservatieproject
s.d.	Prentenkabinet. Thematische educatieve presentatie over verschillende druktechnieken (lithografie, houtsnede ...),
s.d	Tijd in beeld (klokken, pendules, zakhorloges in de collectie)
s.d.	Het Theater van het Lijden. Passietaferelen in Europa
s.d.	Dossiertentoonstelling rond Triniteit (Atelier Van der Weyden)
s.d	Bijbel in steen (architecturale fragmenten van het Leuvense stadhuis - Willem Ards en Joes Beyaert)
s.d.	Op maat gesneden. Over retabels en retabelfragmenten
s.d.	Van den Schrieck. Diaspora van een Leuvense privécollectie.
s.d.	Historische Meubelen vs. (hedendaags) design

* In dit overzicht is geen rekening gehouden met sporadische kleine collectiewissels in de zalen.

8.2. Grote tentoonstellingen vertrekkend vanuit de collectie

Belangrijke tijdelijke tentoonstellingen genereren naast een toegevoegde onderzoekswaarde en aandacht voor de M-collectie. Zo maakt M zich op voor verschillende internationale tentoonstellingen in de komende beleidsperiode.

Borman en zonen (najaar 2019)

Deze tentoonstelling brengt een van de beste beeldhouwers uit de Renaissance onder de aandacht. Jan Borman de Oude stond al in zijn tijd bekend als een topkunstenaar en was hofleverancier van de Bourgondische Hertogen en van Margaretha van Oostenrijk. Hij stond echter aan de wieg van een geslacht van beeldhouwers en de beeldhouwkunstproductie van Borman & zonen wordt beschouwd als het beste wat er in de laatgotische periode is vervaardigd. De tentoonstelling zal het werk van Borman en zijn zonen voor de eerste keer samenbrengen in het kader van een langlopend onderzoekstraject in samenwerking met de Universiteiten van Toronto en Namen en het Koninklijk Instituut voor het Kunstpatrimonium.

De Ontdekking van het Landschap (2020)

In de periode 1500–1550 ontwikkelt het landschap zich als een autonoom genre binnen de schilderkunst: van Joachim Patinir, over Lucas Gassel en Henri met de Bles, tot Pieter Brueghel. In deze tentoonstelling gaat M op zoek naar de redenen waarom men net in deze periode het landschap ‘ontdekt’. Factoren als de kleine ijstijd en de toenemende verstedelijking maakten de bewoners van Europa bewust van het verschil tussen stad en land. Het genre van de landschapschilderkunst is hier de visuele vertaling van.

Albast (2022)

Als men spreekt over de materialen waar beelden van zijn gemaakt, dat heeft men het voornamelijk over marmer, brons of hout. Maar in de middeleeuwen werd ook vaak albast gebruikt als grondstof. Dit mysterieus en zinnelijk gesteente werd al in het 12de eeuwse Engeland gebruikt voor het vervaardigen van beelden en retabels. De hoogdagen van albast zijn echter te vinden in de Nederlanden met de 15de-eeuwse Meester van Rimini, de 16de-eeuwse massaproductie te Mechelen en de renaissancemeesters Colijn de Nole en Cornelis Floris de Vriendt als culminaties van deze evolutie. M wil de allereerste overzichtstentoonstelling realiseren over dit materiaal in samenwerking met verschillende internationale partners (KMKG Brussel, Rijksmuseum Amsterdam, Victoria and Albert Museum London en Louvre Parijs).



Dirk Bouts (2023)

Dirk Bouts is een van de belangrijkste Primitieven van de Vlaamse schilderkunst. Behorend tot de tweede generatie, bouwde hij verder op de verwezenlijkingen van Jan Van Eyck, Robert Campin en Rogier Van der Weyden. Maar naast de zeer invloedrijke vormelijke vernieuwingen die Bouts heeft doorgevoerd wil deze tentoonstelling ook op zoek gaan naar Bouts als renaissancefiguur en de herdefiniëring van de picturale ruimte in de schilderkunst.

8.3 Digitale ontsluiting

8.3.1 Website M

In januari 2017 lanceerde M zijn vernieuwde museumwebsite, waarop ook de M-collectie een vaste stek heeft. De historie van het museum en de verzameling, en de topstukken aanwezig in de Sint-Pieterskerk krijgen er tekst en beeld. Aan de hand van storytelling, namelijk behapbare bijdragen met illustratief beeldmateriaal, krijgt de digitale museumbezoeker ook een inkijk in de collectiewerking, bijvoorbeeld op het vlak van restauratie- en conservatieprojecten, aanwinsten, kunsthistorisch en wetenschappelijk onderzoek ...

Tijdens de volgende beleidsperiode 2019–2023 zet M in op een meer flexibele en duurzame ontsluiting van de collectie door de integratie van de (online) collectiedatabank met de M-website. De nieuwe museumwebsite presenteert momenteel als smaakmaker een selectie van 100 representatieve werken uit de M-collectie,¹⁹ een zogenaamd pinboard, doorheen alle tijdsvakken en kunstdisciplines. Waar mogelijk kan men doorklikken naar beeldbank Lukas - Art in Flanders en/of naar de online collectierecords op het aggregatieplatform Erfgoedplus.be voor beeldaanvragen of bijkomende informatie.

8.3.2 Online ontsluiting

M - Museum Leuven was van bij aanvang (2006) een pilootpartner van de Erfgoedbank Leuven. Het museum blijft de tweede voornaamste content-leverancier – via data-exports uit collectiedatabank Adlib – van de in 2009 gelanceerde website Erfgoedplus.be. Het online erfgoedaggregatieplatform deelt erfgoed en kunstpatrimonium uit diverse collecties in Limburg en Vlaams-Brabant met een breed, geïnteresseerd publiek. Via het platform stromen de M-collectiedata ook door naar Europeana. Een gestandaardiseerde digitale collectieregistratie volgens internationaal gangbare standaarden is dan ook cruciaal voor een kwalitatieve ontsluiting en de uitwisselbaarheid van collectiedata met aggregatoren in het kunst- en erfgoedveld (zie punt 6.1.1).

M voedt op projectmatige basis het online platform met nieuwe deelcollecties waarvan de registratie op punt staat en thematische selecties in het kader van, bijvoorbeeld, een collectiepresentatie of maatschappelijk thema. Bij iedere uitbreiding van de online collectiedata gebeurt ook een update van al ontsloten collectierecords, zowel inhoudelijk als qua beeldmateriaal, zodat steeds de meest recente informatie en het best mogelijke beeldmateriaal voor het publiek toegankelijk zijn.

19. <https://www.mleuven.be/nl/content/bekijk-hier-werken-uit-de-m-collectie>

Na de deelcollecties schilderkunst, textiel en brandglas (2009) volgden grafiek met Leuvense iconografie (2011), de sculptuurcollectie, Wereld Oorlog I-erfgoed, de vaste collectiepresentatie en geëxposeerde ensembles grafiek (2014), en tot slot de nieuwe collectiepresentaties, de deelcollecties edelsmeedkunst en metaalwerk, en de Cera-collectie (2017).

Daarnaast draagt M ook actief bij aan themawebsites van andere kunst- en erfgoed-aggregatoren. M is een van de content partners in de themawebsites van de Vlaamse Kunstcollectie rond de Vlaamse Primitieven (2010), barok in de Zuidelijke Nederlanden (2013) en abstract modernisme (2016). Vanaf 2018 draagt M als volwaardig VKC lid collectiedata bij aan de open collectiehub van de VKC. Tijdens de vorige beleidsperiode werden verkennende gesprekken gevoerd met het Google Arts Institute. Deze mogelijke ontsluitingspiste wordt de komende jaren verder via het partnerschap in de VKC opgenomen. Ook aan de portaalwebsite voor O.C.M.W.-collecties levert M actief input als collectiebeherende partner voor het Leuvense O.C.M.W. kunstpatrimonium. Met het Koninklijk Instituut voor het Kunstpatrimonium onderhoudt M een actieve uitwisseling van collectie- en metadata teneinde de via de online KIK-fototheek ontsloten collectiedata up-to-date te houden. Net als op de M-website gebeurt, worden ook via de online collectierecords op Erfgoedplus.be actieve links gelegd naar de KIK-fototheek.

Teneinde het duurzame beheer van de eigen collectiedata (inclusief afbeeldingen en metadata) te optimaliseren, blijft M ook in de komende beleidsperiode in samenwerking met Packed vzw inzetten op het implementeren van zogenaamde persistente *identifiers* en daarvoor benodigde infrastructurele aanpassingen.

8.4 Collectiecommunicatie

M werkte in 2017 een contentplan uit rond specifieke en gerichtte communicatie over de collectie naar professionele peers, publiek en pers toe. Dit contentplan heeft als doel de rijkdom van de M-collectie in de verf te zetten aan de hand van een zestal key messages. M wil op verschillende momenten en via verschillende kanalen (social media, website, persbericht/persmoment, nieuwsbrief) naar buiten treden met informatie over zijn collectie. (Zie ook publieksplan M, hoofdstukken 3.3 en 7.)

Er wordt specifiek gecommuniceerd rond deze 6 boodschappen:

1. verwerving: aankopen & schenkingen;
2. behoud & beheer: restauratie, gebruik nieuwe technieken ...;
3. presentatie;
4. bruiklenen: collectie op reis;
5. waardering collectie: topstukken;
6. onderzoek.



8.5 Reizende presentaties

Om de collectie van M - Museum Leuven meer bekend te maken in de internationale museumwereld stelt M zich tot doel om verschillende, kleinere, presentaties te maken die als afgewerkt product kunnen worden aangeboden aan verschillende musea wereldwijd om zodoende delen van de collectie te laten reizen.

Vanuit de collectie worden er verschillende thematische pakketten uitgewerkt rond een bepaald thema. De thema's moeten zodanig worden gekozen dat zij voor eender welk museum relevant kunnen zijn. Dit impliceert dat té lokale thema's zijn uitgesloten en dat er moet worden ingezet op monografische, iconografische of mediagebonden thema's. Deze thema's kunnen aansluiten bij presentaties die werden gemaakt voor het prentenkabinet (2009–2016) en de collectiepresentatie vanaf 2017.

Deze pakketten bestaan uit een 20- tot 40-tal objecten die eenvoudig kunnen worden vervoerd waardoor de transportkosten niet hoog liggen.

Het basispakket bestaat uit volgende onderdelen:

- ▶ het bruiklenen van de tentoonstellingsklare werken (cfr. infra);
- ▶ de inhoudelijke uitwerking;
- ▶ de teksten in het Nederlands of Engels (A, B, C);
- ▶ rechtenvrije foto's van de objecten in hoge resolutie;
- ▶ ter beschikking stellen van een koerier voor installatie (exclusief reiskosten).

Het is niet de bedoeling dan M hier grote winsten op realiseert. M wil veeleer al verwezenlijkte presentaties extra valoriseren door ze in een buitenlandse venue te presenteren. In de basisprijs zitten de basiselementen van een dergelijk pakket zoals de manuren voor het meesturen van een koerier, de geschatte uren voor het inhoudelijk werk, het schrijven van de teksten en het maken van de hoge resolutie foto's, het tentoonstellingsklaar maken, het herstellen of het conserveren van de geselecteerde werken. Deze basisprijs mag niet te hoog liggen. Extra opties kunnen worden onderhandeld per afname.

Het spreekt voor zich dat de bruikleennemer ook aan enkele voorwaarden moet voldoen. Dit zijn de gebruikelijke eisen die worden gesteld in het reguliere bruikleenverkeer. Dit wil onder meer zeggen dat de locatie moet voldoen aan de klimatologische en veiligheidsvoorwaarden. Hiertoe moet zij een degelijk facility report voorleggen op voorhand. Presentatie- en transportvoorwaarden moeten worden gerespecteerd en de werken moeten adequaat worden verzekerd. Daarnaast moet de organiserende instellingen een bewijs van *immunity from seizure* kunnen voorleggen. Bovendien moet M - Museum Leuven steeds als partner worden vermeld in de communicatie rond deze tentoonstellingen. Het voordeel van een dergelijk product voor de afnemer is dat hij zonder een al te grote investering een tentoonstelling kan presenteren. De doelgroep zijn kleine en middelgrote instellingen die een gebrek hebben aan know-how, budget of tijd om op eigen kracht een leemte op te vullen in hun tentoonstellingsagenda maar toch een boeiende tentoonstelling willen kunnen presenteren. Geografisch kijken we naar locaties die niet in het reguliere circuit van M zitten zoals Azië, Rusland, Oost-Europa.

Voor elk tentoonstellingsproject moeten er mogelijke afnemers met interesse in een specifiek onderwerp actief worden geprospecteerd. M wil hiervoor actief gaan deelnemen aan de internationale museumconferenties ‘MusCon’, waar reizende tentoonstellingen worden uitgewisseld tussen Amerikaanse, Europese en Aziatische musea.

8.6 Publicaties

Een van de meest blijvende manieren om het wetenschappelijk onderzoek en de werking van M naar het publiek te brengen, zijn papieren en digitale publicaties.

Bestandcatalogi

M geeft op regelmatige tijdstippen bestandcatalogi uit van de verschillende deelcollecties. In 2009 verscheen al de bestandcatalogus schilderijen. De deelverzameling schilderkunst bevat meer dan 1.500 schilderijen, die hier voor de eerste keer integraal werden gepubliceerd. Het zwaartepunt ligt op de late middeleeuwen en de negentiende eeuw, maar M heeft nog veel meer te bieden. Dit boek bevat een volledig en geïllustreerd overzicht van alle schilderijen in de collectie, ingeleid door oud-conservator Veronique Vandekerchove en dr. Lorne Campbell (George Beaumont Senior Research Curator, National Gallery Londen). Zij geven een kunsthistorische uiteenzetting over de geschiedenis en de collectievorming van M. Daarnaast worden 50 schilderijen uitgebreid toegelicht en in hun context geplaatst.



Midden 2014 verscheen de bestandscatalogus ‘Beeldhouwkunst’, het eerste volledige overzicht van de collecties sculptuur van de 12de tot en met de 20ste eeuw (met uitzondering van het lapidarium bewaard in het historische stadhuis). Het boek volgt het format van de vorige catalogus, met twee inleidende essays van dra. Marjan Debaene (diensthoofd Collecties) en dr. Peter Carpreau (conservator M) gevolgd door een reeks van 50 highlights met catalogusnota en tot slot het catalogusgedeelte met technische info over 973 objecten. In de beleidsperiode 2019–2023 is de publicatie gepland van de eerste twee bestandscatalogi ‘Toegepaste kunsten’, namelijk voor de deelcollecties metaalwerk en glas (deel 1) en keramiek (deel 2). Het derde deel rond meubilair en textiel wordt voorbereid voor de daaropvolgende periode. (Zie ook de tabel bij punt 6.1.2.)

De Cera-collectie wilt M in beeld en tekst brengen via diverse formats (online en gedrukt), vanuit diverse invalshoeken en voor specifieke doelpublieken. Verder onderzoek is hierbij vereist. Een eerste stap is het maken van een portfolio van de collectie, beschikbaar voor onderzoekers en tentoonstellingsmakers.

Voor het Kunstpatrimonium van de KU Leuven is het eveneens denkbaar dat op termijn een bestandscatalogus wordt gerealiseerd. Hiervoor moet echter eerst de registratie van de collectie op punt staan.

Publieksboek

Het oude Vanderkelen-Mertensmuseum en de historisch gegroeide collectie ontmoetten in 2009 een boeiend nieuw museumgebouw en een levendige museumwerking. Dat alles is ingebed in de stad, met het vizier op de wereld. Het publieksboek introduceert de lezer in de geschiedenis van de collectie en leidt hem door de architectuur van Stéphane Beel. Daarnaast worden 50 absolute topstukken uit de museumverzameling gepresenteerd met grote reproducties van Constantin Meunier, James Ensor, Dirk Bouts, Michiel Coxie en vele andere.

Beeldgeletterdheid in M

Naar aanleiding van de vernieuwde collectiepresentaties en het accent op beeldgeletterdheid zal M in 2019 een publicatie uitbrengen die focust op dit thema. Naast algemene teksten over beeldgeletterdheid in musea en specifiek in M zal er ook per collectiepresentatie een reflecterend essay worden geschreven.

Reflecties

M vindt het nodig om tijdelijke projecten en specifieke aspecten van de werking van M voldoende te documenteren. Daarom ontwikkelde M het gelegenheidstijdschrift *Reflecties*, dat een beschouwend overzicht biedt van projecten en tijdelijke tentoonstellingen in en vanuit het museum. Zowel interne als externe auteurs geven via essays tekst en beeld bij de projecten. Zowel de oude kunst- als de hedendaagse kunstwerking komen hierin aan bod. Sinds 2004 werden al 18 afleveringen van dit magazine gepubliceerd.



Collectie in de steigers

Een iets oudere reeks maar blijvend relevant zijn de drie zogenaamde *Steigerschriften* die in het zog van de proefopstellingen *Collectie in de Steigers* werden uitgegeven. Het stedelijk museum Vanderkelen-Mertens pakte van eind 2003 tot eind 2005 uit met *Collectie in de Steigers*, een reeks tijdelijke werkopstellingen met de eigen collectie. Die gaven de eerste aanzet tot de definitieve selectie die uiteindelijk de nieuwe M-collectie (2009–2017) uitmaakte. *Collectie in de Steigers* telde drie afleveringen of bewegingen per tijdsvak (late gotiek, negentiende eeuw en neogotiek). Per werkopstelling verscheen er een steigerschrift, waarin telkens vijf deskundige auteurs naar de kunstwerken keken en er hun commentaar op gaven.

M-app en audiotour

In tegenstelling tot de heropening van het museum in 2009, toen een papieren wandelgids werd gemaakt, die aan een democratische prijs te koop was, als leidraad en achtergrondinfo bij het bezoek aan de vaste opstelling koos M ervoor om bij de heropening en installatie van de nieuwe collectie-opstelling in juni 2017 een App te ontwikkelen. In deze M-app kan de bezoeker achtergrondinformatie vinden per zaal(thema) en meer gedetailleerde info bij kunstwerken. Het voordeel van de M-app is dat er ook audio- en videofragmenten of gespecialiseerd beeldmateriaal zoals ontwerptekeningen, restauratiefoto's of referentiebeelden kunnen worden getoond.

Daarnaast heeft M een audiogids ter beschikking in de museumzalen als gesproken variant op een papieren wandelgids. Deze geeft uitleg (in verschillende lagen) bij enkele welgekozen (top)stukken in de opstelling. Uiteraard geven ook de muurteksten en de labels bij de

kunstwerken informatie aan de bezoeker. Soms worden extra digitale tools, mediation points, films of zaalfolders ontwikkeld. (Zie ook publieksplan M, hoofdstuk 4.5.)

Digitale publicatie van wetenschappelijk onderzoek naar de collectie

Binnen de bestaande registratieplanning zal de digitalisering van het onderzoek naar de collectie worden verdiept. M wil tegen 2021 het al ontsloten wetenschappelijke onderzoek over de museumcollectie, namelijk publicaties uitgegeven in eigen beheer (Stedelijk museum Vanderkelen-Mertens en M, de Arca Lovaniensis reeks) volledig digitaal ontsluiten via een online platform, voor zover mogelijk binnen de copyrightwetgeving en binnen de structuur van de nieuwe M-website.

8.7 Behoud en Beheer

De ervaringen met het restauratieproject Kuuroord voor Kunst (2006–2009) en het registratieproject Collectie in Bits & Bytes (2007–2009) zorgden er voor dat M zich ook op het vlak van conservatie/restauratie en registratie van divers erfgoed heeft ontplooid tot ervaringsdeskundige. Het twee keer verhuizen van een volledige en diverse museale collectie, gepaard gaand met het inrichten van zowel een tijdelijk depot als een definitief depot gaf M de gelegenheid om zich op het vlak van behoud en beheer van kunst en erfgoed te ontwikkelen tot op hoog professioneel niveau.

Sinds de vorige beleidsperiode nam M de rol op zich van voortrekker en expertisecentrum op het vlak van behoud en beheer in de regio en bovenlokaal. Deze voortrekkersrol behelst enerzijds het ter beschikking stellen van de aanwezige expertise aan collega-erfgoedzorgers en collectiebeheerders zoals instellingen of kerkfabrieken in de regio.

Anderzijds wil M de bezoeker, bijvoorbeeld door rondleidingen achter de schermen te organiseren, bewust maken van zijn eigen rol en verantwoordelijkheid op het gebied van behoud en beheer van het erfgoed. Deze rondleidingen zijn eveneens een middel om het publiek een blik op de omvangrijke collectiewerking achter de schermen te gunnen. Daarnaast is de M-website de plek bij uitstek om ook dieper op een behoud- of restauratieproject in te gaan door het publiceren van een story (zie punt).

Onderzoeksproject 3D printing van gepolychromeerde middeleeuwse beelden

Wanneer het project (cfr. supra) voldoende resultaten heeft gegenereerd, zal M dit ontsluiten naar het publiek toe via online kanalen of via de ‘M in beweging’ zaal in de nieuwe collectiepresentatie, die toelaat te focussen op actualiteit en onderzoek.

Actieve publiekswerking in het depot en daarbuiten

Het depot vormt het onderwerp van een actieve publiekswerking. Het ‘achter de schermen’ verhaal van M is een volwaardig onderdeel van het ontsluitingsbeleid. Zonder vrij toegankelijk te zijn, is het M-depot toch een gecontroleerd ‘open depot’. Door middel van rondleidingen achter de schermen, workshops rond bewaring, veiligheid ... op regelmatige tijdstippen georganiseerd, kan de bezoeker en de collega zich een beeld vormen van de collectiewerking achter de schermen.

M fungeert tevens als gastheer voor seminars en lessen (bijvoorbeeld voor de opleiding Behoudsmedewerker, of de opleidingen Kunstwetenschappen en Geschiedenis van de KU Leuven of andere universiteiten, restauratieopleidingen ...).

M wordt ook op regelmatige basis geconsulteerd voor vragen over het bewaren en conserveren van erfgoed, door collega's en particulieren. M neemt op die manier een belangrijke draaischijffunctie waar. M deelt zijn expertise rond behoud en beheer op verschillende manieren. Zowel persoonlijke contacten met collega's, particulieren, kerkfabrieken ... worden afgewisseld met meer publieke communicatie hierrond, door de werking achter de schermen of lopende conservatie- en restauratieprojecten te delen via website, social media of bijvoorbeeld ook lezingen.

Deze helpdeskfunctie wordt meegenomen in het verhaal van het Gemeenschappelijk Erfgoeddepot Leuven (zie punt 6.2.3).

Erfgoedlabo Leuven - Lokaal overlegorgaan rond erfgoed

In het najaar van 2017 gaven 13 professionele cultureel-erfgoedspelers vorm aan een gemeenschappelijk programma om Leuven als dynamische erfgoedstad op de kaart te zetten. Als één van de vijf Vlaamse kunststeden heeft Leuven een unieke erfgoedbiotoop. De lange en markante geschiedenis van de stad - van eerste hoofdstad van het Hertogdom Brabant tot eerste universiteitsstad van de Lage Landen - levert een rijkgeschakeerd erfgoedlandschap op. Met een internationaal gerenommeerde universiteit als aantrekkingskracht telt Leuven een groot aantal landelijke erfgoedorganisaties, vaak zelfs met een internationale uitstraling op het gebied van *research & development*. Leuven telt als hoofdstad van de provincie Vlaams-Brabant vandaag ruim 100.000 inwoners, 80.000 studenten en 154 nationaliteiten als onderdeel van een bovengemiddeld jonge, hoogopgeleide en internationale populatie. Ook dit geeft de stad aan de Dijle haar eigen erfgoedprofiel, met heel diverse erfgoedgemeenschappen. Het structurele samenwerkingsverband onder de 13 erfgoedactoren wordt geconcretiseerd in de vorm van een erfgoedlabo: een kenniscluster met een pioniersfunctie waarbij het erfgoed in Leuven de grondstof vormt voor een werking in het teken van onderzoek en innovatie. In het labo wordt rond vier pijlers gewerkt: presentatie van de collecties, realisatie van een erfgoeddepot, kennisopbouw en digitalisering van de collecties. Via samenwerking, onderzoek, experimenten en interactie met het publiek wil het erfgoedlabo daarbij nieuwe inzichten en instrumenten ontwikkelen. Binnen dit samenwerkingsverband neemt M als grootste erfgoedspeler van de stad en de provincie een actieve rol op met een trekkende dan wel ondersteunende rol in alle werven (cfr. supra).

8.8 Bibliotheek

De M-bibliotheek heeft in de eerste plaats een ondersteunende functie als bron van informatie voor de medewerkers van de afdelingen Oude Kunst, Hedendaagse Kunst en Publiekswerking. Daarnaast is de publieksgerichte functie van de M-bibliotheek opnieuw gedeeltelijk geactiveerd door ze op aanvraag open te stellen voor studenten en vorsers, zoals in het verleden al het geval was. Een ingerichte leeszaal is beschikbaar, met computers voor consultatie van de Adlibcatalogus, JSTOR en andere internetdatabases. Om de doelstelling van (digitale) ontsluiting van de bibliotheek binnen een zo kort mogelijke termijn te realiseren, wordt actief gewerkt aan de reorganisatie, registratie en ontsluiting van het bibliotheekfonds.

In de periode 2015–2017 zijn hiertoe volgende stappen ondernomen:

- ▶ het bibliotheekbestand verder toespitsen op de kernwerking van M;
- ▶ de actualisatie van de standplaatscodering;
- ▶ de digitale registratie in de collectiedatabank van alle publicaties omtrent middeleeuwse en renaissance beeldhouwkunst, het lemma Leuven, de monografieën, museologie, materialen, behoud en restauratie, hulpwetenschappen en de kunsttakken.

In de nabije toekomst ligt de nadruk op de digitale registratie en optimalisatie van de bewaaromstandigheden van de tentoonstellings- en collectiecatalogi, jaarboeken en tijdschriften.



Er zijn extra bibliotheekvrijwilligers-registrators geëngageerd en opgeleid, waardoor nu acht mensen op regelmatige basis in M komen werken aan de bibliotheek. In het streven naar een consequente registratie/redactie en performant thesaurusmanagement, is ook voor de M-bibliotheek een registratiehandleiding met gestandaardiseerde richtlijnen opgesteld, naar het voorbeeld van de collectieregistratie.

Om de fysieke bewaring van de publicaties en documentatie veilig te stellen en de consultatie te vergemakkelijken, hebben bibliotheekvrijwilligers ondersteuning en stagiaires het materiaal systematisch opgeschoond en herverpakt.

Gelet op het steeds toenemende belang van digitale bronnen en online ontsluiting van informatie, wordt ook daar bij de verdere uitbouw van de M-bibliotheek aandacht aan besteed. Bezoekers zullen in de leeszaal, op termijn, net als in de museumruimten, gebruik kunnen maken van de gratis, publiek toegankelijke draadloze internetverbinding.

In het kader van een maximale ontsluiting van het bibliotheekfonds, heeft M diverse platformen voor academische, onderzoeks- en erfgoedbibliotheekcatalogi onderzocht (zoals Libis en Brocade). In de volgende beleidsperiode wil M aansluiten bij OCLC. Deze aansluiting, die aangevraagd wordt in 2018, gaat gepaard met een eerste grote upload van bibliotheekrecords, verwerking ervan en koppeling aan bestaande OCLC-records. Dit zal ten vroegste in 2019 voltooid worden. Daarna volgen jaarlijkse updates.

Door lid te worden van OCLC kan de bibliotheekcollectie van M worden opgenomen in WorldCat. OCLC zal de metadata converteren en inlezen in WorldCat en vervolgens zichtbaar maken in WorldCat.org. Deze grootste bibliotheekcatalogus ter wereld helpt gebruikers om items te vinden in bibliotheken bij hen in de buurt met aandacht voor optimale vindbaarheid en betrouwbaarheid van de data. Bovendien wordt dit ook het nieuwe bibliotheekstelsel voor de centrale catalogus van de Vlaamse openbare bibliotheken. M onderzoekt verder de piste tot samenwerking op dit vlak. Immers, via hun lokale bibliotheek vinden dan ook inwoners uit Leuven en omgeving, scholieren en geïnteresseerden hun weg naar de collectie van de M-bibliotheek.

9. BIJLAGEN

Bijlage 1 Organogram Afdeling Oude Kunst M

Bijlage 2 Topstukken en sleutelstukken in de M-collectie

Bijlage 3 Selectie (Inter)Nationale Bruiklenen M-collectie 2009-2018

Bijlage 4 Deelcollecties M en stand van zaken registratie/ontsluiting (2017)

Bijlage 5 Grondplan Depot

Bijlage 6 Grondplan Bibliotheekruimten

Bijlage 1: Organogram Afdeling Oude Kunst M

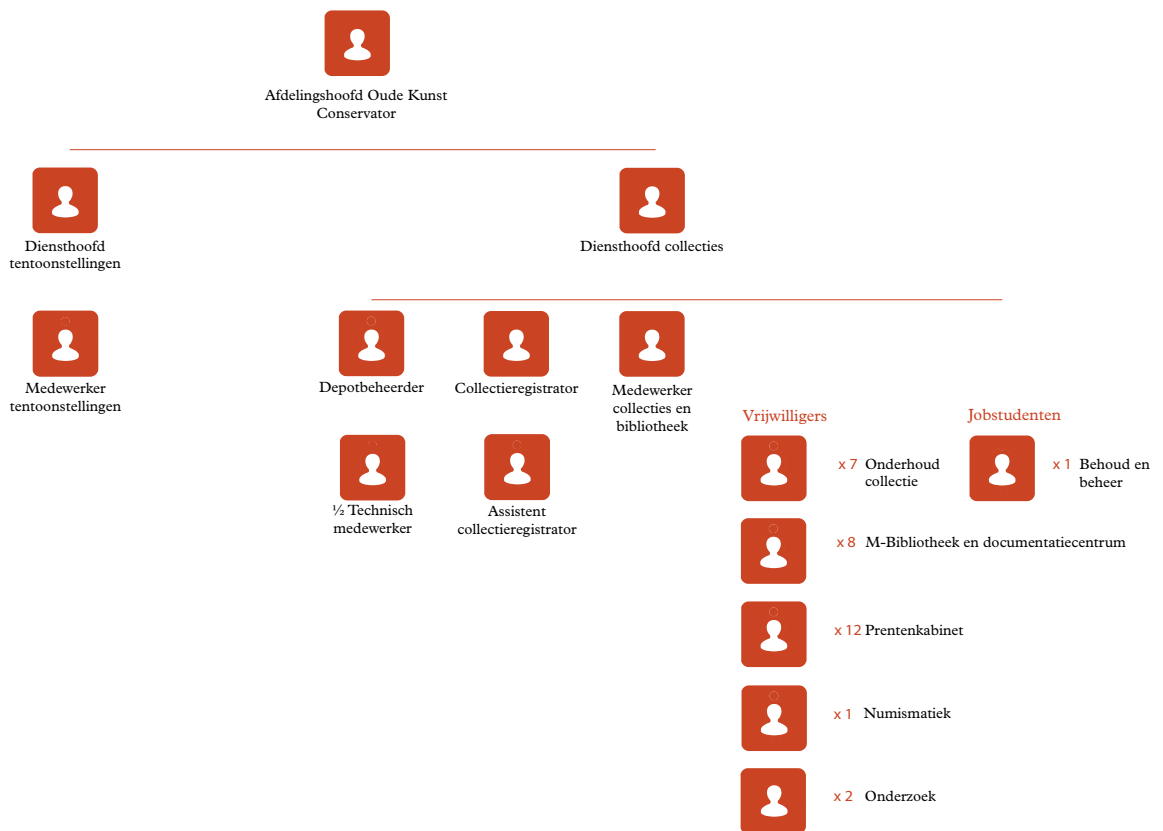

Bijlage 2: Topstukken en sleutelstukken in de M-collectie



NICOLAS VAN DEN EEDEN
Scène in een overdekte markt
1886
Inv. S/1/E



toegeschreven aan PIETER COECKE VAN AELST (I)
De heilige familie
circa 1540 – 1550
S/26/C



DIERIC BOUTS
Triptiek met de marteling van de heilige Erasmus
vóór 1464
Inv. S/57/B



MICHEL COXIE (I)
Triptiek met de triomf van Christus en de schenkersfamilie Morillon
1556 – 1567
S/43/C

ERKEND TOPSTUK



toegeschreven aan GROEP BOUTS
Maria met Kind
circa 1500
S/47/B



MICHEL COXIE (I)
Triptiek met de calvarie
1571
S/44/C



EVARISTE CARPENTIER
Het spelende kind
1845 - 1900
S/3/C



GASPAR DE CRAEYER
De beschermengel
1584 – 1669
S/48/C



GUSTAVE VANAISE
De neger en ik
1886
S/4/A



toegeschreven aan BENJAMIN GERRITSZ. CUYP
Cavaleriegevecht
circa 1635 – 1652
S/51/C



JOOS VAN CLEVE
Maria met Kind
circa 1511 – 1540
S/10/C



toegeschreven aan GONZALES COQUES
De bestuursraad van de Broederschap van de Heilige Naam Jezus
1614 – 1684
S/64/C



ONBEKEND

Maria met kind
circa 1350 – circa 1399
B/III/1



**toegeschreven aan
JAN BORMAN**

De heilige Hubertus
1483 – circa 1520
C/31



JOOS PAUWELS

*Reliekostensorium van de
heilige Hubertus*
circa 1400 – circa 1415
B/VIII/100



MAASLAND

Sedes Sapientiae
1000 – 1199
C/1



BRABANT

Chrismatorium
circa 1500
B/VIII/106



BRABANT

Kop van de reuzin Megera
1532 – circa 1681
C/144



BRABANT (?)

*Reliekhouders van de heiligen
Margaretha, Maria, Stani-
slaus Kostka en Aloysius van
Gonzaga*
circa 1485
B/VIII/219



BRABANT

Pieta
circa 1365
C/6



**MEESTER MET
BALSEMBUSJE**

*Breuk van de Sint-Jacobs-
gilde van Leuven*
1553 – 1740
B/VIII/4



**toegeschreven aan
ATELIER VAN DE
MEESTER VAN
CHRISTUS OP DE
KOUDE STEEN**

De kruisdraging
1500 – 1524
C/87



ANTWERPEN

*Retabel met taferelen uit de
kindsheid en de passie van
Jezus*
1520 – 1525
C/89



**toegeschreven aan
JAN BORMAN**

Christus op de koude steen
circa 1500
C/36



BRABANT (?)
De heilige Christoffel
 circa 1500 – 1534
 C/98



JEF LAMBEAUX
Saters en bacchanten
 circa 1880
 C/261



CONSTANTIN EMILE MEUNIER
Het grauwwuur
 1888 – 1889
 C/252



JEF LAMBEAUX
Fontein met Leda en de zwaan
 1887
 C/266

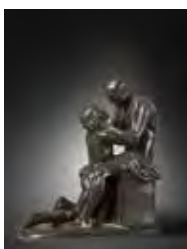

CONSTANTIN EMILE MEUNIER
De verloren zoon
 1892
 C/253



toegeschreven aan ATELIER VAN DE MEESTER VAN CHRISTUS OP DE KOUDE STEEN
Christus op de koude steen
 1500 – 1525
 C/385

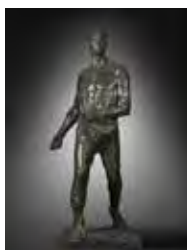

CONSTANTIN EMILE MEUNIER
De zaaier
 1893
 C/254



toegeschreven aan ATELIER VAN DE MEESTER VAN SINT-BARBARA VAN PELLENBERG
Sint-Anna-ten-Drieën
 circa 1480
 C/386

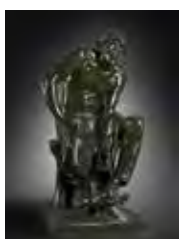

CONSTANTIN EMILE MEUNIER
De puddeler
 1886
 C/255



NICOLAAS DE BRUYNE
Sedes Sapientiae
 1442
 C/391

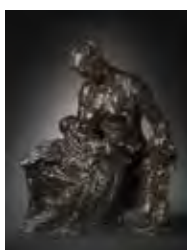

CONSTANTIN EMILE MEUNIER
De vruchtbaarheid
 circa 1905
 C/257



BRABANT (?)
Hoofd van Christus van het Kromme of Bruine Kruis
 circa 1200
 C/408-a



BRABANT (?)
Reliekbuste en reliekpaneel
 1500 – 1699
 C/505



JAN WYNANTS
Reliekbeeld van de heilige Paulus
 1618
 B/VIII/137



toegeschreven aan MEESTER IN OF NI
Reliekbeeld van de heilige Maria Magdalena
 circa 1550
 B/VIII/153



JAN WYNANTS
Reliekbeeld van de heilige Petrus
 1618
 B/VIII/136



JOOS MASSYS
Maquette van de westtorens van de Sint-Pieterskerk
 1524 – 1530
 B/VI/247



LEUVEN (?)
Reliekbeeld van Maria met het kind Jezus
 circa 1490 – 1514
 B/VIII/133



ONBEKEND
Graf van Machteld van Boulogne en Maria van Brabant
 circa 1250
 B/VI/250

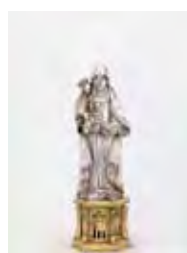

LEUVEN (?)
Reliekbeeld van de heilige Anna-ten-Drieën
 circa 1490 – 1514
 B/VIII/134



BRABANT
Genadestoel
 circa 1450
 B/VI/276



BRUSSEL (?)
Reliekbeeld van de heilige Catharina van Alexandrië
 circa 1490 – 1499
 B/VIII/135



JAN WYNANTS
Reliekbeeld van de heilige Laurentius
 circa 1617 – 1618
 B/VIII/138



JOOS (JOSSE) PAUWELS
Reliekbeeld van de heilige Stefanus
 circa 1490 – 1499
 B/VIII/99



JAN DE CAUMONT

Het leven van de heilige Carolus Borromeus

1638
B/III/158



JAMES ENSOR

De visser
1880
G/2/E



AMSTERDAM (?)

Torenmonstrans
1500 – 1599
B/VIII/112

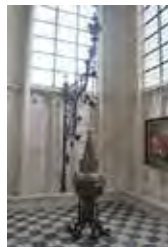

toegeschreven aan QUINTEN MASSIJS (I)

Doopvont van de Leuvense Sint-Pieterskerk
1400 – 1499
Ko/26



JACOBUS VAN LAERE JR.

Reliekhouders van het heilig Kruis en de heiligen Petrus, Paulus, Margareta, Catharina, Lucas, Augustinus en Philippus
1627 – 1628
B/VIII/217



toegeschreven aan QUINTEN MASSIJS (I)

Kroonluchter
circa 1485 – 1515
Ko/28



MICHEL NICOLAS VAN HEMELRIJCK

Reliekhouders van het heilig Bloed
circa 1798 – 1809
B/VIII/220



GEORGES VICTOR EUGÈNE JOSEPH WILMOTTE

Reliekschrijn van de Fiere Margriet
circa 1902
Ko/31



toegeschreven aan JEAN BETHUNE

Kelk
circa 1874
B/VIII/222



WILLEM BOONEN

Antiquitates Lovanienses (Memorieboek)
circa 1594
H/34/B

ERKEND TOPSTUK



ONBEKEND

Reliekkruis voor de reliekhouders van het heilig Sacrament van Mirakel
1850 – 1899
B/VIII/229-b



navolger van MARINUS VAN REYMERSWALE

Twee belastingontvangers
circa 1540 – 1555
S/55/H



THEODOR VAN LOON

De heilige familie
circa 1600 – 1649
S/18/L



BRABANT

Uur- en kalenderwijzerplaat
circa 1500
S/4/O

ERKEND TOPSTUK



EDMOND VAN DER MEULEN

Honden
circa 1860 – 1891
S/38/M



ZUIDELIJKE NEDERLANDEN

De legende van de heilige Kwinten
1537
S/9/O



KARL MEUNIER

De strijksters
1884
S/39/M



toegeschreven aan JACOB DE BACKER

Allegorie van de liefde
1530 – 1591
S/37/O



CONSTANTIN EMILE MEUNIER

Portret van mevrouw Thiberghien
1850 – 1899
S/44/M



toegeschreven aan JACOB DE BACKER

Allegorie van het geloof
1530 – 1591
S/43/O



LEUVEN

Veronica met de zweetdoek van Christus (fragment van een muurschildering)
circa 1500
S/1/O



CORNELIS DEVOS

Vertumnus en Pomona
circa. 1625 – 1635
S/107/V



LEUVEN

Antependium met de verzezen Christus
circa 1480
S/2/O



BRABANT

Taferelen uit de passie van Christus
circa 1470 – 1490
S/384/O



CONSTANT PERMEKE

Landschap
circa 1938 – 1943
S/6/P



PIERRE JOSEPH VERHAGHEN

De aanbidding der wijzen
circa 1780
S/27/V



toegeschreven aan JAN ROMBOUTS

De val van Simon de Magiër / De heilige Margaretha van Antiochië en de draak
1500 – 1549
S/10/R

ERKEND TOPSTUK



ISIDOR VERHEYDEN

Garnaalvissers
circa 1870 – 1894
S/45/V



LEUVEN OF ANTWERPEN (?)

De onthoofding van de heilige Johannes de Doper
1892
S/11/R



LOUIS VIGEE

Portret van mevrouw de Malvoisin
circa 1755
S/50/V



toegeschreven aan JAN ROMBOUTS

De bekering van de heilige Paulus / De bevrijding van de heilige Petrus
1522 – 1530
S/14/R

ERKEND TOPSTUK



navolger van ROGIER VAN DER WEYDEN

Triptiek met kruisafneming en schenkersportretten van Willem Edelheere en Aleidis Cappuyns
1443
S/85/V

ERKEND TOPSTUK



DAVID TENIERS (II) (?)

Figuur in een landschap
1650 – 1690
S/1/T



ONBEKEND

De val van de opstandige engelen
1500 – 1549
S/87/V



EDGARD TYTGAT

De mooie Poolse
1937
S/2/T



toegeschreven aan JAN ROMBOUTS

De marteling van de heilige Catharina van Alexandrië
1500 – 1568
S/88/V



**toegeschreven aan
JAN ROMBOUTS**

*De marteling van paus
Clemens Romanus I*
1500 – 1568
S/89/V



**MATHEUS
DE LAEYENS**

*Sacramentstoren van de
Sint-Pieterskerk*
circa 1450
B/VI/275



**ATELIER VAN ROGIER
VAN DER WEYDEN**

De heilige Drievuldigheid
circa 1430 – 1440
S/13/F



BRABANT (?)

Prismafles
150 – 249
ARCH/131



**toegeschreven aan
ATELIER VAN
CORNELIS FLORIS (II)**

Putti
1560 – 1563
B/VI/244, B/VI/314



BRABANT (?)

Topbeker
500 – 649
ARCH/208



**toegeschreven aan
ATELIER VAN
CORNELIS FLORIS (II)**

De heilige Marcus
1560 – 1563
B/VI/245

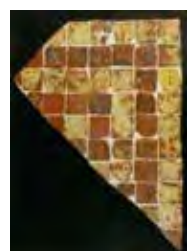

BRABANT (?)

Mozaïekvloer
1300 – 1325
ARCH/450



**toegeschreven aan
ATELIER VAN
CORNELIS FLORIS (II)**

De heilige Mattheus
1560 – 1563
B/VI/246



ONBEKEND

Armstoelen
1700 – 1799
M/25-d



ONBEKEND

*Grafmonument van hertog
Hendrik I*
circa 1235
B/VI/251



ONBEKEND

Hollandse armstoel
1650 – 1649
M/32



JEAN-FRANÇOIS VAN BOCKSTUYN

Maquette van de vieringstoren van de Sint-Pieterskerk
1727
M/46



NOORDELIJKE NEDERLANDEN

Kinderslee
1775 – 1799
M/152



ANTWERPEN

Kabinet
1600 – 1699
M/51



NICOLAAS DE BRUYNE

Koorbanken van de Sint-Pieterskerk
1438 – 1442
M/245



VLAANDEREN

Kofferbank
1800 – 1899
M/79



ONBEKEND

Tabernakel
circa 1813
M/294-b



ONBEKEND

Zitbank
1800 – 1849
M/116



LEUVEN

Koorzitjes van de Onze-Lieve-Vrouw-ter-Predikherenkerk
1530 – 1540
M/324



ONBEKEND

Tweedeurs schapraai
1600 – 1699
M/128



ANTWERPEN

Cantoor met figuratief inlegwerk
1575 – 1599
MOR/35



ONBEKEND

Koffer
1500 – 1599
M/132



ONBEKEND

Gewaad van de heilige maagd
1600 – 1699
T/112



ONBEKEND

Reliekdoek met de martelaren van Gorcum
circa 1620
T/163



BRABANT (?)

Het hoofd van Sint-Jan de Doper op een schotel
circa 1500
C/40



ONBEKEND

Reliekdoeken
1600 – 1699
T/181, T/182



JOOS MASSYS

Ontwerp voor de westtorens van de Sint-Pieterskerk in Leuven
circa 1505
LP/927



BARTHOLOMEUS VAN DE KERCKHOVE

Koorkap met Christus aan het kruis
1558
T/45



toegeschreven aan MARIE FAYDHERBE

Maria met Kind
circa 1625 – 1620
C/706



ATELIER JAN RAES (II)

Het Laatste Avondmaal
1618
T/76



toegeschreven aan JAN ROMBOUTS

Christus in het huis van Simon de Melaatse
1525 – 1550
B/III/259



ATELIER JAN RAES (II)

Het rapen van het manna in de woestijn
1618
T/77



CONSTANTIN EMILE MEUNIER

Avond in het zwarte land
1883 – 1905
G/308/M



DIERIC BOUTS

Het Laatste Avondmaal
1464 – 1468
S/58/B

ERKEND TOPSTUK



CONSTANTIN EMILE MEUNIER

Twee arbeidsters in de koninklijke tabaksmanufaktur in Sevilla
1883
S/124/M



ROBERT DE NOLE

Sint-Annaretabel

1610

C/122 – C/135



**FRANS VAN
LEEMPUTTEN**

*Ontwerp voor 'Kaarskens-
processie te Scherpenheuvel'*

circa 1903

G/482/L



**toegeschreven aan
ATELIER VAN JAN
BORMAN**

*Triomfkruis van de Sint-
Pieterskerk*

circa 1490 – 1500

C/664

ERKENDE TOPSTUK



ONBEKEND

Stoel

1650 – 1699

KM/15



**toegeschreven aan
HENDRIK
ROESEN**

Heilige bisschop

circa 1500

C/705



**GABRIEL
CANTILLION**

*Professiebeker van Agnes
Corthout*

circa 1675 – 1677

B/VIII/326

Bijlage 3: Selectie (Inter)nationale Bruiklenen M-collectie 2009-2018

14 - Menschen – Krieg, Militärlhistorische Museum der Bundeswehr, Dresden (01.08.2014 – 30.03.2015)

ONBEKEND

Plan de la Ville de Louvain. Stadsplan van Leuven met aanduiding van de brand van 1914
LP/26



ALFRED DELAUNOIS

Het puin van de Universiteitshallen in 1914
G/544/D

Nächstenliebe von den frühen christen bis zur gegenwart, Diözesan Museum, Paderborn (23.07 – 13.12.2015)

LAURENT DE MARCHYN

Triptiek met Christus aan het kruis
S/128/M



Luther, Kolumbus und die Folgen. Welt im Wandel 1500-1600, Germanisches Nationalmuseum, Nürnberg (13.07 – 12.11.2017)

ONBEKEND

De ontploffing van de Zandpoort te Mechelen in de nacht van 6 op 7 augustus 1546
S/434/O



Schatten van het maniërisme in Vlaanderen, 1500-1575, Musée de Flandre, Cassel (04.05 – 29.09.2013)

PIETER COECKE VAN AELST (I)

De heilige familie
S/26/C



De Van Eyck à Van Orley. Primitifs flamands de Marguerite d'Autriche (werktitel), Musée de Brou, Bourg-en-Bresse (08.05 – 26.08.2018)

JOOS VAN CLEVE

Maria met Kind
S/10/C



ONBEKEND

De verzoeken van de heilige Antonius
S/383/O

ONBEKEND

De verschijning van Christus aan het meer van Tiberias
S/20/R



Passion. Albrecht Bouts and the Face of Christ, Musée National d'Art et d'Histoire, Luxembourg (Groot-Hertogdom Luxemburg) en Suermondt-Ludwig Museum, Aken (07.10.2016 – 11.06.2017)

ALBRECHT BOUTS

De ontmoeting van Abraham met Melchisedek
Langdurige bruikleen uit privéverzameling.



Il Cammino di Pietro, Castel Sant'Angelo, Rome en Casa delle Esposizioni, Illegio (07.02 – 06.10.2013)

ONBEKEND

De verschijning van Christus aan het meer van Tiberias
S/128/M



Oog in oog met de Martelaren van Gorcum, Gorcums Museum, Gorinchem (09.06 – 26.08.2012)

ONBEKEND

Reliekdoek met de martelaren van Gorcum
T/163



Langdurige bruikleen aan Het Noordbrabants Museum 's-Hertogenbosch (sinds 17.01.2013)

ONBEKEND

Driedeurs-schapraai
M/103



Ik geef om jou! Naasteliefde door de eeuwen heen, Museum Catharijneconvent, Utrecht (13.09.2014 – 01.03.2015)

JAN DE CAUMONT

De liefdadigheid van de heilige Elisabeth van Hongarije
B/III/55

ONBEKEND

De pest in de Sint-Jacobsparochie in Leuven
S/378/O

JACOB DE BACKER

Allegorie van de liefde
S/37/O



Design Derby: Nederland-België (1815-2015),
Museum Boijmans Van Beuningen, Rotterdam,
Design Museum Gent, Cuypershuis, Roermond
(20.06.2015 – 02.10.2016)

**VERRERIE IMPÉRIALE ET ROYALE
DE VONÈCHE**

Glaswerk

GL/50, GL/183-GL/200



Philippe Van Snick, De Hallen, Haarlem (16.01 -
16.05.2016)

PHILIPPE VAN SNICK

(0-9) stoel

Cera_0136



De Tachtigjarige Oorlog, Historisch Museum Den
Briel, Brielle (24.06 – 31.08.2017)

ONBEKEND

Reliekdoek met de martelaren van Gorcum

T/163



Winter Tales. Depictions of Winter in European Art
from Bruegel to Beuys, Kunsthistorisches Museum,
Wien (18.10.2011 – 29.04.2012)

ONBEKEND

Uur- en kalenderwijzerplaat

S/4/O



Flanders zu Gast, Kunsthistorisches Museum, Wien
(01.06.2017 – 01.06.2018)

GROEP BOUTS

Maria met kind

S/47/B



Langdurige bruikleen Museo Lazaro Galdiano,
Madrid (19.01.2017 – 15.01.2018)

PIETER COECKE VAN AELST (I)

Maria met kind

S/26/C



They Used to Call it the Moon, BALTIC Centre
for Contemporary Art, Gateshead (31.10.2014 –
11.01.2015)

ALEKSANDRA MIR

Aim at the Stars
G/309/M

Grand Design. Pieter Coeck van Aelst and
Renaissance Tapestry, The Metropolitan Museum of
Art, New York (08.10.2014 – 11.01.2015)

PIETER COECKE VAN AELST (I)

Maria met kind
S/26/C

Langdurige bruikleen aan Suid-Afrikaanse Akademie
vir Wetenskap en Kuns, Pretoria (sinds 20.07.2010)

ALFRED DELAUNOIS

Interieur van de Sint-Jacobskerk
S/7/D

Gezicht op de abdij van Park
S/34/D

Gezicht op de abdij van Park
S/74/D

Begijn
S/92/D

*Interieur van de Sint-Jan-de-Doperkerk in het Groot
Begijnhof van Leuven*
S/104/D

Gezicht op de Lakenhal in Leuven
S/181/D

De Sint-Kwintenskerk in Leuven
S/32/D



Langdurige bruikleen aan Rubenshuis, Antwerpen
(sinds 08.03.2011)

GERARD SEGHERS

Ecce Homo
S/1/Z



Van Patinir tot Ribera. De heilige Hiëronymus in woord en beeld, Rockoxhuis, Antwerpen (18.01 – 13.04.2014)

ONBEKEND

De heilige Hiëronymus
C/372



Heilige Plaatsen, Heilige Boeken. Rome, Mekka en Jeruzalem in Antwerpen, MAS, Antwerpen (19.09.2014 – 18.01.2015)

ONBEKEND

Taferelen uit de passie van Christus
S/384/O



FRANS VAN LEEMPUTTEN

Triptiek met Kaarskensprocessie te Scherpenheuvel
langdurige bruikleen KMSKA

Langdurige bruikleen aan Rockoxhuis, Antwerpen
(24.02.2018 – 01.01.2022)

ONBEKEND

De heilige Joris
C/62



ONBEKEND

De kruisoprichting
C/151



PIETER NEEFS (I)

Kerkinterieur
S/4/N

CORNELIS DEVOS

Vertumnus en Pomona
S/107/V

ONBEKEND

Maria met Kind
S/8/W



ATELIER VAN ROIGER VAN DER WEYDEN

De heilige Drievuldigheid
S/13/F

Walter Swennen, Wiels, Brussel
(05.10.2013 – 26.01.2014)

WALTER SWENNEN

Konijn & Canard, 2001
Cera_0256



Constantin Meunier (1831-1905), Koninklijke Musea
voor Schone Kunsten van België, Brussel (20.09.2014
– 11.01.2015)

CONSTANTIN MEUNIER

De overstroming van Leuven in 1891
S/46/M



Nervia/Sint-Martens-Latem. Koppelteken/Trait
d'union, Museum van Elsene, Brussel (22.10.2015 –
17.01.2016)

GEORGE MINNE

De verloren zoon
C/278



Theodoor Van Loon. Een caravaggist actief tussen
Rome en Brussel, Bozar Paleis voor Schone Kunsten,
Brussel (01.09.2018 – 31.01.2019)

THEODOR VAN LOON

De heilige familie
S/18/L



L'Homme, le Dragon et la Mort. La Gloire de
saint Georges, MAC, Grand-Hornu (18.10.2015 –
17.01.2016)

ONBEKEND

De heilige Joris
C/62



Fabuleuses Histoires. Des bêtes et des hommes, Mu-
sée provincial des Arts anciens du Namurois, Namur
(15.11.2013 – 16.02.2014)

JAN ROMBOUTS

*De val van Simon de Magiër / De heilige Margaretha van
Antiochië en de draak*
S/10/R



Bij Ensor op bezoek, Mu.zee, Oostende (14.02 – 29.08.2010)

ARMAND RASSENFOSSE

La toilette
S/4/R



**SELECTIE UITGAANDE BRUIKLENEN
BUITENLAND (2013-2018)**



Bijlage 4: Deelcollecties M en stand van zaken registratie/ontsluiting (2017)

Deelcollecties	Aantal digitale inv. nrs. 2017	Aantal inv. nrs. (vs. raming 2013)	% aantal digitaal geregistreerd ¹	% registratie op papier (tot 2009) ²	Online ontsloten (Erfgoedplus.be)	Assesment deelcollectie
Archeologie	1.077	3.000 (3.000) ³	36%*	37,5%	–	–
Brandglas	352	352 (340)	100%*	96,5%	✓	✓
Cera-collectie	413	413 (400)	100%*	–	✓	–
Edelsmeedwerk	340	340 (325)	100%*	94,5%	✓	✓
Glaswerk	201	220 (220)	91,5%	100%	✓ (enkel getoonde)	✓
Keramiek	2.058	2.058 (2.000) ⁴	100%	97%	✓ (enkel getoonde)	✓
Metaalwerk	799	850 (520)	100%*	61%	✓	✓
Meubilair	851	851 (440) ⁵	100%	51,5%	✓ (enkel getoonde)	✓
Militaria	102	102 (80)	100%	68%	✓ (enkel W.O. I)	–
Munten, penningen, medailles en sigillografie	1.922	13.585 (13.585)	14%*	27%	✓ (enkel getoonde)	✓
Prentenkabinet - grafiek (raming!)	14.339	20.000 (20.000)	71,5%	37%	✓ (enkel getoonde)	–
Prentenkabinet - handschriften	82	82 (75)	100%	14,5%	–	–
Prentenkabinet - oude drukken	1.422	1.422 (1.300)	100%*	3%	–	✓
Prentenkabinet - veilingcatalogi	2.492	6.000 (6.000)	41,5%*	–	–	–
Schilderijen	1.656	1.656 (1.625)	100%*	95%	✓	✓ (excl. 19 ^{de} -20 ^{ste} E)
Sculpturen en steensculptuur	1.022	1.075 (1.000) ⁶	95%*	93%	✓	✓ (excl. lapidarium)
Tegels	310	400 (400)	77,5%	100%	–	✓
Textiel	969	969 (950)	98%*	98%	✓	✓
Varia ⁷	398	398 (350)	100%	81%	✓ (enkel getoonde)	–
M-collectie totaal (november 2017)	30.805	53.773 (52.210)	57,25%	38%	5.907	

¹ Digitale collectieregistratie: het huidig aantal digitale objectrecords in verhouding tot het totale (aangenomen) aantal inventarisnummers uitgedrukt in percentage. Bij de percentages gemarkeerd met * gaat het om afgeronde basis- of uitgebreide registratie van de records.

² Papieren objectfiches: het gaat hier om een statisch geheel. Sinds 2009 worden enkel op administratief niveau nieuwe objectdossiers op papier aangemaakt, de inhoudelijke registratie gebeurt volledig digitaal; bestaande dossiers worden enkel nog ad hoc met relevante inhoudelijke of conservatorische

documentatie aangevuld. Het percentage geeft de verhouding weer tussen het aantal papieren objectdossiers en het huidige (aangenomen) aantal inventarisnummers.

³ Archeologie: raming inclusief bulkregistratie recente stadsopgravingen.

⁴ Oosters porselein: de omvangrijke schenking Smeesters (1994, 866 inv.nrs.) werd initieel integraal onder de noemer keramiek geregistreerd, hoewel ze ook o.m. metaalwerk, emailwerk en hout-/ivoorsnijwerk bevat. Tijdens de uitdiepende registratie van de deelcollectie keramiek zal het totaalcijfer o.m. daardoor fluctueren.

⁵ Meubilair: de grote toename van dit aantal sinds het vorige collectiebeleidsplan is te verklaren door de inclusie van in situ bewaard kerkelijk meubilair (historische bruikleenovereenkomsten O.C.M.W. en kerken in Leuven) en de bijkomende registratie in functie van het lopende verhuis-, conserverings- en afstotingstraject van deze deelcollectie.

⁶ (Steen)sculptuur: in dit cijfer is het lapidarium op de zolder van het historische stadhuis van Leuven, dat nog niet integraal werd geregistreerd, buiten beschouwing gelaten.

⁷ Varia: deze categorie omvat uiteenlopende voorwerpen, die niet tot een specifieke deelcollectie behoren, zoals epigrafie, Agnus Dei, vaandelonderdelen en de heterogene deelcollectie 'diversen' (o.m. voorwerpen afkomstig uit de voormalige Leuvense klokken- en biermusea, kostuumaccessoires, alaaam, kanonskogels, devotionalia ...).

Museumbibliotheek	Aantal digitale records	Aantal fysieke volumes (raming 2017)	% digitale registratie ²
Bibliotheek	13.717 ¹	13.200	Ca. 65 %
Documentatiecentrum ³	1.420	232	Ca. 80 %
Kunstenaarsarchieven Cera-collectie	87	87	100 %
M-bibliotheek TOTAAL (nov. 2017)	15.224	13.519	

¹ Bibliotheek: het totaalcijfer van het bibliotheekfonds omvat boeken, tijdschriften, losse artikelen en overdrukken, en audiovisueel materiaal. In het verleden werden ook bibliografische referenties waarvan de bron niet fysiek in de M-bibliotheek aanwezig is in het kader van de digitale collectieregistratie zonder onderscheid in de bibliotheekcatalogus geregistreerd, waardoor het aantal records hoger is dan het aantal volumes.

² Digitale registratie: het aandeel van het aantal fysieke volumes in verhouding tot huidige aantal digitale records uitgedrukt in percentage.

³ Documentatiecentrum: de aantallen omvatten zowel de materialen bewaard in M als in het Stadsarchief Leuven; het aantal volumes duidt hier op het aantal archiefboxen waarin het materiaal is bewaard.

Bijlage 5: Grondplan Depots

M/-2

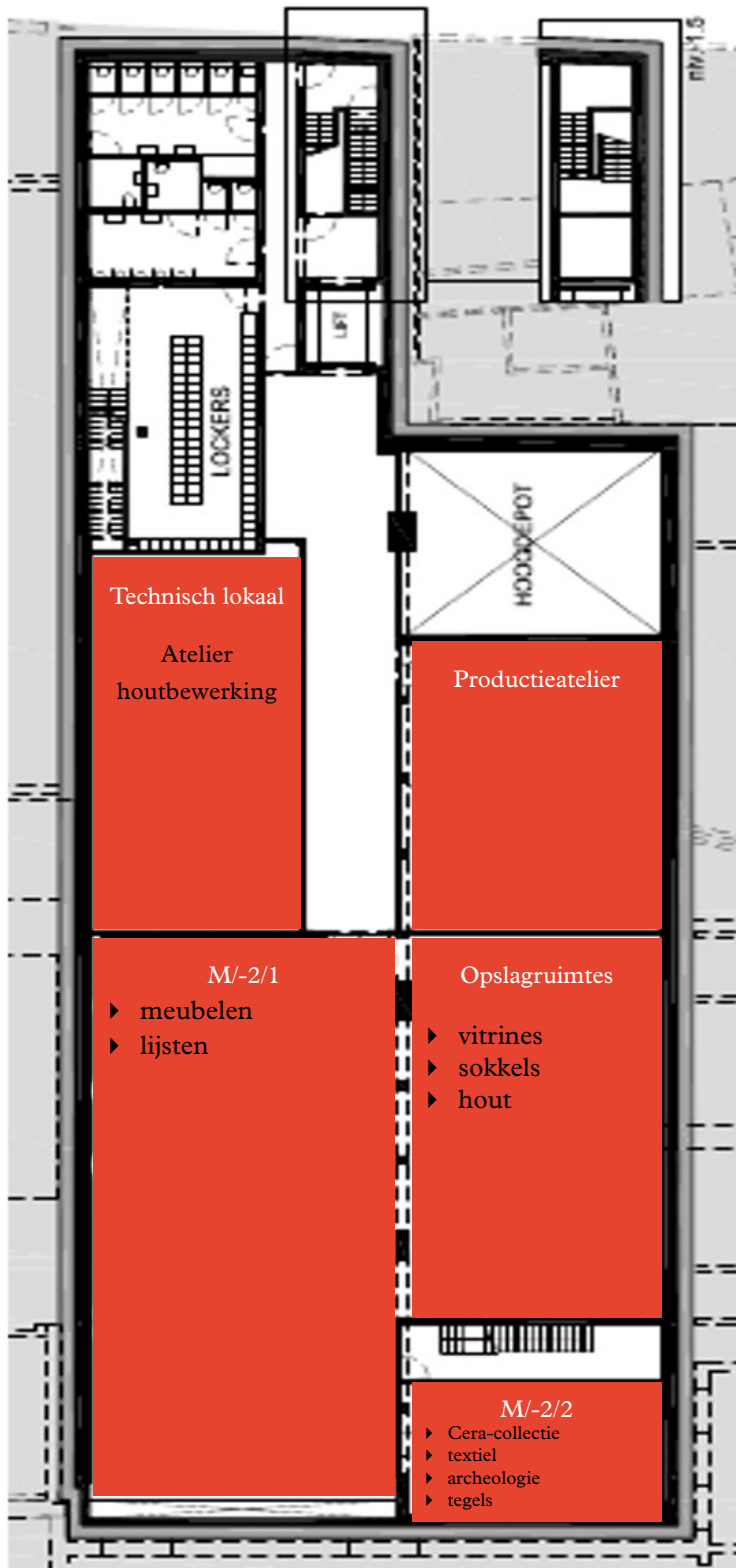

M/-3

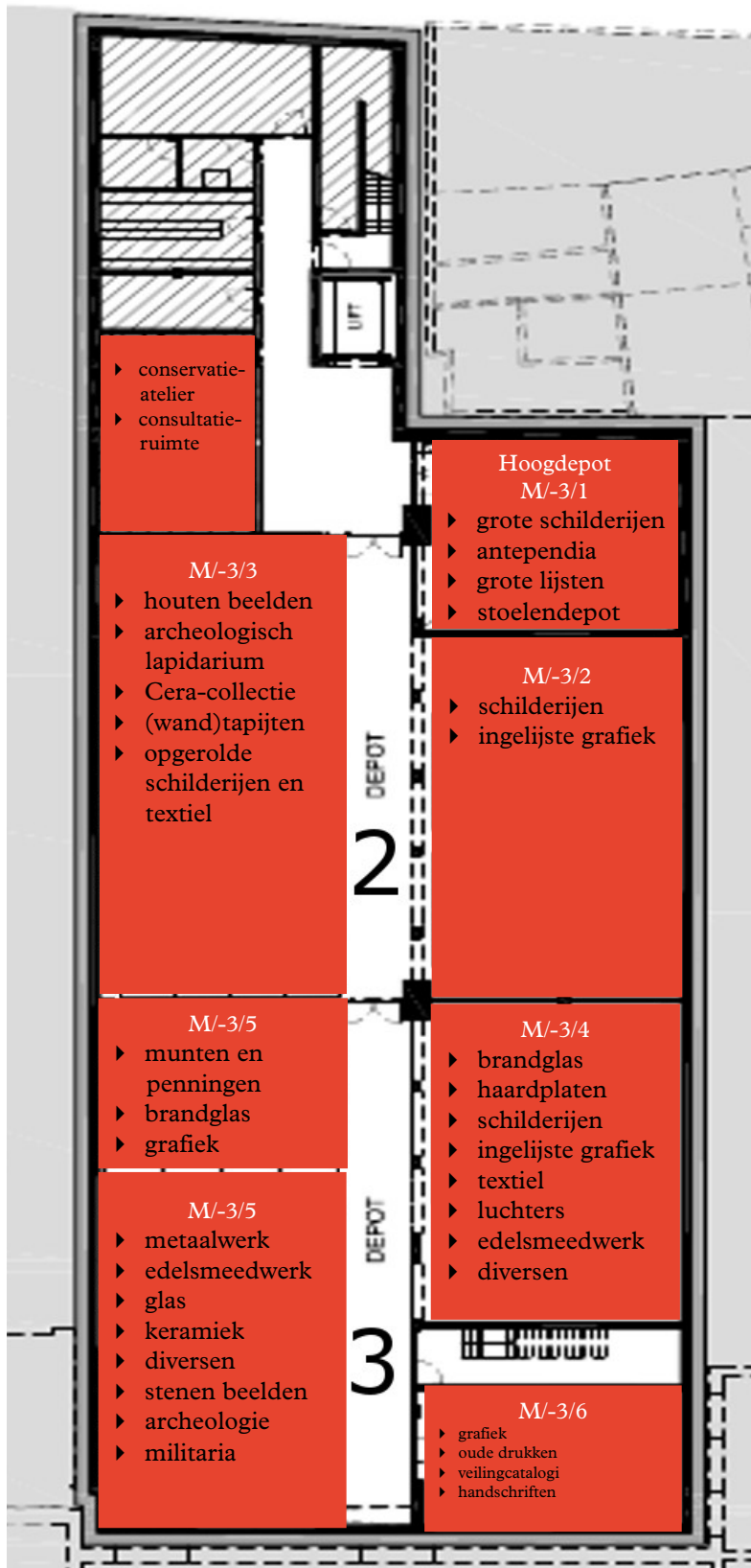

Bijlage 6: Grondplan Bibliotheek

Bib/0

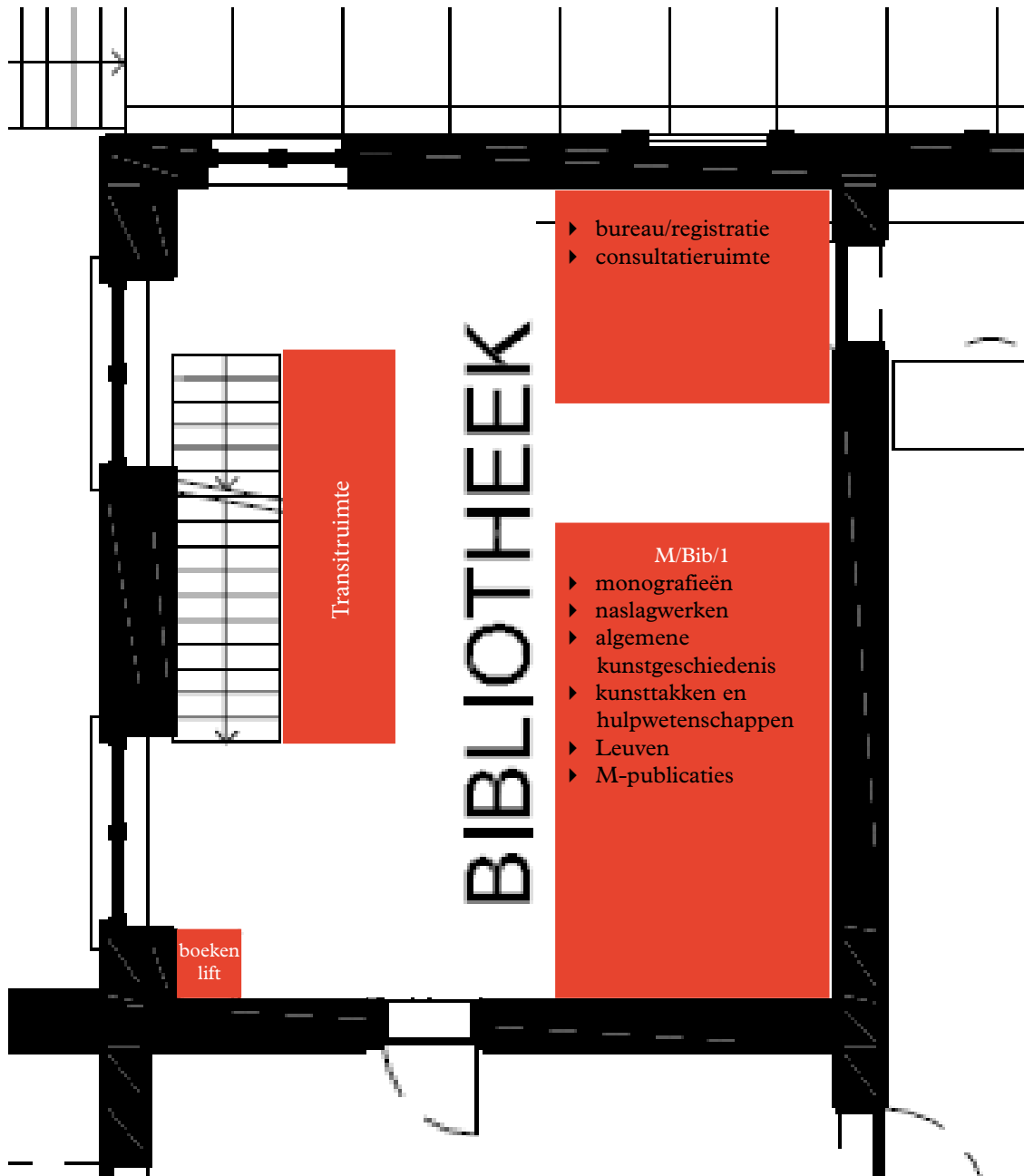

Bib/-1



Multifunctionele projectruimte

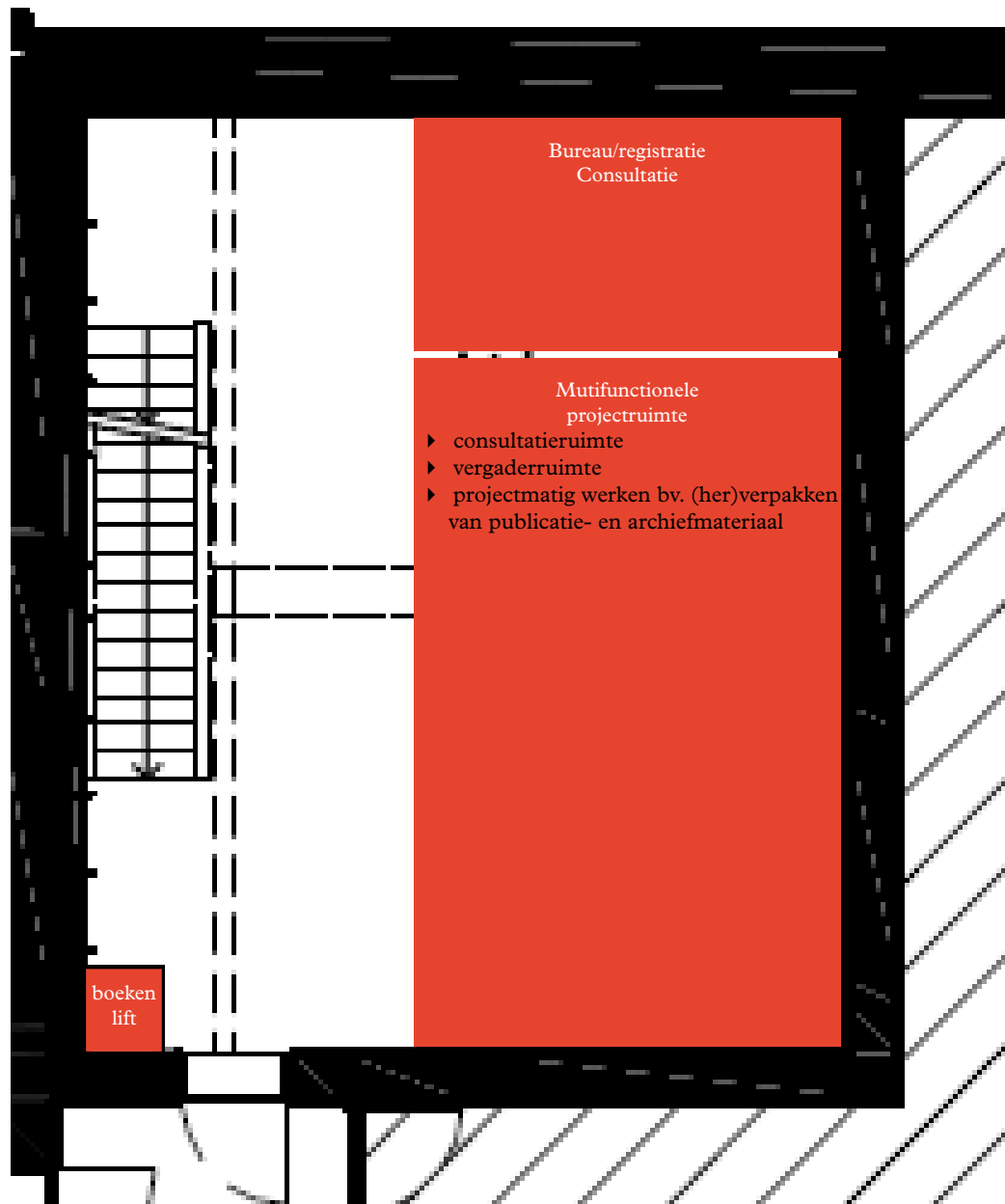

M/Bib/2

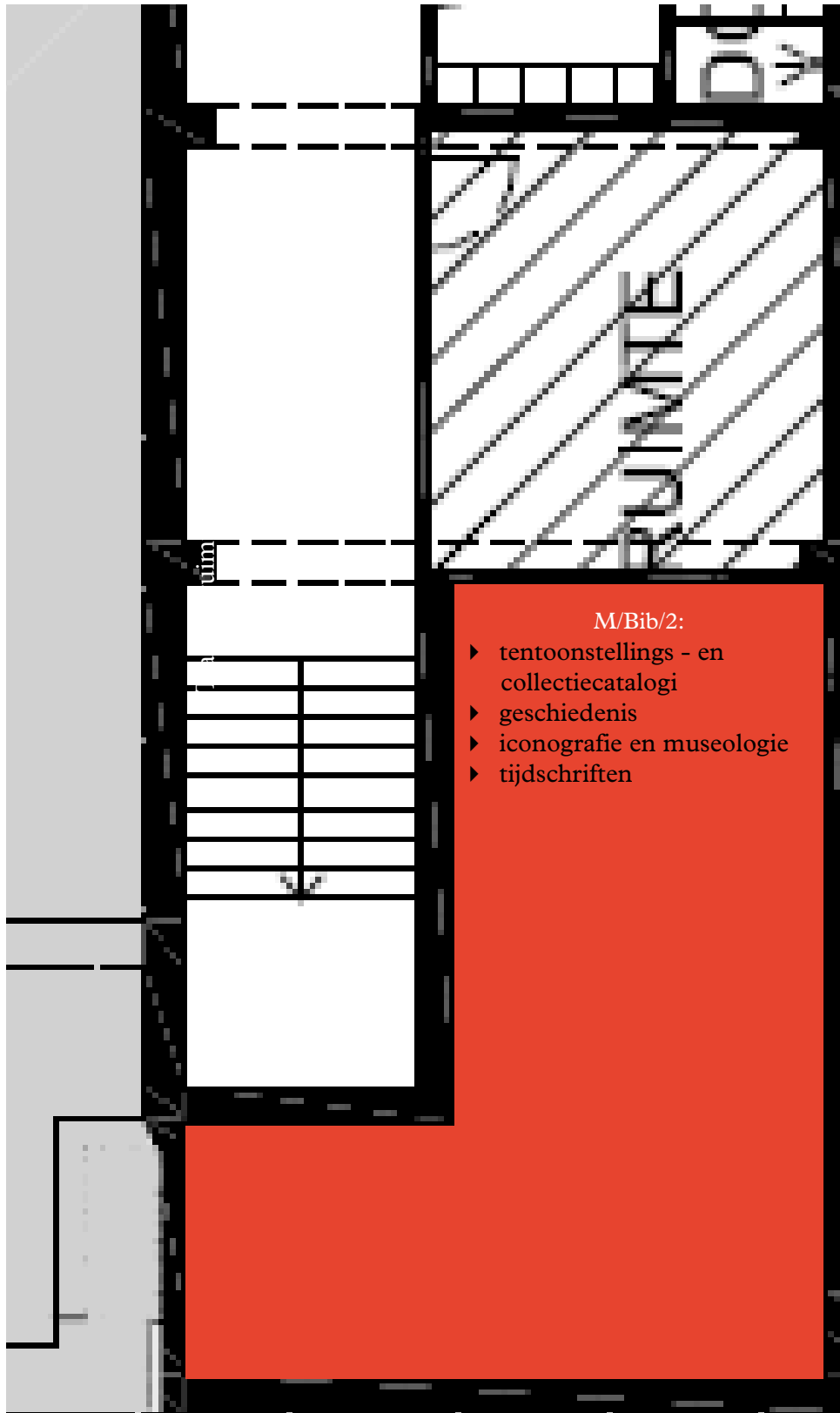

M/Bib/3

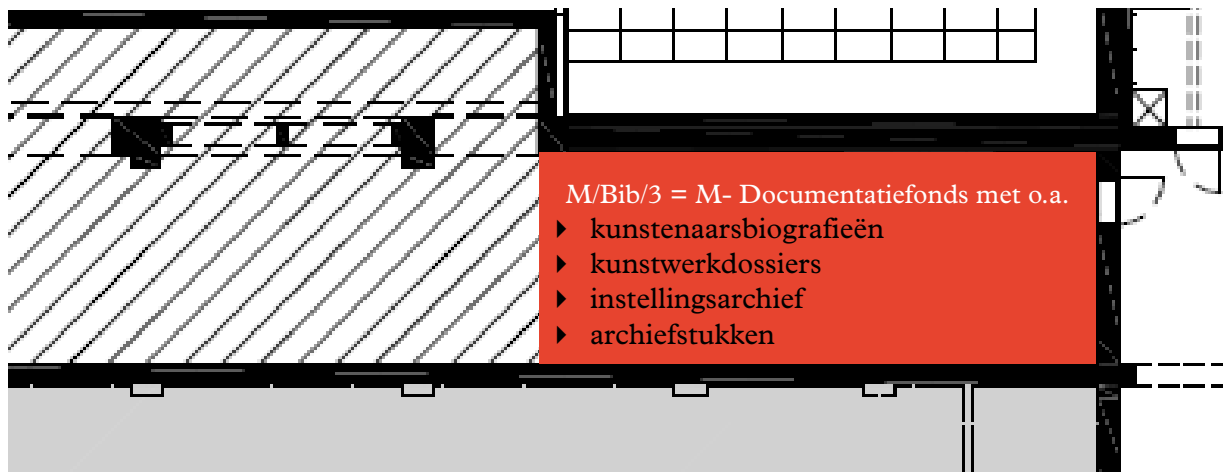



M VAN
**MUSEUM
LEUVEN**

PUBLIEKSWERKING

2019-2023



1. VISIE VAN PUBLIEKSWERKING – Waarom?

De wereld verandert steeds sneller. Hij wordt tegelijk groter, kleiner en complexer. Mensen worden slimmer, we leven langer en dichter bij mekaar. Onze samenleving wordt elke dag meer divers. Daarom hebben we ons hele leven, zowel op professioneel als op persoonlijk vlak, een breed gamma van competenties nodig. M wil investeren in het levenslang en levensbreed leren. We leren in en door cultuur. Door de vele leerinhouden die M te bieden heeft, kan het een leerplek zijn waar het talent van jong en oud kan groeien. Leren over het heden, het verleden en de toekomst verandert onze blik op onszelf, op onze omgeving en op de wereld. Daar wilt de publiekswerking van M toe bijdragen.

Kunst inspireert mensen. Maar een museum zonder publiek mist zijn doel. M streeft ernaar een breed publiek met verschillende achtergronden te stimuleren om hun culturele competentie te ontwikkelen. Het is een open huis waar een erg divers publiek zich thuisvoelt en waar creativiteit, beleving en ontmoeting centraal staan. Dé bezoeker bestaat niet. M vindt het belangrijk om op maat te werken van verschillende doelgroepen en werkt continu om drempels te verlagen en toegankelijk te zijn voor iedereen. De voorbije jaren heeft het museum een grote inspanning geleverd om doelgroepen die zelden of nooit naar een museum gaan, te verwelkomen.

Dit engagement overstijgt de fysieke grenzen van het museum. Op een andere locatie kan een bezoeker ook deel worden van M. De publiekswerking van M is ervan overtuigd dat het steeds belangrijker wordt om met ons kunstprogramma naar het publiek toe te gaan. Of om brugfiguren en bemiddelaars van specifieke doelgroepen in huis te halen. Door hen 'in residence' te plaatsen, vergroot onze kennis over hun publiek.

2. M BIEDT EEN BEKLIJVENDE MUSEUMBELEVING, DIE VERTREKT VANUIT DE KUNST

M biedt een totaalervaring en de sterkte van die ervaring wordt gekenmerkt door de tegenstellingen in het M-DNA: jonge en oude bezoekers, een permanente collectie en tijdelijke tentoonstellingen, een multidisciplinair programma waar plaats is voor oud en nieuw, voor hedendaagse en oude meesters. In tegenstelling tot andere Vlaamse musea is M niet gebonden aan een bepaalde periode of invalshoek. De rol van publiekswerking bestaat erin om de verschillende doelgroepen van M toe te leiden, te begeleiden en te faciliteren waar nodig in het proeven van deze totaalervaring. Voor M is een ervaring niet beperkt tijdens de museumbeleving, ook voor en na het bezoek kan de beleving verder lopen.

M heeft een waardevolle collectie

De collectie met meer dan 53.000 objecten is het kloppende hart van M. Naast de kunstproductie in Leuven en Brabant, van de middeleeuwen tot de twintigste eeuw, staat ook de Belgische kunst na 1945 centraal. Keer op keer herontdek je die kunst van het verzamelen. Van de oudheid, schitterend zilver, tot topstukken van Dirk Bouts, Jef Lambeaux, Constantin Meunier, Rogier van der Weyden en hedendaagse kunst. Via tijdelijke tentoonstellingen kan je ook kennismaken met minder bekende stukken uit de M-collectie. In de Schatkamer van de Sint-Pieterskerk is de kooromgang ingericht als

museum. Je ziet er prachtige zilveren monstransen en rijkversierde grafmonumenten. Het is ook de locatie van Dirk Bouts' *Laatste Avondmaal*, een van de topstukken uit de M-collectie. De afdeling Publiekswerking promoot de collectie bij een breed publiek en werkt een interessant aanbod en bemiddelingstools uit om de collectie te ontdekken.

M presenteert tentoonstellingen oude en hedendaagse kunst

Een tentoonstellingsprogramma dat oude en hedendaagse kunst combineert, typeert M. Hierbij krijgen verschillende disciplines een plek. Van schilder- en beeldhouwkunst, over fotografie, video, film, performance tot design en architectuur. Bovendien is het programma gebaseerd op een transhistorische visie, waarbij de verbanden tussen heden en verleden gelegd worden. Door deze mix en het multidisciplinaire karakter heeft M een unieke positie in het Vlaamse museumlandschap. Publiekswerking werkt voor elke tentoonstelling een communicatie- en bemiddelingsplan uit op maat van de tentoonstelling. De omvang van het plan staat in verhouding met het karakter en de doelstellingen van de tentoonstelling en wordt mee ingevuld aan de hand van strategische vragen zoals 'Waarom toont M deze tentoonstelling nu?' en 'Wie wil M hiermee bereiken?'.

M is een architecturale ontdekking

Het indrukwekkende museumgebouw is een echte blikvanger en landmark voor Leuven. Het geheel, naar een ontwerp van Belgisch toparchitect Stéphane Beel, integreert de bestaande historische panden en hedendaagse architectuur. De statige eik vormt het middelpunt van de rustige binnentuin. Tot slot heb je op het dakterras een prachtig uitzicht over de stad. De afdeling Publiekswerking schuift de architecturale sterktes van M naar voren in de communicatie, laat bezoekers het gebouw ontdekken en zorgt voor een optimaal bezoekerscomfort in het gebouw. M ontwikkelde reeds een aanbod voor scholen rond architectuur. In de toekomst willen we de beleving van het gebouw nog verder uitspelen.

M zet in op beeldgeletterdheid

Vandaag staat de homo videns of de kijkende mens, centraal. M ziet beeldgeletterdheid, 'Hoe lees ik een beeld?', als sleutel van het museumbezoek voor alle bezoekers. Hoe lezen bezoekers een kunstwerk? En welke rol kunnen musea in de kijkervaring spelen? Dat zijn essentiële vragen die M bezighouden. Visuele geletterdheid gaat over het verwerven van competenties om creatief en weerbaar met de alomtegenwoordige beeldenstorm in onze samenleving om te gaan. Beeldgeletterdheid staat centraal in de presentaties, maar ook in de bemiddelingstools omdat M het als zijn maatschappelijk rol ziet zijn bezoekers uit te dagen om anders en beter te kijken en hun competenties rond beeldgeletterdheid uit te diepen. De centrale vraag bij het bekijken van een kunstwerk of een beeld gaat steeds over de inhoud, de betekenis of de intentie van de kunstenaar. Om dit te achterhalen moet je in staat zijn om een beeldtaal te kunnen lezen. Door de verschillende aspecten van beeldgeletterdheid duidelijk naar voor te brengen in de bemiddelingstools, kan de Publiekswerking van M de toeschouwer bewust maken van hoe hij een beeld moet lezen en welke boodschap het overbrengt.

M biedt een multisensoriële beleving aan

Sinds juni 2017 vertrekt M resoluut vanuit de beleving van de bezoeker. De bezoeker wil kennis, begrip of ontspanning. Bezoekers willen verrast worden. M wil hen een ervaring aanbieden die hen bijblijft en hun verwachtingen overtreft. Bij een sterke ervaring speelt het **prikkelen van de zintuigen een belangrijke rol**. Het is M's ambitie om een multisensorieel museum te worden en de bezoeker bewust te maken van de verschillende zintuigen waarmee je kunst en cultuur kan beleven. Hiervoor werkt M nauw samen met

Haystack. Vormen, texturen, kleuren en geuren kunnen versmelten tot een samenhangend beeld van de wereld waarin we ons bevinden. Haystack omschrijft dit proces als de **Symphony of Senses** ©. In bijlage 1 vind je dit multisensorieel model. Op basis van dit model ontwikkelt Publiekswerking nieuwe technieken en test ze uit om de creativiteit van onze bezoekers te verhogen en culturele kleuren en geuren toe te voegen aan hun museumbeleving.

M tekent voor een persoonlijke aanpak

M streeft naar een optimale ervaring op maat van elke bezoeker en wil een plek zijn voor bezinning en reflectie. Een persoonlijk contact tussen de bezoekers en de medewerkers is cruciaal. Publiekswerking zoekt naar mogelijkheden om bezoekers elkaar beter te leren kennen en individueel of samen te zoeken naar betekenissen en die te delen. Het museumbezoek kan zo leiden tot verbondenheid.

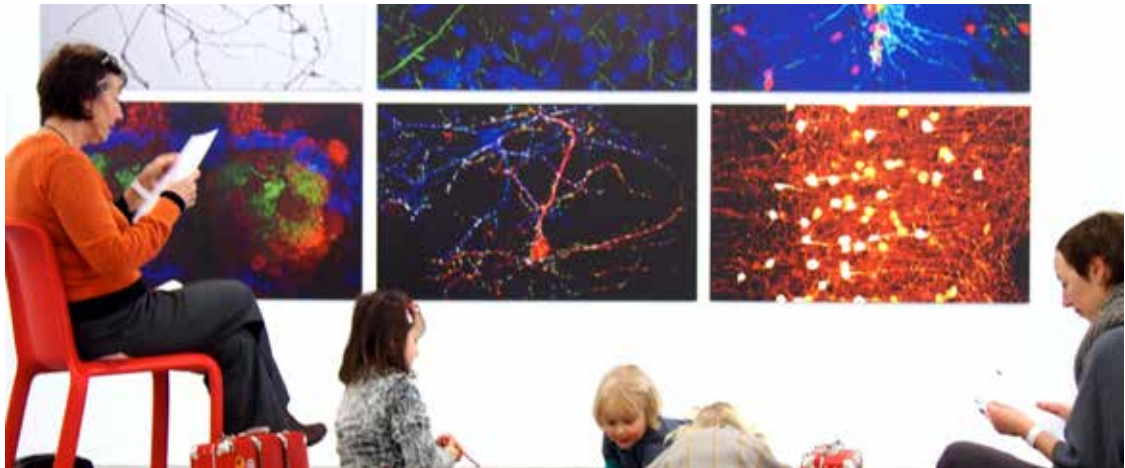

3. DE DRIJVEREN VAN PUBLIEKSWERKING

Duurzame en betekenisvolle relaties met het publiek staan centraal. Dit is niet alleen belangrijk voor het maatschappelijk draagvlak van het museum. Het is ook vitaal voor de concurrentiepositie binnen de vrijetijdsector. Deze strategische doelstelling realiseert Publiekswerking op verschillende manieren.

3.1 M uitbouwen als een klantgericht museum

3.1.1 CRM

M beheert vandaag meer dan 50.000 klantenrelaties in verschillende databases en probeert zo adequaat mogelijk te communiceren met zijn bezoekers op basis van de gekende bezoekersprofielen en interesses. De verzameling van alle data leidt tot een groter klanteninzicht, waardoor we gericht campagnes en producten kunnen uitwerken. Bovendien zijn we ervan overtuigd dat een tevreden klant ook een trouwe klant kan worden, die een belangrijke ambassadeur wordt van het museum. Om die volgende stap in CRM te realiseren werd een onderzoek uitgevoerd door CultuurNet Vlaanderen. In 2015-2016 voerden zij een scan uit van de CRM-werking van M. Deze scan vormt het startpunt voor een langetermijnvisie die momenteel wordt uitgeschreven. De grootste groeikans voor M schuilt in een goede informatiearchitectuur, waarbij de verschillende datasystemen op elkaar afgestemd worden in een DAM. De invoering van een centraal CRM-systeem kan alleen als bestaande informatiesystemen (Teamleader, Yesplan, Survey Gizmo, ticketing SRO, boekhoudingsprogramma, documentbeheer via cloud) en communicatiekanalen (website, Mailchimp, e-mail, reservatieformulieren) gekoppeld worden. Hiervoor is niet alleen een goede ICT-ondersteuning belangrijk. De hele organisatie moet doordrongen zijn van de klantgerichte aanpak door middel van vormingen. Bovendien moeten er ook nieuwe rapportagesystemen ingevoerd worden om de effectiviteit te meten. In bijlage 2 een overzicht van de huidige CRM aantallen.

Actieplan 2019 >< 2023

Doelstelling (D.2)

M boeit een gevarieerd publiek dankzij storytelling en personalisering via analyse van publieksdata.

3.1.2 Van klantregistratie naar publieksonderzoek

Sinds 2013 registreert M op verschillende manieren informatie over zijn bezoekers. Alle richtlijnen van de wet ter bescherming van de persoonlijke levenssfeer worden hierbij gerespecteerd. Op basis van deze datacaptatie zijn enkele kleinschalige vormen van publieksonderzoek gestart. Gegevensmanagement leert ons meer over de samenstelling van het publiek. De dienst Communicatie gebruikt de verzamelde data voor contentmarketing. De data die voorhanden zijn worden gebruikt om bezoekersprofielen toe te wijzen en de communicatieboodschappen te segmenteren. Zo ontvangen de verschillende profielen boodschappen op maat.

We **registreren** systematisch gegevens van onze bezoekers, zowel bij de online ticketverkoop als aan het onthaal van het museum. Aan het onthaal krijgt elke bezoeker enkele vragen gepresenteerd: geslacht, nationaliteit, woonplaats, geboortedatum en reden van bezoek. De datacaptatie via het online ticketsysteem is breder en omvat volgende velden: voornaam, achternaam, e-mail, telefoon (optioneel), adres en voorkeur voor een bepaald segment van de programmatie. Al deze gegevens samen leren ons iets over de geografische en demografische spreiding van ons bezoekerspubliek en hun voorkeuren.

M werkt sinds de lancering actief mee aan UiTPAS en wil graag deze gecapteerde data verder analyseren.

Via de stops in de **audiotour** komen we te weten wat de favoriete kunstwerken van onze bezoekers zijn, en waar ze langer bij stilstaan.

De **M-app** werkt met iBeacons waardoor we nauwkeurige heatmaps kunnen samenstellen die weergeven hoe bezoeker zich verplaatst in de ruimte. Deze informatie wordt ingezet voor het optimaliseren van de signalisatie en de bezoekersflow.

M neemt deel aan het onderzoek van Cultuur en Mediaparticipatie Vlaanderen en FARO. M is één van de 12 pilootmusea. Ze maken gebruik van Taylored Design Method (een gepersonaliseerde aanpak). In de vragenlijst wordt er gepolst naar ervaring en beleving van het museumbezoek, interesse in erfgoed/kunst, informatiekkanalen Dit onderzoek loopt af in september 2018.

Via **Google analytics** monitort M het gebruik van de website door zijn online bezoekers. Informatie over de meest bezochte pagina's, de meest gebruikte zoektermen, de geografische spreiding van onze websitebezoekers, de beste doorverwijzingspagina's, enz. wordt in een maandrapport opgetekend en geanalyseerd. M heeft in 2017 ook een Google tag manager op de website geïnstalleerd zodat we nog meer gegevens kunnen verzamelen over onze websitebezoekers, over de effectiviteit van onze sociale mediacampagnes en over het kijkgedrag van onze bezoekers op de website. Zo is het de bedoeling om het bezoekersgedrag te visualiseren via bijvoorbeeld heatmaps.

3.1.3 Peiling naar mening en feedback: dialoogmanagement

Om een duurzame klantenrelatie te realiseren, is het van cruciaal belang om een oprechte en authentieke dialoog met ons publiek aan te gaan. Zo polsen we naar de verwachtingen en de beleving van onze bezoekers. Die feedback helpt M om ons aanbod en onze communicatie verder te verfijnen en af te stemmen op de bezoeker.

Het publieksonderzoek en het peilen naar feedback gebeuren op verschillende manieren:

De bevraging op de **iPad** op het einde van het bezoek leert ons meer over de klantentevredenheid: appreciatie van de lopende tentoonstellingen, het aantal personen dat samen het museum bezocht en de manier waarop de bezoekers met M in contact zijn gekomen. De online bezoekers geven ons dezelfde informatie via het online feedbackformulier.

Eind 2016 startte M met een **NPS** (National Promotor Score) bevraging via het platform Hello Customer. Elke bezoeker kreeg na het bezoek de centrale vraag, zou je het museum aanbevelen aan een vriend, ja of nee en Waarom? Deze bevragingen waren

zeer zinvol om de vernieuwde collectiepresentatie voor te bereiden. Reacties waren o.a.: “de collectiepresentatie is altijd hetzelfde” of “Mix tussen oude collecties en het werk van fotografe Lieve Blancquaert geeft een ruime blik”. We hebben de NPS vraag in 2017 opgenomen in de feedbackformulieren en ze bestaat niet meer autonoom.

Een e-mail met een **online feedbackformulier** peilt naar de gegendste rondleidingen. De feedback van deze formulieren is waardevol omdat het toelaat om de inhoud of de methode van rondleidingen bij te sturen. De feedback die de bezoekers via de online tool achterlieten werd intern teruggekoppeld naar alle afdelingen en dient als basis om de tevredenheid bij onze bezoekers nog verder te optimaliseren, zie bijlage 3. Zo leerden we dat bezoekers naast de kunsthistorische kenmerken van een werk graag een bredere context meekrijgen en op zoek zijn naar verhalen en anekdotes. Voor leerkrachten is de mate van interactie met de leerlingen tijdens een rondleiding van belang en leerkrachten uit het lager en kleuteronderwijs appreciëren een sterke beleving en actieve werkvormen.

Het **gastenboek** geeft ons meer een persoonlijke en emotionele weerklank over het bezoek aan het museum of tentoonstelling. Dit resulteert in interessante quotes of in belangrijke aandachtspunten.

Tijdens de **merkoefening** peilde M in een aantal focusgroepen (professionals uit de kunstensector, bezoekers, marketeers, partners van het museum, M-bassadeurs) naar de perceptie van onze bezoekers over onze identiteit. Daaruit vloeide een aantal interessante inzichten over het aanbod en de communicatie van M.

3.1.4 Klantgedrag

M liet een **timing en tracking studie** uitvoeren, door KU Leuven onderzoeker Lode Vermeersch en UAntwerpen studente Halise Vandenbosch. Het brengt de circulatiepatronen van de bezoekers in kaart aan de hand van observaties van de bezoekers, analyses van de audioguide, selfmapping door de bezoekers, enquêtes met bezoekers en interviews met onthaalmedewerkers en publieksbegeleiders.

Ter voorbereiding van de nieuwe collectiepresentatie in 2017 onderzocht M, samen met het departement Psychologie van KU Leuven het **kijk DNA** van zijn bezoekers. De oogbewegingen die iemand maakt terwijl hij of zij naar een schilderij kijkt, werden in kaart gebracht. Bezoekers kunnen in M hun eigen persoonlijke kijk DNA laten registreren. De analyse van het onderzoek kan ons later helpen bij het beter begrijpen van verschillende bezoekersprofielen.

M liet een toptakenonderzoek van zijn website uitvoeren. Enerzijds werd het klikgedrag geanalyseerd, anderzijds werd de online bezoeker gevraagd naar welke informatie hij op zoek is. Deze input werd gebruikt als basis voor de nieuwe website die in 2017 is gelanceerd.

In samenwerking met Haystack, Mint-lab (KU Leuven), IMEC, Eventigrate en Nocomputer, wil M vanaf najaar 2018 emoties leesbaar (**emotracking**) maken aan de hand van wearables. Kunstwerken roepen dikwijls veel reacties en emoties op. Sommige mensen bezoeken nooit musea omdat ze kunst niet “begrijpen” of ze weten niet wat ze erbij “voelen”. Emotiemeting kan daarom de bezoekers helpen om hun kunstbeleving te verdiepen. De beleving (pre, post en tijdens) van en interactie tussen de bezoekers wordt gestimuleerd doordat ze de resultaten te zien krijgen en kunnen delen en vergelijken met

andere bezoekers. Dit werkte bij een gelijkaardig project in Tate Modern, met name Tate Sensorium, waarbij 4 kunstwerken multisensorieel beleefd konden worden en waarbij de emotie die dit opwekte bij de bezoeker gemeten en gevisualiseerd werd. De bezoekers deelden massaal de grafiek van hun emotionele beleving op social media, net omdat deze bij iedereen verschilt. Sommige vertoonden pieken en andere toonden geen emotie. Tate Modern trok met dit experiment veel nieuwe bezoekers aan die ook de rest van het museum bezochten. De curatoren hadden daarbij ook emototrajecten uitgestippeld waarbij bepaalde werken en hun intensiteit aan elkaar gekoppeld werden. Dit onderzoeksproject gaat van start in 2018.

Mintlab (KU Leuven) doet een onderzoek (start eind 2017 - 2018) samen met Museum Hof van Busleyden (Mechelen) en M. Het dubbel doel is:

- ▶ Kijken welk type van bezoekers (onderzoek van persona's) welke **user-driven platforms** (digitale media) gebruikt tijdens het museumbezoek
- ▶ Het ontwikkelen van een user-driven platform dat op permanente basis feedback over dit domein kan verzamelen. Dit alles op een niet dwingende manier.

Actieplan 2019 >< 2023

Doelstelling (O.D.5.5) M bouwt zich verder uit als een gastvrij, klantvriendelijk en open huis.

Actie 1: M realiseert permanent verbeteringen rond onthaal en bezoekerscomfort.

3.1.5 Persona van klanten

In het najaar werkte M het project Persona's - meerdere gedetailleerde omschrijvingen van enkele fictieve bezoekers – uit in samenwerking met het strategisch bureau True North. Deze persona's helpen om goed te begrijpen wie M bezoekt. Het benoemen - letterlijk met naam en toenaam - van deze persona's en ze zo opstellen dat ze als het ware tot leven komen, kunnen er toe bijdragen in dit doel van “eenzelfde taal” te slagen.

De verschillende persona's zullen voor de volgende doeleinden worden gebruikt:

- ▶ Communicatie: een beter begrip van de verschillende bezoekers, helpt de communicatie gericht te voeren.
- ▶ Bemiddeling: het aanbod in het museum kan nog beter gerealiseerd worden met een éénduidig begrip van de bezoekers.
- ▶ Dienstverlening: ook de dienstverlening profiteert van een uniforme taal over zijn museum bezoekers.
- ▶ Programmatie: tentoonstellingen, collectiepresentaties of bepaalde aspecten er van kunnen gericht gematched worden op bepaalde persona's éénmaal ze bestaan.

Een overzicht van de persona's, zie je in bijlage 4.

Actieplan 2019 >< 2023

Doelstelling OD 2.2 – M realiseert (collectie)presentaties op basis van evoluties in het museum- en kunstenlandschap

Actie 3 - M test nieuwe formats in samenwerking met bezoekers.

Doelstelling D.2. M boeit een gevarieerd publiek dankzij storytelling en personalisering via analyse van publieksdata.

3.1.6 Klantenreis

‘Van de reis word je ook gelukkig, door de groei die je doormaakt’. Dit is het uitgangspunt van elk museumbezoek. Publiekswerking bekijkt het museumbezoek als een ‘visitor’s journey’, een geïntegreerd geheel vanaf de eerste kennismaking tot de bezoeker weer thuis is. De visitor’s journey uittekenen brengt alle stappen van het bezoek in kaart. Voor elk van deze stappen werken we acties uit, afgestemd op bezoekersprofielen en presentaties. De resultaten van het publieksonderzoek dienen als hulpmiddel om elke stap in deze customer journey bij te schaven en te optimaliseren.

M ging hiermee van start eind 2016 op basis van gesprekken met het publiek, NPS en observatie onderzoek. Op dit moment is het een nuttig werkinstrument om aan te geven welke touchpoints er zijn, waar er knelpunten zijn en waar onze dienstverlening of beleving kan verbeteren, zie bijlage 5. Het uitwerken van de visitor’s journey per bezoekerprofiel is de volgende stap die M wil zetten.

Actieplan 2019 >< 2023

Doelstelling D. M heeft een professioneel uitgebouwde werking op vlak van marketing en communicatie.

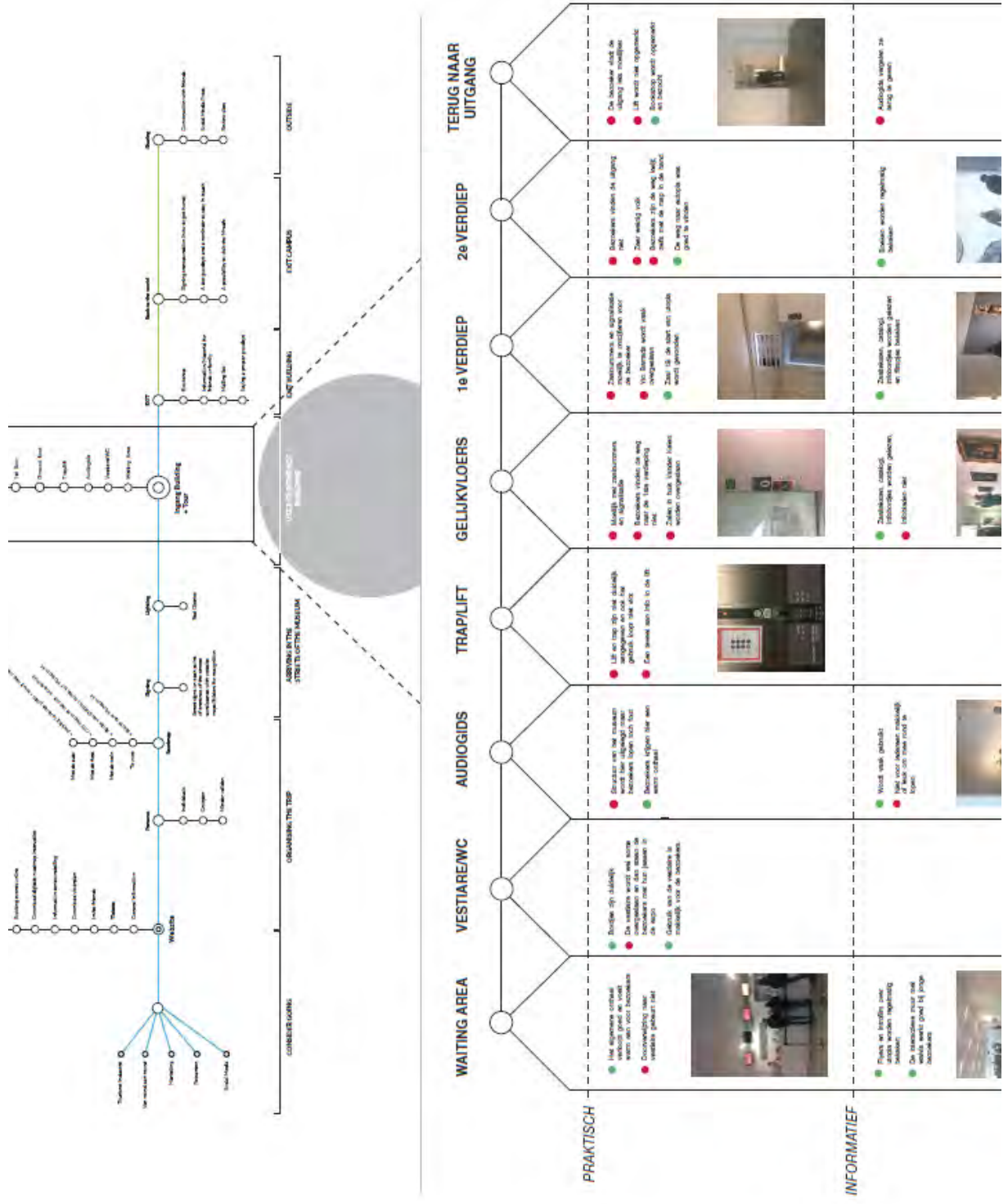

3.1.7 Klant als idee

In het najaar 2016 werd een klankbordgroep opgestart met een afvaardiging van 12 M-bassadeurs. Doel was de formules en voordelen onder de loep nemen. Deze groep kwam vier maal samen en heeft een nieuw voorstel gemaakt. Het voorstel is eenvoudig en helder. Op basis van dit voorstel kwam er een nieuwe communicatiecampagne. Het engagement van de M-bassadeurs is bijzonder groot. Ze willen graag actief meewerken in het museum. Zo ontstonden nieuwe formats als ‘de passie van de M-bassadeur’. Hierbij neemt de M-bassadeur je mee op stap in het museum langs haar of zijn favoriete stukken. Ze ondersteunen ook bij de vernissages.

M startte in het voorjaar van 2017 een klankbordgroep voor studenten. Hierin zetelen 12 studenten met verschillende achtergronden. Ze buigen zich over het aanbod, de ambassadeursformule, de communicatie.

In september 2018 wordt deze nieuwe campagne voor studenten gelanceerd.



Actieplan 2019 >< 2023

Doelstelling 6.5 - M stimuleert cocreatie met publiek en kunstenaars
Actie 1 – M zet het publiek aan zet voor eigenzinnige presentaties

3.1.8 Dienstverlening

In M staat het publiek op een voetstuk. Hen op de juiste manier onthalen vinden we erg belangrijk. Dit start al bij de kennismaking via communicatiecampagnes, onze website, maar evengoed bij de reservatie van een activiteit of een rondleiding. Kernwoorden zijn: warm, menselijk, persoonlijk, professioneel, efficiënt en gebruiksvriendelijk. Onze publieksbegeleiders, onthaalmedewerkers, gidsen en hosts zijn het gezicht van M en vormen een grote meerwaarde in de dienstverlening. Daarom investeert M in vormingen en evaluaties zodat zij hun job zo optimaal mogelijk kunnen uitvoeren. Het zijn de persoonlijke contacten met medewerkers die het museum een gezicht geven, de drempel verlagen en een hogere betrokkenheid genereren bij de bezoekers. Het frontliniepersoneel krijgt ook vormingen om de klantgerichtheid te bevorderen.

Onthaalmedewerkers verwelkomen als eerste de bezoekers. Ze informeren bezoekers over lopende tentoonstellingen, activiteiten, openingsuren, het prijzenbeleid, enz. Ze verkopen de toegangsbewijzen. Hun warme onthaal is uitnodigend en drempelverlagend. Hier worden de eerste impressies van de bezoeker over M gevormd.

Hosts zijn het tweede persoonlijk contact van de bezoeker in de visitor's journey. Deze functie wordt door vrijwilligers ingevuld. Ze leggen de audiogids uit en verduidelijken het bezoekersplan. Daarnaast informeren zij de bezoekers op basis van hun behoeftes over de verschillende extra tools (gezinskoffer, tekenmateriaal, plooiestoeltjes,...) die M aanbiedt. Zij nodigen de bezoekers na hun bezoek uit om deel te nemen aan de iPadbevraging.

Publieksbegeleiders in de zalen informeren de bezoekers, maken hen wegwijs en spelen in op de noden en behoeftes van het publiek. In de visie van M spelen de publieksbegeleiders een cruciale rol in de werking van het museum. Om die reden heeft M extra ingezet op de selectie van de juiste profielen, de vorming van de publieksbegeleiders en de samenwerking met de onthaalmedewerkers en hosts. Uit de ervaring van de publieksbegeleiders en de feedback van onze bezoekers bleek dat signalisatie en bezoekerscomfort een continu aandachtspunt is voor M. Daarom worden de publieksbegeleiders sinds 2015 van bij de aanvang betrokken bij het uitwerken van de nieuwe projecten. In elke tentoonstelling wordt bijvoorbeeld gestreefd naar voldoende zitgelegenheid en met behulp van een gestructureerd bezoekersplan en een duidelijke bewegwijzering willen we onze bezoekers vlot op de juiste plaats krijgen.

Op dit moment voert M contact met de klant op verschillende manieren uit. Een volledig overzicht van de contactstrategie, kun je vinden in bijlage 6.

3.1.9 Toegankelijkheid

Een bezoek aan M is voor iedereen een onvergetelijke ervaring. Toegankelijkheid is dan ook één van de pijlers van M. M is een open huis voor iedereen en zet zich in om ook personen met een beperking van kunst te laten genieten. Zo hebben we een aanbod op maat van blinden en slechtzienenden en voor personen met dementie. Personen met een beperking en hun begeleiders mogen tevens gratis het museum bezoeken.

Vanaf de opening biedt M een rondleiding aan voor **blinden en slechtzienenden**: ‘Rijk der zinnen’. De rondleidingen streven een dubbel doel na. Enerzijds wil M personen met een visuele beperking het museum laten ervaren en anderzijds wil M iedereen de kans bieden om zich in te leven in de persoon met een visuele beperking.

In het project ‘Wereld van herinnering’ werden aangepaste rondleidingen en workshops voor personen met **dementie** aangeboden. Daarnaast had het project als doel om het thema dementie bespreekbaar te maken voor het grote publiek. M trad hiervoor naar buiten en werkte samen met ziekenhuizen en zorgtehuizen. Voor dit initiatief sloeg M de handen in mekaar met UZ Leuven, UPC en KU Leuven. Het project was artistiek qua opzet en sociaal qua inhoud. De presentatie van video’s met getuigenissen door experts, foto’s en de herinneringskoffer en -boom zijn niet enkel in M getoond maar reisden ook rond naar verschillende woonzorgcentra (WZC Ter Vlierbeke, WZC Ter Meeren, WZC Ter Putkapelle) en naar de Campus Pellenberg en de Campus Gasthuisberg. De expo werd opgesteld op een centrale plek waar verzorgend personeel, bewoners en familieleden frequent komen en vaak ook tijd vinden om de expo te bezoeken.

><

De Alzheimercode

Tweejaarlijks organiseert de organisatie “De Alzheimercode” bewustmaking en sensibilisering campagne rond de om dementie bespreek te maken. In het kader hiervan programmeert M een aanbod op maat in het museum. Zo zijn er bijvoorbeeld Rondleidingen voor personen met dementie, is er een herinnering parcours voor gezinnen en filmpjes waarin mensen getuigen over dementie.

><



**Rijk der zinnen**

Voor blinden en slechtzienenden bieden we bij elke nieuwe tentoonstelling een rondleiding aan waarbij beroep wordt gedaan op alle zintuigen. Er wordt intensief gebruik gemaakt van tastzin, geur en gehoor. Kunstwerken en de museumruimtes worden zo op verschillende manieren waargenomen. Verder staat ook de dialoog met de gids centraal. Tactiele en auditieve impressies worden afgewisseld met visuele beschrijvingen van de kunstwerken. Zo kunnen blinden en slechtzienenden mentaal maar ook fysiek een beeld vormen van wat het museum te bieden heeft.



De term *toegankelijkheid voor personen met een beperking* is een weinig wervend en vaak fout begrepen begrip bij het brede publiek. Het doet meteen denken aan fysieke toegankelijkheid, hoewel het zoveel meer omvat dan louter een meetbare werkelijkheid. Daarom richtte stad Leuven de **Able werking** op. Deze werking vormt de koepel waaronder allerhande acties en activiteiten rond toegankelijkheid, inclusie en diversiteit geplaatst kunnen worden. Dit zijn acties die georganiseerd worden zowel door de stadsdiensten als door externe organisaties uit de regio Leuven. Hun acties kunnen dan onder de aandacht komen als zijnde onderdeel van Able Leuven.

Eind 2015 werd M als eerste '**Able ambassadeur**' van Stad Leuven. Het museum kreeg een aantal uitdagingen om volledig toegankelijk en inclusief te zijn. Dit niet alleen op het vlak van infrastructuur, maar ook in aanbod en in aanspreking. Hiervoor werken we nauw samen met de adviesraad voor toegankelijkheid van de stad Leuven rond inclusie, diversiteit en toegankelijkheid. Ons doel is om zoveel mogelijk kansen te creëren voor personen met beperking en vooral ook te leren van hen. Voor het Ambassadeurschap zijn diverse doelen geformuleerd, zoals: het optimaliseren van de toegankelijkheid en de infrastructuur, het brengen van positieve verhalen over personen met beperkingen en personen met beperking mee laten participeren in overlegmomenten over visitor's journey en tentoonstellingen.

Het voorbije jaar heeft het museum sterk gewerkt aan de optimalisatie van de toegankelijkheid en infrastructuur van M. Verder is het aanbod voor groepen verder geoptimaliseerd. Voor blinde en slechtzienende bezoekers die zonder gids naar het museum komen is er vanaf september audiodescriptie bij de kunstwerken in de M-collectie. Voor doven en slechthorenden werken we met doventolken bij rondleidingen.

Het allereerste Able festival was een feit op 3 december 2017. Meer dan 100 personen met een beperking konden de hele namiddag lang genieten van activiteiten, concerten en workshops.

Om de infrastructuur van M maar ook in de Schatkamer van Sint-Pieter te optimaliseren, liet M een toegankelijkheidsscan uitvoeren door het bureau Inter. Het resultaat is te lezen in bijlage 7.

Actieplan 2019 >< 2023

Doelstelling OD 5.5 - M bouwt zich verder uit als gastvrij, klantvriendelijk en open huis.

Actie 2 – M optimaliseert de toegankelijkheid van het museum als Able-ambassadeur van de stad Leuven en als lid van het internationaal netwerk “Inclusive Museums”



3.2 M stimuleert participatie en cocreatie met het publiek

Steeds meer wordt van musea verwacht dat er gewerkt wordt aan een dialoog met het publiek. Deze dialoog gaat verder dan enkel praten en kennis delen. De bezoeker wordt uitgenodigd om mee te participeren aan de inhoud van het museum. Het stimuleren van dialoog tussen de bezoekers, kunst (enaar) en publiek creëert een nieuwe waarde en betekenis. In een participatief museum creëren bezoekers en het museum inhoud, delen ze inhoud en komen ze met anderen in contact en gesprek. Het uitwisselen geeft zin en betekenis aan het individuele bestaan.

De vorm en intensiteit van participatie kunnen verschillende vormen aannemen. Zo is het vragen van een bijdrage de meest eenvoudige vorm. Bezoekers geven tijdens hun bezoek ideeën, suggesties en creaties. Vb. Schrijven van labels, favoriete kunstwerk kiezen ... Een volgende stap is het samenwerken. Hierbij werken bezoekers actief mee aan projecten die het museum heeft opgezet. De meest intensieve vorm heet co-creatie. Samen met het museum nadenken over doelen en uitwerking van nieuwe projecten is hiervan de definitie.

Een inspirerend bezoek stimuleert bezoekers om hun verhaal te delen. Zo kan kunst humoristisch zijn. De gloednieuwe M Leuven app geeft de bezoeker de kans om zelf ‘art memes’ te maken en te delen. Maar een reeks middeleeuwse beelden zet ook aan tot tekenen. Die tekeningen worden op hun beurt via Instagram gedeeld en door M

opgepikt. Op die manier willen we ons publiek ook iets teruggeven. We waarderen wat ze met ons delen en gaan waar mogelijk met hen in conversatie. Soms gaan we nog een stap verder. Zo kan een communicatiecampagne volledig gebaseerd zijn op user generated content. Voor de advertenties van de tentoonstelling van Sarah Morris werd niet met eigen promotiemateriaal gewerkt. In De Standaard verschenen advertenties voor de expo met Instagramfoto's van het publiek. Uit de inzendingen werd een selectie gemaakt, die op hun beurt tentoongesteld zijn in M. Dit was onze manier om ook ons publiek in zijn creativiteit te erkennen. Interessante content is tenslotte een belangrijke reden waarom mensen het museum blijven volgen. Het verdiept hun persoonlijke relatie en verbondenheid met onze M-community.

><

Maak je eigen tentoonstelling

In de nieuwe collectiepresentatie laten we het publiek graag nadenken over 'presenteren is manipuleren'. Kijken naar en verbanden leggen tussen verschillende kunstwerken staan centraal. Om de ervaring voor de bezoeker te versterken ontwikkelde publiekswerking een applicatie op een touchscreen waar bezoekers digitaal aan de slag kunnen met onze collectiewerken en een eigen presentatie kunnen samenstellen. Tot en met de belichting en de kleur van de muren kunnen ze naar eigen smaak kiezen. Bezoekers kunnen hun eigen tentoonstelling ook naar zichzelf mailen, zodat ze een herinnering overhouden aan hun bezoek.

><

City Shapes

In 2015 lanceerde M in het kader van de Sarah Morris tentoonstelling - die ondermeer films liet zien over Peking, Parijs en Rio - voor het eerst een Instagramwedstrijd waarbij het publiek volledig aan zet was. Instagrammers deelden in de loop van de tentoonstelling hun blik op de stad met de hashtag #cityshapes. De foto's van het publiek werden verder ingezet bij de promotie van de Sarah Morris tentoonstelling. Instagramfoto's van bezoekers en potentiële bezoekers vonden zo hun weg terug naar de lezers van De Standaard via advertenties in de krant en online banners op de website van De Standaard. De Instagramwedstrijd werd ook gepromoot via social media en kende een ongezien succes. 156.740 gebruikers van Facebook en 44.993 gebruikers van Instagram kregen de advertentie te zien. De oproep werd massaal gedeeld en verspreid onder vrienden. Sinds de aanwezigheid van M op social media, heeft deze post het meeste interactie gegenereerd en het grootste virale bereik gehaald. Uiteindelijk werden meer dan 4000 foto's op Instagram gepost met #cityshapes. Hieruit selecteerde De Standaard-fotograaf Jimmy Kets 24 foto's die in de onthaalruimte van M geëxposeerd werden. Hiermee boorde M een nieuw en jong publiek aan, dat werd aangezet tot co-creatie. Bovendien groeide onze Instagram community tijdens deze periode met extra volgers.

><

Grenzeloos Gastvrij

In de nieuwe collectiepresentatie is expliciet gekozen om één museumzaal vrij te houden voor een co-creatief traject. In het eerste traject, Grenzeloos Gastvrij, werden 8 Leuvenaars met een migratieachtergrond uitgenodigd om een eigen selectie uit de M-collectie te maken. Het thema voor deze selectie is gastvrijheid. Naast de geselecteerde kunstwerken, vertellen zij hun persoonlijke verhalen bij het werk en de link met het thema gastvrijheid. Selectie, presentatie maar ook bemiddeling namen ze voor hun rekening. De muurtekst, labels, audioguide, app ... alles gebeurde in samenspraak met deze groep.

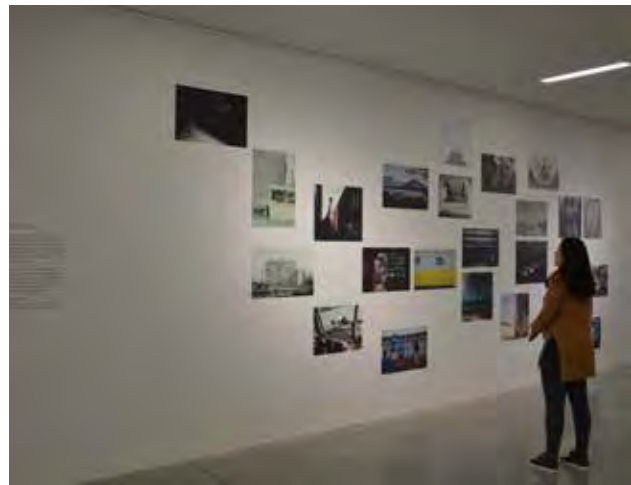

Actieplan 2019 >< 2023

Doelstelling 6.5 - M stimuleert cocreatie met publiek en kunstenaars

Actie 1 – M zet het publiek aan zet voor eigenzinnige presentaties

Actie 2 – M gaat in gesprek met klankbordgroepen.

3.3 M zet in op storytelling

Het publieksonderzoek leert ons dat onze bezoekers verwachten dat een museum context en verdieping biedt. Het belang van goede en relevante verhalen, op maat van onze verschillende doelgroepen is daarom essentieel. M zet dan ook sterk in op de creatie en de verspreiding ervan.

Verhaallijnen definiëren

Per tentoonstelling of museumproduct worden de verschillende verhaallijnen gedefinieerd die de tentoonstelling ondersteunen. Die worden in verschillende vormen en via verschillende dragers naar het publiek gebracht. Interviews met kunstenaars en curatoren, video's over onderzoek, krantenbijlagen, persberichten, webteksten, direct mailings, Instagramfotoreeksen, audiotours, de M Leuven app... zijn onmisbare instrumenten van de storytelling in M.

Communicatiekanalen

Het museum zet zijn eigen communicatiekanalen in om deze verhalen bij de juiste doelgroep te brengen en kiest hiervoor steeds vaker voor een digitale weg. M vernieuwde zijn website in 2017. De website biedt de ruimte om verschillende verhalen verder uit te diepen, in tekst, beeld of video. Via de pinboard van de website kun je ook collectiestukken en hun verhaal ontdekken. Naast eigen media worden ook samenwerkingen met partners op poten gezet, om via hun kanalen en werking content te verspreiden naar specifieke doelgroepen.

PERS

M investeert ook in een doorgedreven perswerking en een performant online persplatform om relevante content op een boeiende manier aan de pers voor te stellen. M heeft de voorbije jaren kunnen rekenen op veel en diverse persaandacht. De perswerking van het museum is gericht op tentoonstellingen, activiteiten van publiekswerking en evenementen in M of kortweg het leven in M. Journalisten kunnen op de online *pressroom* <http://mleuven.prezly.com> terecht waar ze in een handomdraai de laatste persberichten terugvinden en met één muisklik persfoto's in hoge kwaliteit met de juiste copyrights kunnen downloaden. Een extra voordeel die onze online *pressroom* biedt, is een databeheersysteem waarin de contactgegevens van journalisten, samen met hun medium en expertisedomein worden bijgehouden. Dankzij deze tool ontvangen ze gericht persberichten over hun specifieke vakdomein en in de juiste taal. Daarnaast onderneemt M veel inspanningen om journalisten uit te nodigen uit binnen- en buitenland voor previews van tentoonstellingen waarbij ze rondgeleid worden door curatoren en kunstenaars of voor persconferenties. M heeft de voorbije jaren geïnvesteerd in het uitbouwen van een sterk netwerk van journalisten en in een ruime database van perscontacten, zie bijlage 8.

ARTTUBE

Arttube is een online videoplatform van de toonaangevende musea uit Vlaanderen en Nederland. Bezoekers kunnen kosteloos alle videos van de aangesloten musea bekijken. Op dit platform presenteert M ook de kunstvideos die het maakt over tentoonstellingen of de collectie. In video's over de tentoonstellingen zoals 'Zilver | Kunst | Object | Verhaal', 'Hendrick De Clerck. Spindoctor van Albrecht en Isabella', 'Lieve Blancquaert. Ecce Homo' en 'Edgard Tytgat. Herinnering aan een geliefd venster' kwamen ook M-collectiestukken aan bod, zie www.arttube.be.

Intern: redactievergadering en contentkalender

Een museum is per definitie een bron van boeiende verhalen. Zowel voor als achter de schermen. Die worden in de eerste plaats gezocht bij de medewerkers zelf. Een maandelijkse redactievergadering, zie bijlage 9 voor samenstelling, stroomlijnt alle potentiële informatie die per afdeling aanwezig is. Samen wordt de prioriteit, maar ook het ideale distributiekanaal bekeken. Dit kan gaan van een verhaal op de website, tot een reeks op Facebook of Instagram, een blogartikel op LinkedIn, maar ook een alternatieve persconferentie of ontmoeting voor vrienden van het museum achter de schermen. Deze co-creatieve strategie over de afdelingen heen is niet alleen een sterk intern communicatiemoment waarbij iedereen up to date is. Het legt opportuniteiten bloot en laat een strategische planning toe op basis van de actualiteitswaarde en een evenwicht in de berichtgeving. Het team communicatie bewaakt het proces. Voor hedendaagse en oude kunst heeft de dienst een apart contentplan opgesteld.

Rijke verhalen over erfgoed en kunst

Elke maand kiest een collega zijn of haar favoriete kunstwerk uit de M-collectie. We brengen #mcollectie #mfavoriet via Instagram en Facebook. In 2017 hebben we dit ook 3-maandelijks in de M-agenda opgenomen.

In 2017 is er een concept uitgezet om onze nieuwe verworven collectiestukken tijdelijk in de kijker te zetten waardoor we ons publiek meer kunnen betrekken bij het leven achter de schermen. Rijkdom van collectiebeheer in al zijn facetten. Ook voor deze collectiepresentatie is er een filmpjes.

Voor de nieuwe collectiepresentatie is M in zee gegaan met productiehuis Hotel Hungaria. Ze maakten een video van onder meer: de eyetracking, de scan van Middeleeuwse beelden, verzamelaars en de glasblazer. Ze maakten ook animatiefilmpje over de snuifdoos, de waiers en de molenbeker.

M heeft een nieuwe website. Deze keuze moet toelaten om via het CMS systeem van de website snel en efficiënt nieuwe content op de website te plaatsen. Voor de gebruikers ligt de grote vooruitgang van deze website in de gemakkelijke doorzoekbaarheid, de impactvolle beelden die gebruikt worden en de ruimte die gecreëerd is om uiteenlopende types verhalen over M te vertellen. De collectie komt aanbod via een pinboard waar je 100 collectiestukken oude en hedendaagse kunt ontdekken. Als je verder klikt kom je meer te weten over het kunstwerk. Dankzij de website kunnen we de M-collectie meer in de verf te zetten. Je krijgt als bezoeker op deze manier een smaakmaker van de collectie. We kiezen voor 100 beelden als eerste “aantrekking”. Dit past ook binnen de strategie van het museum rond beeldgeletterdheid.

Actieplan 2019 >< 2023

Doelstelling D.2. M boeit een gevarieerd publiek dankzij storytelling en personalisering via analyse van publieksdata.

3.4 M vormt ideale plek voor levenslang en levensbreed leren

M gelooft in de kracht van levenslang leren. Zowel het informeel als formeel leren kan in het museum plaatsvinden, in groep of individueel. Het onderwijs is op zoek naar **leerplekken** buiten de schoolmuren waar de leereffecten meer beklijvend zijn. De Publiekwerking van M biedt daarop een antwoord met een arsenaal aan inhouden, afgestemd op de algemene visie van M: kunst in al haar facetten, digitale geletterdheid en beeldgeletterdheid. Ook bredere maatschappelijke thema's als diversiteit, vergrijzing, veerkracht ... komen aan bod in M.

Jong geleerd is oud gedaan en daarom zet het museum alles in het werk om de **drempel te verlagen** voor het onderwijs. Zo sluit ons aanbod naadloos aan op de eindtermen en ontwikkelingsdoelen en voorzien we leerkrachten van de nodige **resources**. Het scholenaanbod neemt een belangrijke plek in binnen onze publiekswerking. Onderwijs is immers de plek bij uitstek om culturele participatie te bevorderen.

Voor M staat leren niet alleen tijdens het museumbezoek centraal. Ook voor of na het museumbezoek kan een bezoeker leren. Dit wil M stimuleren. Om de noden van het onderwijs grondig te kennen richtte M een **klankbordgroep** op met leerkrachten uit verschillende graden. In het verleden gebeurde dit projectmatig, vanaf 2017 werd dit duurzaam geïmplementeerd. Verder werkt er één dag per week op de dienst Publieksbemiddeling een gedetacheerde leerkracht uit het basisonderwijs, zij verbindt de praktijk van het museum met die van het onderwijs en haar feedback en visie is goud waard. Verder wordt ook minstens 50% van onze rondleidingen via een digitale bevraging geëvalueerd.

><

Teacher in residence

In 2016 sloegen M en Basisschool Mater Dei de handen in elkaar voor een langdurige samenwerking. Een dag per week werkt er een leerkracht van Mater Dei in het museum om zo de band tussen de twee huizen te versterken, een teacher in residence. De kinderen en leerkrachten komen op bezoek naar M, maar M gaat ook op bezoek in de school. Elk jaar werkt er een beeldend kunstenaar samen met de kinderen aan een specifiek thema. Vorig jaar vb. was dit beeldgeletterdheid.

><

Samenwerking met het Miniemeninstituut

Het Miniemeninstituut is een katholieke middelbare school in de Diestsestraat van Leuven, waarin richtingen technisch secundair en beroepssecundair onderwijs worden aangeboden. M werkt al een aantal jaar intensief samen met de school. Elk jaar volgt er een studente toerisme stage bij de dienst onthaal en worden er verschillende projecten opgezet met de leerlingen. Workshops, theatervoorstellingen, een project met vluchtelingen zijn maar enkele voorbeelden. Elk jaar krijgen de leerkrachten ook een infosessie over het programma van M en wordt er samen met hen bekeken welke mogelijke projecten er dat jaar geïnitieerd kunnen worden. De leerkrachten worden ook expliciet gevraagd om aan te geven wat hun noden zijn voor het museum. Op deze manier wil het museum ook een extra inspanning doen om minder evidente schoolgroepen naar het museum te krijgen.

***Cultuur in de spiegel***

Daarnaast blijft M op de hoogte van de studies naar publieksbemiddeling en onderwijs zoals bijvoorbeeld Cultuur in de Spiegel. Cultuur in de Spiegel is een cultuurtheorie die ontwikkeld werd door Barend van Heusden, professor cognitiewetenschappen aan de Rijksuniversiteit Groningen. Hij formuleert hierin antwoorden op de vragen wat cultuur precies is, welke culturele vaardigheden kinderen hebben en waarom het onderwijs die culturele vaardigheden mee moet ontwikkelen. In Vlaanderen liep de studie van 2012 tot 2016. Het gaat na hoe leerkrachten (in het Vlaamse kleuter- en leerplichtonderwijs, lerarenopleiding, DKO) omgaan met die theoretische inzichten en hoe dit hun pedagogische handelen en denken versterkt. Ook het curriculum wordt vanuit de theorie onder de loep genomen. Met andere woorden, Cultuur in de Spiegel biedt een referentiekader voor geïntegreerde cultuureducatie over vakken, studierichtingen en leeftijden heen. Het Vlaamse onderzoek werd gevoerd door HIVA-KU Leuven en VUB in opdracht van CANON Cultuurcel. Het model dat M hanteert voor beeldgeletterdheid is hetzelfde als dat van Cultuur in de Spiegel. In dat opzicht kun je M een Cultuur in de Spiegel museum noemen. De directeur en het afdelingshoofd Publiekswerking zitten in de stuurgroep van Cultuur in de Spiegel.

***Veerkracht***

Veerkracht wil kinderen, leerkrachten én hun ouders samenbrengen rond het thema van gevoelens en verlangens, en dit op een creatieve manier. Een belangrijke inspiratiebron is “Kunst als therapie” van Alain de Botton. In zijn werk schrijft hij: “Kunst is even essentieel voor ons als ademen, eten en werken. Zonder cultuur zijn we geen mens, had onze soort net zo goed in het zeewater kunnen blijven weken of op vier poten over de bodem kruipen.” Het expliciete doel van dit project is dan ook om de verbinding te leggen tussen het uiten van emoties en het kijken naar of het creëren van kunst. Er zijn binnen het project verschillende “eye- en mind-openers” voorzien, voor kinderen én volwassenen. Centraal daarbij staat het aanmoedigen van een open, nieuwsgierige, niet-wetende, maar wel geïnteresseerde houding ten opzichte van anderen.



**Beeldgeletterdheid**

Beeldgeletterdheid, 'Hoe lees ik een beeld', ziet M als sleutel van het museumbezoek voor alle bezoekers. Visuele geletterdheid gaat over het verwerven van en beschikken over competenties om (creatief en weerbaar) te kunnen omgaan met de alomtegenwoordige beeldenstorm in onze samenleving, als consument, beoefenaar, mediator en in alle andere mogelijke rollen. In de presentaties en in het onderwijsaanbod van M is bewustwording omtrent beeldgeletterdheid en het aanreiken van skills om met beelden om te gaan een centraal gegeven, zie bijlage 10: model beeldgeletterdheid.

**Actieplan 2019 >< 2023**

Doelstelling 6.6 - M ontwikkelt zich als unieke kunst- en erfgoedomgeving voor levenslang en levensbreed leren

Actie 1 – M versterkt zijn onderwijsaanbod met nieuwe methodieken.

Actie 2 – M optimaliseert elk bezoek dankzij extra aandacht voor omkadering.

Actie 3 – M richt rondleidingen en workshops in die inspelen op taalontwikkeling en sociale interactie

Actie 4 – M geeft vorm aan het kunsteducatief project "Dobedo".

Actie 5 – M creëert een educatief aanbod voor gezinnen met peuters.

Actie 6 – M stimuleert "distance learning" via de M-studio.

3.5 M als ontmoetingsplek in de samenleving

Van musea wordt verwacht dat ze hun ‘activa’ inzetten om verschillende maatschappelijke groepen dichter bij elkaar te brengen, te activeren en te engageren. Door het vertalen, via artefacten van het verleden naar het heden, nemen zij de rol op om te werken aan maatschappelijke verbondenheid. Het creëren van een ‘open huis’ is de opdracht. Musea zijn publieke plaatsen waar permanent maatschappelijke activiteiten plaatsvinden en de samenleving zich thuis voelt.

M organiseert dan ook steeds meer en diverse publieksactiviteiten en legt verbindingen tussen zijn museale opdracht en het maatschappelijk welzijn. M gelooft zich in een natuurlijke en unieke positie te bevinden om die opdracht te realiseren. Geen enkele andere maatschappelijke actor heeft zoveel troeven (infrastructuur, positie, medewerkers...) om die maatschappelijke rol op te nemen. Musea vormen een spil in de dynamiek en kunnen als geen ander hoogstaande expertise combineren met een groot publieksbereik en -engagement.

De lobby is het vertrekpunt van elke bezoekersreis. Deze ruimte werd bij de verbouwing heringericht. Enkele infrastructuurverbeteringen werden aangebracht. Toch missen we hier nog een beleving. Deze kunnen we uitbouwen door extra sfeerelementen in te bouwen. We halen de buitenwereld binnen. Er kunnen collectiewerken getoond worden, er kan licht en kleur aangebracht worden en resultaten van participatieprojecten kunnen getoond worden. Zo wordt het publiek meteen betrokken bij de start van hun bezoek.

Kunst en erfgoed hebben een positieve invloed op het welzijn van mensen. Tot dit inzicht lijken zowel centra voor welzijnszorg als musea te komen. Voor jongeren met psychologische problemen blijkt kunst bijvoorbeeld een uitstekend (communicatie-) instrument. Voor mensen met dementie worden steeds meer specifieke erfgoedprojecten opgezet in musea. Bovendien dragen musea via deze weg bij tot een meer positieve beeldvorming over o.a. geestelijke gezondheidszorg en kunnen ze helpen om deze thema's bespreekbaar te maken.

><

Te Gek, 2017 >< 2018

M - Museum Leuven en het Dr. Guislain museum Gent organiseerden, samen met conceptueel kunstenaar Sven unik-ID deze tentoonstelling in het kader van de campagne ‘Te Gek!?’

Voor ‘Ik trap gewoon door’ engageerden bekende kunstenaars zich om in dialoog te gaan met mensen met psychosegevoeligheid. Uit deze ontmoetingen ontstond er telkens een kunstwerk dat het verhaal van de persoon met psychosegevoeligheid vertelt en dat ervoor zorgt dat de samenleving een beeld kan vormen van psychose. De resultaten werden getoond tijdens de sluiting van M in de Universiteitsbibliotheek, Leuven en zijn momenteel te zien op Canvas: <https://www.canvas.be/gek-en-geniaal>.

M werkt ook mee aan de nieuwe campagne van Te Gek rond internering in 2018.

><

Wereld van Herinnering Tentoonstelling & Audiotour | 14.09.15 >< 30.06.16

‘Wereld van herinnering’ maakt kunst toegankelijk voor mensen met dementie en hun mantelzorgers. We laten hen (her)ontdekken wat ze kunnen, wat ze weten en wie ze zijn. We nemen hen mee naar een wereld waarin ze zich thuis voelen. Rond dementie bestaan nog veel taboes en leeft vaak een enge perceptie. Om die te doorbreken, benaderen we de ziekte vanuit creativiteit en verbeeldingskracht. ‘Wereld van herinnering’ is een samenwerking tussen M – Museum Leuven, UZ Leuven en partners uit de welzijns- en zorgsector. M ontwikkelt op dit moment nog verschillende formats voor personen met dementie, zie aanbod bijlage 11. M werkt voor dit project samen met: NEMO, OCMW-Leuven, UZ Leuven



><

Pop-upmuseum Mater Dei en M

Binnen deze samenwerking wil M - Museum Leuven samen met Mater Dei een pop-up museum (parcours ‘eeuwenoud springlevend’) creëren midden in de stad. Het pop-up museum krijgt vorm door het uittekenen van een parcours. Speciaal hiervoor zoekt M 10 hotspots in de buurt van de school tot aan de Vaartkom. De kick-off van dit project is mei 2018, samen met de start van het AND&-festival, georganiseerd door Leuven MindGate. M gelooft dat duurzame en vitale samenwerkingsverbanden cruciaal zijn om kunst en cultuur een centrale rol te laten spelen binnen het curriculum van leerlingen. Zo ontstaat niet alleen een sterke synergie tussen de school en het museum, maar ook met de gemeenschap rond het museum. De gemeenschap wordt nauw betrokken (ouders, buurt, gemeenschapscentra, ...). Het pop-up museum is geen statisch gegeven maar spreidt zich uit in de buurt van de school. Samen met M - Museum Leuven werkt de school met de lokale handelaars en bewoners een parcours uit, die in heel de buurt te zien zal zijn, vb. In vitrines van winkels, aan deurposten, op gevels van huizen, op de stoep, ... Als inspiratiebron nemen we ook de collectiestukken van M uit de Sint-Jacobskerk.

><

Kinderziekenhuis

Muze en Kunst voor het kinderziekenhuis UZ Leuven is een gloednieuw project waarin M-Museum Leuven en het kinderziekenhuis de handen in elkaar slaan om kunst toegankelijk te maken voor zieke kinderen en hun familie. Het doel is kunst en creativiteit in de brede zin van het woord op te nemen in het genezingsproces van kinderen in het ziekenhuis. Om zo de kwaliteit van de totale zorg voor zieke kinderen en jongeren nog te verbeteren. M- Museum Leuven en het kinderziekenhuis willen samen een duurzaam kunstproject ontwikkelen in het hart van het nieuwe kinderziekenhuis. Het project start in het 2018. Naast een nieuwe ruimte die we de “creatieve hotspot” dopen, willen we een sterke werking rond kunst, creativiteit en veerkracht uitbouwen. De focus ligt op creatieve expressie en veerkracht. Met dit project willen we kinderen, zorgverleners en ouders samenbrengen in een atmosfeer waarin gevoelens en verlangens tot uiting komen, en dat op een creatieve manier.

><

><

Gevangenis

M werkt al een aantal jaar samen met De Rode Antraciet aan projecten in de hulpgevangenis en in Leuven Centraal. Elk jaar organiseren we ‘M-idzomer breekt uit’, een festival dat plaats vindt in de gevangenis zelf, en waar zowel muziek, woord als dans gebracht worden door artiesten, maar ook door de gevangen zelf.

><



Actieplan 2019 >< 2023

Doelstelling 6.6 - M ontwikkelt zich als unieke kunst- en erfgoedomgeving voor levenslang en levensbreed leren

Actie 7 – M ontwikkelt “pop-upmusea” i.s.m. lagere scholen en erfgoedgemeenschappen.

Actie 8 – M realiseert participatieprojecten extra muros

Actie 9 – M blijft zich engageren voor langdurende projecten op het snijpunt van kunstbeleving en geestelijke gezondheidszorg

4. M VERWELKOMT EEN BREED EN DIVERS PUBLIEK

M streeft naar een gevarieerd aanbod voor jong en oud. Elke bezoeker bepaalt bovendien zelf de focus van zijn bezoek. Bij de uitwerking van het aanbod wordt rekening gehouden met de verschillende informatieniveaus en achtergronden van de bezoekers. Ook houden we bij de ontwikkeling en programmatie van het aanbod rekening met verschillende niveaus van co-creatie. Hieronder vind je de visie en het plan van aanpak van de afdeling Publiekswerking per doelgroep. Het aanbod per doelgroep vind je in bijlage 11. De dienst communicatie werkt per doelgroep een aparte strategie uit, terug te vinden bij de communicatiestrategie zie bijlage 12.

4.1 ONDERWIJS

Inleiding

Het scholenaanbod van M bestaat uit rondleidingen, workshops en vormingen. Er is een aanbod voor kleuters, lager, secundair en hoger onderwijs en leraren. De focus van de rondleidingen ligt op oude en hedendaagse kunst en beeldcultuur in het algemeen. Bij de uitwerking van het aanbod is rekening gehouden met de verschillende studierichtingen, graden, eindtermen en leerdoelen. Daarnaast kunnen leerkrachten in M zelf gratis rondleidingen geven op vastgelegde momenten. Met hun lerarenkaart kunnen ze vooraf gratis het museum bezoeken om hun rondleiding of bezoek voor te bereiden. M stimuleert leerkrachten om breder te denken en het museum als een open huis en leerplek te zien waar je gerust ook een les wiskunde, biologie of techniek kan geven. M is toonaangevend geworden in Vlaanderen in het aanreiken en samen ontwikkelen van projecten met het onderwijs. Innovatief is het duurzame project rond Veerkracht, waarbij M de emotionele vaardigheden van kinderen en leerlingen, van kleuter tot student, stimuleert door middel van kunst. Voor specifieke onderwijsgroepen werkt M een aanbod op maat uit, vb. voor anderstalige nieuwkomers, tweede kans onderwijs, volwassenonderwijs ...

M probeert regelmatig nieuwe methodieken uit en zet nieuwe projecten op maat van de verschillende doelgroepen. Zo werken we bijvoorbeeld nauw samen met een aantal scholen zoals Mater Dei en het Miniemen Instituut om duurzame samenwerkingen uit te bouwen. Voor M is het belangrijk dat de rondleidingen voor het onderwijs toegankelijk zijn en dus niet te duur. Daarom hanteert M democratische prijzen. Deze prijzen werden bepaald op basis van benchmarking met andere musea. We weten als museum ook dat elke school rekening moet houden met de maximum factuur. Leerkrachten kunnen met hun lerarenkaart het museum te allen tijden gratis bezoeken.

Leerlijnen

Binnen het onderwijsaanbod wordt het kijken naar beeldende kunst gekoppeld aan een bepaalde invalshoek die interessant is voor het onderwijs en ook voor kinderen en jongeren, we houden rekening met de nieuwe generatie die opgegroeid is met nieuwe media. Tijdens het museumbezoek en de interactieve rondleiding of workshop blijft de kunst het doel, maar leerkrachten kunnen deze ervaring inpassen in een breder geheel.

Vanuit de overkoepelende visielijnen werd gekozen voor een aantal vaste themarondleidingen en invalshoeken voor het onderwijs:

1. Bouwstenen van kunst: vorm, kleur, materiaal
2. Beeldgeletterdheid en digitale geletterdheid
3. Veerkracht

De rondleidingen passen binnen een groeilijn (van kleuter tot student). De thema's komen terug voor alle leeftijden, en lopen dus door in een leerlijn.

BO — — — — — SO — — — — — HO

De formats zijn zo ontwikkeld dat ze toepasbaar zijn in verschillende presentaties (zowel collectie, oude kunst, hedendaagse kunst) en voor verschillende onderwijstypes, zowel voor ASO, BSO, KSO, TSO. De gids past zijn of haar rondleiding aan de doelgroep aan, door bijvoorbeeld andere werkvormen te kiezen en op niveau van de groep te praten en te werken.

Daarnaast bieden we ook workshops aan waarin het accent ligt op het zelf ontdekken en creëren, zowel vanuit materialen en technieken als vanuit het digitale formats. Dit zijn tools om zelf mee aan de slag te gaan om kunstbeleving en -kennis te stimuleren.

Binnen deze workshops zitten ook een aantal invalshoeken:

1. Digitale geletterdheid
2. HandsOn experimenteren met verschillende materialen

De workshop in de M-studio zoomt in op de digitale geletterdheid. Hier staat het experimenteren met verschillende digitale tools centraal. Via deze tools en dit experiment leren de leerlingen de kunst beter begrijpen en analyseren en leren ze kritisch omgaan met beeld en digitale middelen.

De workshop HandsOn zoomt in op het experimenteren met verschillende materialen, zoals verf, klei, hout ... De leerlingen leren hier vanuit de eigen creatie hoe een beeld opgebouwd kan worden.

Methodiek: de interactieve rondleiding

Het ex cathedra rondleiden maakt vandaag de dag plaats voor dialoog. Kennis en beleving gaan hand in hand en zijn in evenwicht, het één is niet belangrijker dan het andere. In de rondleidingen gaat het niet louter over kunst en erfgoed maar ook over het leren omgaan met algemeen maatschappelijke waarden en vaardigheden.

Tijdens een interactieve rondleiding geven gids en groep samen betekenis aan het kunstwerk. Door gericht te kijken, aan de hand van open vragen en verwerkingsopdrachten ontdekken toeschouwers mee de betekenis. Binnen deze rondleidingvorm is de gids eerder een begeleider in een leerproces, dan leider. De gids geeft relevante inhoudelijke info maar is tegelijkertijd een flexibel bemiddelaar bij de interactie tussen groep en kunstwerk. Er is tweerichtingsverkeer of dialoog. Kunstwerk én groep staan centraal.

Binnen deze methodiek is in M de bewustwording omtrent beeldgeletterdheid en het aanreiken van skills om met beelden om te gaan een centraal gegeven. ‘Hoe lees ik een beeld’, ziet M als sleutel van het museumbezoek. Visuele geletterdheid gaat over het verwerven van en beschikken over competenties om te kunnen omgaan met de alomtegenwoordige. Daarnaast zetten we ook sterk in op het versterken van de digitale geletterdheid van leerlingen en leerkrachten. Digitalisering van de samenleving is een feit, maar zoals bij alle vernieuwingen en omwentelingen is niet iedereen even weerbaar. M koppelt de digitale geletterdheid aan de beeldgeletterdheid en gebruikt digitale tools om de beleving, creativiteit en kritische zin van leerlingen aan te scherpen. In het hart van het museum is een digitale studio waar we met het onderwijs actief aan de slag gaan.

De gids als mediator

Het M-gidsenteam bestaat uit een dertigtal freelancers met verschillende achtergronden: kunstwetenschappers, kunstenaars, kunstdocenten, historici, stadsgidsen, pedagogen, psychologen, sociaal cultureel werkers ... Iedereen heeft zijn eigen sterkte en wordt hier ook op ingezet, om op maat van de verschillende groepen te werken. Alle gidsen krijgen regelmatig vormingen om zo de vinger aan de pols te houden en gewapend aan de slag te kunnen gaan. Deze vormingen zijn zowel inhoudelijk als methodisch. Voorbeelden zijn: cursus hedendaagse kunst, vorming Visual Strategies, filosoferen, creatieve werkvormen. Specifiek voor het onderwijs en in het bijzonder voor de workshops zetten we onze gidsen in, die sterk zijn in het interactief rondleiden en een grote inhoudelijke kennis hebben over de collectie en de tentoonstellingen.



Kwaliteitsbewaking: onderzoek, feedbacktools, klankbordgroepen

De kwaliteit van rondleidingen in M moet voldoen aan onderstaand schema:

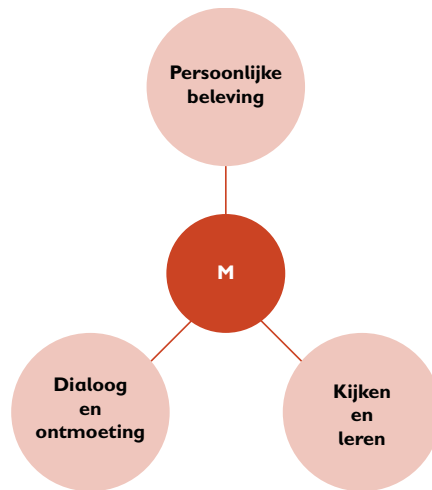

Om de noden van het onderwijs grondig te kennen richtte M een klankbordgroep op met leerkrachten uit verschillende graden op. In het verleden gebeurde dit projectmatig, vanaf 2016 werd dit duurzaam geïmplementeerd. Eén dag per week wordt de dienst publieksbemiddeling versterkt door een gedetacheerd leerkracht uit het basisonderwijs. Zij verbindt de praktijk van het museum met die van het onderwijs en haar feedback en input is goud waard. Verder worden onze rondleidingen via een digitale bevraging geëvalueerd. Ongeveer 50 % van de lijsten worden ingevuld. Daarnaast blijft M op de hoogte van de studies naar publieksbemiddeling en onderwijs zoals bijvoorbeeld Cultuur in de Spiegel.

Een overzicht van de scholen die M op dit moment bereikt en welke scholen vaak terug komen, vind je in bijlage 13.

4.2 GEZINNEN & KINDEREN (1,5 – 12 jaar)

Inleiding

M zet sterk in op families en gezinnen met kinderen. Kinderen zijn intrinsiek geprikkeld door kunst, ze staan open voor vele vormen van kunst (vb ook conceptuele en hedendaagse kunst) zonder zich al al te veel vragen te stellen bij de economische, kunsthistorische of uniciteitswaarde ervan. Als je als (groot)ouder door de ogen van je kind naar kunst kijkt, werpt dat vaak een heel andere blik op een kunstwerk. Een bezoek aan M met kinderen is een onvergetelijke ervaring. Met verschillende doe-opdrachten tussen de kunstwerken, workshops en gezinsactiviteiten gaat er een nieuwe wereld open.

Onderzoek wijst uit dat je eerste museumervaring je verdere cultuurparticipatie (in het bijzonder een museumbezoek) voor een groot deel mee bepaalt. Vanuit het motto jong geleerd is oud gedaan ontwikkelden we de voorbije jaren een uitgebreid aanbod voor deze doelgroep. Gezinnen & kinderen kunnen het hele jaar door in M terecht voor een gezinsaanbod **op maat**. Onder begeleiding van een gids of kunstdocent of via een vrij bezoek. Het aanbod is gericht op kinderen van 4 tot 12 jaar. Vanaf 2018 zullen we ook een aanbod uitwerken voor de allerkleinsten, van 1,5 tot 3 jaar.

Voor M is het belangrijk dat de kinder- en gezinsactiviteiten toegankelijk zijn en dus niet te duur. Daarom hanteert M democratische **prijzen**. Er is ook een M-bassadeursgezinskaart waarmee gezinnen korting kunnen krijgen op alle gezinsactiviteiten en het museum het hele jaar door gratis mogen bezoeken. Door een partnership met de Gezinsbond zijn ook diverse activiteiten gratis toegankelijk voor leden van de Gezinsbond.

Aanbod

Met ons **gezinsaanbod** willen we een breed publiek aanspreken en de drempels laag houden. In de kinderhoek kun je aan de slag gaan met verschillende doe-opdrachten en gezelschapsspellen. Bij elke expo of collectiepresentatie biedt M een actief gezinsparcours waarin je het museum en de tentoonstelling kunt ontdekken op een speelse manier. Verder zijn er in het museum zelf ook nog een aantal bemiddelingsstations waar gezinnen mee aan de slag kunnen gaan om bijvoorbeeld een digitale quiz te spelen, zelf een presentatie te maken via touchscreens of geur- en voelstations te ontdekken. Deze worden telkens aangepast aan de presentatie en spreken verschillende interesse- en leerstijlen aan.

In de zomer kunnen kinderen spelen in de museumspelstraat of een week op zomerkamp komen. De deelnemers ontdekken er samen met een kunstdocent alle hoeken van het museum.

Kinderen kunnen ook hun verjaardag in M vieren. Voor 6 -10 jarigen organiseren we ook verjaardagsfeestjes. Via speelse opdrachten gaan de kinderen samen met een gids op zoektocht in het museum.

Tenslotte is het elke eerste zondag van de maand familiedag. Dan biedt M workshops aan voor gezinnen, die steeds gelinkt zijn aan de tentoonstellingen in het museum. We mikken op verschillende profielen door een mix van interesses aan te bieden. Zowel beeldende kunst, muziek, theater, voorleesmomenten als yoga staan op het programma. Ouders kunnen mee de workshops volgen.

Dit wordt aangemoedigd, maar niet verplicht. Voor volwassenen zonder kinderen, of voor hen die liever afzonderlijk het museum bezoeken, organiseren we tijdens de familiedag ook wandelgesprekken met gids.

Methodiek

Binnen de programmatie en ontwikkeling van het vrije tijdsaanbod houden we rekening met de overkoepelende visielijnen die belangrijk zijn voor de Publiekswerking van M: beeldgeletterdheid, digitale geletterdheid, zintuiglijkheid, veerkracht, technieken en materialen. Bij de ontwikkeling van bemiddelingstools hechten we ook veel belang aan het intergenerationeel leren en samen zijn. (Groot)ouders worden aangemoedigd om samen met hun kinderen het museum op een creatieve te ontdekken, beleven en bekijken.

Begeleiding

Afhankelijk van de programmatie en de skills die nodig zijn om de workshops optimaal te begeleiden zetten we onze eigen gidsen of externe workshopsbegeleiders in.



Kwaliteitsbewaking: onderzoek, feedbacktools, klankbordgroepen

Kwaliteit van activiteiten in M moet voldoen aan onderstaand schema:

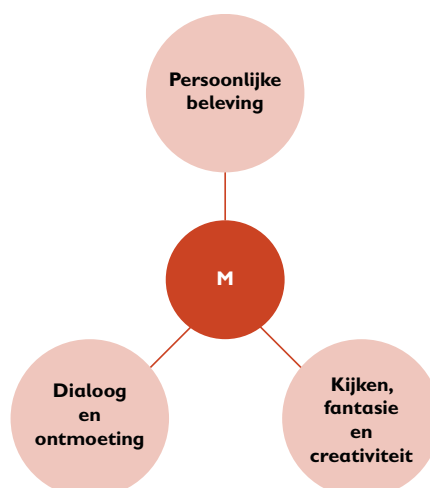

Om de noden van de gezinnen grondig te kennen zal M een klankbordgroep met gezinnen oprichten. Gezinsparcours en bemiddelingstools zullen vooraf worden getest en geëvalueerd.

Daarnaast blijft M op de hoogte van de studies naar publieksbemiddeling voor gezinnen in de vrije tijd, zoals bijvoorbeeld studies naar kunsteducatie voor de allerkleinsten. Zo willen we ook kunnen inspelen op nieuwe trends en actuele ontwikkelingen. In de toekomst willen we ook minstens 50% van onze activiteiten en rondleidingen via een digitale bevraging evalueren.

><

Mini's zijn baas

Elke laatste zondag van augustus zijn baby's en peuters baas in onze tuin. Die dag is alles ingericht op maat van de allerkleinsten en staan we klaar met verschillende activiteiten. We richten alles volledig in op hun maat met spelmatten in een snoezeltenten, speeltuigen en modderkeukens. Op het programma staan verder muzische activiteiten, voorleesmomenten, theatervoorstellingen en beeldworkshops.

Partners: Huis van het Kind Leuven, vzw & PIEP, Stad Leuven



4.3. JONGEREN (13 – 17 jaar)

Deze doelgroep is momenteel nog een zwakke schakel in ons aanbod. Het is een doelgroep die via onderwijs makkelijk te bereiken is, maar moeilijk in de vrije tijd. De belevingswereld van jongeren lijkt vaak nog ver af te liggen van deze van musea.



M wil hier verandering in brengen en jongeren sterker betrekken bij de werking van het museum. In 2020 plannen we daarom een cocreatief project (Publiek aan Zet) waarbij Leuvense kwetsbare jongeren zelf een tentoonstelling maken in het museum met kunstwerken uit de M-collectie. De publieksbemiddeling en communicatie hierrond zal in nauw overleg met hen uitgewerkt worden. Verder zullen ze ook een aanbod uit op maat van jongeren uitwerken. Deze samenwerking met de jongeren zelf en andere partners kan er in de toekomst een duurzaam aanbod uitgewerkt worden voor deze doelgroep. Andere plannen die momenteel lopen zijn de bouw van een escaperoom in het museum, digitale workshops in het museum en de facilitering van peer-education. Ook hier houden we rekening met de overkoepelende visielijnen die belangrijk zijn voor de publiekswerking van M: beeldgeletterdheid, digitale geletterdheid, zintuiglijkheid, veerkracht, technieken en materialen.

><

De Wissel

De Wissel is een voorziening bijzondere jeugdzorg. De Wissel begeleidt meisjes tussen 14 en 21 jaar. In Leuven is er de Rotonda voor 25 meisjes en in Sint-Pieters-Rode de Switch voor 10 meisjes. Deze meisjes verblijven zowel residentieel, als thuis of alleen onder begeleiding van de Wissel.

Werken met deze meisjes en hun leefomgeving heeft de Wissel geïnspireerd om oplossingen en verbeteringen te zoeken buiten de klassieke kaders. Dit heeft geleid tot tal van nieuwe initiatieven voor meisjes én jongens binnen en buiten de Wissel en tot een boeiend netwerk van partners, steeds in beweging, net als de doelgroep zelf.

M werkt samen met De Wissel duurzame projecten uit.

><

4.4. STUDENTEN (18 – 26 jaar)

Inleiding

Binnen een studentenstad als Leuven wil M een culturele ontmoetingsplek zijn voor deze specifieke doelgroep. Het tijdelijk aanbod voor volwassenen is ook steeds beschikbaar voor studenten uit het hoger onderwijs in groepsverband. Daarnaast ontwikkelt M een specifiek aanbod voor studenten. Voor deze projecten worden verschillende samenwerkingen en partnerschappen aangegaan zoals met de KU Leuven, Mecenass (de studentenvereniging Kunstwetenschappen, LOKO en de Leuvense Alumniking) en LUCA School of Arts.

Eind 2013 werd de kortingskaart **M-bassadeurskaart student** geïmplementeerd. De kaart biedt gratis toegang tot het hele museum. Studenten van kunsthogescholen hebben sinds 2015 gratis toegang tot M.

M startte in het voorjaar van 2017 een klankbordgroep voor studenten. Hierin zetelen 12 studenten met verschillende achtergronden. Ze buigen zich over het aanbod, de ambassadeursformule, de communicatie. In september 2018 wordt deze nieuwe campagne voor studenten gelanceerd.

Aanbod

Samen met de Dienst Cultuur van KU Leuven en studenten uit verschillende studierichtingen organiseert M op regelmatige tijdstippen studentenavonden met gratis workshops, muziek en rondleidingen. Studenten nemen het museum dan voor een avond over. Deze avonden zijn steeds een schot in de roos.

Gebaseerd op de idee van peereducation gidsen studenten Kunstwetenschappen andere studenten tijdens de Mecenassrondleidingen op studentenavonden of in tentoonstelling extra muros, vb. in de bibliotheek van De Valk.

Studenten muziektherapie en muziekpedagogie van LUCA school of Arts treden op regelmatige tijdstippen op in de museumzalen voor specifieke doelgroepen, vb. voor jongeren, personen met dementie of onze M-bassadeurs. Ook worden studenten van LUCA gevraagd om op te treden tijdens verschillende (publieks)evenementen.



Method

Verschillende projecten met en door studenten hebben aangetoond dat peereducation een goede manier is om studenten op een duurzame manier te bereiken. Door samen te werken met de studenten, hen een opleiding of vorming te geven en door hen in te zetten in de werking als gids, tijdens een stage of als publieksbegeleiders leren we wat er leeft bij de studenten en kunnen we inspelen en programmeren op actuele trends.



Kwaliteitsbewaking: onderzoek, feedbacktools en klankbordgroepen

Om de noden van de studenten grondig te kennen werkt M samen met de studenten zelf en verschillende partners uit de onderwijswereld en de Stad Leuven. Daarnaast blijft M op de hoogte van de studies naar publieksbemiddeling voor studenten en jongeren. Zo willen we ook kunnen inspelen op nieuwe trends en actuele ontwikkelingen.

4.5. INDIVIDUELE BEZOEKERS (vanaf 26 jaar)

De individuele bezoeker kan kiezen uit een uitgebreid **menu** van verschillende instrumenten die hem/haar tijdens zijn bezoek begeleiden. M voorziet voor alle bezoekers een mix aan **begeleidingstools** die zowel in de collectie als in de tentoonstellingen terugkomen. De inhoud van de instrumenten vult elkaar aan. Daarnaast zijn ook tekst en medium op elkaar afgestemd. De tools zijn ontwikkeld en afgestemd op verschillende leerstijlen en interessegebieden van onze bezoekers. Hiervoor vertrekken we vanuit verschillende bezoekersprofielen. Voorlopig hebben we ons gebaseerd op 5 profielen (pelgrim, toerist, flaneur, werker, educator). In de toekomst willen we de persona's nog accurater omschrijven om nog beter op maat te werken.

Hieronder volgt een opsomming van verschillende tools die ingezet worden om de bezoeker te informeren, extra context mee te geven, beleving en creativiteit te stimuleren en in dialoog te treden met de kunst en het museum.

Bezoekersplannen en signalisatie

Het is niet eenvoudig om in M je weg te vinden. De bezoeker wordt tijdens zijn bezoek ondersteund met een bezoekersplan en signalisatie op cruciale knooppunten in het parcours. De signalisatie is na de heropening herwerkt tot een eenvormig en vereenvoudigd geheel. Daarnaast is er op de M-app ook een wayfinding systeem met visuele beelden.

Muurtekst en labels

Elke tentoonstelling wordt omkaderd door een drietalige muurtekst die de rode draad van de expo toelicht, al dan niet per zaal. Labels geven basisinformatie bij de werken (maker, titel, materiaal, jaartal). Lengte en layout van de muurteksten zijn uniform in het hele huis en volgen een vaste template. Daarnaast vind je in de collectiepresentatie ook vraaglabels en materiaallabels. De bezoeker wordt hier uitgedaagd om na te denken over wat hij ziet of om het materiaal van de kunstwerken zintuigelijk te ervaren.

Audiotour

De audiotour is inbegrepen in het ticket en onmisbaar voor de bezoeker die meer wil weten over de kunstwerken.

Er is een audiotour in de M-collectie en ook bij grotere tijdelijke tentoonstellingen. Audiotours worden ingesproken door professionele voice-overs. Daarnaast komen curatoren, kunstenaars, andere experts en het publiek zelf aan het woord. De audiotour is sinds 2017 uitgebreid met verschillende parcours, bezoekers kunnen kiezen tussen kunsthistorische of wetenschappelijke info, persoonlijke verhalen van andere bezoekers, muziekstukken of audiodescriptie. Verder kun je via de audiotour ook het geluid van de video's beluisteren. Deze stops zijn allemaal beschikbaar in de zalen, waardoor iedereen zelf kan kiezen wat hij/zij wel of niet wil beluisteren.

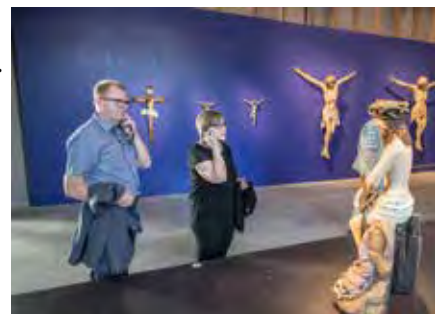

Zaalfolders

Een zaalfolder voorziet de bezoeker van informatie bij die tentoonstellingen die geen audiotour hebben. Vraaglabels en citaten worden in deze folders geïntegreerd.

Digitale tools

De digitalisering van de samenleving is een feit maar zoals bij alle vernieuwingen en omwentelingen zijn er onvermijdelijk mensen en organisaties die uit de boot vallen. M wil de digitale toekomst zinvol vormgeven voor een zo groot mogelijke groep van mensen. Een bijzonder luik in die beleving wordt ingenomen door de digitale beleving van de bezoeker. Die vindt plaats voor, tijdens en na het bezoek. We leven in een digitale samenleving, een informatiesamenleving.

Een belangrijke meerwaarde van digitale tools is dat bezoekers op eigen ritme informatie kunnen vinden en hun beleving ook kunnen delen met vrienden. Bovendien hoeft met digitale tools de beleving niet noodzakelijk in het museum plaats te vinden. In de nieuwe collectiepresentatie is sterk ingezet op digitale tools, er zijn touchscreens, hologrammen en er is de M-app. Deze tools ondersteunen het museumbezoek en zijn informatief, speels of interactief, afhankelijk van de inhoud en doelgroep die voor ogen wordt gehouden.

M-app

Net als de audiotour dient de applicatie als het verbindende element tussen de verschillende collectiepresentaties. Via de applicatie kan bovendien alle content die gemaakt wordt voor verschillende kanalen gebundeld worden. Via de app kunnen we de bezoeker informatie aanreiken die hij anders niet zou krijgen. Denk aan extra beeldmateriaal, vergelijkingen, video's, röntgens, muziek... waarvoor in de opstelling geen plek is. Een app maakt het bovendien mogelijk om snel in te spelen op de actualiteit binnen en buiten M. Door bijvoorbeeld linken te leggen naar tijdelijke tentoonstellingen. Via de app kunnen we daarnaast meer in interactie treden met bezoekers en op deze manier ook zorgen voor een saus van beeldgeletterdheid doorheen het volledige museum.



Gezinskoffer

Gezinnen kunnen bij een bezoek kiezen om het gezinsparcours te volgen. Hiervoor krijgen ze een boekje met opdrachten voor de kinderen en een koffer met allerlei attributen die helpen om de opdrachten uit te voeren. Het gezinsparcours is gratis.

Mediation point

Een mediation point kan verschillende vormen aannemen: een tafel, een zithoek, een aparte constructie in de museumzalen. Verschillende bezoekersprofielen worden aangesproken afhankelijk van de insteek. Zo kan er op een tekentafel zowel tekenopdrachten als publicaties liggen die voor meer verdieping zorgen. In een zithoek kan de bezoeker zich in alle rust verdiepen in publicaties of genieten van een video-interview met de curator, kunstenaars of persoonlijke verhalen van deelnemers aan een project.

Films

Binnen de opstelling of verschillende museumzalen, vind je ook een gevarieerd aanbod van films. Sommige video's hebben het doel om te informeren en context te geven, maar anderen prikkelen, verbazen of vertellen een herkenbaar en warm verhaal. Daarnaast toont M video interviews met de hedendaagse kunstenaars die in M exposeren. Voor de oude kunst tentoonstellingen wordt de curator geïnterviewd om de bezoeker op die manier een blik achter de schermen van de tentoonstelling te geven. De video's krijgen een plek in de tentoonstelling, op de website en ook op arttube.nl.

Workshopaanbod en lezingen op donderdagavond

M organiseert voor de individuele bezoeker zowel lezingen als workshops. Deze zijn altijd gelinkt aan de presentaties en tentoonstellingen en spreken ook weer verschillende leerstijlen aan.



Toerist

M werkt nauw samen met Toerisme Leuven en Toerisme Vlaanderen om toeristen naar M te krijgen. Het museum is dé culturele bestemming voor Leuven.

M onderscheidt drie subgroepen: individuele toeristen (culturele meerwaardezoeker), MICE en groepstoerisme. Voor elk van deze segmenten heeft M een aparte aanpak.

1. De culturele meerwaarde zoeker

Ze zijn hoog opgeleid, reizen in groep, als koppel met gezin. Ze zijn open-minded. Middenklassers. Hun leeftijd is tussen 25 en 65 jaar. Ze hebben interesse in kunst en cultuur, patrimonium, geschiedenis en tafel-, eet-, en drinkcultuur.

2. Zakelijke bezoekers met culturele interesse

De economische groei en situering van grote universiteit en ziekenhuis maken dat de zakenwereld vaak in Leuven is voor congressen en meetings.

3. Culturele verenigingen uit Vlaanderen, Nederland en Duitsland

Voor grote tentoonstellingen kan M al rekenen op de komst van de verenigingen naar M. Het is belangrijk dat we hier nog meer promotie maken en dat ook ons aanbod nog beter aansluit bij de behoefte van deze doelgroep. De ontsluiting van Sint-Pieterskerk is hierbij belangrijk potentieel.

M werkt samen met Toerisme op het vlak van communicatie, contacten met de buitenlandkantoren van toerisme Vlaanderen, bezoeken van internationale pers, internationale beurzen...

Om het toeristisch potentieel van de stad Leuven nog groter maken ontwikkelde Toerisme Leuven het I luv Leuven ticket. Hiermee krijgt de toerist de mogelijkheid om voor 16 euro de volgende locaties te bezoeken: M – Leuven, Schatkamer van Sint-Pieter, Universiteitsbibliotheek & toren, stadhuis.



4.6. GROEPSBEZOEK

Aanbod

Voor groepen worden **rondleidingen** georganiseerd in de permanente collectie en tijdelijke tentoonstellingen. Uiteraard wordt de architectuur van het museumcomplex ook niet vergeten. Deze rondleidingen creëren een dialoog tussen de bezoekers, de kunst en de gids. Er wordt geëxperimenteerd met andere formats dan een klassiek geleid bezoek. Bij de uitwerking van het aanbod wordt rekening gehouden met de verschillende informatieniveaus en achtergronden van de bezoekers.

Methodiek: de interactieve rondleiding

Net als bij de onderwijsrondleidingen maakt het ex cathedra rondleiden plaats voor dialoog. Kennis, informatieoverdracht en beleving gaan hand in hand en zijn in evenwicht, het één is niet belangrijker dan het andere. Binnen deze methodiek is in M de bewustwording omtrent beeldgeletterdheid en het aanreiken van skills om met beelden om te gaan een centraal gegeven.

Tijdens een interactieve rondleiding geven gids en groep samen betekenis aan het kunstwerk. Door gericht te kijken, aan de hand van open vragen ontdekken toeschouwers mee de betekenis. De gids geeft relevante inhoudelijke info maar is ook een flexibel bemiddelaar bij de interactie tussen groep en kunstwerk. Er is tweerichtingsverkeer of dialoog. Kunstwerk én groep staan centraal. Afhankelijk van de wensen van de groep kan de gids meer nadruk leggen op informatie en/of beleving. De gids speelt hier dus een cruciale rol. Een groep specialisten vraagt uiteraard een andere aanpak dan een groep die het museum nog nooit bezocht heeft en minder vertrouwd is met beeldende kunst.

De gids als mediator

Elke gids heeft zijn eigen sterkte en wordt hier ook op ingezet om maatwerk te garanderen. Van gidsen die instaan voor volwassen rondleidingen verwachten we bijvoorbeeld een sterke kunsthistorische kennis, een flexibele houding om te kunnen inspelen op de reacties van de deelnemers en een goede vraagtechniek om in dialoog te gaan met de groep.

Kwaliteitsbewaking: onderzoek, feedbacktools, klankbordgroepen

Om de noden van de groepen grondig te kennen werkt M samen met verschillende partners zoals bijvoorbeeld het Davidsfonds, Zilveren passers ... Daarnaast blijft M op de hoogte van de studies naar publieksbemiddeling voor volwassenen. Zo willen we ook kunnen inspelen op nieuwe trends en actuele ontwikkelingen. In de toekomst willen we ook minstens 50% van onze activiteiten en rondleidingen voor volwassenen via een digitale bevraging evalueren.

4.7. BIJZONDERE DOELGROEPEN & SOCIO-CULTURELE PROJECTEN

M is ook altijd op zoek naar **nieuwe doelgroepen**. Daarvoor zoekt het museum aansluiting bij organisaties en verenigingen die kunnen helpen bij het leggen van contact met deze doelgroepen.

Daarnaast gaat het museum ook actief op zoek naar zinvolle verbindingen in de samenleving en met **maatschappelijke doelgroepen**. Zo wordt het museum een ‘conviviale’ plek waar iedereen zich thuis voelt. M wil benadrukken dat het geen losstaand eiland is in de gemeenschap maar een actieve rol speelt in de samenleving in het algemeen en binnen Leuven in het bijzonder. M wil samen met deze verschillende **communities** werken aan een duurzame band met zijn omgeving. We vertrekken van kwetsbare doelgroepen of thema’s die zelden of nooit in een museum aan bod komen. Dat de projecten voor en door een doelgroep gerealiseerd worden komt de authenticiteit en geloofwaardigheid ervan ten goede. Zo organiseerden we bijvoorbeeld al intergenerationele projecten waarbij kinderen uit de lagere school samenwerkten met personen met dementie en workshops voor vluchtelingen in het museum.



In samenwerking met verschillende partners organiseert M activiteiten en **prijzverminderingssacties** om M toegankelijk te maken voor zoveel mogelijk personen.

Daarnaast werkt M ook op locatie voor mensen die niet in staat zijn om M zelf te bezoeken. Zo organiseren we elk jaar een festival in de hulpgevangenis van Leuven en workshops in de ziekenhuisschool, in het kinderziekenhuis van Leuven en in verschillende woon- en zorgcentra.

4.8 M-BASSADEURS en M-CENAS



De M-bassadeurs zijn de vrienden van M. Het lidmaatschap geniet van een reeks voordelen, waaronder gratis toegang tot het museum en de M-Schatkamer van Sint-Pieter. Afhankelijk van de formule van het lidmaatschap, hebben ze recht op een uitgebreider aanbod zoals VIP-rondleidingen en uitstappen. In het voorjaar van 2017 is het aanbod en zijn de formules herwerkt in overleg met de klankbordgroep van de M-bassadeurs. Dit resulteerde in een vereenvoudiging van de formules: M-bassadeur en M-bassadeur+. Deze formules bieden een gevarieerder en inhoudelijk rijker aanbod gecombineerd met een persoonlijke en efficiënte dienstverlening.

De M-cenassen vormen een vaste kern van kunstliefhebbers, -verzamelaars en meerwaardezoekers rond het museum. Het gaat om personen die M willen versterken en ondersteunen om de kunstenwerking in de regio uit te bouwen en verder te dragen. In ruil voor hun bijdrage genieten de M-cenassen van exclusieve en verrijkende momenten, gaande van previews tot tentoonstellingen, bezoeken aan kunstenaarsateliers en privécollecties, een receptie op het dakterras in juni, alsook een eindejaarsdiner met de directie van M.

5. INFRASTRUCTUUR

Lobby

De Lobby is de nieuwe naam voor het Antichambre. Deze ruimte bevat de lounge met piano, de onthaalbalie voor info en tickets, de M-shop, het Forum, het blauwe meubel, het kindermeubel en de Foyer en grenst aan het M-café. Deze ruimte is een publieke ruimte waar zowel bezoekers als passanten vrij kunnen gebruik maken van de faciliteiten. De drie meubels in deze ruimte zijn van eenzelfde design en hebben elk een eigen primaire kleur zodat het duidelijk is dat ze elk een verschillende functie hebben.

M-shop

De M-shop is in 2017 vernieuwd en bestaat uit vier losstaande meubels die volgens wens kunnen verplaatst worden of één geheel kunnen vormen. Het aanbod van de M-shop varieert van boeken, tijdschriften, postkaarten, edities, gadgets voor zowel kinderen als volwassenen.



Toiletten

In de damestoiletten is er een verzorgingskussen en een aparte toilet voor mensen met een beperking. Bij de heren is er een aparte ruimte voorzien met verzorgingskussen.

Vestiaire

In de vestiaire bevinden zich lockers en kapstokken. De lockers zijn allen vernieuwd tijdens de sluiting in 2017. De grond van zowel de trappen naar de vestiaire, de vestiaire zelf en de toiletten zijn in dezelfde primaire kleur blauw geschilderd.

Kinderhoek

In de lobby van het museum kunnen families met kinderen gratis terecht in de Kinderhoek. Een speelse ruimte waar creativiteit en samen spelen centraal staat. Gezinnen kunnen er tekenen, kleuren, boeken lezen, gezelschapspelletjes spelen of selfies maken in de photoboot. Alle opdrachten en spelletjes zijn beschikbaar in drie talen (NL, FR, EN)



Dobedo-huis

Vanaf september 2018 wordt het M-atelier omgevormd tot het Dobedo-huis. Dit kadert in het project Veerkracht voor kinderen, waar M al een aantal jaren op inzet. Het huis is een plek waar veerkracht, dromen, creativiteit en verwondering gestimuleerd worden. Er zullen verschillende kamers ingericht worden die elk gericht zijn op verschillende ontwikkelingsdoelen, zo is er een atelier waar creatief gewerkt wordt met materialen, een kamp waar dialoog en filosoferen centraal staat, een keuken waar gezond gegeten en gekookt wordt, een mediatieruimte en een danszaal.

Museumspelstraat

In de tuin van M kunnen kinderen en ouders naar hartenlust spelen en ontdekken. Je vindt er een muziekmuur, er zijn kijkdozen, een yoga-fitometer, een klimmuur en een podium waar kinderen het beste van zichzelf kunnen geven. Tijdens de zomervakantie staat er elke zaterdag en zondag een gids klaar die gezinnen mee op pad neemt in de tuin. Ontspanning en creativiteit gaan hier hand in hand. De tuin is gratis toegankelijk tijdens de openingsuren van het museum.

Escaperoom (Toekomst vanaf januari 2019)

“Jacht op de burgemeester” : de allereerste escaperoom in een Belgisch museum
M zal in januari 2019 een escaperoom bouwen in de catacomben van het museum. M - Museum Leuven wil de eerste zijn om een escaperoom in de museumcontext te integreren. We koesteren de ambitie om op jaarbasis 2600 jongeren (14-26j) te ontvangen, die zich durven laten opsluiten in deze escaperoom.

Een escapegame prikkelt en daagt jongeren uit om erg gedetailleerd naar kunst en erfgoed te kijken. Op een innovatieve en interactieve manier verwerken de jongeren tijdens deze escapegame de opgedane info en prikkels. Dit vernieuwende concept combineert vaardigheden in groepsdynamiek, oplossingsgericht denken, informatieverwerking en creativiteit.

Jongeren zijn een leeftijdsgroep die weinig musea weten te vangen maar waar een escapegame de juiste trigger voor is. Jongeren warm maken voor erfgoed en musea is een uitdaging. Via spel ontdekken jongeren de collectie van een museum op een innovatieve manier. De investering voor een dergelijk spel is groot om alleen te dragen. “Jacht op de burgemeester” rendeert echter op volgende manieren:

1. Format dat vernieuwend is en een frisse invalshoek geeft aan een museumbezoek.
2. Participatief werken met jongeren.
3. Expertisedeling tussen musea/erfgoedpartners, jeugdwerk en spelontwikkelaars vormt een duurzame voedingsbodem voor toekomstige jongerenprojecten.

M-studio

De digitale studio is een plek voor experiment waar beeld- en digitale geletterdheid gestimuleerd worden. Er zijn verschillende digitale tools om mee aan te slag te gaan, vb. beamer met scherm en podium, geluidsinstallatie, camera's, desktops, montagemateriaal. We richten ons in de eerste plaats naar jongeren en studenten, maar ook families met kinderen kunnen hier aan de slag. Verder kunnen er ook Ipads uitgeleend worden om in

het museum mee aan de slag te gaan. De link met de beeldende kunst is altijd aanwezig. We dromen er ook van om te broadcasten vanuit deze ruimte, vb naar ziekenhuisschool, zorgtehuizen, international school in buitenland.

Er is dus ook een plaats voor uitwisseling, zowel live als digitaal. De studio ligt centraal tussen de museumzalen. Je kunt er starten of eindigen, maar het is evengoed een tussenstop tijdens je museumbezoek.

In de toekomst willen we ook graag “distance learning” programma’s aanbieden vanuit de studio. Zo kunnen kinderen, jongeren, maar ook ouderen die fysiek niet in het museum geraken toch kennismaken met de collectie en de verhalen errond.

6. COMMUNICATIE

6.1. Doelgroepen

6.1.1 PR-Doelgroepen

- ▶ Lokale overheden: Stad Leuven & Provincie Vlaams-Brabant
- ▶ Lokale opiniemakers & belangrijke (potentiële) partners of relaties
- ▶ Lokale culturele spelers en partners
- ▶ Kunstenaars
- ▶ Curatoren / directeurs musea
- ▶ Leuvense verenigingsleven
- ▶ Scholen en onderwijsinstellingen, wetenschappers (incl. KU Leuven)
- ▶ Bedrijven & handelaars in Leuven

6.1.2 Intermediare doelgroepen

- ▶ Sponsors
- ▶ Kunsten- en erfgoedsector (opiniemakers!)
- ▶ Pers & media (locaal, nationaal)
- ▶ Overheden

6.1.3 Het potentiële publiek

- ▶ Inwoners van Groot-Leuven & regio (Oost-)Brabant
- ▶ Dagjestoeristen en verblijfstoeristen (al dan niet uit het buitenland)
- ▶ Kunst-en cultuurgeïnteresseerden
- ▶ Individuen
- ▶ Groep
- ▶ Onderwijssector
- ▶ Leerkrachten
- ▶ Leerkrachten in spé
- ▶ Studenten
- ▶ Socioculturele sector
- ▶ Verenigingen
- ▶ Internationale gemeenschap Leuven

6.1.4 Specifieke doelgroepen

Door een gerichte, projectmatige aanpak en via gerichte communicatiemiddelen wil M specifieke doelgroepen bereiken. Voorwaarde is in een aantal gevallen dat aanbod en doelpubliek op elkaar moeten aansluiten.

6.2 Doelmarkten

Lokaal

M heeft als doel om een community uit te bouwen in de regio Leuven en die te verankeren in zijn werking. Een sterke community moet bijdragen tot meer herhaalbezoeken en een grotere merktrouw. M heeft hiervoor een vriendenwerking en een mecenaswerking opgericht en zette tal van partnerships en samenwerkingsverbanden op in de regio. De dienst communicatie verzorgt de externe communicatie van de projecten en de partnerships die op poten zijn gezet. Verder maken ze content op maat om de communitywerking van het museum te ondersteunen. Interviews, foto's, teksten en filmpjes worden via de website, sociale media en een maandelijkse nieuwsbrief verspreid.

Nationaal

Om de naambekendheid van M in Vlaanderen, Brussel en Wallonië te verhogen en het aantal nationale bezoekers te verhogen, zette de dienst communicatie tal van imago-ondersteunende campagnes op. M werkte hiervoor samen met verschillende mediapartners zoals Radio1, Klara, Canvas, De Standaard en Le Soir. M werkt voor grote projecten ook samen met de NMBS om samen B-dagtrips aan te bieden voor tentoonstellingen en een grote publiciteitscampagne op te zetten in de stations en de publiciteitskanalen van de NMBS. Een intensieve nationale perswerking zorgt voor heel wat persaandacht, die bijdraagt tot de algemene naamsbekendheid van M op nationaal vlak. Verder bouwde M een nieuwe contentdriven website in het Nederlands, Frans en Engels. www.mleuven.be

Internationaal

M werkte de afgelopen jaren sterk aan zijn imago in het buitenland. Samen met Toerisme Leuven, probeert M het toeristisch potentieel van het museum en de stad Leuven maximaal uit te spelen op de buitenlandse reismarkt. Voor een aantal grote tentoonstellingen zoals Coxcie, Ravage, Vesalius en Utopia sloeg M de handen in mekaar met Toerisme Vlaanderen. Voor deze tentoonstellingen werd samengewerkt met buitenlandse touroperators om een culturele trip op maat voor hun klanten uit te werken. Daarnaast werden campagnes gevoerd in buitenlandse media, zoals NRC Handelsblad, Le Point, La Voix du Nord, The Guardian en The Telegraph. M en de buitenlandkantoren van Toerisme Vlaanderen sloegen ook de handen in elkaar om samen internationale persreizen te organiseren en een doorgedreven internationale perswerking op poten te zetten.

6.3 Type communicatie

6.3.1 Corporate communicatie

Onder corporate communicatie verstaan we het geheel aan instrumenten die M inzet om het M-merk te ondersteunen. Dit is zijn de communicatiekanalen die M inzet om alle projecten en tentoonstellingen te communiceren, afhankelijk van de scope of de grootte van het project. Het gaat hier ondermeer over de driemaandelijkse M-agenda, de jaarlijkse drietalige expofolder, het zomermagazine, de M-nieuwsbrief, pers, sociale media, enz. Zie bijlage 15.



6.3.2 Tentoonstellingscommunicatie

Per tentoonstelling maakt de dienst communicatie een communicatieplan op maat van de tentoonstelling, aangepast aan de scope van de tentoonstelling, het tentoonstellingsbudget en de inhoud van de tentoonstelling. Na een inhoudelijke briefing door curatoren en kunstenaars vertaalt de communicatiedienst de verschillende verhaallijnen naar de verschillende doelgroepen. De verschillende instrumenten die hiervoor gebruikt worden, zijn: online en offline uitnodiging, fotooverslagen, websiteteksten, filmpjes over de tentoonstelling, interviews met curatoren en kunstenaars, sociale media berichten, persdossiers, e-mailcampagnes enz. Voor sommige tentoonstellingen sloeg M de handen in elkaar met specifieke mediapartners om een campagne op maat te maken. Voor de tentoonstelling rond Sarah Morris bracht M bijvoorbeeld een editie uit die verdeeld werd in De Standaard. Met De Standaard werden ook al ticketacties op poten gezet, advertenties gepubliceerd, creatieve publiekscampagnes gelanceerd of bijlages rond een tentoonstelling uitgebracht.



6.3.3 Actiecommunicatie

M heeft specifieke doelgroepen, activiteiten of eenmalige events waar het communicatie rond voert. Zo is er jaarlijkse een volledige campagne rond M-idzomer met een eigen website, Facebookpagina, affichecampagnes, radiospots en -wedstrijden, ticketacties in De Standaard en perswerking. M



organiseert dit samen met Het Depot, partner van M-idzomer. Ook voor BAR|A|MUZE, de pop-upbar van M, wordt jaarlijks een aparte website met eigen look & feel, de programmatie en ticketverkoop gelanceerd. Op de Facebookpagina van BAR|A|MUZE en via specifieke e-mailmarketing kunnen de bezoekers de verschillende verhalen van de pop-upbar volgen. Voor het Playgroundfestival wordt, in samenwerking met het STUK jaarlijks een eigen identiteit ontworpen, die wordt doorgetrokken in de website van Playground en alle communicatieafgeleiden. Andere voorbeelden van actie-communicatie zijn: de communicatie voor de Biënnale van Venetië in 2017, OPEN M, de lanceringscampagne voor M-life met ondermeer persmoment, website, donatieplatform, direct mailings en advertentiecampagnes voor de fondsenwerving van M.

6.3.4 Pers

M bouwde de professionaliteit van zijn perswerking uit op verschillende vlakken. M investeerde in 2013 als eerste Vlaamse museum in een drietalige pressroom <http://mleuven.prezly.com> met een databeheersysteem waarin de contactgegevens van journalisten worden bijgehouden. Zij krijgen specifieke codes toegekend op basis van hun taal, interesseveld en medium zodat ze enkel de voor hen relevante persberichten krijgen toegestuurd. Er is een uitgebreide rapportering van de e-mails die worden uitgestuurd. Zo kunnen we precies nagaan welke journalist een persuitnodiging of -bericht heeft geopend en zelfs hoeveel keer. Dit maakt de opvolging van uitnodigingen en persberichten ook beter uitvoerbaar voor de persmedewerker. In onze pressroom worden de persberichten over de tentoonstellingen telkens in 3 talen aangeboden. Met één muisklik kun je de persfoto's in hoge kwaliteit en met de juiste beeldrechten downloaden. Systeem waarin de e-mailgegevens van journalisten worden bijgehouden De inzet van dit instrument betekende voor onze perswerking een

enorme stap vooruit qua professionalisering, performantie en dienstverlening. In 2015 en 2016 kreeg de online pressroom een update op verschillende vlakken. Zo optimaliseerde PREZLY zowel vormgeving als gebruiksvriendelijkheid. Daarnaast werden de perscontacten verder geactualiseerd. Zo groeide het aantal contacten dankzij een intensere samenwerking met galerijen zoals White Cube, Konrad Fischer Düsseldorf-Berlijn, Laurent Godin Parijs. Voor oude kunst steeg dit dankzij internationale samenwerkingen met Toerisme Vlaanderen voor het project ‘Op zoek naar Utopia’.

2015

De twee grote hedendaagse kunsttentoonstellingen van Peter Buggenhout en Sarah Morris brachten 35 Franse, 8 Engelse en 30 Duitse perscontacten op. Voor oude kunst werd dit jaar ingezet op de meer gespecialiseerde en wetenschappelijke (inter)nationale pers van bv. zilverexperts of experts in middeleeuwse beeldhouwkunst. Zo telden we eind 2015 28 nieuwe contacten. De Human Interestkant van projecten zoals ‘M-idzomer breekt uit’, ‘Geluksvogels’ en ‘Wereld van Herinnering’ vragen om maatwerk en leverden 9 nieuwe contacten op.

2016

Dankzij ‘Op zoek naar Utopia’ werd de persdatabase voor buitenlandse contacten Oude Kunst stevig uitgebreid, met in totaal 40 nieuwe contacten. Dankzij deze perswerking groeide vooral voor doelmarkten Spanje en Italië het aantal contacten. Voor hedendaagse kunst groeide het aantal perscontacten voor fotografie dankzij de expo van Aglaia Konrad. In totaal werden er dankzij de samenwerking met de galerie 12 contacten toegevoegd, vier buitenlandse journalisten kregen een persreis aangeboden en schreven ook een artikel over de expo.

2017

De database krijgt een update met stakeholders Oude Kunst, nationaal en internationaal. In totaal werden 92 personen toegevoegd. Hiermee willen we de internationale profilering van M bij professionals versterken. Voor M-idzomer en Bar|A|Muze werden 16 nieuwe contacten toegevoegd.

Nationale perswerking

Voor hedendaagse kunst zetelt M in de communicatiewerkgroep van Kunstenpunt. Alle persmomenten en vernissages van M worden ingevoerd in de kalender en besproken. Op die manier bewaken we de agendasetting van persmomenten op Vlaams niveau, zodat we niet concurreren met andere huizen. Bovendien geeft dit overzicht Kunstenpunt de mogelijkheid om voor internationale curatoren en journalisten een interessant persprogramma op te stellen.

Internationale perswerking

M zet in op internationalisering en voert een perswerking in het Nederlands, Frans en Engels voor alle tentoonstellingen. Bovendien worden de Franse perscommuniqués ingevoerd in deze database: <http://www.art11.com/annuaires/formulaires/expositions/>.

2015

Voor de tentoonstellingen van Peter Buggenhout en Sarah Morris werd samengewerkt met het BK Parijs van Toerisme Vlaanderen. Zij zorgden mee voor een actieve verspreiding bij Franse pers en kwamen tussen in de vervoersonkosten van journalisten. Voor Sarah Morris

werd er bovendien een presstrip aangeboden, waar 3 journalisten op intekenden. Begin december ontving Toerisme Vlaanderen ook de save the date met het volledige programma van 2016 in drie talen. Dit werd opgenomen in hun communicatie naar alle persdiensten van de buitenlandkantoren.

2016

Voor 'Op zoek naar Utopia' werd samengewerkt met Toerisme Leuven en Toerisme Vlaanderen. De nationale persconferentie telde 33 aanwezigen en naast het persmoment waren er 16 persrondleidingen die individueel door de curator werden gegeven. Daarnaast was er een internationaal persmoment met 55 journalisten uit Spanje, Italië, Duitsland, Zwitserland, Oostenrijk, Frankrijk en Nederland. Dit resulteerde in 93 recensies en vermeldingen in buitenlandse pers.

6.4 Campagnes

Intern

Onder interne communicatiecampagnes verstaan we de projecten die M in eigen beheer realiseert en waarbij het museum zelf een communicatiestrategie en -plan uittekent en uitvoert. M doet dit via zijn eigen kanalen of mediapartners. Voorbeelden hiervan zijn de corporate communicatie, de tentoonstellingscommunicatie, de communicatie naar de M-communities, enz.

Extern

M werkt met vele partners samen om zijn aanbod te realiseren. De externe communicatiecampagnes zijn de campagnes waarbij M de handen in elkaar slaat met een externe partner om samen een communicatiestrategie en -plan te realiseren. Denk bijvoorbeeld aan Playground ism het Stuk, Utopia ism Kunst Leuven, M-idzomer ism Het Depot, studentennocturne ism KU Leuven, maar ook de website www.schoolmetcultuur.be ism alle Leuvense culturele partners.



Partner

Voor sommige evenementen die in M plaatsvinden is M partner en oefent het soms een ondersteunende rol uit in communicatie. Voorbeelden hiervan zijn: de samenwerking met Stad & Architectuur, Ergoeddag, Open Monumentendag, enz.

6.5 De strategie voor communicatie en marketing voor 2019-2023

M is een klantgericht museum. Ook op het vlak van communicatie en marketing staan onze verschillende klanten centraal. Het voeren van communicatie, het ontwikkelen van producten en het streven naar een optimale dienstverlening gebeuren vanuit het oogpunt van de bezoekers. Dat veronderstelt dat je in de schoenen stapt van die bezoeker en met hem meeloopt. De implementatie van de visitor journey valt voor marketing en communicatie uiteen in drie doelen: bereiken (cognitief), boeien (affectief) en binden

(gedrag), zie bijlage 14. Per persona of klanttype zal M de volgende jaren de acties definiëren en uitvoeren die nodig zijn om alle persona's te bereiken, te boeien en aan zich te binden. M heeft in 2017 zes persona's gedefinieerd (zie bijlage 4) en verfijnt die de komende jaren verder.

Naast de drie doelen die M in zijn communicatie- en marketingbeleid nastreeft, herkent M ook een aantal trends in communicatie en marketing, die het de komende jaren verder zal toepassen om een succesvolle communicatiestrategie uit te voeren. Storytelling en het gebruik van user generated content krijgen een centrale plek in het beleid. Digitale marketing, gedreven door data en resultaatmetingen worden verder ingezet. Maar communicatie is niet enkel data gedreven. Het is meer en meer van belang om (potentiële) bezoekers te overtuigen vanuit psychologische en emotionele argumenten in plaats van louter rationele argumenten.

6.5.1 Bereiken [cognitieve fase=branding]

M voert vandaag een sterke productcommunicatie (zie bijlage 15 overzicht van corporate communicatie instrumenten) over zijn tentoonstellingen, evenementen en publieksactiviteiten. Per project en per doelgroep is er een communicatiemix gedefinieerd met kanalen die M zelf beheert (zie bijlage 12: de doelgroepenmatrix). Daarnaast heeft M door de jaren sterke partnerships uitgebouwd met enerzijds mediapartners en anderzijds intermediaire organisaties die ons toelaten om gericht op een aantal doelgroepen te werken en noodzakelijk zijn als brugfiguur om maatschappelijk kwetsbare doelgroepen te bereiken. Het overzicht van de partners zie je in bijlage 18. Die samenwerkingen monden naast extra communicatiekansen ook uit in nieuwe productontwikkelingen en langdurige samenwerkingsverbanden. Verder is de sterke perswerking van M een belangrijk fundament van onze impactvolle communicatiecampagnes (zie bijlage 8 pers) en zijn de afgelopen jaren ook de eerste stappen gezet in digitale marketing (SEO, SEA en sociale media advertenties) om het bereik van M te vergroten. In 2017 startte M met een peiling rond zijn merkidentiteit in een aantal focusgroepen (professionals uit de kunstensector, bezoekers, marketeers, partners van het museum, M-bassadeurs) en verwierf zo inzichten in de perceptie van onze bezoekers over onze identiteit. Daarnaast werkte M aan een interne oefening om een strategisch waardenkompas uit te tekenen dat als fundament zal dienen om een authentiek en sterk M-verhaal te creëren en te vertellen in externe communicatie. M heeft de afgelopen jaren ingezet op regionale, nationale en ook op internationale communicatie, zoals de communicatiecampagnes rond de internationale toptentoonstellingen Rogier Vander Weyden, Sol Le Wit, Utopia en de Biënnale van Venetië. Deze beleidslijnen worden verdergezet, maar zullen verder verfijnd worden in de loop van 2019-2023 en evolueren op een aantal vlakken:

Van sterke productcommunicatie naar sterke merkcommunicatie

Sterke merken slagen erin om met een duidelijke boodschap in te spelen op de belevingswereld van hun doelgroepen. M heeft een waardenkompas ontwikkeld dat een kernachtige definitie is van waar M voor staat en een antwoord biedt op de vraag 'Waarom bestaat M?'. M gaat hiermee verder aan de slag in een strategische merkoefening, die ons moet toelaten om een authentieke en sterke identiteit te creëren dat we naar alle doelgroepen communiceren en vertelt waarom we voor hen betekenisvol zijn. Een sterke merkcommunicatie overstijgt de communicatie van de verschillende M-projecten en draagt toe aan het imago van M en aan zijn bereik. De strategische merkoefening moet ook uitmonden in een merkbijbel die toegepast kan worden op alle vormen van interne en externe communicatie.

Meer en diverser publiek

M bereikt al een divers publiek en zal extra inzetten op het bereiken van volgende doelgroepen: inwoners uit de regio met een internationale achtergrond (expats, asielzoekers en Leuvenaars met een andere culturele achtergrond), mensen met een beperking, kinderen en ouderen die samen aan de slag gaan (intergenerationeel leren) en tieners.

Meer digitale communicatie

M volgt de digitale trends binnen communicatie op de voet en wil nog verder inzetten op vormen van digitale marketing zoals SEO, SEA en sociale media advertenties.

Social influencers detecteren en inzetten

Influencers marketing draait om het vergroten van je bereik via invloedrijke figuren die in contact staan met jouw doelgroepen en die een vertrouwensband met hen hebben opgebouwd. M heeft als doel om bloggers, vloggers en andere opinion leaders te detecteren en hen in te schakelen om over M te communiceren of M-doelstellingen mee te realiseren.

Internationale communicatie

M slaat de handen in mekaar met Toerisme Vlaanderen om het toeristisch potentieel van de Sint-Pieterskerk en de kunstenaar Dirk Bouts te maximaliseren. Hiervoor worden een aantal digitale tools ontwikkeld en een internationale campagne opgezet i.s.m Toerisme Vlaanderen en Leuven. M zet verder ook in op internationale culturele vakpers en toeristische pers en bouwt verder aan een professioneel netwerk van curatoren, kunstenaars en professionals over de grenzen heen, om zijn expertisedomeinen rond hedendaagse kunst en oude kunst te versterken.

6.5.2 Boeien [affectieve fase=engagement]

Van zodra je in de keuzeset van een bezoeker bent beland, moet je ervoor zorgen dat je hem of haar blijft boeien. Het belang van goede en relevante verhalen, op maat van onze verschillende doelgroepen is daarom essentieel. M zet sterk in op storytelling, zie bijlage 17 Contentplan Oude kunst. Goede en creatieve content (video's over tentoonstellingen, interviews met kunstenaars en curatoren, krantenbijlagen, persberichten, webteksten, direct mailings, instagramfotoreeksen) wordt verspreid via verschillende kanalen. Dit gebeurt meer en meer via digitale weg. M vernieuwde zijn website in 2017. De website biedt de ruimte om verschillende verhalen verder uit te diepen, in tekst, beeld of video. M volgt ook nieuwe technologische ontwikkelingen op de voet en implementeert ze waar mogelijk om de beleving van de bezoekers te verbeteren. Zo is de volledige tentoonstelling van Edgard Tytgat in 360° gefotografeerd en verrijkt met extra content zodat de online bezoeker een virtuele tour door de tentoonstelling van Edgard Tytgat kan maken. Via de pinboard van de website kan je bijvoorbeeld ook collectiestukken en hun verhaal ontdekken. De afgelopen jaren heeft M ook ingezet op een doorgedreven gesegmenteerde e-mailmarketing. M beheert ruim 41.000 e-mailadressen die op basis van hun gebruikersprofiel andere content krijgen toegestuurd. De Dienst Communicatie gebruikt de verzamelde data voor contentmarketing. Zo ontvangen de verschillende profielen elektronische nieuwsbrieven op maat. Om dit tweede doel nog beter te bereiken, legt M tussen 2019-2023 volgende accenten:

Data capteren via verschillende touchpoints

M ontwikkelt een contactstrategie waarbij het alle touchpoints van de visitor journey definieert en een contactstrategie uitwerkt om op verschillende manieren zo maximaal mogelijk data te verzamelen over onze verschillende bezoekers. Een van deze touchpoints

is het ticketingsysteem, zowel online als aan het onthaal. In 2019 investeert M in een performant ticketingsysteem, dat toelaat om meer data op een eenvoudige en gebruiksvriendelijke manier te capteren en te rapporteren.

Targetting via doorgedreven data analyse

De registratie van de digitale vingerafdruk van onze bezoeker en de analyse van zijn of haar digitale sporen, laat ons toe om op een nog performantere manier de juiste boodschappen naar de juiste doelgroepen te sturen. De juiste data analyse laat toe om een doorgedreven digitale marketing te voeren met cross selling (vb: iemand die een online ticket koopt voor een tentoonstelling kan je na bezoek een catalogus aanbieden) of up selling (vb: iemand die twee maal in de afgelopen vier maanden het museum heeft bezocht, kan geïnteresseerd zijn in een loyaltyprogramma met abonnementsformule).

Bezoekers beter leren kennen

De databasegroei van M kan niet enkel bestaan uit een kwantitatieve groei, maar moet ook kwalitatief groeien. M streeft ernaar om de bezoekersprofielen in de database te verrijken door een extra dimensie toe te kennen die naast sociaal demografische variabelen en aankoopgedrag ook interesses weergeeft. Dat is bijvoorbeeld mogelijk door een grootschalig publieksonderzoek dat bij onze bezoekers peilt naar hun motivatie om naar M te komen. Op basis van een betere profilering van onze bezoekers en een verfijning van de persona's, kunnen we de contentmarketing nog beter afstemmen op hun noden. Op die manier kan M een communicatie aangaan met zijn bezoekers die niet start vanuit de sterktes van het product, maar wel vanuit de noden van zijn bezoeker.

Sterke CRM-strategie

Om datacaptatie, data analyse en de kennis over onze bezoekers om te zetten naar een succesvolle marketingstrategie, gaat M de komende jaren een integrale CRM-strategie uitwerken die als doel heeft om de verschillende stappen in de visitor journey en de gebruikte digitale tools op elkaar af te stemmen. Zo kan M een performante en efficiënte relatiemarketing uitbouwen met zijn verschillende doelgroepen.

User generated content maximaal integreren

M wil inspireren en een platform bieden aan zijn bezoekers om contentcreatie zo maximaal mogelijk te stimuleren. Bezoekers worden via verschillende stimuli in het museum en via digitale communicatiekanalen aangemoedigd om creatief aan de slag te gaan: tekenen, fotograferen, schrijven, enz. Deze user generated content wordt gedeeld via de communicatiekanalen van M en de M-app. Daarnaast gaat M ook verschillende co-creatieve trajecten aan om samen met de bezoekers nieuwe presentatievormen te creëren (zie publieksplan).

Vakkennis maximaal delen

M is een onuitputtelijke bron van verhalen en kennis in specifieke vakgebieden. M wil daarom nog meer zijn expertise en kennis delen met de buitenwereld via verschillende kanalen en verder inzetten op thought leadership. Vertrouwen, geloofwaardigheid en transparantie zijn belangrijke bouwstenen van onze M-identiteit.

6.5.3 Binden [gedragmatige fase=conversie]

M streeft ernaar om een langdurige relatie met zijn bezoekers aan te gaan en ze te binden. Herhaalbezoek (zowel in het museum als op de website) is een belangrijke marketingdoelstelling. M bouwt daarom aan sterke community's door programma's en communicatie op maat voor de vrienden van het museum (M-bassadeurs en M-cenassen), voor leerkrachten, voor journalisten, voor socio-culturele organisaties, enz. M gebruikt ook innovatieve social media strategieën. Tevreden klanten zijn goud waard voor de organisatie. Ze praten over M tegen hun vrienden. Ze dragen het museum mee uit via mond-aan-mond-reclame. M investeert daarom ook in kwaliteitszorg. Via bevestigingen aan het einde van een bezoek of na afloop worden bij individuele bezoekers en groepsbezoekers gepeild naar hun tevredenheid. Deze feedback wordt door M gebruikt om de klantenservice, het programma of de communicatie te optimaliseren. Daarnaast zette M in 2017 zijn eerste stappen in remarketing, waarbij bezoekers van de M-website opnieuw getarget worden in een specifieke display campagne op sociale media of search campagne via Google. Tenslotte worden de vele publieksonderzoeken die in M gebeuren door de dienst Marketing en Communicatie omgezet naar inzichten die meegenomen worden in communicatie- en marketingcampagnes, productontwikkeling en dienstverlening. M wilt tijdens de hele customer journey de ideale context creëren om een optimale museumbeleving te creëren. Het is de taak van marketing en communicatie om de psychologische drempels die bezoekers kunnen ervaren tijdens hun customer journey weg te nemen. Om conversie nog meer te stimuleren zal M van 2019 tot 2023 inzetten op:

Gebruiksvriendelijke digitale instrumenten voor de bezoeker

M zal zijn digitale tools zoals de sociale mediakanalen, de website, het ticketingsysteem, M-app, e-mails op een constante basis monitoren, kritisch evalueren en bijsturen waar nodig. Om dit te kunnen realiseren zet M in op extra monitoringstools.

Een continue dialoog met de bezoekers

M zet vandaag al erg in op conversation management via sociale media. Het zal de komende jaren op technisch vlak evolueren zodat bezoekers nog een snellere en betere service krijgen bij het stellen van vragen, geven van feedback of het reserveren van activiteiten en rondleidingen. Bovendien wil M het voor zijn bezoekers mogelijk maken om in elke stap van zijn customer journey informatie te vragen of feedback te geven. Het zal hiervoor een set van digitale tools inzetten in zijn CRM-strategie.

Meer en jongere vrienden van het museum

M streeft naar een verjonging van zijn M-bassadeurs en M-cenaswerking.

Remarketing

M evalueert zijn eerste experimenten rond Remarketing en verfijnt zijn strategie verder op basis van de eerste inzichten.

7. MEDEWERKERS VAN DE AFDELING PUBLIEKSWERKING

De afdeling publiekswerking bestaat uit drie diensten die nauw samenwerken: “Onthaal, verkoop en bezoekersmanagement”, “Communicatie” en “Publieksbemiddeling”. De coördinatie van de hele afdeling gebeurt door het afdelingshoofd. Het totale team van Publiekswerking omvat 86 leden van vaste, tijdelijke medewerkers en vaste vrijwilligers. Daarnaast werkt de afdeling regelmatig samen met stagiairs voor een specifieke opdracht.

Afdelingshoofd Publiekswerking, Isabel Lowyck

De dienst communicatie bestaat uit 6 personen:

- ▶ 1 diensthoofd communicatie, Annelies Evens
- ▶ 1 medewerker pers en communicatie, Veerle Ausloos
- ▶ 1 medewerker digitale communicatie, Willem Gijbels
- ▶ 1 tijdelijke medewerker website, Phellice Timmermans
- ▶ Voor de grafische vormgeving wordt beroep gedaan op Lotte Haesendonck. Ze werkt met een dienstencontract
- ▶ De dienst werkt voor de volgende taken met vrijwilligers:
 - Inventarisatie van persartikels, Lieve Pira
 - Verzendingen, wisselende ploeg

De dienst publieksbemiddeling bestaat uit 35 personen:

- ▶ 1 diensthoofd Publieksbemiddeling, Sofie Vermeiren
- ▶ 1 medewerker Publieksbemiddeling, Marthy Locht
- ▶ 1 tijdelijke projectmedewerker Publieksbemiddeling, Eva Haentjens
- ▶ 1 tijdelijke projectmedewerker Publieksbemiddeling, Marlies Verreydt
- ▶ Daarnaast werkt dit team nauw samen met de gidsen. In het totaal zijn er 30 gidsen actief. De gidsen worden gecoördineerd door Eva Haentjens. Ze krijgen vormingen in het gidsen en over de lopende tentoonstellingen. Ze worden gecoacht door M en krijgen ook feedback van de bezoeker.
- ▶ M werkt wekelijks samen met Stefan Jeanty, een persoon met lichte motorische beperking. Hij helpt de dienst met administratieve en uitvoerende taken.
- ▶ Vanuit het project Pop-up museum werkt de dienst één dag in de week met een leerkracht in residence Conny Feyaerts.
- ▶ De dienst doet regelmatig beroep op vrijwilligers voor:
 - assistentie bij activiteiten
 - hulp bij rondleidingen

De dienst Onthaal, verkoop en bezoekersmanagement bestaat uit 44 personen;

- ▶ Teamleader Onthaal, verkoop en bezoekersmanagement: Marieke Van Cauwenberge

Onthaal

- ▶ Vaste onthaalmedewerker: Lutt Clijsters
- ▶ Tijdelijke onthaalmedewerker (GIBO contract): Fabienne Huvenne

Backoffice

- ▶ Backoffice medewerker: Sabine Leemans
- ▶ Medewerker M-bassadeur (Activa contract): Kara Kankilic
- ▶ Medewerker M-shop: Carla Cuyvers
- ▶ Aantal jobstudenten onthaal: 6
- ▶ Aantal vrijwilligers: 8

Publieksbegeleiders

- ▶ Vaste publieksbegeleiders: Petra Delancker, Alex Emenogu, Gunnar Machtelings, Monique Poleunis
- ▶ De publieksbegeleiders worden bijgestaan door gelegenheidspersoneel: 15 personen
- ▶ Aantal jobstudenten: 5

8. BIJLAGEN

Bijlage 1: Multisensorieel model

Bijlage 2: Overzicht van de huidige CRM aantallen

Bijlage 3: Screenshots groepsbevraging van Surveygismo

Bijlage 4: Resultaten persona oefening

Bijlage 5: Visitor's journey

Bijlage 6: Contactstrategie

Bijlage 7: Scan toegankelijkheid

Bijlage 8: M in de pers

Bijlage 9: Samenstelling redactieraad

Bijlage 10: Beeldgeletterdheid

Bijlage 11: Overzicht aanbod per doelgroep

Bijlage 12: Doelgroepenmatrix

Bijlage 13: Geomapping van de scholen

Bijlage 14: Klantgericht museum: bereiken, boeien en binden

Bijlage 15: Overzicht van de corporate communicatie instrumenten

Bijlage 16: Overzicht van tentoonstellingscommunicatie bij Hendrick De Clerck

Bijlage 17: Contentplan Oude Kunst

Bijlage 18: Partners Publiekswerking

Bijlage 1: Multisensorieel model

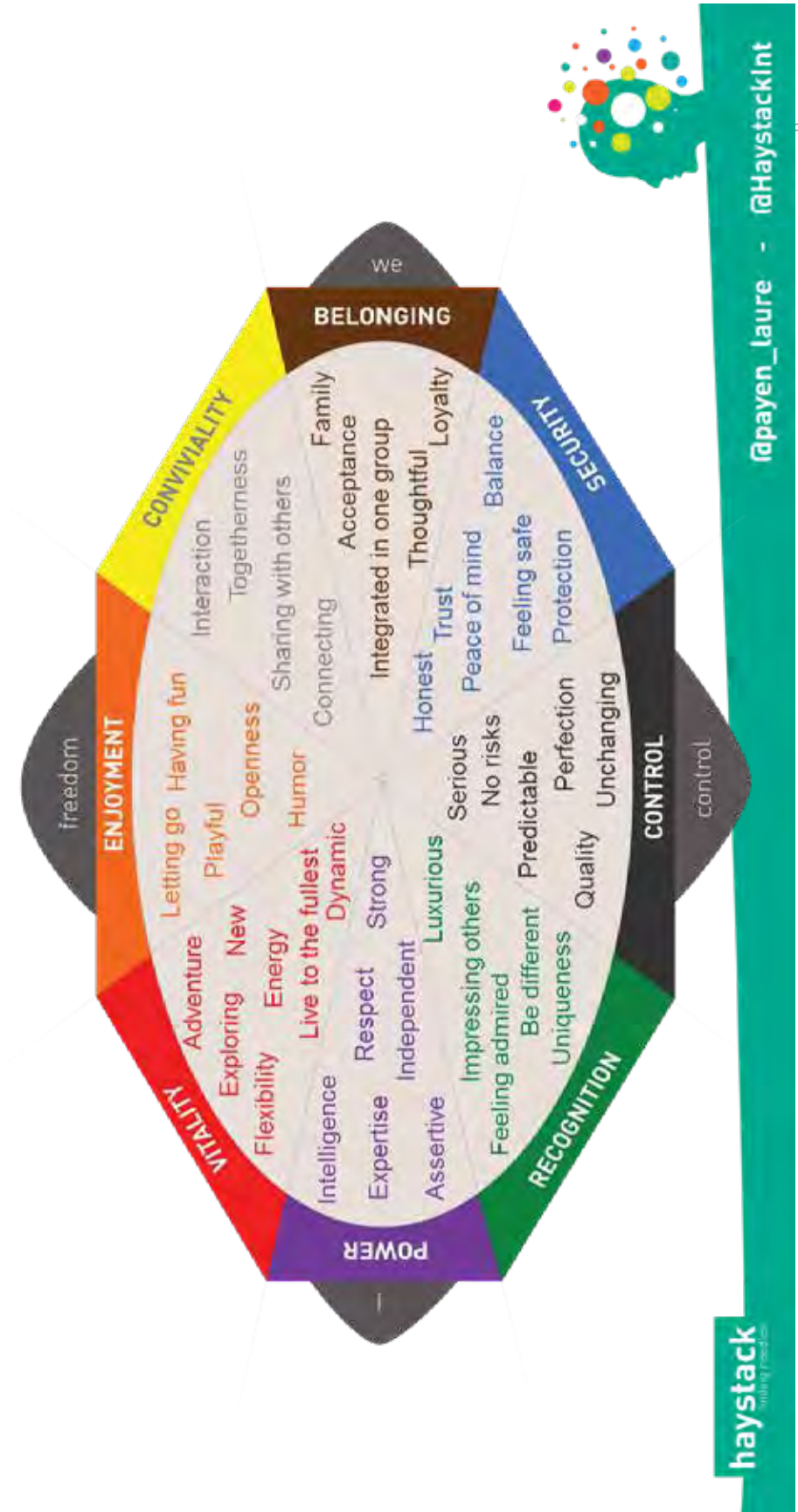

Bijlage 2: Overzicht van de huidige CRM aantallen**DATALIJSTEN**

NAAM		AANTAL CONTACTEN
M algemene nieuwsbrief		20.775
Onderwijs	Kleuteronderwijs	605
	Lager onderwijs	1.196
	Secundair onderwijs	527
	Kunsthogescholen met gratis toegang	132
	Hogescholen, universiteiten en academies	153
	Deeltijds Kunstonderwijs Vlaanderen	159
	NT2 onderwijs	87
Bedrijven	Evenementenwerking B2B	892
Socio-culturele verenigingen	Groeps mailing NL	1.654
	Groeps mailing FR	186
Gezinnen		833
Professionals	Hedendaagske kunst	2.857
	Oude kunst	920
	ARDS middeleeuwse beeldhouwkunst	820
Vrienden van M	M-bassadeurs	831
	M-cenassen	64
Rijk der zinnen	Blinden en slechtzienden	379
M-IDZOMER	Deelnemers festival	7.237
Teamleader	B2B contacten	10.387
TOTAAL		50.694

Bijlage 3: Screenshots groepsbevraging van Surveygizmo

Report for M Museum Leuven - Geef jouw mening!

Response Counts

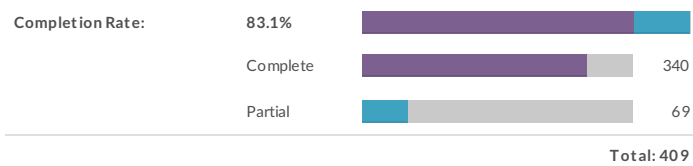

1. Was dit jouw eerste bezoek aan M?

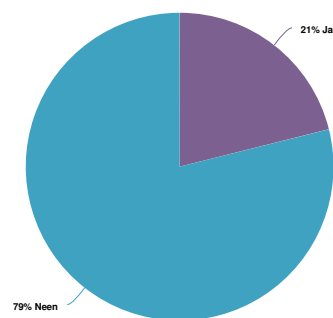

Value	Percent	Responses
Ja	21.1%	86
Neen	78.9%	322

Total: 408

8. Geef een score van 1 tot 5 op onderstaande stellingen.





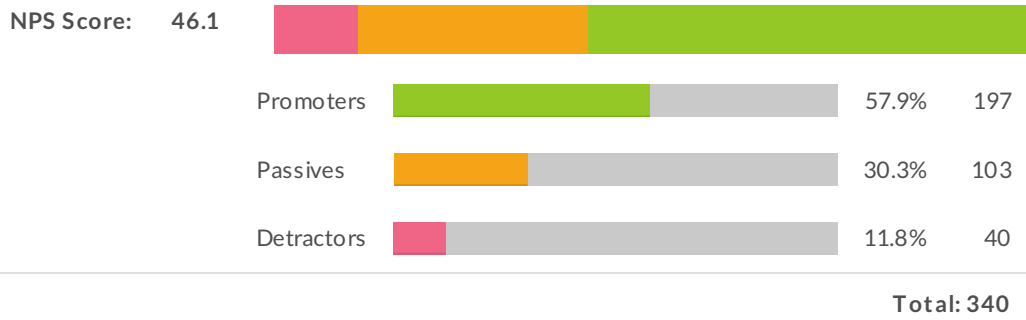



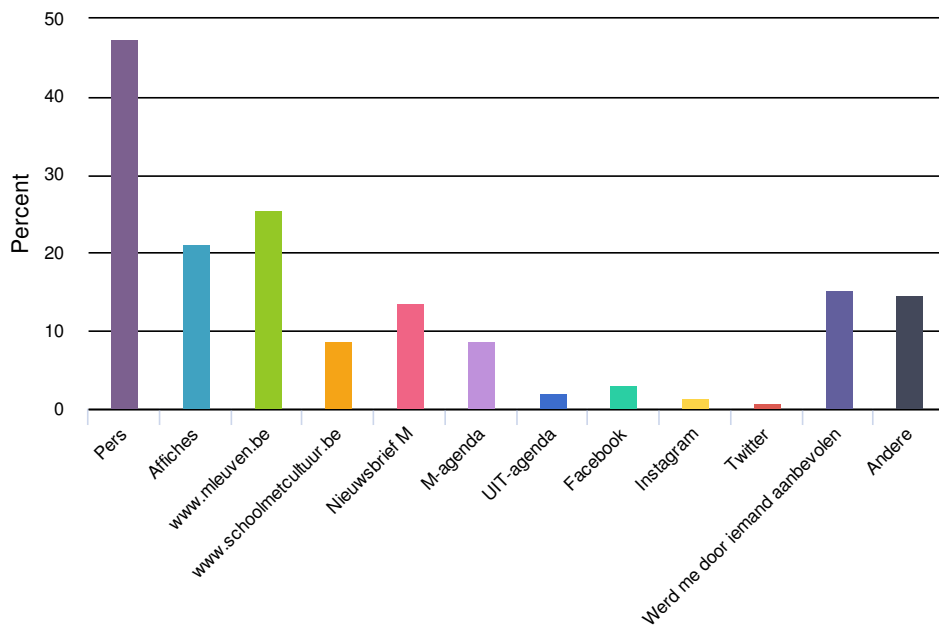



	1	2	3	4	5	Responses
De reservatie liep vlot.						
Count	15	22	38	74	207	356
Row %	4.2%	6.2%	10.7%	20.8%	58.1%	
Het aanbod van rondleidingen in M beantwoordt aan mijn verwachtingen.						
Count	9	6	41	140	159	355
Row %	2.5%	1.7%	11.5%	39.4%	44.8%	
Het onthaal was klantvriendelijk.						
Count	7	12	21	97	220	357
Row %	2.0%	3.4%	5.9%	27.2%	61.6%	
De gids had een open en warme houding.						
Count	11	8	12	51	273	355
Row %	3.1%	2.3%	3.4%	14.4%	76.9%	
De gids ging in dialoog en interactie met de groep.						
Count	13	10	16	72	244	355
Row %	3.7%	2.8%	4.5%	20.3%	68.7%	
De rondleiding ging verder dan louter kennisoverdracht.						
Count	13	13	30	88	210	354
Row %	3.7%	3.7%	8.5%	24.9%	59.3%	
In het museum ontdek je oude en hedendaagse kunst. Ik heb dit ook ervaren tijdens de rondleiding.						
Count	31	29	80	95	118	353
Row %	8.8%	8.2%	22.7%	26.9%	33.4%	
Ik vond de tentoonstelling goed.						
Count	8	10	19	100	218	355
Row %	2.3%	2.8%	5.4%	28.2%	61.4%	
Total						
Total Responses						357

9. Ik zou deze rondleiding aanbevelen aan collega's, vrienden of familie?



10. Hoe leerde je dit aanbod kennen?



Value		Percent	Responses
Pers		47.5%	162
Affiches		21.1%	72
www.mleuven.be		25.5%	87
www.schoolmetcultuur.be		8.8%	30
Nieuwsbrief M		13.5%	46
M-agenda		8.8%	30
UIT -agenda		2.1%	7
Facebook		3.2%	11
Instagram		1.5%	5
Twitter		0.9%	3
Werd me door iemand aanbevolen		15.2%	52
Andere		14.7%	50

Andere	Count
Bijt in je vrije tijd	2
2 jaar naar uitgekeken	1
Aanbod werd vorig schooljaar persoonlijk toegelicht en voorgesteld aan onze school	1
Broeiness	1
Collega's	1
Davidfonds	1
Gewoon meegekomen met groep	1
Total	47

Andere	Count
Ik ben Voorzitter Leerstoelen KU Leuven (zie ILLUMINARE-leerstoel)R	1
Ik had de tentoonstelling zelf, individueel, bezocht.	1
Info Alan de balise van Muséum M	1
Lessen Religie, Zingeving en levensbeschouwing KUL	1
Lezing Prof.Van der Stock UDLL - 4/10/2016	1
Lydia Vandam	1
Orde van den Prince	1
Personeelsuitstap	1
Reeds vastgelegd voor ik de vervanging in de klas begon.	1
School	1
Tento	1
T hema Utopia via meerdere kanalen o.m. Pers, alumnie	1
al gevolgd met alumni	1
boek Utopia Th.More gelezen	1
collega	1
collega (jaarlijkse uitstap op school)	1
collega's school	1
collega's uit Open School	1
doe het regelmatig met inburgeraars	1
door onze samenwerking metM	1
Total	47

Andere	Count
eigen contacten met M, ik ben er vrijwilligster	1
eigen interesse	1
faro	1
ik doe dit al jaren met mijn klas	1
ik kom misschien al 25 jaar , jaarlijks naar het museum	1
kuleuven	1
nam zelf initiatief	1
niet te missen	1
onze afdeling diversiteit en gelijke kansen werkt nauw samen	1
project Muze stad Leuven	1
rondleiding met MCH 50 jaren oud 22 oktober	1
samenwerking met M	1
samenwerking school en M	1
utopialeuven.be	1
vergadering met collega's van M	1
via de media	1
via school eigen kinderen	1
vorig bezoek	1
was niet de eerste keer	1
Total	47

11. Heb je nog feedback voor ons over de vernieuwde M-collectie en/of de tijdelijke tentoonstellingen Aurelien Froment en Cécile B. Evans?



ResponseID	Response
81	Jazeker, meer hedendaagse kunst nog.
83	doe zo voort zeer aangenaam bezoek
85	Ik was erg verwonderd dat in M nog geen gebruik wordt gemaakt van oortjes. Oortjes zorgen ervoor dat de gids minder luid moet spreken, hetgeen de eigen als de andere aanwezige groepen ten goede komt. Nu moet de groep zich plaatsen in functie van het gehoor, maar met oortjes kan je het besproken object beter observeren. Ik denk dat een investering in oortjes slechts klein bier is tegenover de kostprijs van prestigieuze tentoonstellingen zoals bijvoorbeeld Utopia.
86	De hele groep was erg tevreden. De samenwerking met toerisme Leuven verliep een beetje moeilijk i.v.m. het aantal deelnemers die toegelaten werden.
89	Parking vinden in Leuven is al even moeilijk als in Gent. Deze steden jagen bezoekers eigenlijk weg !
92	goed bezig!

ResponseID Response

95	Betere communicatie tussen museumteam en cafetaria
97	Opletten aan de kassa dat de computer aanreken wat tussen klant en M-medewerker ter plaatse wordt afgesproken!
100	In 2014 had ik het museum al eens bezocht met mijn studenten. De rondleiding was fantastisch en daarom ben ik dit jaar nog eens teruggekomen voor "Op zoek naar Utopia". Het bezoek was teleurstellend. De gids was niet enthousiast en sprak niet eens Standaardnederlands. Mijn studenten komen uit Wallonië en studeren Germaanse talen. Het taalgebruik was voor ons dus belangrijk.
101	Deze tentoonstelling was dankzij de gids die ervaring had met een Nt2-publiek zeer toegankelijk voor mijn cursisten.
104	Gewoon mega verjaardagsfeestje! Niet alleen aandacht voor het thema, dan wel ook de vragen van de kids rond de soms harde beelden van de tentoonstelling!
105	Mijn leerlingen vonden het jammer dat ze aan een eigen onderzoek overgelaten werden en dat de gids niet nog meer uitleg gaf bij de kunstwerken. Ik heb leerlingen die zeer kennisgericht en geïnteresseerd zijn.
110	Een gidsbeurt met Ann Smets is altijd een fantastische beleving! Haar verhaal klopt en is uitermate boeiend. Wij zijn en blijven haar grootste fans. Haar collega kon onze dames niet begeisteren, jammer, haar verhaal was weinig relevant en chaotisch.
111	Gelukkig waren we goed voorbereid over Utopia en Thomas More want de rondleiding gaf weinig explicatie over de inhoud van het boek en de ideeën van More. De stukken en de opstelling waren uitstekend maar liefst wat meer over de personage en zijn werk.
112	Telefonisch beter bereikbaar zijn!
117	De lunch was goed als je de prijs bekijkt. Bediening heel vriendelijk. MAAR zeker niet aan te bevelen voor een Zilveren Passergroep.
123	Doe zo verder.
125	zet in de reservatiemail een telefoonnummer van de balie, dat bereikbaar is voor 10h onze trein had 20 minuten vertraging en er was geen enkele manier om het onthaal hierover te contacteren

12. Welke gids heeft jouw rondleiding begeleid?

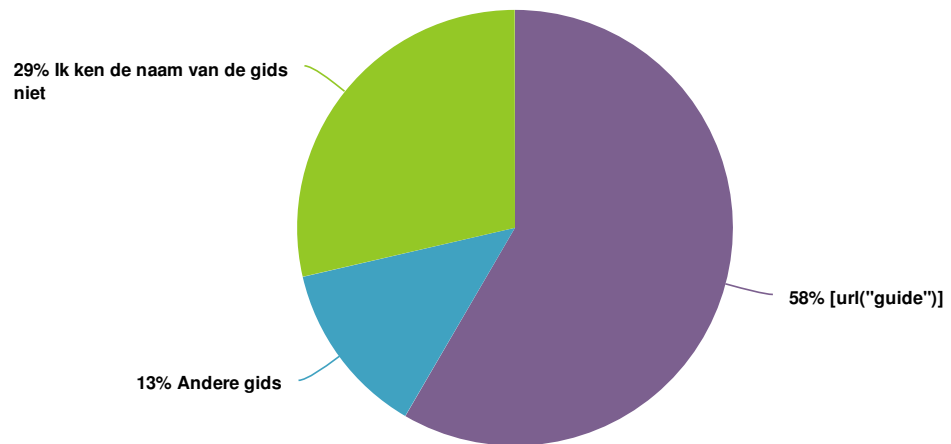

Value	Percent	Responses
[url("guide")]	58.4%	94
Andere gids	13.0%	21
Ik ken de naam van de gids niet	28.6%	46

Total: 161

Bijlage 4: Resultaten persona oefening



Persona oefening - M Leuven

Via een gefaseerd stakeholder proces werden de verschillende M Leuven departementen betrokken om gezamenlijk 6 verschillende profielen op te stellen. Elk van deze profielen, een persona genaamd, kreeg specifieke karakteristieken mee en elk zijn ze op die manier onderscheidend van elkaar. Zowel de 6 individuele personas als de karakteristieken die hen definiëren, kunnen helpen om in de toekomst het aanbod van M Leuven gericht en met nog meer impact in de markt te zetten. Hiertoe werden speelkaarten en een spelbord ontwikkeld als ondersteuning.

De personas

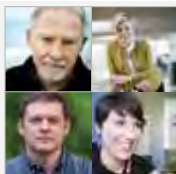

De familiebezoeker

Ze komen graag samen met het hele gezin, waarbij **beleving** voorop staat. Het **comfort** van een museum dat snapt hoe **kinderen** iets kunnen **bijleren** is voor hen belangrijk.



De student

Zet **zelden of nooit een voet in musea** maar kan wel cultuur **appreciëren** met een groep **vrienden** is. **Events** in een museum spreken hem aan of de **highlights** van een collectie.



De meerwaardezoeker

Als trendgevoelige bezoeker, is cultuur de ideale **ontspanning** dus hij is vaak terug te vinden in M. Hij apprecieert een mix van kunststijlen, zolang hij maar iets **bijleert**.



De kenner

Kunst is een **passie** voor haar en ze **deelt** die graag met anderen. Ze is een **vaste gast** bij M. Ze **engageert** zich ook graag voor het museum en is van alle collecties op de hoogte.



De ontdekker

Tijdens een **citytrip** staat altijd een museumbezoek gepland. Zo leren ze iets over een **lokale/nieuwe cultuur**. Ze doen graag **inspiratie** op voor volgende uitstappen en dat op een **leuke manier**.



De expert

Maakt **internationale publicaties** over kunst en musea. Bezoekt dus musea vanuit een **professioneel standpunt**. Het **totaalplaatje** moet kloppen voor hem.



'De familiebezoeker'

Naam **Jos, Paula, Wouter, An**
Leeftijd **Van 25 tot 75 jaar** Ik ben een **M V**
Beroep /

Musea bezoeken
Relatief vaak
M ooit al eens

Woonplaats
Allemaal
verspreid over
Vlaanderen

Gezinssituatie
Wouter en An zijn
de kinderen van
Jos en Paula. Ze
hebben kinderen
tussen 6 en 12
jaar.

Budget
€ € € € €

Dit zijn we:

- **Interesse in zowel oude als hedendaagse kunst**
- **Ze zijn dynamisch ingesteld en ontdekken graag nieuwe dingen**
- **Doen graag en vaak (kleine) uitstapjes samen met de hele familie**
- **Beleving primeert op de opgedane kennis**

Motivatie voor museum bezoek:

Het gevarieerd aanbod van het museum trekt ons aan. Het museum is ook voorzien op (groot)ouders met kinderen dus geen stress tijdens het bezoeken. Liefst hebben we een programma dat ook de kinderen iets bijbrengt.

Een museum bezoek is pas geslaagd als...
alle leden van de familie ervan genoten hebben. We maken er graag ook een volledige uitstap van: museum bezoeken, een aandenken meenemen ... en uiteraard iets gezellig gaan eten en drinken!

Ik verkies het meest...

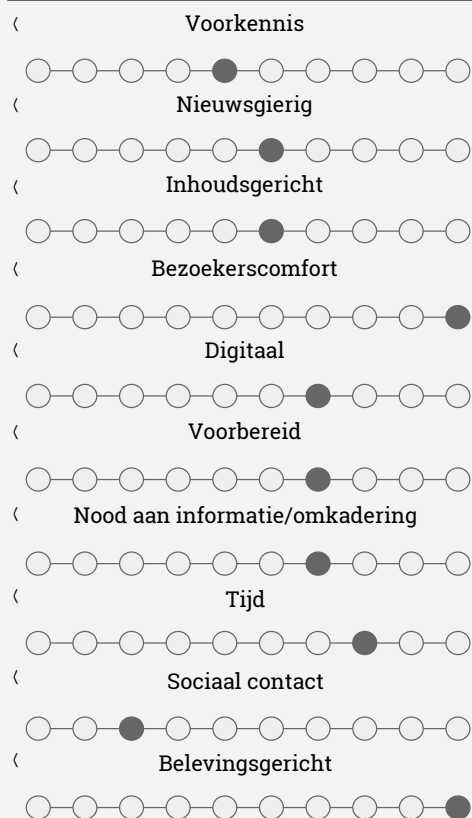

'De meerwaardezoeker'

Naam **Pascal**
Leeftijd **42 jaar** Ik ben een **M V**
Beroep **Docent hogeschool**

Musea bezoeken
Heel frequent
Heel vaak M

Woonplaats
Brussel

Gezinssituatie
Getrouwd en twee
kinderen

Budget
€ € € € €

Dit ben ik:

- **Open-minded**
- **Kritisch ingesteld, ik heb graag dat alles in orde en voorzien is**
- **Trendgevoelig, 'stilstaan is achteruit gaan'**
- **Ik geniet graag van muziek en films. Cultuur is belangrijk onderdeel van mijn vrije tijd.**
- **Geen kenner, maar leer graag bij.**

Motivatie voor museum bezoek:

Ik ben een liefhebber van hedendaagse kunst. Maar ik sta ook wel open voor oude kunst. M biedt mij deze mix aan. Ik houd ook de tentoonstellingen in de gaten. Zo kom ik vaak ook specifiek voor bepaalde kunstenaars of specifieke werken.

Een museum bezoek is pas geslaagd als...
ik heel gericht, goed voorbereid precies die stukken kan bekijken die mij interesseren (in de weinige tijd die ik er voor heb). Liefst alleen en graag met veel extra informatie.

Ik verkies het meest...

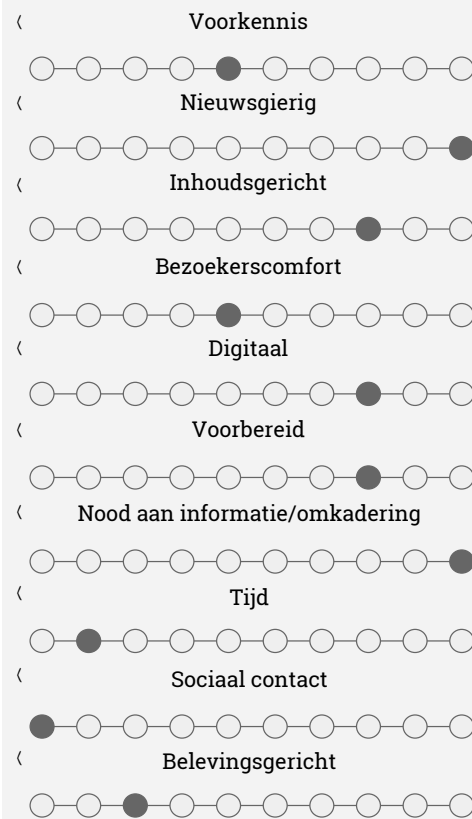



Musea bezoeken
Frequent
M kennen ze niet

Woonplaats
Madrid
(Spaanstalig)

Gezinssituatie
Koppel, geen kinderen

Budget
€ € € € € €

'De ontdekkers

Naam **Jesus en Paloma**
Leeftijd **35 jaar** Ik ben een **M V**
Beroep **Grafisch vormgevers**

Dit zijn we:

- **We zijn beiden creatief aangelegd**
- **Citytrips staan regelmatig op de agenda**
- **We houden ook een blog bij met tips van de steden die ze bezochten**
- **We ontdekken graag nieuwe dingen, verrast worden is leuk (dat lezen anderen ook graag)**
- **We zijn constant op zoek naar inspiratie**

Motivatie voor museum bezoek:

Als toerist willen we iets leren over de lokale cultuur & kunst, maar wel liefst in onze eigen taal.

Een museum bezoek is pas geslaagd als... **we iets nieuws kunnen ontdekken. De totaalbeleving moet kloppen. Zowel doorheen het museum als nadien iets drinken in het café. Quotes, mooie hoekjes of leuke plekjes voor instagram-waardige foto's is een pluspunt! Graag met een twist op een originele manier. Een "saai" museum lijkt altijd wat als verloren tijd.**

Ik verkies het meest...

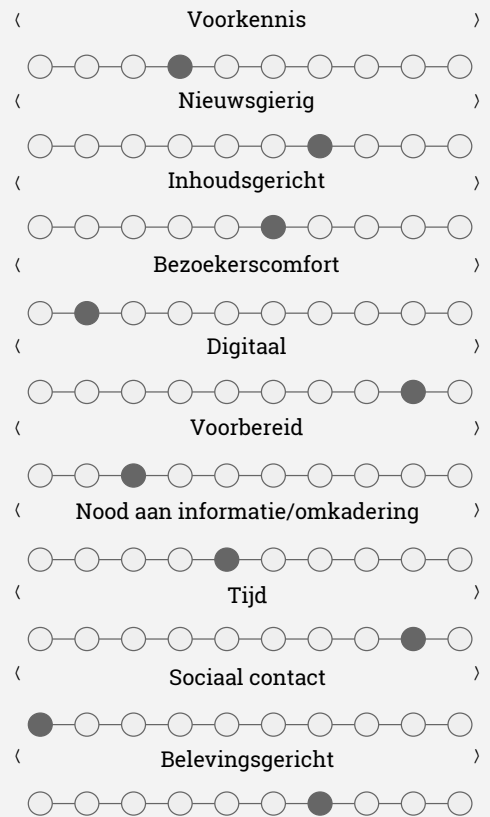

Musea bezoeken
Enkel op reis
M nooit bezocht

Woonplaats
Gent maar op kot in Leuven

Gezinssituatie
Single

Budget
€ € € € € €

'De niet-museumbezoeker'

Naam **Kevin**
Leeftijd **25 jaar** Ik ben een **M V**
Beroep **Student**

Dit ben ik

- **Geen kunstliefhebber, zelfs geen museum bezoeker tenzij in het buitenland**
- **Sta wel erg open om nieuwe dingen te ontdekken (ik zeg niet graag neen - FOMO! ;))**
- **Heel sociaal. Mijn vriendengroep strekt zich uit over verschillende steden en scholen.**
- **Ik breng graag mijn vrije tijd door met mijn vrienden. Samen dingen doen primeert.**

Motivatie voor museum bezoek:

Ik las iets over een festival in de binnentuin van M en in het café heb ik al wel vaker eens een pint gedronken. Het museum zelf heb ik nog niet bezocht, dat doe ik normaal enkel op reis.

Een museum bezoek is pas geslaagd als... **alles toegankelijk en luchtig gepresenteerd is voor een leek als mezelf. Ik moet ook het gevoel hebben dat ik door het museum kan gaan en achteraf weet dat ik de highlights mee heb gehad.**

Ik verkies het meest...

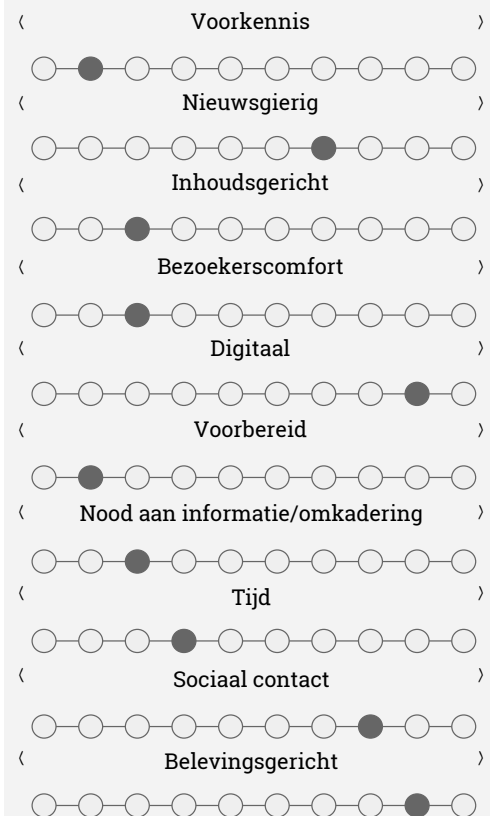



'De kenner'

Naam **Augusta**

Leeftijd **71 jaar**

Ik ben een **M/V**

Beroep **Gepensioneerd**

Musea bezoeken

Heel frequent
Heel vaak M

Woonplaats

Leuven

Gezinssituatie

Getrouwd
Kinderen zijn het
huis uit
Kleinkinderen
nog wat jong

Budget

€ € € € €

Dit ben ik:

- **Heb veel interesse en ook kennis van geschiedenis & kunst**
- **Voorzitter van de heemkundige kring**
- **Ik koop achteraf de catalogus in de shop om nog verder te kunnen lezen**

Motivatie voor museum bezoek:

Ik bezoek het museum regelmatig en wil me graag engageren door bijvoorbeeld rondleidingen te geven. Ik wil mensen aansporen om een bezoekje te brengen aan het museum. Ik ben ook enorm geboeid door de collectie.

Een museum bezoek is pas geslaagd als...

ik iets heb geleerd of mijn kennis kan verrijken, zo kan ik ze achteraf ook delen met de leden uit de heemkundige kring. M voelt al vertrouwd aan voor mij, het voelt een beetje aan als 'mijn' museum. Ik engageer me dan ook graag en sla een praatje met anderen.

Ik verkies het meest...

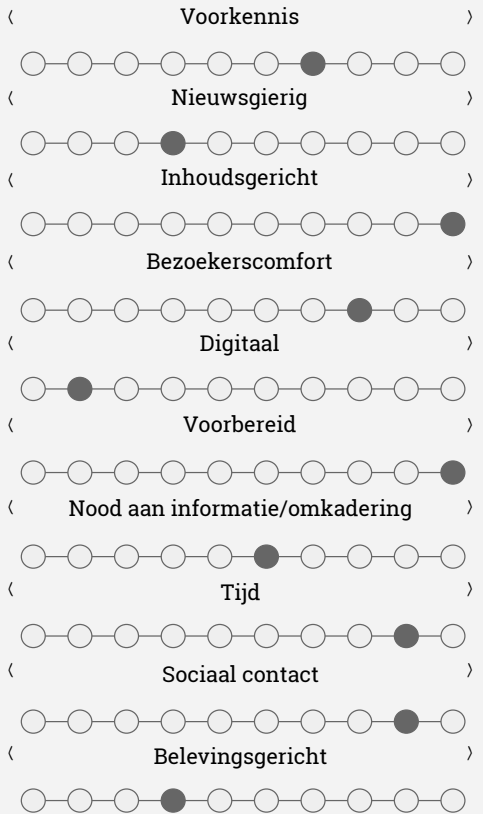

'De expert'

Naam **Gerard**

Leeftijd **56 jaar**

Ik ben een **M/V**

Beroep **Kunstcriticus**

Musea bezoeken

Heel frequent
Heeft M al
bezoekt

Woonplaats

Londen

Gezinssituatie

Samenwonend
met zijn vriend.

Budget

€ € € € €

Dit ben ik:

- **Niet trendgevoelig. Kunst is tijdloos en daar horen trends niet in thuis.**
- **Professioneel bezig met kunst gedurende 30 jaar en rijkgevlude carrière als curator in meerdere internationale musea.**
- **Meerdere werken gepubliceerd over post-modernistische kunst.**
- **Ik zie liever een klassieke opera dan de nieuwe James Bond in de Kinopolis**

Motivatie voor museum bezoek:

Als zelfstandig consultant in de kunstwereld adviseer ik internationaal curatoren in tal van musea. Ik bezoek musea altijd met een professionele blik.

Een museum bezoek is pas geslaagd als...

Hoewel verrast worden geen evidentie meer is, snak ik naar zowel een totaalbeleving als dat ene aspect dat me even omver blaast.

Ik verkies het meest...

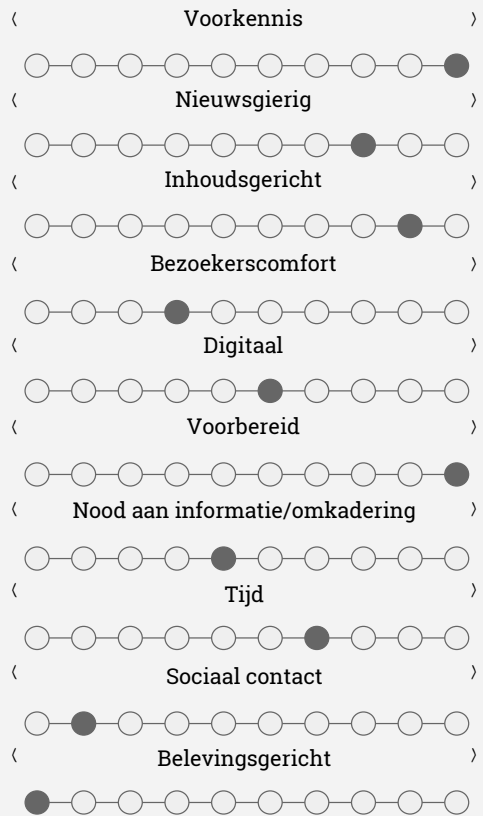

Persona cardgame

Met de 6 personas alsook de bijgeleverde persona cards - karakteristieken, verwachtingen en demografische aspecten - en de individuele job cards - wat zijn de specifieke taken van elk departement - is het mogelijk om het aanbod, de communicatie en de dienstverlening van het museum nog beter af te stemmen op de noden van de individuele bezoekers. Het bordspel wordt hieronder afgebeeld.

Bordspel



Demografische kaarten



Dimensie kaarten

verwachtingen kaarten



Bijlage 5: Visitor's journey

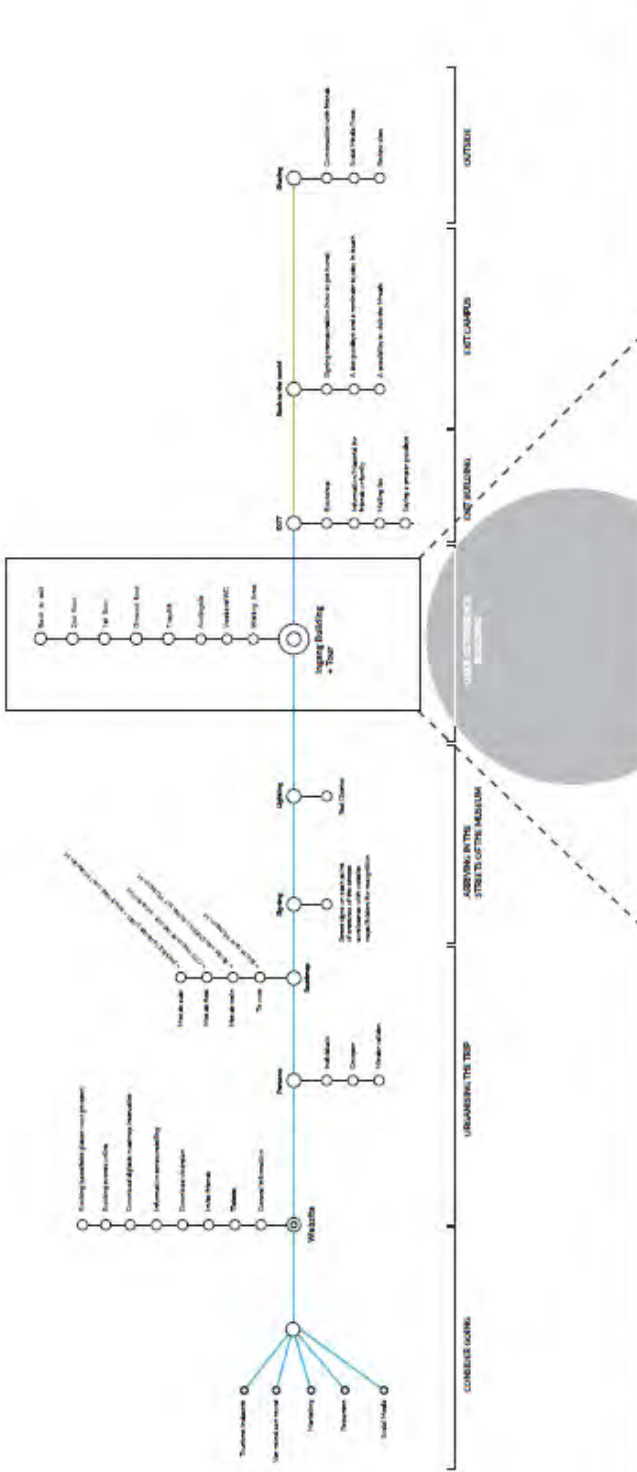

	WAITING AREA	VESTIARE/WC	AUDIOGIDS	TRAP/LIFT	GELUKKVOLOERS	1e VERDIEP	2e VERDIEP	TERUG NAAR UITGANG
PRAKTISCH	<ul style="list-style-type: none"> • Het eigenzinnig ontwerp van de vestiaire zorgt ervoor dat de bezoekers er niet verloren raken. • Het is duidelijk dat de vestiaire een belangrijke rol speelt in de museumbezoekers' ervaring. • Het is duidelijk dat de vestiaire een belangrijke rol speelt in de museumbezoekers' ervaring. 	<ul style="list-style-type: none"> • De vestiaire wordt wel korter gebruikt, maar het is duidelijk dat de vestiaire een belangrijke rol speelt in de museumbezoekers' ervaring. • Het is duidelijk dat de vestiaire een belangrijke rol speelt in de museumbezoekers' ervaring. 	<ul style="list-style-type: none"> • De audiogids wordt wel gebruikt, maar het is duidelijk dat de audiogids een belangrijke rol speelt in de museumbezoekers' ervaring. • Het is duidelijk dat de audiogids een belangrijke rol speelt in de museumbezoekers' ervaring. 	<ul style="list-style-type: none"> • De lift wordt wel gebruikt, maar het is duidelijk dat de lift een belangrijke rol speelt in de museumbezoekers' ervaring. • Het is duidelijk dat de lift een belangrijke rol speelt in de museumbezoekers' ervaring. 	<ul style="list-style-type: none"> • De gelukkigvolers worden wel gebruikt, maar het is duidelijk dat de gelukkigvolers een belangrijke rol spelen in de museumbezoekers' ervaring. • Het is duidelijk dat de gelukkigvolers een belangrijke rol spelen in de museumbezoekers' ervaring. 	<ul style="list-style-type: none"> • De 1e verdiep wordt wel gebruikt, maar het is duidelijk dat de 1e verdiep een belangrijke rol speelt in de museumbezoekers' ervaring. • Het is duidelijk dat de 1e verdiep een belangrijke rol speelt in de museumbezoekers' ervaring. 	<ul style="list-style-type: none"> • De 2e verdiep wordt wel gebruikt, maar het is duidelijk dat de 2e verdiep een belangrijke rol speelt in de museumbezoekers' ervaring. • Het is duidelijk dat de 2e verdiep een belangrijke rol speelt in de museumbezoekers' ervaring. 	<ul style="list-style-type: none"> • De terug naar de uitgang wordt wel gebruikt, maar het is duidelijk dat de terug naar de uitgang een belangrijke rol speelt in de museumbezoekers' ervaring. • Het is duidelijk dat de terug naar de uitgang een belangrijke rol speelt in de museumbezoekers' ervaring.
INFORMATIEF	<ul style="list-style-type: none"> • Er zijn wel verschillende informatiepunten, maar het is duidelijk dat de informatiepunten een belangrijke rol spelen in de museumbezoekers' ervaring. • Het is duidelijk dat de informatiepunten een belangrijke rol spelen in de museumbezoekers' ervaring. 	<ul style="list-style-type: none"> • De audiogids wordt wel gebruikt, maar het is duidelijk dat de audiogids een belangrijke rol speelt in de museumbezoekers' ervaring. • Het is duidelijk dat de audiogids een belangrijke rol speelt in de museumbezoekers' ervaring. 	<ul style="list-style-type: none"> • De audiogids wordt wel gebruikt, maar het is duidelijk dat de audiogids een belangrijke rol speelt in de museumbezoekers' ervaring. • Het is duidelijk dat de audiogids een belangrijke rol speelt in de museumbezoekers' ervaring. 	<ul style="list-style-type: none"> • De audiogids wordt wel gebruikt, maar het is duidelijk dat de audiogids een belangrijke rol speelt in de museumbezoekers' ervaring. • Het is duidelijk dat de audiogids een belangrijke rol speelt in de museumbezoekers' ervaring. 	<ul style="list-style-type: none"> • De audiogids wordt wel gebruikt, maar het is duidelijk dat de audiogids een belangrijke rol speelt in de museumbezoekers' ervaring. • Het is duidelijk dat de audiogids een belangrijke rol speelt in de museumbezoekers' ervaring. 	<ul style="list-style-type: none"> • De audiogids wordt wel gebruikt, maar het is duidelijk dat de audiogids een belangrijke rol speelt in de museumbezoekers' ervaring. • Het is duidelijk dat de audiogids een belangrijke rol speelt in de museumbezoekers' ervaring. 	<ul style="list-style-type: none"> • De audiogids wordt wel gebruikt, maar het is duidelijk dat de audiogids een belangrijke rol speelt in de museumbezoekers' ervaring. • Het is duidelijk dat de audiogids een belangrijke rol speelt in de museumbezoekers' ervaring. 	<ul style="list-style-type: none"> • De audiogids wordt wel gebruikt, maar het is duidelijk dat de audiogids een belangrijke rol speelt in de museumbezoekers' ervaring. • Het is duidelijk dat de audiogids een belangrijke rol speelt in de museumbezoekers' ervaring.

Bijlage 6: Contactstrategie

DIENSTVERLENING M AS IT IS ~~X~~ AS WE WANT

AS IT IS

TOUCHPOINTS

- Openingsuren (11u-18u/do 22u)
- Telefoon:
 - backoffice 9u-17u
 - onthaal 11u-18u + weekend
 - ▶ In weekend BO wordt automatisch doorgeschakeld naar onthaal
- Mail (max 72u)
- Balie
- Host
- Publieksbegeleiders
- Post
- WiFi
- Website 24u/24u (mobile)
- 360° virtuele tour
- Online inschrijvingsformulieren
- Online ticket
- School met cultuur
- Maatwerk Able
- Sociale media
- Vestiaire
- M-café
- M-shop
- Lobby

DIENSTVERLENING

AS WE WANT 2019-2023

TOUCHPOINTS

- Openingsuren (11u-18u/do 22u)
 - Telefoon:
 - Backoffice 8u-18u
 - Onthaal 11u-18u + weekend
 - ▶ In weekend BO wordt automatisch doorgeschakeld naar onthaal
 - Mail (binnen 72u)
 - Balie
 - Host
 - Publieksbegeleiders
 - Post
 - WiFi
 - Website 24u/24u (mobile)
 - Online inschrijvingsformulieren
 - Online tickets
 - bemanning ifh aantal bezoekers
 - Able/kindvriendelijk/maatwerk
 - Herkenbaarheid
 - Online lidmaatschappen
- Nieuwe kanalen:**
- Chat
 - Ticketautomaat lobby
 - Selfscan online tickets
 - Online shop
 - Telesales
 - Fastlane M-bassadeurs

Bijlage 7: Scan toegankelijkheid



Museum M, Leuven



Rapport toegankelijkheidsonderzoek 28 november 2017

Herschreefing uitgevoerd en opgesteld door:
Inter, vestiging Hasselt



In opdracht van:
Museum M



Algemeen

Naam:

Museum M, Leuven

Type:

Museum

Adresgegevens

Adres:

L. Vanderkelenstraat 28

3000 Leuven

Tel:

016 27 29 29

E-mail:

bezoekm@leuven.be

Website:

www.mleuven.be

Contactpersoon:

Janssen Maarten

Gegevens toegankelijkheidsonderzoek

Datum herscreening:

28 november 2017

Dossiernummer:

S.MUS.2046610.03

Toegankelijkheidsadviseur:

Thys Bieke

1 Inleiding

Hierbij vindt u de resultaten van het toegankelijkheidsonderzoek dat onlangs bij u uitgevoerd werd.

Op basis van dit rapport geven we u **een zicht op de toegankelijkheid van uw gebouw/accommodatie**. Er wordt geen totale beoordeling gegeven per gebouw of publieke ruimte. Wel krijgt elk onderdeel afzonderlijk een beoordeling in functie van de mate van toegankelijkheid. Deze beoordeling wordt visueel weergegeven op basis van een **schema**. Bijkomend informeren we u ook over welke **acties** u als eigenaar kan ondernemen **om de toegankelijkheid te optimaliseren**. Dit kan zowel over eenvoudige ingrepen als ingrepen in functie van de inrichting of eerder structurele (vb. bij verbouwingen) ingrepen gaan.

Het rapport is opgebouwd uit:

- een algemeen overzicht met een **samenvatting** en een makkelijk te begrijpen **schema**;
- een gedetailleerd **screeningsverslag**;
- een **concreet actieplan** om de toegankelijkheid te verbeteren op korte, middellange en langere termijn;
- **bijlagen** ter verduidelijking: begrippenlijst, meer informatie over de databank Toegankelijk Vlaanderen en algemene basisprincipes waarop het toegankelijkheidsonderzoek gebaseerd is.

De resultaten van dit onderzoek worden door een **toegankelijkheidsadviseur** samen met u besproken. Voor meer informatie kan u ook na dit gesprek steeds bij hem/haar terecht. Zeker als u grotere werken plant, is het inwinnen van een technisch advies met deskundige begeleiding van belang. Dankzij dit advies, door het adviesbureau toegankelijkheid in uw provincie, kan u de toegankelijkheid verzekeren.

De toegankelijkheidsinformatie van dit onderzoek wordt ook vertaald in **objectieve en betrouwbare gebruikersinformatie** die beschikbaar is via www.toevla.be of www.toegankelijkvlaanderen.be. Voor personen met een beperking is toegankelijkheid een belangrijke voorwaarde om gebruik te kunnen maken van een gebouw of publieke ruimte. Deze gedetailleerde informatie maakt het mogelijk om keuzes te maken in functie van toegankelijkheid of om zich voor te bereiden op een bezoek. Op de website worden naast de meetresultaten ook informatief de voorzieningen vermeld die u aan de bezoekers aanbiedt om de toegankelijkheid te verbeteren.

Dankzij uw deelname aan het toegankelijkheidsonderzoek kan deze **noodzakelijke informatie** beschikbaar gesteld worden op de website. Ongeacht de resultaten van het onderzoek, betekent het aanbieden van correcte informatie over de toegankelijkheid al een belangrijke extra service voor bezoekers met een beperking. Waarvoor onze hartelijke dank!

Heeft u vragen, dan kan u steeds contact opnemen met het adviesbureau toegankelijkheid dat dit onderzoek bij u uitvoerde. Hun contactgegevens en meer informatie over Toegankelijk Vlaanderen vindt u achteraan dit rapport terug.

2 Algemeen overzicht van de toegankelijkheid

2.1 Samenvatting screeningsverslag

Museum M is gelegen in het hartje van Leuven. De dichtstbijgelegen bushalte is gelegen op wandelafstand. M is gelegen op de hoek van de L. Vanderkelenstraat en de Savoyestraat. Beide straten hebben een kasseiverharding.

De hoofdingang is gelegen in de L. Vanderkelenstraat en is bereikbaar via trappen en hellende vlakken die in elkaar verwerkt zijn. De inkomhal is goed bereikbaar. De niet onderrijdbare balie (met shop zijn gelegen in het lager gedeelte van de inkomhal en zijn bereikbaar via een trap en een hellend vlak. Van hier start de route doorheen de verschillende zalen. Alle zalen zijn bereikbaar met de liften of via hellende vlakken. Hulp kan in beide gevallen noodzakelijk zijn.

Het café is bereikbaar via een hellend vlak vanuit de inkomhal maar heeft ook een toegang via de Savoyestraat (ook met een hellend vlak). Ook hier in beide gevallen hulp nodig. De tafels zijn niet onderrijdbaar. Het café heeft een tweede ruimte op de verdieping welke met de lift bereikbaar is.

Het kinderatelier is bereikbaar via de tuin. De tafels zijn niet voor iedereen onderrijdbaar. De verdieping hiervan is bereikbaar vanuit het museum (trap).

Er zijn verschillende aangepaste toiletten. Deze zijn niet correct ingericht (geen voorwaartse transfer) en sommige toiletten zijn moeilijk bereikbaar.

Informatie

De dichtstbijgelegen bushalte bij het museum is gelegen op wandelafstand. In het museum zijn er verschillende rondleidingen voor kinderen en gezinnen. Er is ook een rondleiding voor personen met een visuele beperking. Men kan ook een audiogids huren.

Bewegwijzering en signalisatie

In de straat is het museum goed aangegeven met banners,... het museum zijn de verschillende functies en lokalen voldoende aangegeven. De plannetjes zijn te klein om voor iedereen goed leesbaar te zijn.

Parkeergelegenheid

Er is geen aangepaste parkeerplaats in de onmiddellijke omgeving. Het dichtstbijgelegen parkeerterrein is gelegen aan het Ladeuzeplein.

Toegangspaden

De hoofdingang is gelegen in de L. Vanderkelenstraat. Het café, de museumtuin en het atelier zijn bereikbaar via de Savoyestraat. Beide straten zijn beklinkerd in een kasseiverharding. Het hoogteverschil aan de inkom wordt overbrugd door trappen en hellende vlakken die in elkaar verwerkt zijn. Aan het terras van het café is er een drempel van 0 tot 7cm. De toegang van het café zelf is drempelloos bereikbaar.

Inkom

De inkomdeur is een automatische draaideur. De sasdeur is een automatische schuifdeur. Aan de inkomdeur is er een kleine afgeschuinde drempel.

Loket

Het onthaal is bereikbaar via trappen en een hellend vlak. De balie is tevens de betaalbalie van de shop. De balie is niet onderrijdbaar.

Horizontale circulatie

Op het gelijkvloers is het onthaal bereikbaar via treden en een bruikbaar hellend vlak. Sommige zalen zijn enkel bereikbaar via hellende vlakken. Enkele hellende vlakken zijn te steil zodat hulp wenselijk is.

Verticale circulatie

De verschillende verdiepingen zijn allemaal bereikbaar via trappen en de liften. Er is zowel een lift aan het café als aan de foyer. De doorlopliften zijn voldoende ruim. De oproepknoppen zijn niet voor iedereen goed bereikbaar. De nieuwe trappen zijn goed begaanbaar maar de leuning is moeilijk omgrijpbaar. Sommige trappen zijn redelijk smal. De historische trappen (Hotel Vander Kelen) zijn goed begaanbaar en hebben een goede leuning aan 1 zijde. De treden hebben een neus.

Expositieruimte

De tentoonstellingsruimtes zijn allemaal bereikbaar via de liften. De niveauverschillen tussen de verschillende volumes worden overbrugd door hellende vlakken (bruikbaar met hulp). De ruimtes zijn voldoende groot. De deuren staan tijdens de bezoeken steeds open. In alle zalen zijn er verschillende suppoosten aanwezig die ook hulp kunnen bieden.

Multifunctionele ruimte

Het forum is gelegen aan het onthaal. Bij activiteiten staan de deuren steeds open zodat men zonder problemen binnen kan. Achteraan de zitkuil is er voldoende opstelruimte. De foyer is goed bereikbaar.

Eet- en drinkgelegheid

Het café is zowel via het onthaal als via buiten bereikbaar via een hellend vlak. Via de Savoyestraat is er hulp nodig om het café te betreden. Ook via het onthaal is hulp aangewezen. De tafels zijn niet onderrijdbaar. Het terras is gelegen aan de Savoyestraat. Er is een drempel van 0 tot 7cm. De terrastafels zijn niet onderrijdbaar. De zaal (+1) is bereikbaar via trap en lift. De grote tafels zijn onderrijdbaar.

Ateliers

Het kinderatelier is goed bereikbaar via buiten. Via huis Van de Kelen is er een verbinding naar de verdieping van het kinderatelier (trap). De tafels zijn niet voor iedereen goed onderrijdbaar.

Multifunctionele ruimte

De polyvalente ruimte is gelegen op de derde verdieping en is enkel bereikbaar via de lift. De ruimte is niet toegankelijk voor het grote publiek (enkel met badge of begeleiding bereikbaar).

Buitenomgeving

De tuin is bereikbaar via de Savoyestraat. Via de inkomhal van het museum is de tuin bereikbaar via een trap en hellend vlakken. De tuin is ook bereikbaar via dakterras A (hellend vlak). Aan de hellingen kan hulp aangewezen zijn. Dakterras A is bereikbaar via de lift aan de café en via een buitentrap aan de inkompartij. Het 1e deel van het dakterras is bereikbaar via hellende vlakken in zaal 28. Via daar is het 2e deel van het dakterras enkel bereikbaar via een trap. Via de andere zijde is het 2e deel van het terras bereikbaar via een trap vanuit zaal 27 en via de lift (lift aan café).

Sanitair - Toiletten

De aangepaste toiletten gelegen in het sanitair in de kelder zijn voldoende ruim maar niet correct ingericht. Het aangepast damestoilet is tevens moeilijk bereikbaar. Het aangepast toilet in het hotel Vander Kelen is moeilijk bereikbaar. De ruimte is te klein en niet correct ingericht. Ook het aangepast toilet aan de trap (+1) is niet correct ingericht.

2.2 Schema

Op een visuele manier wordt de keten van toegankelijkheid van het gebouw weergegeven. Het schema geeft duidelijk aan waar de positieve en eventuele knelpunten zich bevinden.

Legende:

Onderdelen:

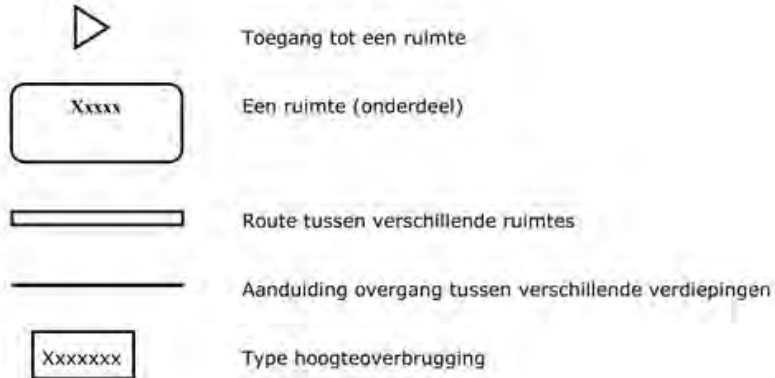

Kleurgebruik:



Voorbeeld toepassing:

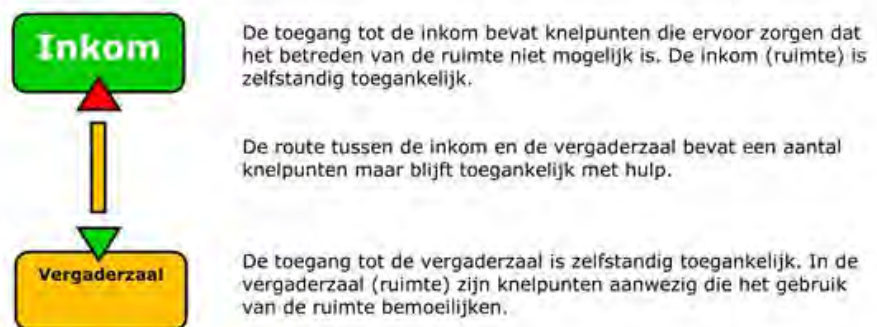

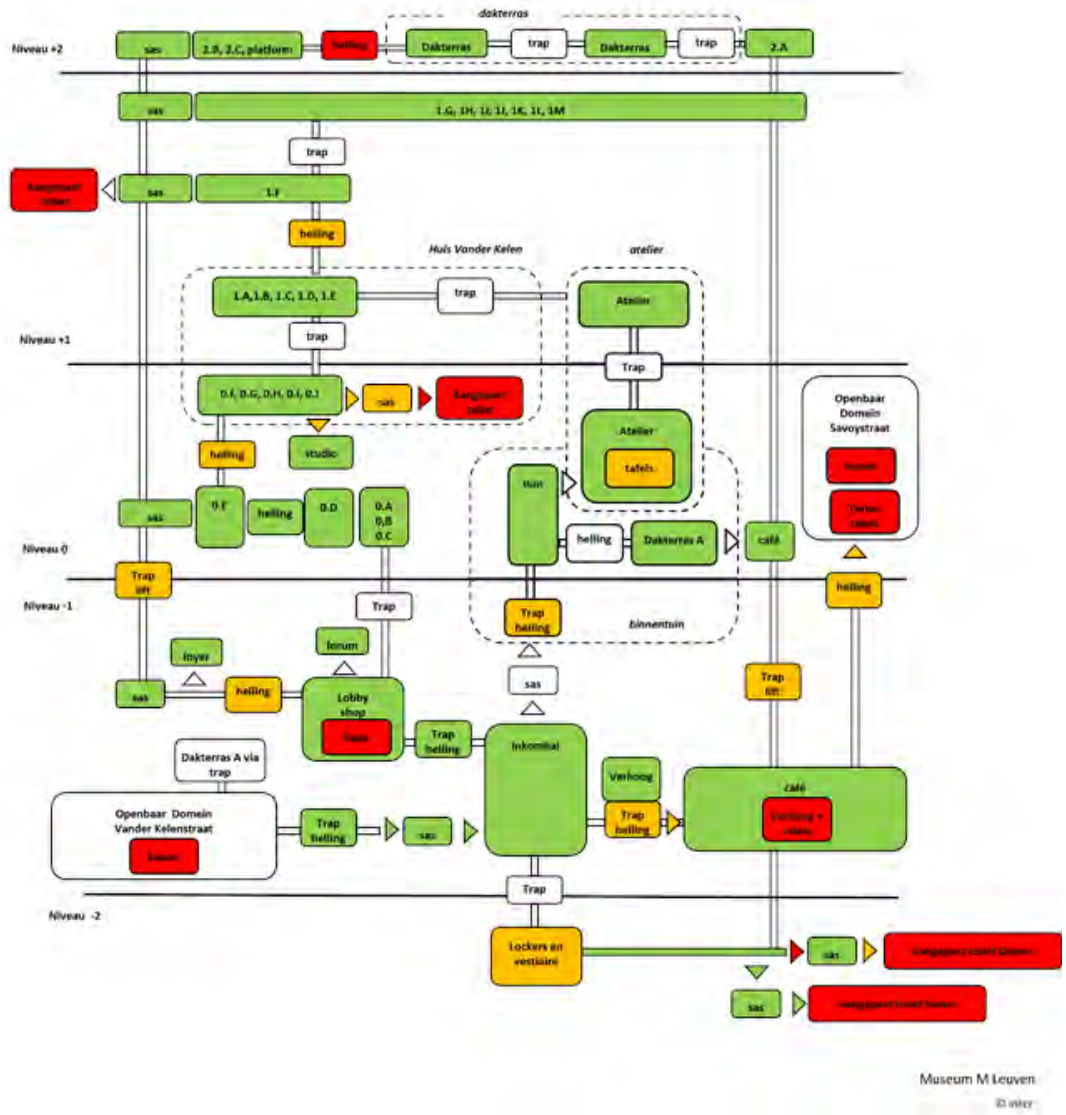

3 Gedetailleerd screeningsverslag

Het screeningsverslag bevat de gedetailleerde informatie die tijdens het toegankelijkheidsonderzoek verzameld werd. Deze informatie wordt per (gebouw)onderdeel weergegeven aan de hand van een omschrijving met daarbij foto's om dit visueel weer te geven. Aan elk onderdeel wordt een toegankelijkheidsniveau (score) toegekend op basis van de beoordeling van de verschillende elementen die zich onder het onderdeel bevinden.

INFO

3.1 Informatie



De dichtstbijgelegen bushalte bij het museum is gelegen op wandelsafstand.

In het museum zijn er verschillende rondleidingen voor kinderen en gezinnen. Er is ook een rondleiding voor personen met een visuele beperking. Men kan ook een audiogids huren.

3.1.1 Voorzieningen

Beschikbaarheid rolstoel

Rolstoel: Beschikbaar

Het museum beschikt over enkele rolstoelen en mobiele plooiestoeltjes die je kan lenen.

3.1.2 Informatie voor doelgroepen

Voorzieningen voor visuele beperking

Voorzieningen in braille: niet aanwezig

Any Surfer label: niet aanwezig op de website

Auditieve ondersteuning: aanwezig

Er is een audiogids die je kan huren.

Er is ook een speciale rondleiding met gids voor personen met een visuele beperking.

Visuele contrasten: grotendeels afwezig

Er zijn onvoldoende kleurcontrasten aan vloeren/wanden/deuren en aan niveauverschillen (trappen en hellende vlakken).

Er zijn onvoldoende tactiele markeringen aan niveauverschillen.

Voorzieningen voor auditieve beperking

Visuele ondersteuning: aanwezig

Situering: aanduiding in de lift bij aankomst/vertrek, aanduiding buitenzijde lift bij aankomst/vertrek

Er zijn verschillende gidsen in geschreven vorm verkrijgbaar.

3.1.3 Specifieke informatie - accommodatie type

Museum

Er is een programma op maat.

Er is steeds iemand aanwezig die hulp kan bieden.

Er zijn verschillende formules en rondleidingen voor kinderen en gezinnen.

3.1.4 Openbaar vervoer

De dichtstbijgelegen bushalte is gelegen op een wandelafstand van +/- 5 min. Van het station van Leuven tot aan het museum stap je ongeveer 10 minuten.

Andere

Er zijn regelmatige busverbindingen tussen het station en de halte Bondgenotenlaan (1 zone). Van daar is het minder dan 5 minuten wandelen tot het museum.



3.2 Bewegwijzering en signalisatie

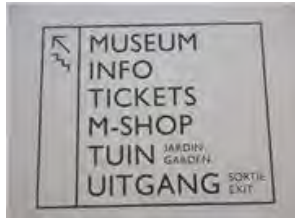

In de straat is het museum goed aangegeven met banners,... het museum zijn de verschillende functies en lokalen voldoende aangegeven. De plannetjes zijn te klein om voor iedereen goed leesbaar te zijn.

3.2.1 Bewegwijzering en signalisatie

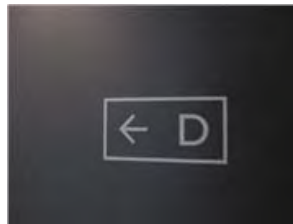
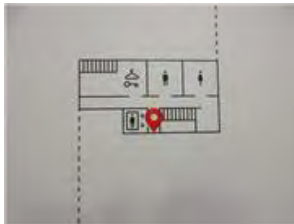

Bewegwijzering en signalisatie buiten

In de straat is het museum goed aangegeven met banners,...
Aan de inkom van het café in de Savoyestraat is de signalisatie minimaal.

Bewegwijzering en signalisatie binnen

In het museum zijn de verschillende functies en lokalen voldoende aangegeven. Er wordt gewerkt met duidelijke pictogrammen. De teksten zijn geschreven in verschillende talen (Nederlands, Frans en Engels). De woorden zijn echter geschreven in hoofdletters en of een lettertype met schreven wat het lezen bemoeilijkt. Soms wordt het zicht bemoeilijkt door lichtreflectie.
De rolstoeltoegankelijke toiletten zijn niet mee opgenomen in de algemene signalisatie.
Er zijn evacuatieplannen aanwezig en er wordt gewerkt met overzichtsplannen.
De signalisatie is niet overal uniform.

P 3.3 Parkeergelegenheid

Er is geen aangepaste parkeerplaats in de onmiddellijke omgeving. Het dichtstbijgelegen parkeerterrein is gelegen aan het Ladeuzeplein.



3.4 Toegangspaden



De hoofdinkom is gelegen in de L. Vanderkelenstraat. Het café, de museumtuin en het atelier zijn bereikbaar via de Savoyestraat. Beide straten zijn beklinterd in een kasseiverharding. Het hoogteverschil aan de inkom wordt overbrugd door trappen en hellende vlakken die in elkaar verwerkt zijn. Aan het terras van het café is er een drempel van 0 tot 7cm. De toegang van het café zelf is drempelloos bereikbaar.

3.4.1 Toegangspad naar hoofdinkom

Het hoogteverschil aan de inkom wordt overbrugd door trappen en hellende vlakken die in elkaar verwerkt zijn. Er zijn onvoldoende contrasten aan de trappen en hellende vlakken. Aan de trappen is er een leuning. Aan de hellende vlakken is er geen leuning.

Score: -

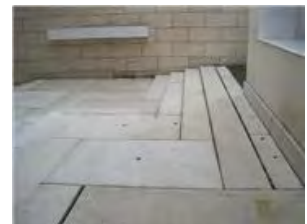

Vrije breedte

- + Vrije breedte: groter of gelijk aan 120 cm

Pad in helling

Het eerste gedeelte van het pad ligt lichtjes hellend (3 à 4%).

Ondergrond

- Kasseien (straat) en beton

Hoogteverschil

- + Type hoogteoverbrugging: hellend vlak en trede/trap

Trap op het toegangspad

De trap naar de inkom is een luie trap met een lage optrede (8.5cm) en een lange aantrede (42cm).

Andere of combinatie

Vormgeving leuning: niet goed omgrijpbaar, niet doorlopend op tussenbordes, niet doorlopend boven- en onderaan

De leuningen staan in het midden van de trap. Aan het eerste deel is er ook een leuning aan de zijkant.

Er zijn geen visuele en tactiele markeringen aan de trap.

De treden hebben een lage optrede wat voor struikelgevaar kan zorgen.

Hellend vlak op het toegangspad

Het hoogteverschil wordt ook overbrugd door 4 opeenvolgende hellende vlakken die in de trap zijn ingewerkt.

Vrije breedte: 125 cm

- + Hellingspercentage 7 % en 5 m lang
- De tussenbordessen zijn voldoende ruim.
- + Draaicirkel onder aan hellend vlak: groter of gelijk aan 150 cm
- + Draaicirkel boven aan hellend vlak: groter of gelijk aan 150 cm
- Geen leuning aanwezig
- Afrijdbeveiliging: niet aanwezig
- Er zijn onvoldoende contrasten aan de hellingen.

3.4.2 Toegangspad (Savoyestraat)

De Savoyestraat is gekasseid. Aan het terras van het café is er een drempel van 0 tot 7cm. De toegang is drempelloos bereikbaar.

Score: -



Vrije breedte

- + Vrije breedte: groter of gelijk aan 120 cm

Drempel

- + Aan het terras is er een drempel van 0 tot 7cm. Het linkse gedeelte is vlak.

Ondergrond

- Kasseien (straat) en beton.



3.5 Inkom



De inkomdeur is een automatische draaideur.
De sasdeur is een automatische schuifdeur.
Aan de inkomdeur is er een kleine afgeschuinde drempel.

3.5.1 Hoofdtoegang

De inkomdeur is een automatische draaideur. De sasdeur is een automatische schuifdeur. Aan de inkomdeur is er een kleine afgeschuinde drempel.

Score: +

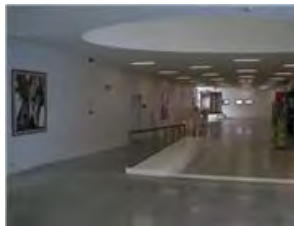
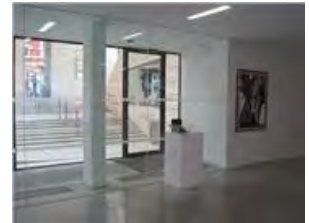

Type inkomdeur en vrije doorgangsbreedte

- Enkele draaideur
- + Automatische deur
- + Vrije doorgangsbreedte: groter of gelijk aan 90 cm

Type sasdeur en vrije doorgangsbreedte

- Schuifdeur
- + Automatische deur
- + Vrije doorgangsbreedte: groter of gelijk aan 90 cm

Drempel ter hoogte van de inkomdeur

- + Er is een afgeschuinde drempel (<2cm).

Glazen deur

Er zijn onvoldoende markeringen op de glazen deur en de glazen vaste delen. De gezandstraalde aanduidingen zijn onvoldoende.

Deurmat

Er is een ingewerkte deurmat.

Andere

Het verhoog is gelegen aan de inkom en is bereikbaar via treden en een helling. De trap heeft geen leuning en markeringen.

3.5.2 Lockers

De lockers zijn gelegen in de kelder en zijn bereikbaar via trap en lift. De gang si te smal maar dit zal voor de meeste gebruikers geen groot probleem geven.

Score: ±

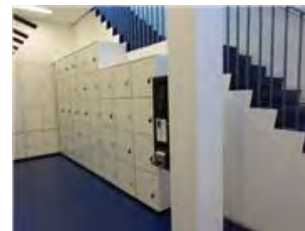

Plaatsing lockers

Er zijn lockers van verschillende grootte en op verschillende hoogtes. De lockers zijn betalend maar men krijgt het geld terug na gebruik. Er zijn ook grote lockers voorzien voor groepen.

Manoeuvrerruimte aan deur (magneetcontact)

± Draaicirkel: kleiner dan 150 cm, namelijk 120 cm

Manoeuvrerruimte voor lockers

+ Draaicirkel: groter of gelijk aan 150 cm

Andere

De kapstokken hangen te hoog maar hebben wel een beveiligingssysteem.

De kapstok staat voor de wisselautomaat zodat dit de ruimte voor de automaat kan beperken.



3.6 Loket

Het onthaal is bereikbaar via trappen en een hellend vlak. De balie is tevens de betaalbalie van de shop. De balie is niet onderrijdbaar.

3.6.1 Loket - Balie

Score: -



Loket - Balie

- Laag deel: niet voorzien

Manoeuvruimte

- + Draaicirkel: groter of gelijk aan 150 cm

Balie algemeen

- + Steeds bemand
Vanaf de open balie heeft men zicht op de inkom. Er is geen geleiding van de inkom naar de balie.

Extra elementen bij de balie

Er is een elektronische betaalmogelijkheid met een verlengde kabel.
Zitgelegenheid in de nabijheid: voorzien



3.7 Horizontale circulatie



Op het gelijkvloers is het onthaal bereikbaar via treden en een bruikbaar hellend vlak. Sommige zalen zijn enkel bereikbaar via hellende vlakken. Enkele hellende vlakken zijn te steil zodat hulp wenselijk is.

3.7.1 Route naar onthaal

Er is zowel een hellend vlak als 2 treden van de inkom het onthaal en de balie. Het hellend vlak heeft een leuning maar deze is niet goed omgrijpbaar. Er zijn geen contrasten aan de niveaoverschillen.

Score: +



Vrije breedte

- + Vrije breedte: groter of gelijk aan 120 cm

Hoogteverschil

- + Type hoogteoverbrugging: hellend vlak en trede/trap

Trap op de route

Er is geen leuning aan de 2 treden en er zijn ook geen contrasten. Bovenaan de trap is er wel een noppenpatroon.

Hellend vlak op de route

- + Hellingspercentage 6 % en 6 m lang
Leuning aan 1 zijde
Leuning type: niet goed omgrijpbaar, niet doorlopend boven- en onderaan
De leuning is te laag (90cm).
Afrijdbeveiliging: aanwezig

3.7.2 Route naar lift en foyer

De lift en foyer zijn enkel bereikbaar via een hellend vlak. Hulp kan noodzakelijk zijn.

Score: ±



Vrije breedte

- + Vrije breedte: groter of gelijk aan 120 cm

Hoogteverschil

- + Type hoogteoverbrugging: enkel een hellend vlak

Hellend vlak op de route

- ± Hellingspercentage 6.8 % en 5.5 m lang
- Geen leuning aanwezig
- Afrijdbeveiliging: aanwezig
- Er zijn onvoldoende markeringen aan het hellend vlak.

3.7.3 Route naar Hotel Vander Kelen

Op niveau 0 en +1 zijn de tentoonstellingsruimtes van het hotel Vander Kelen enkel bereikbaar via hellende vlakken vanuit de andere zalen. De hellingen zijn te steil zodat hulp noodzakelijk is. Er is een leuning aan 1 zijde.

Score: ±



Vrije breedte

- + Vrije breedte: groter of gelijk aan 120 cm

Keermogelijkheid

- + Draaicirkel: groter of gelijk aan 150 cm

Hoogteverschil

- + Type hoogteoverbrugging: enkel een hellend vlak

Hellend vlak op de route 0

Hellend vlak bestaat uit 2 delen

- ± Vrije breedte: 110 cm
- ± Hellingspercentage 7.5 % en 7.5 m lang
- Leuning aan 1 zijde
- Leuning type: niet goed omgrijpbaar, niet doorlopend op tussenbordes, niet doorlopend boven- en onderaan
- Afrijdbeveiliging: niet aanwezig
- Er zijn onvoldoende contrastmarkeringen.

Hellend vlak op de route +1

- Vrije breedte: 120 cm
- ± Hellingspercentage 10 % en 1.20 m lang
- Leuning aan 1 zijde
- Leuning type: niet goed omgrijpbaar, niet doorlopend boven- en onderaan
- Afrijdbeveiliging: aanwezig
- Er zijn onvoldoende markeringen.

3.7.4 Route van lift naar zalen 0 en +1

Het hellend vlak tussen zalen 5 en 6 is conform maar heeft geen leuningen. Het hellend vlak tussen zalen 18 en 19 is conform en heeft een leuning aan één zijde.

Score: +

**Vrije breedte**

- + Vrije breedte: groter of gelijk aan 120 cm

Hoogteverschil

- + Type hoogteoverbrugging: enkel een hellend vlak

Hellend vlak op de route (0)

Het hoogteverschil tussen zaal 5 en 6 wordt overbrugd door een hellend vlak.

- + Hellingspercentage 5.8 % en 4.10 m lang
Geen leuning aanwezig
Afrijdbeveiliging: aanwezig
Er zijn geen markeringen aan de helling.

Hellend vlak op de route (+1)

Het hoogteverschil tussen zaal 18 en 19 wordt overbrugd door een hellend vlak.

- + Hellingspercentage 6 % en 5.30 m lang
Leuning aan 1 zijde
Leuning type: niet goed omgrijpbaar, niet doorlopend boven- en onderaan
De leuning staat op de juiste hoogte (100cm).
Afrijdbeveiliging: aanwezig
Er zijn geen markeringen aan de helling.



3.8 Verticale circulatie



De verschillende verdiepingen zijn allemaal bereikbaar via trappen en de liften. Er is zowel een lift aan het café als aan de foyer. De doorlooptliften zijn voldoende ruim. De oproepknoppen zijn niet voor iedereen goed bereikbaar. De nieuwe trappen zijn goed begaanbaar maar de leuning is moeilijk omgrijpbaar. Sommige trappen zijn redelijk smal. De historische trappen (Hotel Vander Kelen) zijn goed begaanbaar en hebben een goede leuning aan 1 zijde. De treden hebben een neus.

3.8.1 Verticale circulatie - Algemeen

Score: +

Hoogteverschil - type overbrugging

Hoogteverschil: meer dan 100 cm

+ Type overbrugging: trap en liftstelsel

3.8.2 Lift

Er is zowel een lift aan het café als aan de foyer. De doorlooptliften zijn voldoende ruim. De oproepknoppen zijn niet voor iedereen goed bereikbaar.

Score: ±



Buitenzijde lift

- ± Oproepknop: onvoldoende bereikbaar
De knoppen staan te dicht in de hoek.
- + Draaicirkel buitenzijde lift: groter of gelijk aan 150 cm

Liftdeur

- + Automatische deur
- + Vrije doorgangsbreedte: groter of gelijk aan 90 cm

Afmeting liftkooi - positie deur

Deur op de korte zijde

- + Afmeting liftkooi: dwarsmaat 150 cm, langmaat 320 cm

Binnenzijde lift

- + Bedieningsknoppen: bereikbaar

Andere

- ± De oproep- en de bedieningsknoppen zijn oplichtend en hebben een reliëfaanduiding. De knoppen staan op een hoogte van 80 tot 150cm wat iets te hoog is. In de lift is er een signalisatie van de lokalen per verdieping. Omdat de doorlooptliften 2 deuren hebben is het voor sommige gebruikers niet duidelijk welke knoppen bij welke deuren horen.

3.8.3 Nieuwe trappen

De nieuwe trappen zijn goed begaanbaar maar de leuningen zijn moeilijk omgrijpbaar. Sommige trappen zijn redelijk smal.



Trap - algemeen

Bordestrap

Traptreden

Tredetype: gesloten zonder neus

Leuning

Leuning aan 1 zijde

Type: niet goed omgrijpbaar, doorlopend op tussensbordes, niet doorlopend boven- en onderaan

De meeste leuningen zijn te hoog geplaatst (100cm). Sommige trappen hebben een leuning aan beide zijden, sommigen slechts aan 1 zijde.

Breedte

De meeste trappen zijn voldoende breed. De trappen aan het café (70 en 84cm) zijn redelijk smal.

Andere

De visuele en tactiele markeringen zijn onvoldoende.

3.8.4 Bestaande trappen

De historische trappen (Hotel Vander Kelen) zijn goed begaanbaar en hebben een goede leuning aan 1 zijde. De treden hebben een neus.



Trap - algemeen

Bordestrap

Traptreden

Tredetype: gesloten met neus

Leuning

Leuning aan 1 zijde

Type: goed omgrijpbaar, niet doorlopend boven- en onderaan

De leuningen lopen niet allemaal door op de bordessen.

Andere

Op sommige trappen zijn er geen markeringen.



3.9 Expositieruimte



De tentoonstellingsruimtes zijn allemaal bereikbaar via de liften. De niveaoverschillen tussen de verschillende volumes worden overbrugd door hellende vlakken (bruikbaar met hulp). De ruimtes zijn voldoende groot. De deuren staan tijdens de bezoeken steeds open. In alle zalen zijn er verschillende suppoosten aanwezig die ook hulp kunnen bieden.

3.9.1 Tentoonstellingsruimte

Score: +



Vrije breedte

- + Vrije breedte: groter of gelijk aan 120 cm

Manoeuvrerruimte/keermogelijkheid

- + Draaicirkel: groter of gelijk aan 150 cm

Zitelement

Op verschillende plaatsen zijn zitelementen aanwezig.

3.9.2 Belevingselementen

De tentoongestelde objecten zijn goed bereikbaar. De meeste objecten zijn goed zichtbaar. De infoborden zijn niet allemaal goed leesbaar.

Score: ±



Andere

- ± De tentoongestelde objecten zijn goed bereikbaar. De meeste objecten zijn goed zichtbaar. Niet alle tafels/vitrinekasten/... zijn onderrijdbaar. De infoborden zijn niet allemaal goed leesbaar (lettertype, lettergrootte, hoogte).



3.10 Multifunctionele ruimte

Het forum is gelegen aan het onthaal. Bij activiteiten staan de deuren steeds open zodat men zonder problemen binnen kan. Achteraan de zitkuil is er voldoende opstelruimte. De foyer is goed bereikbaar.

3.10.1 Forum (0)

Score: +

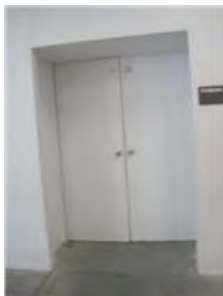

Deur naar de ruimte

Dubbele draaideur

- ± Manuele deur: zwaar om te openen
- ± Vrije doorgangsbreedte eerste deurdeel: kleiner dan 90 cm, namelijk 68 cm
- ± Ronde grepen zijn moeilijk bedienbaar.

Manoeuvrerruimte

- + Draaicirkel: groter of gelijk aan 150 cm

Andere

In het midden van de zaal is er een zitkuil met losse stoelen op verschillende treden. Achteraan is er voldoende opstelruimte voor rolstoelgebruikers. Het podium is enkel bereikbaar via treden.

3.10.2 Foyer (0)

Score: +



Deur naar de ruimte

Enkele draaideur

- + Manuele deur: licht om te openen
- + Vrije doorgangsbreedte: groter of gelijk aan 90 cm

Manoeuvrerruimte

- + Draaicirkel: groter of gelijk aan 150 cm



3.11 Eet- en drinkgelegenheid



Het café is zowel via het onthaal als via buiten bereikbaar via een hellend vlak. Via de Savoyestraat is er hulp nodig om het café te betreden. Ook via het onthaal is hulp aangewezen. De tafels zijn niet onderrijdbaar. Het terras is gelegen aan de Savoyestraat. Er is een drempel van 0 tot 7cm. De terrastafels zijn niet onderrijdbaar. De zaal (+1) is bereikbaar via trap en lift. De grote tafels zijn onderrijdbaar.

3.11.1 Café (0)

Het café is zowel via het de inkomhal als via buiten (Savoyestraat) bereikbaar via een hellend vlak. Om het café te bereiken via de Savoyestraat is er hulp nodig. De deur is redelijk zwaar en heeft onvoldoende opstelruimte. Ook aan het hellend vlak in het sas is hulp aangewezen. Via het de inkomhal is er ook een hellend vlak waar hulp is aangewezen. De tafels in het café zijn niet onderrijdbaar.

Score: -

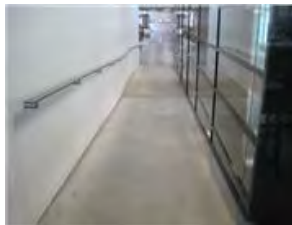
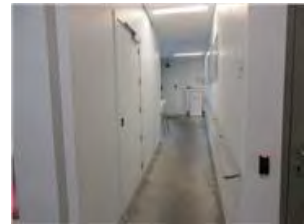

Deur naar de ruimte (via onthaal)

Schuifdeur

- + Automatische deur
- + Vrije doorgangsbreedte: groter of gelijk aan 90 cm
- ± De knop staat iets te dicht in de hoek.
- ± Het hellend vlak vak inkom naar café bestaat uit 2 delen (deel 1: 8.5% over 4,75m; deel 2: 7% over 4,88m). De helling is 135cm breed en heeft een moeilijk omgrijpbare leuning aan 1 zijde. De leuning is niet doorlopend en staat niet op de juiste hoogte (90cm). Het hellend vlak loopt tot aan de schuifdeur (automatische opening, sensor)

Deur naar de ruimte (via Savoyestraat)

Enkele draaideur

- ± Manuele deur: zwaar om te openen
- + Vrije doorgangsbreedte: groter of gelijk aan 90 cm
- + Draaicirkel voor de deur: groter of gelijk aan 150 cm
- ± Draaicirkel achter de deur: kleiner dan 150 cm, namelijk 140 cm
- + Zijdelingse opstelruimte voor de deur: groter of gelijk aan 50 cm
- ± Zijdelingse opstelruimte achter de deur: kleiner dan 30 cm

De greep is moeilijk bedienbaar.

- ± In het sas is er een hellend vlak (6%, 6.5m lang en 95cm breed). Er is een moeilijk omgrijpbare leuning aan 1 zijde van de helling.

Vrije breedte

- + Vrije breedte: groter of gelijk aan 120 cm

Toog

Laag deel: niet voorzien

Tafels

- Tafel: niet onderrijdbaar
De tafels hebben een poot in het midden.

Bediening

Bediening aan tafel: Ja

Varia

Een gedeelte van het café is verhoogd en bereikbaar via een trede (geen markering).

3.11.2 Terras - Balkon

Het terras is gelegen aan de Savoyestraat. Er is een drempel van 0 tot 7cm. De terrastafels zijn niet onderrijdbaar.

Score: -



Vrije breedte

- + Vrije breedte: groter of gelijk aan 120 cm

Tafels

- Tafel: niet onderrijdbaar

Ondergrond

- + Materiaal: Tegels

3.11.3 zaal (+1)

De zaal (+1) is bereikbaar via trap en lift. De grote tafels zijn onderrijdbaar.

Score: +



Manoeuvrerruimte

- + Draaicirkel: groter of gelijk aan 150 cm

Vrije breedte

- + Vrije breedte: groter of gelijk aan 120 cm

Toog

Laag deel: niet voorzien

Tafels

- + Tafel: onderrijdbaar
De lange tafels zijn onderrijdbaar. De kleine vierkante tafels zijn omwille van de poot niet onderrijdbaar.

Andere

De trap is goed begaanbaar en heeft een leuning aan beide zijden. De leuning is moeilijk omgrijpbaar. Er zijn onvoldoende markeringen aan de trap. De extra trede is wel aangeduid.



3.12 Ateliers



Het kinderatelier is goed bereikbaar via buiten. Via huis Van de Kelen is er een verbinding naar de verdieping van het kinderatelier (trap). De tafels zijn niet voor iedereen goed onderrijdbaar.

3.12.1 Kinderatelier

Het kinderatelier is goed bereikbaar. De tafels zijn niet voor iedereen goed onderrijdbaar.

Score: ±



Deur naar de ruimte

Enkele draaideur

- + Manuele deur: licht om te openen
- + Vrije doorgangsbreedte: groter of gelijk aan 90 cm

Manoeuvrerruimte

- + Draaicirkel: groter of gelijk aan 150 cm

Tafels

- ± Tafel: beperkt onderrijdbaar
- Reden beperkte onderrijdbaarheid: onvoldoende hoogte



3.13 Multifunctionele ruimte

De polyvalente ruimte is gelegen op de derde verdieping en is enkel bereikbaar via de lift. De ruimte is niet toegankelijk voor het grote publiek (enkel met badge of begeleiding bereikbaar).



3.14 Buitenomgeving



De tuin is bereikbaar via de Savoyestraat. Via de inkomhal van het museum is de tuin bereikbaar via een trap en hellend vlakken. De tuin is ook bereikbaar via dakterras A (hellend vlak). Aan de hellingen kan hulp aangewezen zijn. Dakterras A is bereikbaar via de lift aan de café en via een buitentrap aan de inkompartij. Het 1e deel van het dakterras is bereikbaar via hellende vlakken in zaal 28. Via daar is het 2e deel van het dakterras enkel bereikbaar via een trap. Via de andere zijde is het 2e deel van het terras bereikbaar via een trap vanuit zaal 27 en via de lift (lift aan café).

3.14.1 Museumtuin

De tuin is bereikbaar via de Savoyestraat. Via de inkomhal van het museum is de tuin bereikbaar via een trap en hellend vlakken. De tuin is ook bereikbaar via dakterras A (hellend vlak). Aan de hellingen kan hulp aangewezen zijn.

Score: ±

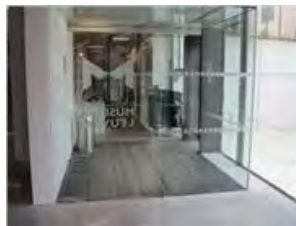

Type toegang

De tuin is bereikbaar via de Savoyestraat. Via de inkomhal van het museum is de tuin bereikbaar via een trap en hellend vlakken. De tuin is ook bereikbaar via dakterras A (hellend vlak).

Vrije doorgangsbreedte

- + Vrije doorgangsbreedte: groter of gelijk aan 90 cm

Manoeuvrerruimte

- ± Draaicirkel voor de toegang: kleiner dan 150 cm, namelijk 147 cm

Bediening

- ± Zijdelingse opstelruimte achter de toegang: kleiner dan 30 cm
- ± Aan de buitendeur is er onvoldoende ruimte naast de greep.

Andere

- ± De paden liggen in een natuurlijke helling.

Hellingen

- ± toegang via Museum:
De trap is iets te steil (optrede 18.5cm) en de leuning is te hoog geplaatst. De leuning is moeilijk omgrijpbaar en loopt niet door.
De 4 hellingen met tussenbordessen zijn te smal (97cm) maar hebben wel de juiste verhouding (7% en 6% over 5m en 3.75m). De leuning, geplaatst aan 2 zijden, is niet goed omgrijpbaar en loopt niet door.
- Toegang via dakterras A:
Het hellend vlak is 5.4% over 10m. Er is een moeilijk omgrijpbare leuning aan beide zijden. Onderaan het hellend vlak is er een kleine drempel.

3.14.2 Dakterras A (0)

Dakterras A is bereikbaar via de lift aan de café en via een buitentrap aan de inkompartij.

Score: +



Type toegang

Dakterras A is bereikbaar via de lift aan de café en via een buitentrap aan de inkompartij.

Vrije doorgangsbreedte

- + Vrije doorgangsbreedte: groter of gelijk aan 90 cm

Andere

De trap is goed begaanbaar. Er is een leuning moeilijk omgrijpbare leuning aan beide zijden van de trap. De markeringen zijn onvoldoende.

3.14.3 Dakterras B (+2)

Het 1e deel van het dakterras is bereikbaar via hellende vlakken in zaal 28. Via daar is het 2e deel van het dakterras enkel bereikbaar via een trap. Via de andere zijde is het 2e deel van het terras bereikbaar via een trap vanuit zaal 27 en via de lift (lift aan café).

Score: -

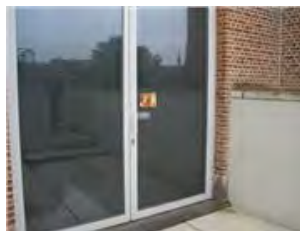
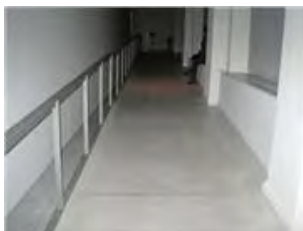

Type toegang

Het 1e deel van het dakterras is bereikbaar via hellende vlakken in zaal 28. Via daar is het 2e deel van het dakterras enkel bereikbaar via een trap. Via de andere zijde is het 2e deel van het terras bereikbaar via een trap vanuit zaal 27 en via de lift (lift aan café).

Vrije doorgangsbreedte

+ Vrije doorgangsbreedte: groter of gelijk aan 90 cm

Toegang via zaal 28

- De 3 opeenvolgende hellingen hebben volgende percentages: 7% over 5.85m, 5.5% over 4.5m en 6% over 4.5m. De tussenbordessen zijn te kort (50cm). Er is een enkelzijdige moeilijk omgrijpbare leuning. De leuning is te laag (91cm) en niet goed omgrijpbaar. Ze lopen tevens niet ver genoeg door.

Toegang via zaal 27

De trap is goed begaanbaar. Er is een leuning aan beide zijden. Deze is iets te hoog en niet goed omgrijpbaar. Ze lopen tevens niet ver genoeg door. De markeringen zijn onvoldoende.

trap tussen deel 1 en deel 2

De luie trap heeft een eenzijdige leuning welke te hoog geplaatst is (100cm). De leuningen lopen niet door op het bordes en boven en onderaan en ze zijn niet goed omgrijpbaar..



3.15 Sanitair - Toiletten



De aangepaste toiletten gelegen in het sanitair in de kelder zijn voldoende ruim maar niet correct ingericht. Het aangepast damestoilet is tevens moeilijk bereikbaar. Het aangepast toilet in het hotel Vander Kelen is moeilijk bereikbaar. De ruimte is te klein en niet correct ingericht. Ook het aangepast toilet aan de trap (+1) is niet correct ingericht.

3.15.1 Toiletten - Algemeen

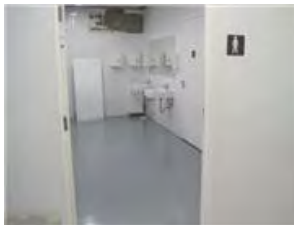

Aangepast toilet in de accommodatie

Aanwezig in elk sanitair blok

Andere

Er zijn tussenschotten aan de urinoirs.

In het damessanitair is er een babyverzorgingskussen aanwezig.

De kledinghaakjes ontbreken in sommige toiletten.

De spiegels zijn niet bruikbaar voor kinderen of personen met een kleine gestalte. De wastafels hebben een duwkraan.

3.15.2 Aangepast toilet dames (-1)

Het aangepast damestoilet is moeilijk bereikbaar en niet correct ingericht.

Score: -

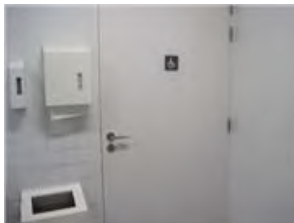

Aangepast toilet - algemeen

Aangepast damestoilet

Deur

Enkele draaideur

- + Manuele deur: licht om te openen
- + Vrije doorgangsbreedte: groter of gelijk aan 90 cm
- ± Zijdelingse opstelruimte voor de deur: kleiner dan 30 cm
- + Zijdelingse opstelruimte achter de deur: groter of gelijk aan 50 cm
Er is geen horizontale beugel aan de binnenzijde van de deur.
Een draaislot is moeilijk bedienbaar.

Sasdeur

- Enkele draaideur
- + Manuele deur: licht om te openen
- + Vrije doorgangsbreedte: groter of gelijk aan 90 cm
- Draaicirkel voor de deur: kleiner dan 150 cm, namelijk 116 cm

Toiletruimte

- Dwarsmaat 180 cm, langmaat 205 cm
- + Draaicirkel: groter of gelijk aan 150 cm
- Vrije doorgangsbreedte tussen de toestellen: kleiner dan 90 cm, namelijk 27 cm

Toiletspot

- Vrije ruimte voor toiletspot: kleiner dan 120 cm, namelijk 27 cm
- + Vrije ruimte naast toiletspot: groter of gelijk aan 90 cm
- + Hoogte toiletspot: tussen 46 en 54 cm
- + Afstand van voorste rand toilet tot de achterwand: groter of gelijk aan 70 cm

Steunbeugels

- ± Er is een vaste wandbeugel (horizontaal model) en een opklapbare beugel. De beugels zijn te kort en niet correct geplaatst.

Wastafel

- + In het aangepast toilet
- + Hoogte bovenzijde: tussen 80 en 90 cm
- + Onderrijdbaar
- + Afstand van as wastafel tot zijmuur: groter of gelijk aan 50 cm
- + Hendelkraan
De vuilnisbak is niet onderrijdbaar voor de voetensteunen.

Andere

Er is een babyverzorgingstafel in de sasruimte.

3.15.3 Aangepast toilet heren (-1)

Het aangepast herentoilet is niet correct ingericht.

Score: -

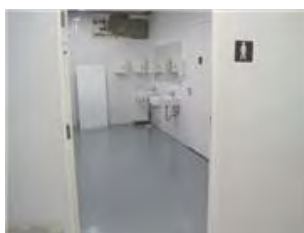

Aangepast toilet - algemeen

Aangepast herentoilet

Deur

- Enkele draaideur
- + Manuele deur: licht om te openen
- + Vrije doorgangsbreedte: groter of gelijk aan 90 cm
- Draairichting deur: naar binnen draaiend
- + Draaicirkel voor de deur: groter of gelijk aan 150 cm

Er is geen horizontale beugel aan de binnenzijde van de deur.
Een draaislot is moeilijk hanteerbaar.

Sasdeur

- Enkele draaideur
- + Manuele deur: licht om te openen
- + Vrije doorgangsbreedte: groter of gelijk aan 90 cm

Toiletruimte

- Dwarsmaat 180 cm, langmaat 205 cm
- + Draaicirkel: groter of gelijk aan 150 cm
- Vrije doorgangsbreedte tussen de toestellen: kleiner dan 90 cm, namelijk 27 cm

Toiletpot

- Vrije ruimte voor toiletpot: kleiner dan 120 cm, namelijk 27 cm
- + Vrije ruimte naast toiletpot: groter of gelijk aan 90 cm
- + Hoogte toiletpot: tussen 46 en 54 cm
- + Afstand van voorste rand toilet tot de achterwand: groter of gelijk aan 70 cm

Steunbeugels

- ± Er is een horizontale wandbeugel en een opklapbare beugel. De beugels zijn te kort en niet correct geplaatst.

Wastafel

- + In het aangepast toilet
- + Onderrijdbaar
- + Afstand van as wastafel tot zijmuur: groter of gelijk aan 50 cm
- + Hendelkraan
- + Vrije ruimte voor de wastafel: groter of gelijk aan 120 cm

3.15.4 Aangepast toilet Hotel Vander Kelen (0)

Het aangepast toilet is moeilijk bereikbaar. De toiletruimte is niet correct ingericht en de pot staat voor de deur zodat de doorgang beperkt wordt. Er is een opklapbare beugel en een verticale wandbeugel. De wastafel is onderrijdbaar.

Score: -



Aangepast toilet - algemeen

Aangepast dames- en herentoilet

Sasdeur

- Enkele draaideur
- + Manuele deur: licht om te openen
- + Vrije doorgangsbreedte: groter of gelijk aan 90 cm
- ± Zijdelingse opstelruimte voor de deur: kleiner dan 30 cm
- ± Zijdelingse opstelruimte achter de deur: kleiner dan 30 cm

Deur

- Enkele draaideur
 - + Manuele deur: licht om te openen
 - + Vrije doorgangsbreedte: groter of gelijk aan 90 cm
 - Draaicirkel voor de deur: kleiner dan 150 cm, namelijk 100 cm
 - ± Zijdelingse opstelruimte voor de deur: tussen 30 en 50 cm
 - ± Zijdelingse opstelruimte achter de deur: tussen 30 en 50 cm
- Er is geen horizontale beugel aan de binnenzijde van de toiletdeur.
Een draaislot is moeilijk hanteerbaar.

Toiletruimte

- Dwarsmaat 280 cm, langmaat 145 cm
- Draaicirkel: kleiner dan 150 cm, namelijk 100 cm
- + Vrije doorgangsbreedte tussen de toestellen: groter of gelijk aan 90 cm

Toiletpot

- + Vrije ruimte voor toiletpot: groter of gelijk aan 120 cm
- + Vrije ruimte naast toiletpot: groter of gelijk aan 90 cm
- + Hoogte toiletpot: tussen 46 en 54 cm
- + Afstand van voorste rand toilet tot de achterwand: groter of gelijk aan 70 cm

Steunbeugels

- ± Er is een opklapbare beugel aan één zijde, aan de andere zijde is er een korte, verticale wandbeugel aan de kolom bevestigd.

Wastafel

- + In het aangepast toilet
- + Hoogte bovenzijde: tussen 80 en 90 cm
- + Onderrijdbaar
- + Afstand van as wastafel tot zijmuur: groter of gelijk aan 50 cm
- + Hendelkraan
- ± Vrije ruimte voor de wastafel: kleiner dan 120 cm, namelijk 95 cm
- ± Draaicirkel voor de wastafel: kleiner dan 150 cm, namelijk 145 cm

Andere

Het kledinghaakje hangt te hoog (170cm).

3.15.5 Aangepast toilet aan trap (+1)

Het aangepast toilet is niet correct ingericht.

Score: -

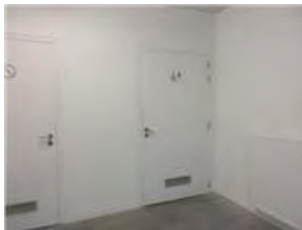

Aangepast toilet - algemeen

Aangepast dames- en herentoilet

Deur

- Enkele draaideur
- ± Manuele deur: zwaar om te openen
- + Vrije doorgangsbreedte: groter of gelijk aan 90 cm
- ± Zijdelingse opstelruimte achter de deur: kleiner dan 30 cm

Toiletruimte

- Dwarsmaat 197 cm, langmaat 204 cm
- + Draaicirkel: groter of gelijk aan 150 cm
- Vrije doorgangsbreedte tussen de toestellen: kleiner dan 90 cm, namelijk 50 cm

Toiletpot

- Vrije ruimte voor toiletpot: kleiner dan 120 cm, namelijk 50 cm
- + Vrije ruimte naast toiletpot: groter of gelijk aan 90 cm
- + Hoogte toiletpot: tussen 46 en 54 cm
- + Afstand van voorste rand toilet tot de achterwand: groter of gelijk aan 70 cm

Steunbeugels

- ± Er is een vaste wandbeugel en een opklapbare steunbeugel. De beugels zijn te kort en niet correct geplaatst.

Wastafel

- + In het aangepast toilet
- + Hoogte bovenzijde: tussen 80 en 90 cm
- + Onderrijdbaar
- + Afstand van as wastafel tot zijmuur: groter of gelijk aan 50 cm
- + Hendelkraan
- + Vrije ruimte voor de wastafel: groter of gelijk aan 120 cm
- + Draaicirkel voor de wastafel: groter of gelijk aan 150 cm

Andere

Er is een babyverzorgingstafel.

4 Actieplan om de toegankelijkheid te verbeteren

Het actieplan toont u welke knelpunten via eenvoudige ingrepen kunnen worden bijgewerkt en voor welke aanpassingen een grotere inspanning en/of extra middelen of eventueel zelfs verbouwingswerken,... nodig zullen zijn.

De werken zijn gerangschikt in functie van de kosten en inspanningen die moeten gebeuren om de toegankelijkheid te verhogen. M.a.w. wat kan u onmiddellijk doen zonder veel kosten en inspanningen en wat vereist enige planning en budget. De volgorde van de acties is dus geen weergave van de prioritaire werken in functie van toegankelijkheid.

Elke actie die ondernomen wordt, is een bijdrage om de toegankelijkheid en het gebruik van de ruimte te verbeteren. Ook kleine details kunnen belangrijk zijn. Voor mensen met een beperking en ouderen kan dit een noodzakelijke voorwaarde zijn om effectief gebruik te kunnen maken van de ruimte. Voor elke andere gebruiker, bezoeker, personeelslid betekent het meer gebruikscomfort.

5 Bijlagen

5.1 Begrippenlijst

- **Aangepast toilet:** voldoende grote toiletruimte die zo is ingericht dat personen met een beperking er zelfstandig en comfortabel gebruik van kunnen maken;
- **Aangepaste parkeerplaats:** voldoende grote parkeerplaats, die voldoet aan de basisafmeting om bruikbaar te zijn door personen met een beperking, deze moet niet conform de wegcode en de signalisaties volgens het KB van 1975 en het MB van 1976 zijn;
- **Aantrede:** horizontaal gemeten afstand tussen 2 opeenvolgende tredeneuzen;
- **Afrijdbeveiliging (schamprand):** verhoogde rand aan de zijkant van een hellend vlak, om het afrijden tijdens het stijgen of afdalen te verhinderen;
- **Beperkt onderrijdbaar:** slechts een deel van het te gebruiken object (toilet, kast, ...) is voorzien om eronder te kunnen rijden (meestal enkel met de voetsteunen van de rolstoel);
- **Drempel:** niveauverschil van maximum 18 cm;
- **Draaicirkel:** ruimte met een diameter groter of gelijk aan 150 cm;
- **Dwarshelling:** het hellingspercentage gemeten in de richting loodrecht (dwars) op de looprichting;
- **Geleiding:** visuele en/of tactiele markeringen aangebracht om personen met een visuele beperking te helpen om hun weg te vinden.
 - Natuurlijke geleiding: bestaande constructies of richtpunten die voor geleiding kunnen zorgen (muren, randen, ...)
 - Kunstmatige geleiding: speciaal aangebrachte geleiding zoals blindengeleidetegels (noppen, ribbels, ...);
 - Tactiele markering: voelbare markering;
 - Visuele markering: een aanduiding door kleurverschil, vormgeving, tekst, ... ten opzichte van de omgeving;
- **Hellend vlak:** een type hoogteoverbrugging waarbij de hoogte door middel van een in helling gelegen route of pad overbrugd wordt;
- **Hellingspercentage:** de verhouding tussen het hoogteverschil en de lengte waarover het hoogteverschil overwonnen wordt (tot 4 % wordt als vlak beschouwd);
- **Keermogelijkheid:** vlakke ruimte, vrij van obstakels, waarop een rolstoelgebruiker van richting kan veranderen (180° kan draaien);
- **Langshelling:** het hellingspercentage gemeten in de richting evenwijdig met de looprichting;
- **Onderrijdbaar:** de ruimte die voorzien is om met een rolstoel ergens onder te rijden (vb. onder een tafel, een werkblad ...) voldoet aan de vooropgestelde normen (breedte, diepte, hoogte) van onderrijdbaarheid;
- **Opstelruimte:** ruimte die een rolstoel inneemt, minimum B 90 cm x D 120 cm;
- **Optrede:** het hoogteverschil dat met één trede overwonnen wordt;
- **Ringleiding:** systeem om in een ruimte overbodige achtergrondgeluiden voor hoorapparaatgebruikers weg te filteren;
- **Transferruimte:** ruimte nodig om een zijdelingse, voorwaartse of schuine verplaatsing te kunnen maken van rolstoel naar toilet, zitbank, douchezitje ... en terug;
- **Voorbehouden parkeerplaats:** voldoende grote parkeerplaats die enkel door personen die in het bezit zijn van een blauwe kaart gebruikt mag worden en die conform het KB van 1975 en het MB van 1976 gesignaleerd is;
- **Voorrijdmogelijkheid:** de mogelijkheid om iemand vlak bij de inkomdeur te laten uitstappen en vervolgens te parkeren;
- **Vrije breedte (gang, trap, toegangspad ...):** de beschikbare vrije breedte (zonder obstakels, ...) die men ter beschikking heeft om zich te kunnen voortbewegen;
- **Vrije doorgangsbreedte van een deur:** de vrije breedte van de opening, bij openstand op 90° van één of beide deurvleugels, gemeten tussen de deurkader en het deurblad of tussen de 2 deurbladen. Indien het een schuifdeur betreft is dit de opening indien volledig geopend, gemeten tussen de deurkader en de kopse rand van het deurblad;
- **Vrije dwarsmaat:** de dwarse afstand, gemeten loodrecht op de gebruiksrichting/positie;
- **Vrije langmaat:** de langse afstand, gemeten evenwijdig met de gebruiksrichting/positie;
- **Zijdelingse vlakke opstelruimte:** de vlakke opstelruimte die naast de deurkruk gelegen is om de deur te kunnen openen en sluiten.

5.2 Over Toevla

De resultaten van het toegankelijkheidsonderzoek worden na de bespreking opgenomen in de **databank van 'Toegankelijk Vlaanderen'** (Toevla), een initiatief van Gelijke Kansen in Vlaanderen en Enter vzw, Vlaams Expertisecentrum Toegankelijkheid. De gegevens, alsook een meer gedetailleerde toelichting over Toegankelijk Vlaanderen, kunnen geraadpleegd worden via <http://toevla.vlaanderen.be>. Deze databank is uitgegroeid tot de databank rond toegankelijkheid van de Vlaamse overheid en wordt als belangrijk beleidsinstrument naar voor geschoven. Er is in dit kader ook een belangrijke samenwerking met de provinciale steunpunten toegankelijkheid. De concrete screeningsopdrachten worden uitgevoerd door de **toegankelijkheidsadviseurs** van de adviesbureaus toegankelijkheid waarmee Gelijke Kansen in Vlaanderen en Enter samenwerken.

Methodiek

Toegankelijk Vlaanderen is zowel voor gebruikers (via de website) als voor eigenaars/beheerders van gebouwen (via het rapport) een belangrijke bron van informatie. Ook voor het verzamelen van beleidsinformatie is de databank een belangrijk instrument.

Om de toegankelijkheidsonderzoeken eenvormig over heel Vlaanderen te kunnen uitvoeren en om vergelijkbare gegevens te kunnen verzamelen over de provincies heen is het van belang dat er een vaste methodiek gehanteerd wordt tijdens de **screening ter plaatse**.

Per gebouwonderdeel of onderdeel van de publieke ruimte zijn vooraf vaste elementen bepaald die bekeken en/of gemeten worden. Deze elementen werden bepaald op basis van het **veto-principe**: 'Wat is voor personen met een beperking een reden om een gebouw niet zelfstandig te kunnen bezoeken, gebruik te kunnen maken van de dienstverlening of het activiteitsaanbod? 'Is het tekort ervan een reden om het gebouw niet te kunnen gebruiken' of met andere woorden, 'om thuis te moeten blijven?'

Toegankelijkheidsniveau

Het objectief weergeven van een gradatie in toegankelijkheid is niet altijd eenvoudig. Daarom hebben we voor heel wat vaste elementen per (gebouw) onderdeel normen vastgelegd waaraan een toegankelijkheidsniveau of score gekoppeld is. Voor het bepalen van deze score (+, +/- of -) gaat Toegankelijk Vlaanderen steeds uit van de afmetingen/maatvoeringen die, na afwerking, nodig zijn om als rolstoelgebruiker zelfstandig gebruik te kunnen maken van het gebouw of de publieke omgeving.

- **'+' score:** Het (gebouw)onderdeel is **zelfstandig toegankelijk**.
- **'+/-' score:** Het (gebouw)onderdeel is enkel **met hulp toegankelijk** of de nodige elementen zijn wel aanwezig maar niet goed geplaatst.
- **'-' score:** Het (gebouw)onderdeel is voor de meerderheid van personen **niet meer toegankelijk** of noodzakelijke elementen zijn niet aanwezig.

Naast de scorebepalende elementen zijn er ook heel wat informatieve elementen die worden opgenomen in Toegankelijk Vlaanderen. Deze informatieve elementen zijn aanvullend van aard en kunnen van belang zijn voor alle doelgroepen of voor één specifieke doelgroep.

Wijzigingen aan het gebouw/accommodatie

Via dit rapport tonen we u wat toegankelijkheid inhoudt en helpen we u om beter te begrijpen dat ook kleine aanpassingen al een wereld van verschil kunnen betekenen. De verbetering van de toegankelijkheid komt uiteindelijk iedere bezoeker en gebruiker ten goede omdat het zorgt voor een verhoging van het gebruikscomfort voor iedereen.

Let wel, het toegankelijkheidsonderzoek is slechts een **momentopname**. Indien u kleine verbeteringen aanbrengt kan u steeds het **adviesbureau toegankelijkheid** hiervan op de hoogte brengen. Dit kan bijvoorbeeld aan de hand van foto's, zodat indien mogelijk deze wijzigingen op de website kunnen worden aangebracht. Verbouwingen en grote aanpassingen hebben een grote invloed op de toegankelijkheid, op dat moment is het aangewezen het adviesbureau toegankelijkheid te contacteren voor een **'herscreening'**.

5.3 Basisrichtlijnen in functie van aanpassingen

Tijdens het toegankelijkheidsonderzoek (screening) in functie van Toegankelijk Vlaanderen gaan we uit van een aantal algemene basisprincipes die **over heel Vlaanderen** worden toegepast. Zo kunnen we tot een databank komen met objectieve gegevens die over de provincies heen vergelijkbaar zijn. Deze gegevens kunnen zowel scorebepalend als informatief zijn.

Hieronder geven we u een beknopt overzicht van een aantal algemene principes weer die in functie van toegankelijkheid gehanteerd worden.

1. Opstelruimte en manoeuvreerruimte

Het gebruik van een rolstoel vraagt steeds een vrije basisruimte.

Hoe bepalen we deze ruimte?

Voor de rolstoel op zich gaan we uit van een basisafmeting van B (breedte) 75 cm x D (diepte) 110 cm.

Aangezien we ons echter baseren op afmetingen in functie van zelfstandig rolstoelgebruik zal als vaste vrije basisruimte een opstelruimte voor de rolstoel toegepast worden van B 90 cm x D 120 cm (nodige arm en beenruimte voor zelfstandige bediening inbegrepen).

Om handelingen te kunnen uitvoeren en van richting te kunnen veranderen zal een rolstoelgebruiker ruimte nodig hebben om te kunnen bewegen (manoeuvreren).

Opstelruimte rolstoel: B 90 cm x D 120 cm

Manoeuvreerruimte: draaicirkel Ø150 cm

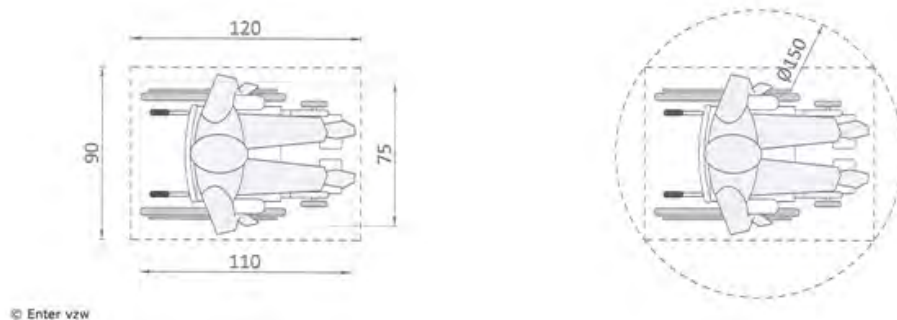

2. Toepassingen rolstoelgebruik

Circuleren in en rond een gebouw

Zich verplaatsen in en rond een gebouw doen we door gebruik te maken van (toegangs)paden, routes (zoals gangen, ...). Om deze routes op een gebruiksvriendelijke manier te kunnen gebruiken is het van belang dat ze voldoende breed zijn en vrij van obstakels, versmallingen,...

Indien we puntversmallingen (deuren, obstakels, ...) passeren dan gaan we uit van een beschikbare vrije doorgangsbreedte van 90 cm.

Vrije doorgangsbreedte (toegangs)paden, routes (dubbele passage mogelijk): B 150 cm

Vrije doorgangsbreedte deuren, obstakels, ... (puntversmallingen): B 90 cm

Versmallingen over een lengte van max. 10 m: B 120 cm

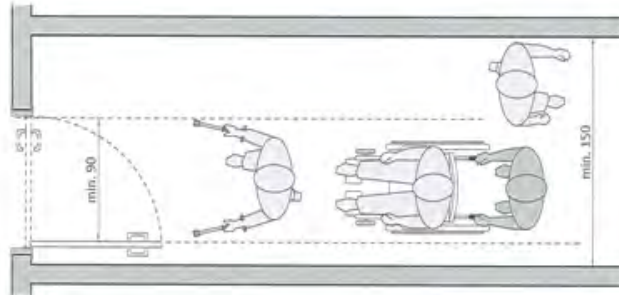

© Enter vzw

Drempelloos en obstakelvrij

Om routes, paden en ruimten zo optimaal mogelijk te kunnen gebruiken is een ondergrond in een goed bereikbaar, vast materiaal dat contrasteert met de omgeving van belang. Zorg voor zo weinig mogelijk obstakels op de route en voorziet ze zo drempelloos mogelijk (zonder putjes, goed onderhouden). Niveauverschillen groter dan 2 cm moeten steeds op een correcte wijze opgelost worden.

Gebruik van elementen vanuit een rolstoel

Naast zich verplaatsen moet een rolstoelgebruiker ook de mogelijkheid krijgen om activiteiten uit te oefenen, om toestellen te gebruiken, ...

Onderrijdbaar

Om het gebruik van vb. een tafel om aan te eten, een wastafel om zich aan te wassen of een onthaalbalie waar men formulieren moet invullen te optimaliseren is de onderrijdbaarheid (combinatie van de vrije breedte, vrije diepte en de vrije hoogte) van groot belang. Een rolstoelgebruiker moet met de voetsteunen en benen onder een object kunnen plaatsnemen (zitten).

Onderrijdbaarheid: vrije breedte 90 cm, vrije diepte 60 cm, vrije hoogte 70 cm

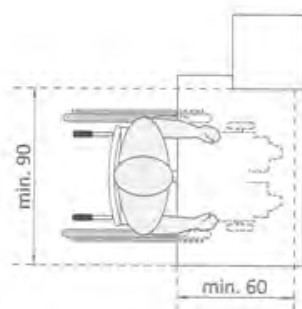

© Enter vzw

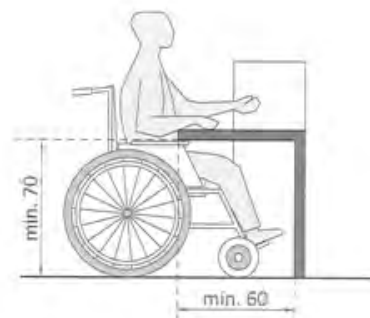

Plaatsing bedieningselementen....

Om toestellen, deuren, ... te kunnen bedienen vanuit zittende positie vb. om de bedieningsknoppen van een automaat te gebruiken of om een deur te openen is het van belang om rekening te houden met een bereikbare plaatsingshoogte van de deurkruk, bel, knoppen,... Ook is het van belang om bedieningselementen op een voldoende grote afstand ten opzichte van muren (binnenhoeken) of vaststaand meubilair,... te plaatsen. Bij deuren moet men hier zowel aan de duw als trekzijde rekening mee houden.

Bedieningshoogte: tussen 90 en 120 cm ten opzichte van het vloerniveau.

Vrije ruimte naast de deurkruk, bel, ...: 50 cm uit de dichtst aangrenzende binnenhoek

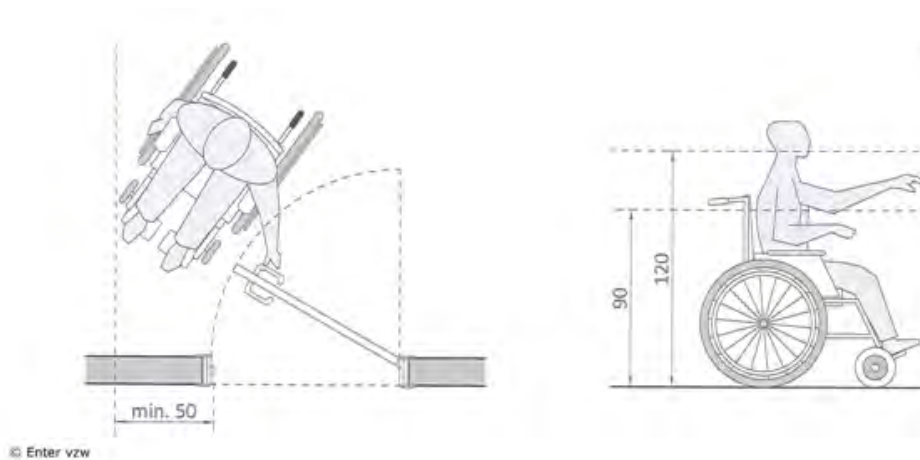

Vrije (transfer)ruimte

Om gebruik te kunnen maken van vaste zitelementen (douchezitjes, zitbanken, ...) en in het bijzonder om een transfer (verplaatsing) te kunnen maken naar vb het toilet, is het van belang om voldoende vrije ruimte te voorzien zowel voor als naast het object. Om deze transferruimte te kunnen gebruiken moet er bovendien ook voldoende ruimte aanwezig zijn tussen het object en eventuele andere vaste elementen (vb tussen de verschillende sanitaire toestellen).

In vb. een schouwburg, is het niet de bedoeling dat men een transfer moet maken naar de zitplaatsen. Daarom is het van belang dat een vrije ruimte voorzien wordt tussen de vaste zitjes om de rolstoel te kunnen plaatsen. Eventueel door enkele vaste plaatsen weg te nemen. Zorg ter hoogte van deze rolstoelplaats voor voldoende manoeuvreerruimte om de rolstoel op te kunnen stellen.

Naast het object (zijdelings): vrije ruimte van B 90 cm

Voor het object: vrije ruimte van D 120 cm

Vrije ruimte tussen toestellen: B 90 cm

Vrije plaatsingsruimte ter hoogte van andere zitplaatsen: B 90 cm x D 140 cm

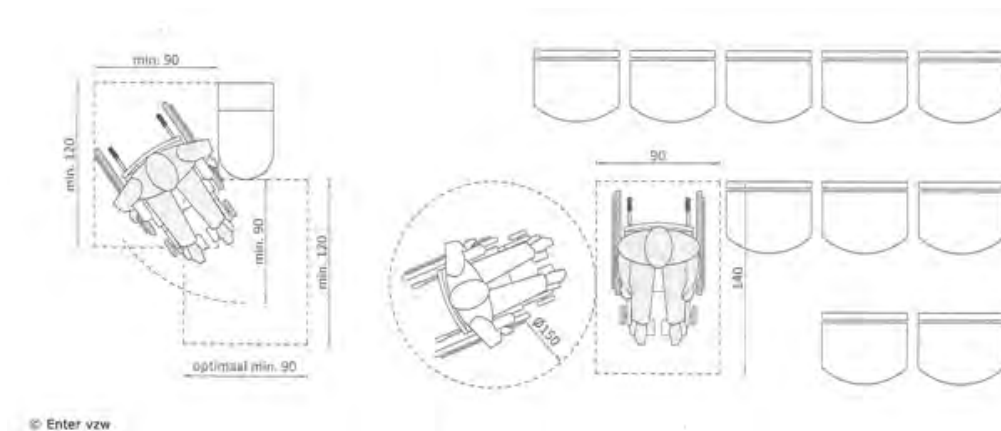

3. Informatieve elementen

Routegeleiding

Naast de vormgeving, het garanderen van een goede breedte en een minimum aan obstakels op de routes is tactiele geleiding voor personen met een visuele beperking van groot belang. Ook voor andere gebruikers kan dit een meerwaarde betekenen.

Routegeleiding kan op meerdere manieren gebeuren. Liefst door zoveel mogelijk gebruik te maken van de aanwezigheid van natuurlijke elementen zoals boordjes en randjes, groen ... en de structuur van de omgeving of gebouwen. Indien er onvoldoende bruikbare natuurlijke elementen aanwezig zijn, dan moet de route op die plaatsen met kunstmatige elementen aangevuld worden.

Contrasten en kleurgebruik

Voor de leesbaarheid van ruimten is naast een goede structuur ook een goede verlichting en contrast in kleur- en materiaalgebruik nodig. Een wand krijgt structuur als plinten, raam- en deurkozijnen duidelijk van elkaar te onderscheiden zijn. De kleur- en materiaalkeuze voor de afwerking van vloeren en wanden draagt bij tot de leesbaarheid en dus het intuïtief gebruik van de ruimte.

Pictogrammen, logo's, tekens en symbolen

Het gebruik van een combinatie tussen tekst en pictogrammen, symbolen,... heeft een positieve invloed op de begrijpbaarheid van gegevens. Gebruik zoveel mogelijk gestandaardiseerde of internationaal goedgekeurde pictogrammen (ISO 7001) tekens.

Bewegwijzerings- en informatieborden

Zorg er voor dat borden niet overladen zijn met informatie. Voorzie eerst de grote delen van het gebouw van een voldoende duidelijke aanduiding (informatiebord). Geef daarna de kleinere delen aan (bewegwijzering). Een goede plaatsingshoogte zorgt ervoor dat de borden binnen het gezichtsveld vallen en dus vlot traceerbaar zijn. Hierbij is er een verschil tussen borden op kleine leesafstand en borden op grote leesafstand. Contrasten en een juiste kleurkeuze (tekst - achtergrond) zijn van belang voor de vormgeving van bewegwijzerings- en informatieborden. Ze ondersteunen steeds de leesbaarheid.

Inhoudstafel

- 1 Inleiding -- 3
- 2 Algemeen overzicht van de toegankelijkheid -- 4
 - 2.1 Samenvatting screeningsverslag -- 4
 - 2.2 Schema -- 6
- 3 Gedetailleerd screeningsverslag -- 8
 - 3.1 Informatie -- 8
 - 3.1.1 Voorzieningen -- 8
 - 3.1.2 Informatie voor doelgroepen -- 8
 - 3.1.3 Specifieke informatie - accommodatie type -- 8
 - 3.1.4 Openbaar vervoer -- 8
 - 3.2 Bewegwijzering en signalisatie -- 9
 - 3.2.1 Bewegwijzering en signalisatie -- 9
 - 3.3 Parkeergelegenheid -- 10
 - 3.4 Toegangspaden -- 11
 - 3.4.1 Toegangspad naar hoofdinkom -- 11
 - 3.4.2 Toegangspad (Savoyestraat) -- 12
 - 3.5 Inkom -- 13
 - 3.5.1 Hoofdtoegang -- 13
 - 3.5.2 Lockers -- 13
 - 3.6 Loket -- 15
 - 3.6.1 Loket - Balie -- 15
 - 3.7 Horizontale circulatie -- 16
 - 3.7.1 Route naar onthaal -- 16
 - 3.7.2 Route naar lift en foyer -- 16
 - 3.7.3 Route naar Hotel Vander Kelen -- 17
 - 3.7.4 Route van lift naar zalen 0 en +1 -- 17
 - 3.8 Verticale circulatie -- 19
 - 3.8.1 Verticale circulatie - Algemeen -- 19
 - 3.8.2 Lift -- 19
 - 3.8.3 Nieuwe trappen -- 19
 - 3.8.4 Bestaande trappen -- 20
 - 3.9 Expositieruimte -- 21
 - 3.9.1 Tentoonstellingsruimte -- 21
 - 3.9.2 Belevingselementen -- 21
 - 3.10 Multifunctionele ruimte -- 22
 - 3.10.1 Forum (0) -- 22
 - 3.10.2 Foyer (0) -- 22
 - 3.11 Eet- en drinkgelegenheid -- 23
 - 3.11.1 Café (0) -- 23
 - 3.11.2 Terras - Balkon -- 25
 - 3.11.3 zaal (+1) -- 25
 - 3.12 Ateliers -- 26
 - 3.12.1 Kinderatelier -- 26
 - 3.13 Multifunctionele ruimte -- 27
 - 3.14 Buitenomgeving -- 28
 - 3.14.1 Museumtuin -- 28
 - 3.14.2 Dakterras A (0) -- 29
 - 3.14.3 Dakterras B (+2) -- 29
 - 3.15 Sanitair - Toiletten -- 31
 - 3.15.1 Toiletten - Algemeen -- 31
 - 3.15.2 Aangepast toilet dames (-1) -- 31
 - 3.15.3 Aangepast toilet heren (-1) -- 32
 - 3.15.4 Aangepast toilet Hotel Vander Kelen (0) -- 33
 - 3.15.5 Aangepast toilet aan trap (+1) -- 34
- 4 Actieplan om de toegankelijkheid te verbeteren -- 36
- 5 Bijlagen -- 37
 - 5.1 Begrippenlijst -- 37
 - 5.2 Over Toevla -- 38
 - 5.3 Basisrichtlijnen in functie van aanpassingen -- 39

Gegevens adviesbureau toegankelijkheid

Adresgegevens

Naam:	Inter, vestiging Hasselt
Adres:	Belgiëplein 1 3510 Hasselt
Tel:	011 87 41 38
E-mail:	hasselt@inter.vlaanderen
Website:	www.inter.vlaanderen
Toegankelijkheidsadviseur:	Bieke Thys
E-mail toegankelijkheidsadviseur:	bieke.thys@inter.vlaanderen

In samenwerking met:

Inter en het Vlaamse Gelijkekansenbeleid



Vlaanderen
is gelijke kansen

AGENTSCHAP
BINNENLANDS
BESTUUR

Bijlage 8: M in de pers 2014 t.e.m. 2017

Aantal uitgestuurde persberichten via Prezly per taal

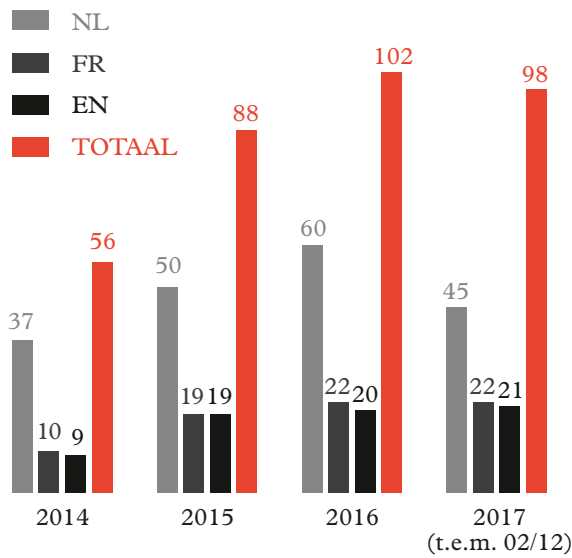

Aantal persconferenties

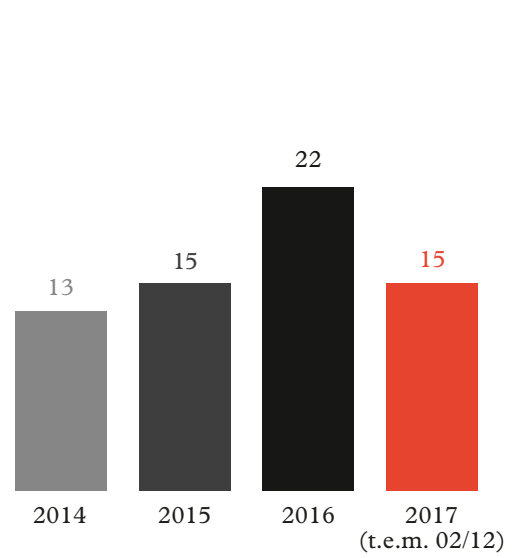

Totaal aantal perscontacten per jaar, aangevuld met nieuwe perscontacten per taal

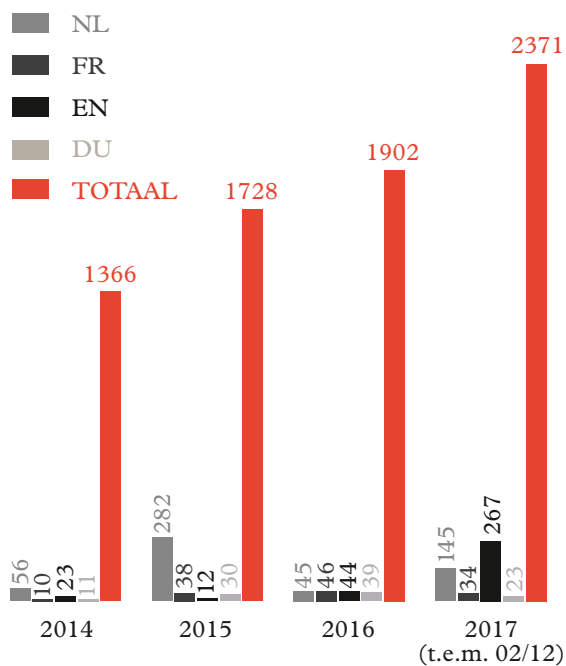

Persartikels

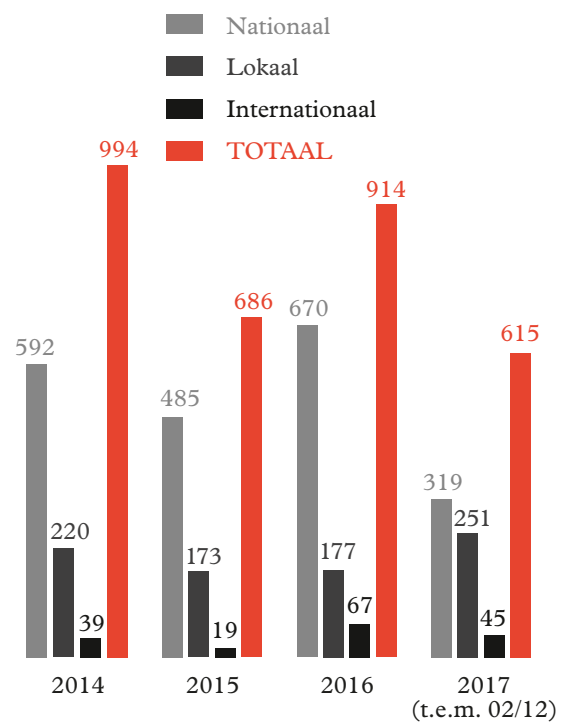

Bijlage 9: Samenstelling redactieraad



Annelies Evens

diensthofd communicatie

Veerle Ausloos

persmedewerker

Phellice Timmermans

sociale media en digitale communicatie

Goedele Puelinx

Afdeling oude kunst en collectie

Lore Boon

Afdeling hedendaagse kunst

Carine Van Dyck

Afdeling ondersteuning

Kara Kankilic

M-bassadeurswerking en onthaal

Marthy Locht

Afdeling publiekswerking

Bijlage 10: Model beeldgeletterdheid

A. Visual Literacy – competence model

Lode's model

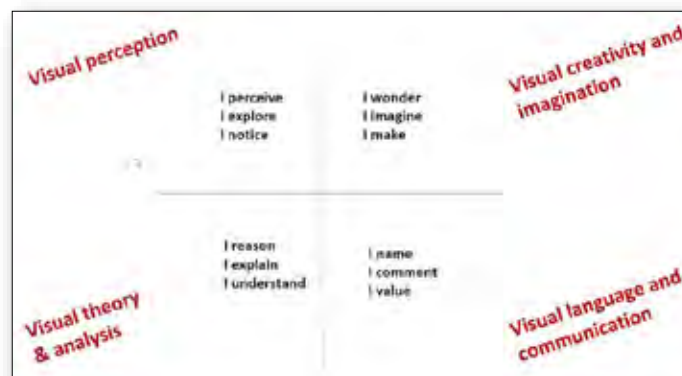

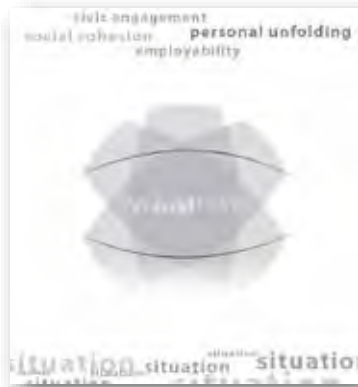

Both models merged

Visual perception

I notice
I explore
I name / describe

I wonder
I imagine (envision)
I make (draft, experiment, create)

Visual creativity and imagination

Visual analysis

I analyse (reason)
I explain
I interpret / understand

I present / communicate *
I comment / criticize **
I value

Visual language and communication

* Present images, communicate via images;
** criticize in the sense of art criticism
,to use images' is missing.



Visual Literacy competence model ?

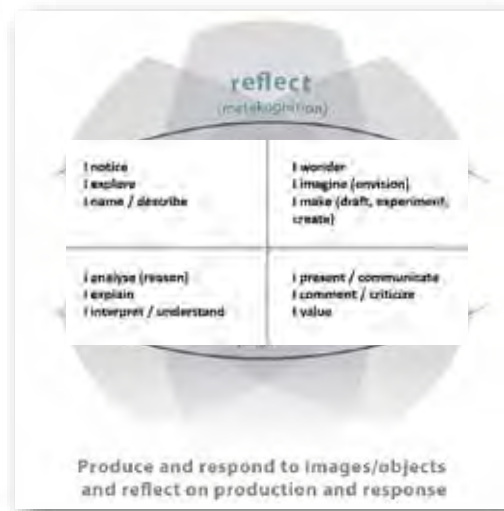

Visual Literacy competence model ?

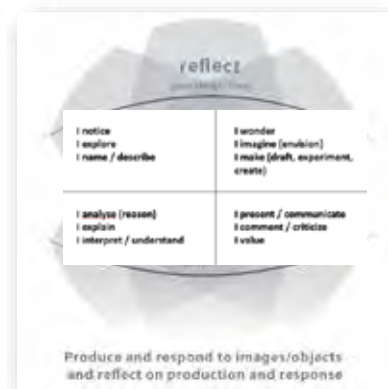

B. Visual Literacy – Museum

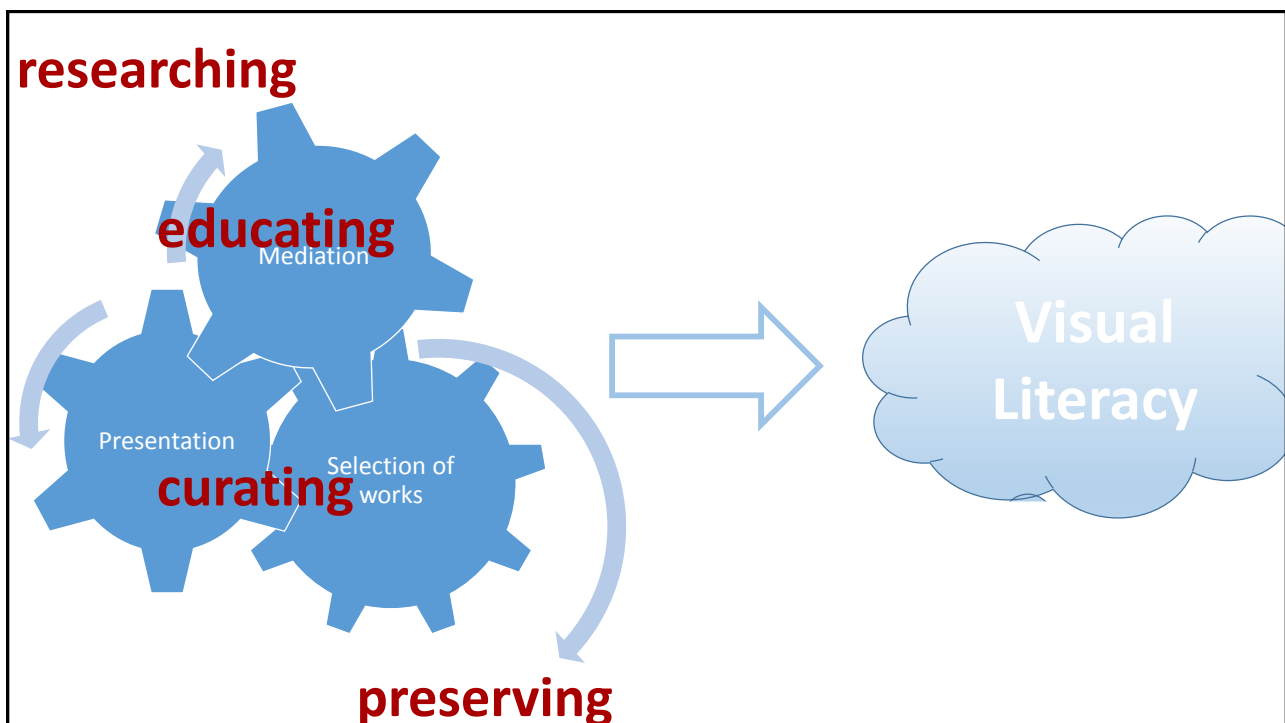

B. Visual Literacy – Museum M

Option 1: Researching existing
practice, using the model







Mediation



What is the first thing that you see?
Which colours stand out?
What are the materials that you see?
How many people are portrayed?



Mediation

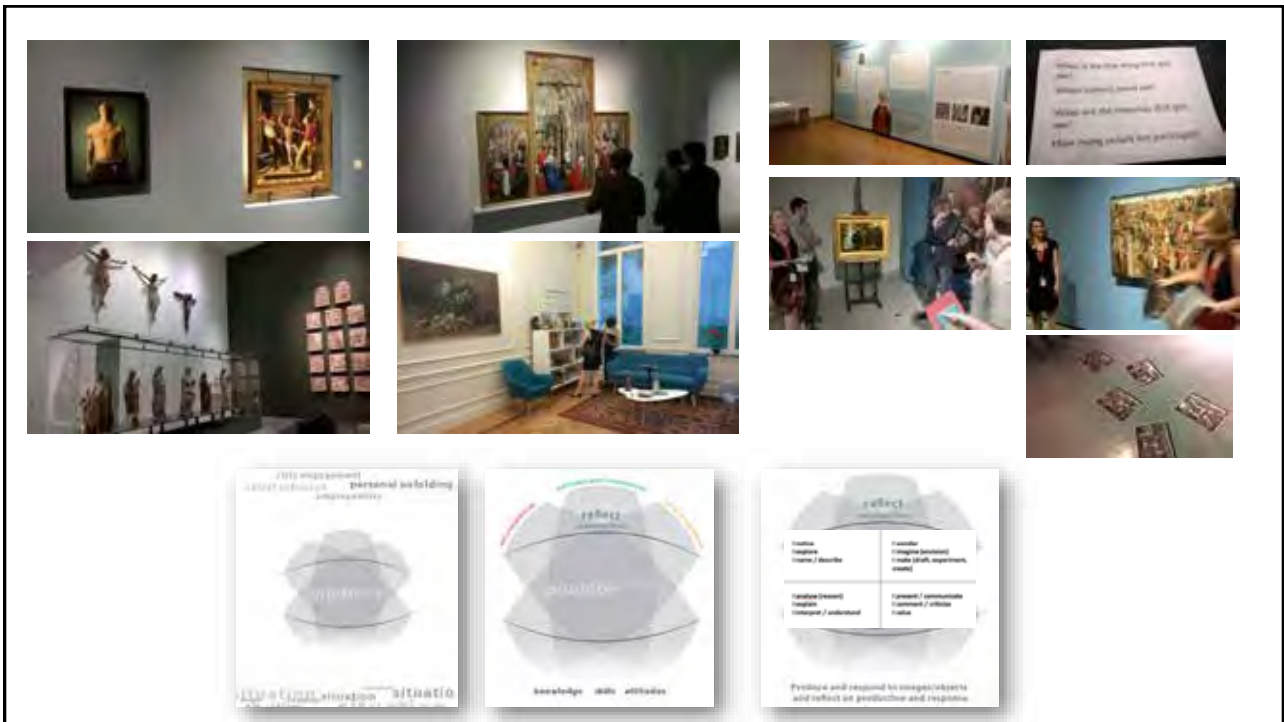

B. Visual Literacy – Museum M

Option 2: Developing profile
and practice, starting with the
model

Challenge 1

What is Visual Literacy, gained at Museum M, for?



Is Museum M able to simulate every day situations?

Challenge 2

How is Visual Literacy, gained at Museum M, related to transversal competences?

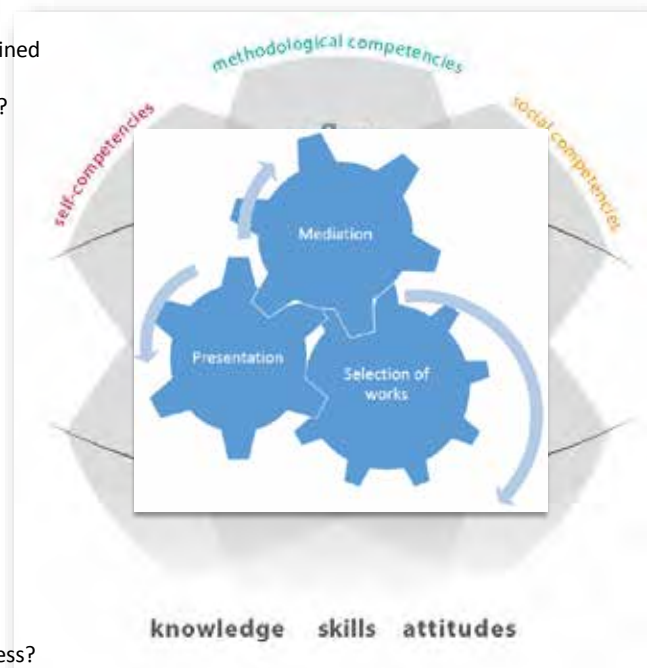

Which dimensions does Museum M wish to address?

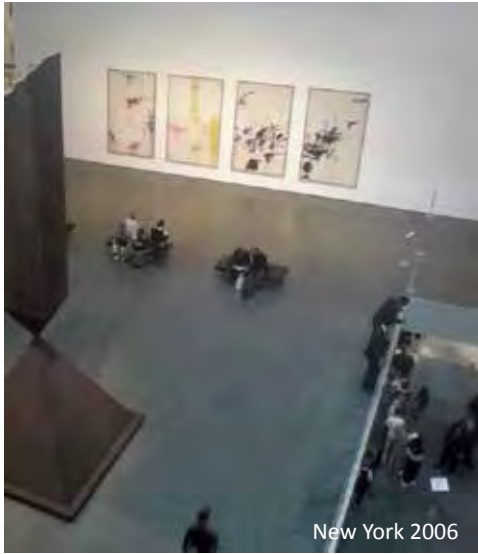

New York 2006



Riga 2016

Observe the observer



Munich 2014

Imagine the observer



Museum as a system –
‘making of’ an exhibition

Düsseldorf, Candida Höfer, 2011



Museum as a system –
‘making of’ an exhibition

Berlin, Kentridge, 2016

Museum as a system – exhibiting what museums do



Riga 2016



Museum as a system – how exhibitions work



Vienna 2015

Museum as a system
- new orders



Museum as a system
- its history



Bijlage 11: Aanbod per doelgroep

1. AANBOD PER DOELGROEP

1.1 ONDERWIJS

Kleuteronderwijs

Zeg het ... met een beeld: scherpstellen op de taal van beelden

Kan je spreken met een beeld? Ontdek zelf het verhaal van een kunstwerk.

In deze rondleiding maken jouw kleuters een kijk-reis door het museum. Samen met de gids leg je topmomenten digitaal vast op camera. Doorheen speelse opdrachten en kijkvragen leren kleuters rustig kijken naar kunst. Waarneming en verbeelding staan op het voorplan. En op het einde van jullie reis wordt de hele klas één levend kunstwerk.

Blad-steen-schaar: speel met de bouwstoffen van kunst

Welke bouwstoffen spelen in het hoofd van een beeldend kunstenaar? Hoe bepalend is die scherpe vorm, dat zachte materiaal of die felle kleur voor het kunstwerk? Samen met de gids ontleden jouw kleuters een kunstwerk in verschillende categorieën en leren zo een eigen beeldtaal. Ritme, compositie of contrast worden tastbare begrippen doorheen deze rondleiding.

Moeilijk? Niets van. In deze rondleiding staan samenspel, variatie, muzische werkvormen, expressie en experiment centraal. Loop als een vierkant door de museumzalen, verzin wie in welk kunstwerk woont, proef een kleur, ga op speurtocht met een tekening van een klasgenootje in de hand of verzin een eigen naam voor jullie klaskleur.

Het verliefde kunstwerk: op ontdekking in de wereld van kunst en gevoelens

Al eens verliefd geworden op een kunstwerk? Een herinnering teruggevonden in de kleur van een landschap? Kunstwerken houden ons een spiegel voor, vertellen iets over onze binnenkant.

Ontdek de veerkracht van jouw kleuters. Ook kleuters kunnen prima filosoferen over kunst en gevoelens. Hierdoor ontdekken ze meer over de kunstwerken en wordt de taalvaardigheid gestimuleerd. Maar er wordt niet alleen gepraat in deze rondleiding. Plasticine, pictionary, muziek en beweging spelen ook een rol.

Do it yourself: Bezoek M-Museum Leuven met je kleuters en geef zelf een rondleiding

Kom met je kleuters naar het museum en ga op ontdekking in het museum. Laat je betoveren door de kunstwerken, de kleuren, de vormen en de verhalen.

Ontdekkingsreis voor kleuters in de M-Schatkamer van Sint-Pieter

Ontdek de indrukwekkende Schatkamer van de Sint-Pieterskerk samen met je klas. In alle hoeken van deze kerk zitten schatten verstopt. Ga mee op avontuur en vind verborgen parels, draken, kunstschaten van de Vlaamse primitieven, vormen of kleuren. Ga op je rug liggen en ontdek hoeveel keer jij in de Schatkamer past. Verwacht je aan creatieve opdrachten, speelse kijkwijzers en originele spelvormen en dit in een prachtige, oude kerk.

Lager onderwijs

Zeg het beeldig: zoom in op de taal van beelden

Kan je spreken met een beeld? Ontdek zelf het verhaal van een kunstwerk.

Verbeelden, actie, mening en fantasie, schrijven en tekenen, waarnemen: kijken naar kunst is een totaalervaring. Tijdens deze interactieve rondleiding langs de vaste en tijdelijke collectie van het museum, ontdek je dat een beeld zelf 'spreekt' en dat we kunnen luisteren door te kijken. De rondleiding heeft als doel om de blik van de leerlingen te richten en anders te laten kijken. Kinderen leren de kunstenaars en hun kunstwerken beter kennen en dat kan op een actieve manier! Leerlingen maken een selfie met een spiegel, spelen een vormenspel of schetsen wat ze willen uitgommen op een kunstwerk.

Vorm/kleur/materiaal: speel met de bouwstoffen van kunst

Welke bouwstoffen spelen er in het hoofd van een beeldend kunstenaar? Hoe bepalend is die scherpe vorm, dat zachte materiaal of die felle kleur voor het kunstwerk? Leerlingen ontleden een kunstwerk in verschillende categorieën. Zo leren ze een eigen beeldtaal. Ritme, compositie of contrast worden tastbare begrippen doorheen deze rondleiding.

Moelijk? Niets van. In deze rondleiding staan samenspel, variatie, muzische werkvormen, expressie en experiment centraal. Verzin een sms-gesprek tussen twee bevriende kunstwerken, zoek het zwaarste kunstwerk of filosofer over alles wel een kleur heeft, maak een flashmob vanuit de beweging in een kunstwerk of pimp jullie eigen topstuk.

M-oties: praat en filosofer over kunst en gevoelens

Al eens verliefd geworden op een kunstwerk? Word je verdrietig van een donker schilderij? Een herinnering teruggevonden in de kleur van een landschap? Kunstwerken houden ons een spiegel voor, vertellen iets over onze binnenkant. Iedereen kijkt anders en maakt andere associaties.

Ontdek de veerkracht van jouw leerlingen. Ook kinderen kunnen prima filosoferen over kunst en gevoelens. Door tijdens het museumbezoek goed te kijken, luisteren en vergelijken, ontdekken kinderen meer over kunstwerken en ontwikkelen ze ook hun taalgevoel. Maar er wordt niet alleen gepraat in deze rondleiding. Plasticine, pictionary, muziek en beweging spelen ook een rol.

Workshop Hands-on

Ontdek de M-collectie, architectuur en tijdelijke tentoonstellingen op een actieve manier. Samen met een gids gaan de leerlingen aan de slag in de museumzalen en het M-atelier. Tijdens deze workshop is doen-doen-doen de slogan. Drama, dans, muziek, beeld of media: verschillende muzische domeinen komen aan bod. Haal inspiratie uit de museumzalen, experimenteer en realiseer je eigen blik op kunst.

Workshop M-studio

M-Museum Leuven heeft een digitale workshopruimte, midden in het museum. Ga aan de slag met Ipad's, met fototoestellen of met een camera. Je kan gebruik maken van je eigen smartphone en van onze M-app. Loop binnen in de M-studio voor een nieuwe opdracht, brainstorm rond tafel, experimenteer in de museumzalen en toon je resultaten op het grote scherm. Actie-reactie! Tijdens deze workshop staat spel en creatie centraal, gevoed door onze M-collectie, tentoonstellingen en het gebouw.

Do it yourself: Bezoek M-Museum Leuven met je leerlingen en geef zelf een rondleiding

Kom met je leerlingen naar het museum en ga samen op ontdekking. Laat je betoveren door de kunstwerken, de kleuren, de vormen en de verhalen.

Ontdekkingsreis voor kinderen in de M-Schatkamer van Sint-Pieter

Ontdek de indrukwekkende Schatkamer van de Sint-Pieterskerk samen met je klas. In alle hoeken van deze kerk zitten schatten verstopt. Ga mee op avontuur en vind verborgen parels, draken, kunstschaten van Vlaamse Primitieven, vormen of kleuren. Ga op je rug liggen en ontdek hoeveel keer jij in de Schatkamer past. Verwacht je aan creatieve opdrachten, speelse kijkwijzers en originele spelvormen en dit in een prachtige, oude kerk.

Secundair onderwijs

Zet je blik op scherp: inzoomen op beelden en verhalen

Kan je ook spreken met een beeld? Ontdek zelf het verhaal van een kunstwerk, door gefocust in te zoomen.

Deze actieve rondleiding houdt het evenwicht tussen info en actie, klassikaal en zelfstandig experiment. Leerlingen maken een storyboard, moodboard of soundtrack bij een kunstwerk maar gaan ook de discussie aan over wat kunst is. Waarneming, verbeelding, conceptualisering en analyse bij beeldende kunst zijn de doelstellingen van deze rondleiding. Hoe bereiken we dat? Zowel via opdrachten op maat als informatie of achtergrond bij de tentoongestelde kunstwerken.

Volgt vorm functie?: speel met de bouwstoffen van kunst

Welke bouwstoffen spelen in het hoofd van een beeldend kunstenaar? Hoe bepalend is een scherpe vorm, zacht materiaal of felle kleur voor het kunstwerk? Leerlingen ontleden een kunstwerk in verschillende categorieën en leren zo een eigen beeldtaal. Ritme, compositie of contrast worden tastbare begrippen doorheen deze rondleiding.

In deze interactieve rondleiding krijgen leerlingen info maar ook opdrachten. Ze maken een materiaalstamboom, een vormenecho of fotograferen het ritme in een abstract kunstwerk.

Art makes you stronger: praat, filosofer en geef expressie aan kunst en veerkracht

Kan kunst je sterker maken? In deze rondleiding onderzoeken we hoe goed we in ons vel zitten.

Komt dat door waar we geboren zijn, wie onze vrienden zijn, door de hobby's die we hebben, door ons karakter, door onze gevoelens en emoties, ... door kunst? We gaan voor de antwoorden te rade bij de kunstwerken zelf, we filosoferen er samen over en we geven creatief expressie aan onze indrukken, ideeën, ...

Workshop M-studio

M-Museum Leuven heeft een digitale workshopruimte, midden in het museum. Ga aan de slag met Ipads, je eigen smartphone, foto, film en onze M-app. Loop binnen in de M-studio voor een nieuwe opdracht, brainstorm rond tafel, experimenteer in de museumzalen en toon je resultaten op het grote scherm. Actie-reactie! Tijdens deze workshop staat spel en creatie centraal met onze M- collectie, tentoonstellingen en het gebouw als inspiratiebron.

Ik kom van ver

Hoe kijken vrouwen met een ander geboorteland naar de collectie van M-Leuven? Ontdek veelkleurige associaties, religieuze verhalen en verrassende inzichten in deze gidsbeurt. Zeker stof tot gesprek met/voor leerlingen secundair onderwijs. Een vaste M- gids gaat samen met enkele geïnteresseerde vrouwen de uitdaging aan om verhalen uit hun leefwereld te koppelen aan enkele door hun gekozen museumstukken. Ze verkennen de vaste opstelling, zoeken stukken uit die hen bijzonder treffen of die bij hen een belletje doen rinkelen. De vaste gids vertelt het kunsthistorische verhaal, de tweede gids vertelt vanuit de eigen blik die door haar origine wordt gekleurd.

Do it yourself: Bezoek M-Museum Leuven met je leerlingen en geef zelf een rondleiding

Kom met je leerlingen naar het museum en ontdek samen het museum. Laat je inspireren door de architectuur, de kunstwerken, de verschillende media en de verhalen.

Actieve rondleiding in de M-Schatkamer van Sint-Pieter

De Schatkamer van Sint-Pieter bevindt zich in de Sint-Pieterskerk, de oudste en grootste kerk van Leuven. Bewonder het koor, de straalkapellen, de kruisgalerij en enkele topwerken: bv 'Het Laatste Avondmaal' van Dieric Bouts. Een boeiende collectie en bijzondere locatie, zeker met een beklijvende gidsrondleiding. Spek voor de bek van leerkrachten geschiedenis, godsdienst of cultuurwetenschappen.

Leraren in spel/ Hoger onderwijs

Vorming op maat

Leerkrachten of leerkrachten in spé kunnen in M een vorming op maat aanvragen. Zowel voor lerarenopleiding, maar evengoed voor studenten uit de zorgsector, animatoren, ...

M-in -the- mix: een cocktail met alle hoekjes en kantjes van M

Ben je voor de eerste keer in M? Of wil je een brede kennismaking met M? Laat je dan verrassen door de verschillende aspecten van het museum. Een gids maakt je wegwijs in de architectuur van het gebouw en de geschiedenis van M. Je ontdekt zowel de M-collectie als een greep uit de tijdelijke tentoonstellingen oude of hedendaagse kunst.

Hoogtepunten uit de M-Collectie

Wil je graag focussen op de permanente collectie van M? Een gids maakt je wegwijs binnen de verschillende thema's uit onze collectie oude en hedendaagse kunst. Je ontdekt de *roots* van het museum, verschillende visies op presenteren of gaat in op onze befaamde verzameling Middeleeuwse beeldhouwkunst en toegepaste kunst.

1 + 1 = 3: Combi tijdelijke tentoonstelling en collectiepresentatie

In deze rondleiding neemt een gids je allereerst op sleeptouw in de tijdelijke tentoonstelling oude of hedendaagse kunst. Vervolgens maken we de link tussen deze tijdelijke presentatie en een hoofdstuk uit onze permanente collectie.

Ik kom van ver

Hoe kijken vrouwen met een ander geboorteland naar de collectie van M-Leuven? Ontdek veelkleurige associaties, religieuze verhalen en verrassende inzichten in deze gidsbeurt. Zeker stof tot gesprek met/voor studenten. Een vaste M- gids gaat samen met enkele geïnteresseerde vrouwen de uitdaging aan om verhalen uit hun leefwereld te koppelen aan enkele door hun gekozen museumstukken. Ze verkennen de vaste opstelling, zoeken stukken uit die hen bijzonder treffen of die bij hen een belletje doen rinkelen. De vaste gids vertelt het klassieke (kunsthistorische) verhaal, de tweede gids vertelt vanuit de eigen blik die door haar origine wordt gekleurd.

Topstukken M-Schatkamer

Een M-gids brengt de geschiedenis van de M-Schatkamer tot leven. Tijdens deze rondleiding krijg je meer inzicht in topstukken van de Vlaamse schilderkunst.

Rituelen M-Schatkamer

Rituelen zijn van alle tijden. Wat kan kunst ons vertellen over de rituelen van toen en nu? In deze rondleidingen bekijk je de kunstwerken in detail. Zo ga je op zoek naar bestaande, verdwenen of veranderde rituelen.

Rondleiding op maat van NT2 onderwijs

Kunst en erfgoed bevatten een rijkdom aan verhalen. Een ideaal vertrekpunt om de Nederlandse taal te leren. Wat vertellen de werken ons over het leven hier en welke verhalen uit de rest van de wereld weken ze los? Kom het samen met jouw groep ontdekken in het museum.

In deze rondleidingen staat de ontmoeting centraal: van het museum met de cursisten, van de cursisten met de kunst en van de groep onderling. De ervaringen, indrukken, verhalen, ... van de cursisten nemen daarbij een centrale plaats in. Met kleine interactieve opdrachten ondersteunen we het talige gesprek.

Website onderwijsaanbod:

www.mleuven.be/nl/met-de-klas

www.schoolmetcultuur.be

2. GEZINNEN & KINDEREN

Gezinnen & kinderen kunnen het hele jaar door in M terecht voor een gezinsaanbod **op maat**. Voor gezinnen zijn er speurboekjes, quizen en gezinsparcours. Voor kinderen is er de museumspelstraat, zijn er verjaardagsfeestjes, aanvullen

VIER JE VERJAARDAG IN M

Vier je verjaardag in stijl tussen de kunst!

Plezier, creatief spel en feest staan centraal in dit verjaardagsfeestje. Sla de handen in elkaar en puzzel een feestje vol verrassingen samen. Maak een eigen feestmenu, een buste van de jarige of ga op speurtocht met walkie-talkies en onze audioguide.

VAKANTIEKAMPEN M & KONING KEVIN

Elke zomer organiseert M vakantiekampen. In samenwerking met Koning Kevin of door eigen gidsen. **Maak je klaar voor een onvergetelijke zomer!**

Weet jouw kapoen met z'n creativiteit geen blijf? Dan is het laboratorium van M de *place-to-be* deze zomer! Experimenteren met kunst, ravotten en spelen zijn de succesvolle ingrediënten van onze onvergetelijke zomerrateliërs.

M-IDZOMER FOR KIDS

Festival | 01.08.17

In 2017 pakte M voor het eerst uit met M-idzomer for Kids. Niemand minder dan Kapitein Winokio bracht de kinderen naar hogere sferen. 2017: 1002 bezoekers

Gezinsparcours Vlieg

Deze zomer krijgen (speur)neuzen de hoofdrol in M. Kom samen met het hele gezin de vernieuwde collectie ontdekken aan de hand van een geurenzoektocht. Wrijf over je boekje voor een frisse start, ruik aan zilverpoets in het eeuwenoude Vanderkelenhuis of teken de neus van een reuzenhoofd. Heb jij ook een neus voor hedendaagse kunst? In de tentoonstellingen van Aurélien Froment en Cecile B. Evans vind je ook fijne opdrachten. Snuffel aan een wandtapijt of teken je eigen robot met een superzintuig. Ruik jij waar de schat verborgen zit?

M-SPEELTIJD

Workshops voor gezinnen op zondag

Kunst kijken mag, maar creatief aan de slag gaan is even fijn. Daarom kan je vanaf september elke eerste zondag van de maand aansluiten bij workshops op maat van gezinnen. Inspiratie halen we bij de museumexpo's, één specifiek collectiestuk of een passend thema.

Museumspelstraat

VANAF 01.07.15 > nu

Een groep bonte vogels strijkt neer in de Savoyestraat en in onze museumtuin. Flamingo, ooievaar of pelikaan, ze nestelen zich met mascotte Marcel in het museum en voelen zich er helemaal thuis. Hinkel je een weg door het vogelpad in de Savoyestraat en ontdek hun flamboyante huisjes. Nog Er is een blotevoetenpad, een muziek- en een klimmuur. Daarnaast voorziet M buitenspeelgoed en zijn er in de weekends tijdens de zomervakantie diverse workshops en activiteiten zoals yoga, theater en knutselateliërs.

Website aanbod gezinnen:

www.mleuven.be/nl/met-kinderen

3. GROEPSBEZOEK

M-in -the- mix: een cocktail met alle hoekjes en kantjes van M

Ben je voor de eerste keer in M? Of wil je een brede kennismaking met M? Laat je dan verrassen door de verschillende aspecten van het museum. Een gids maakt je wegwijs in de architectuur van het gebouw en de geschiedenis van M. Je ontdekt zowel de M-collectie als een greep uit de tijdelijke tentoonstellingen oude of hedendaagse kunst.

Hoogtepunten uit de M-Collectie

Wil je graag focussen op de permanente collectie van M? Een gids maakt je wegwijs binnen de verschillende thema's uit onze collectie oude en hedendaagse kunst. Je ontdekt de *roots* van het museum, verschillende visies op presenteren of gaat in op onze befaamde verzameling Middeleeuwse beeldhouwkunst en toegepaste kunst.

1 + 1 = 3: Combi tijdelijke tentoonstelling en collectiepresentatie

In deze rondleiding neemt een gids je allereerst op sleeptouw in de tijdelijke tentoonstelling oude of hedendaagse kunst. Vervolgens maken we de link tussen deze tijdelijke presentatie en een hoofdstuk uit onze permanente collectie.

Tentoonstelling Middeleeuwse beeldhouwkunst uit Aken + Middeleeuwse beeldhouwkunst uit de M-collectie

22.09.17 >< 27.05.18

Hoe beïnvloedde verschillende steden elkaar op het vlak van beeldhouwkunst, in de Middeleeuwen? Samen met het Ludwig Forum Aachen onderzoekt M de invloeden tussen verschillende productiecentra in de Middeleeuwse Nederlanden. Deze tentoonstelling koppelen we aan onze eigen collectie. In het tweede deel van de rondleiding ontdek je de lokale context van Leuvense beeldhouwkunst uit deze periode, met focus op de hand van de meester of beeldhouwtechnieken.

Edgard Tytgat: 'Fantasie komt tot leven' + Beeldverhalen en narratieven uit de M-collectie

07.12.17 >< 08.04.18

M brengt de 'sprookjes' van Tytgat opnieuw tot leven. Net zoals de cineasten van zijn tijd, verbeeldde hij een wereld vol fantasie, absurditeit en humor. Maar ook onze eigen collectie zit vol beeldverhalen en verhaalstructuren. In de eerste zaal van de M-collectie ontdek je welke verhalen een kunstwerk bloot geeft als je zelf de tijd neemt om in te zoomen, focussen en verder te kijken dan je neus lang is.

Ik kom van ver

Hoe kijken vrouwen met een ander geboorteland naar de collectie van M-Leuven? Ontdek veelkleurige associaties, religieuze verhalen en verrassende inzichten in deze gidsbeurt. Zeker stof tot gesprek met/voor studenten. Een vaste M- gids gaat samen met enkele geïnteresseerde vrouwen de uitdaging aan om verhalen uit hun leefwereld te koppelen aan enkele door hun gekozen museumstukken. Ze verkennen de vaste opstelling, zoeken stukken uit die hen bijzonder treffen of die bij hen een belletje doen rinkelen. De vaste gids vertelt het klassieke (kunsthistorische) verhaal, de tweede gids vertelt vanuit de eigen blik die door haar origine wordt gekleurd.

Topstukken M-Schatkamer

Een M-gids brengt de geschiedenis van de M-Schatkamer tot leven. Tijdens deze rondleiding krijg je meer inzicht in topstukken van de Vlaamse schilderkunst.

Rituelen M-Schatkamer

Rituelen zijn van alle tijden. Wat kan kunst ons vertellen over de rituelen van toen en nu? In deze rondleidingen bekijk je de kunstwerken in detail. Zo ga je op zoek naar bestaande, verdwenen of veranderde rituelen.

Website aanbod groepen:

www.mleuven.be/nl/met-een-groep

4. STUDENTEN

Binnen een studentenstad als Leuven wil M een culturele ontmoetingsplek zijn voor deze specifieke doelgroep. Het tijdelijk aanbod voor volwassenen is ook steeds beschikbaar voor studenten uit het hoger onderwijs in groepsverband. Daarnaast ontwikkelt M een specifiek aanbod voor studenten. Voor deze projecten worden verschillende samenwerkingen en partnerschappen aangegaan zoals met de KU Leuven, Mecenaz (de studentenvereniging Kunstwetenschappen, LOKO en de Leuvense Alumniking.

Elk jaar organiseren we samen met de studenten minimum één museumnacht. In 2017 vindt deze plaats op 27 november. Enkele studenten Culturele Studies, Dienst Cultuur KU Leuven en M slaan de handen in elkaar. Samen presenteerden ze een levendige museumnocturne.

Website:

www.mleuven.be

5. AANBOD OP MAAT & BIJZONDERE DOELGROEPEN

M OP LOCATIE

M-idzomer breekt uit

Tijdens 'M-idzomer breekt uit' is de 'binnenkoer' voor één dag een bruisende festivalplek en krijgen de gedetineerden een plek op het podium. Partners: M – Museum Leuven, 30CC en het Depot

Geluksvogels ziekenhuisschool

aanbod op maat rond veerkracht voor de kinderen en hun families die daar verblijven

RIJK DER ZINNEN | Rondleiding voor personen met een visuele beperking

Deze rondleiding op maat van personen met een visuele beperking stelt het zintuigelijke centraal. Hedendaagse en oude kunst worden zo ontsloten voor blinden en slechtzienden.

IK KOM VAN VER | Rondleiding

Rondleiding waarin verschillende stemmen uit verschillende culturen aan bod komen en hun verhaal vertellen bij de M-collectie.

WERELD VAN HERINNERING | Rondleiding

Rondleiding op maat voor personen met dementie, op maat van woonzorgcentra. Centraal in de rondleiding staan beleving en creatief denken. De gids treedt op als bemiddelaar: er zijn geen foute of juiste antwoorden.

WORKSHOP VOOR VLUCHTELINGEN - JONGEREN 14 – 18 jaar

Een keer per maand organiseerde M een workshop waarin niet het talige maar juist de ontmoeting en de eigen beleving voorop staat. Het museum en de kunst kunnen hoop, inspiratie of troost bieden. Het museum is vooral een plek om tot rust te komen en om creativiteit te stimuleren. De jongeren werden uitgedaagd om op een creatieve manier hun associaties of verhalen die de kunstwerken bij hen oproepen vorm te geven op een niet-talige manier.

Aanbod website:

<https://www.mleuven.be/nl/personen-met-een-beperking>

6. M-BASSADEURS en M-CENAS

Voor deze doelgroep zijn er verschillende formules en voordelen. Hieronder vind je een opsomming van de verschillende opties.

INDIVIDUEEL € 45 | DUO € 70 | GEZIN € 70

M-bassadeur

Voordelen:

- ▶ Gratis toegang M
- ▶ Gratis toegang M-Schatkamer
- ▶ Vriendendag
- ▶ Uitnodiging vernissages
- ▶ Nieuwsbrief M-bassadeurs
- ▶ Korting bij activiteiten in het museum

INDIVIDUEEL € 90 | DUO € 130 | GEZIN € 130

M-bassadeur+

Voordelen:

Alle M-bassadeurvoordelen

- ▶ + VIP-rondleidingen
- ▶ + Korting M-Shop 10%
- ▶ + Uitstappen (betalend)
- ▶ + Voorinschrijving (gezins)activiteiten
- ▶ + Spontane uitnodigingen, vb. galerijbezoek
- ▶ + keuze van M-bassadeur, vb. favoriete plek
- ▶ + passie van de M-bassadeur, vb. favoriete werk
- ▶ + lezingen
- ▶ + concerten
- ▶ + activiteiten in het museum

Website aanbod:

www.mleuven.be/nl/m-bassadeurformules

Bijlage 12: Doelgroepenmatrix

Doelgroepenmatrix 2017

MIDDELEN
(volgens graad van personalisatie)

	Archives	www.mleuven.be	Yammer	Pers (algemene media)	Advertentie mediateads	Advertentie mediateads	Digitaal agenda's	Facebook	Twitter	Instagram	Communicatiekanalen	M-genda	www.schoorsteekultur.be	Geselschap	e-DM per doelgroep	DM (uitnodiging brief)	Perbericht/ ersdossier	Persontoespraak
Brede publiek	xxx	xxx	0	xxx	0	xxx	xx	xx	x	xx	xx	xx	0	xx	0	0	0	0
Geïnteresseerd publiek																		
> Geïngageerd (=prof.)	x	xx	0	xx	xxx	0	x	xx	x	xx	0	0	0	0	xxx	0	0	0
> M al bezocht (prospects)	x	xxx	0	xxx	0	xxx	xxx	x	xxx	xx	xx	0	xx	xx	xxx	0	0	0
Bedrijven																		
	x	xx	0	xx	0	0	0	0	x	0	0	0	0	0	xxx	0	0	0
Socio -cult verenigingen (Davidfonds, KVLV, gezinsbond,...)	x	xx	0	xx	x	0	xx	xx	x	xxx	x	0	x	x	xxx	xxx	0	0
Scholen																		
	x	xx	0	xx	0	0	xx	xx	0	xx	x	xxx	0	x	xx	x	0	0
Intermediairen																		
> Politici (stad Leuven, VL-Br, VI)	x	xx	0	xx	xx	0	x	xx	xx	xx	0	xx	0	0	0	xxx	0	0
> Middenveld (OCMW, CAW, Fabera, Amaranit,...)	x	xx	0	xx	xx	0	xx	xx	x	xxx	xx	0	0	0	xxx	xx	0	0
> Leuven: stad & partners (KULeuven, Dienstr Cult, STUK, 30CC...)	x	xx	0	xx	xx	0	xx	xx	xx	xxx	xx	0	0	0	xxx	xx	0	0
Pers																		
> algemene pers	x	xx	0	xx	xx	0	x	xx	x	0	0	0	0	0	xx	x	xxx	xxx
> valpers	x	xx	0	xx	xx	xxx	x	xx	x	0	0	0	0	0	xx	x	xxx	xxx
M-bassadeurs																		
	x	x	0	x	0	0	xx		x	0	xx	0	0	0	xxx	xxx	0	0
Vrijwilligers																		
	x	x	0	x	0	0	xx		x	0	xx	0	0	0	xxx	xxx	0	0
Projectmedewerkers																		
> ad hoc	x	xx	0	x	x	xxx	x	xx	xx	0	0	0	0	0	xxx	xx	0	0
> structureel (vb: Cera)	x	xx	0	x	x	xxx	x	xx	xx	0	0	0	0	0	xxx	xx	0	0
Interne medewerkers																		
	x	xx	xxx	0	0	0	xx	0	xx	0	xx	0	xx	xx	xx	x	x	0

Legende
xxx = prioriteit
xx = belangrijk
x = werkt ook op deze doelgroep
0 = bewust niet toegepast

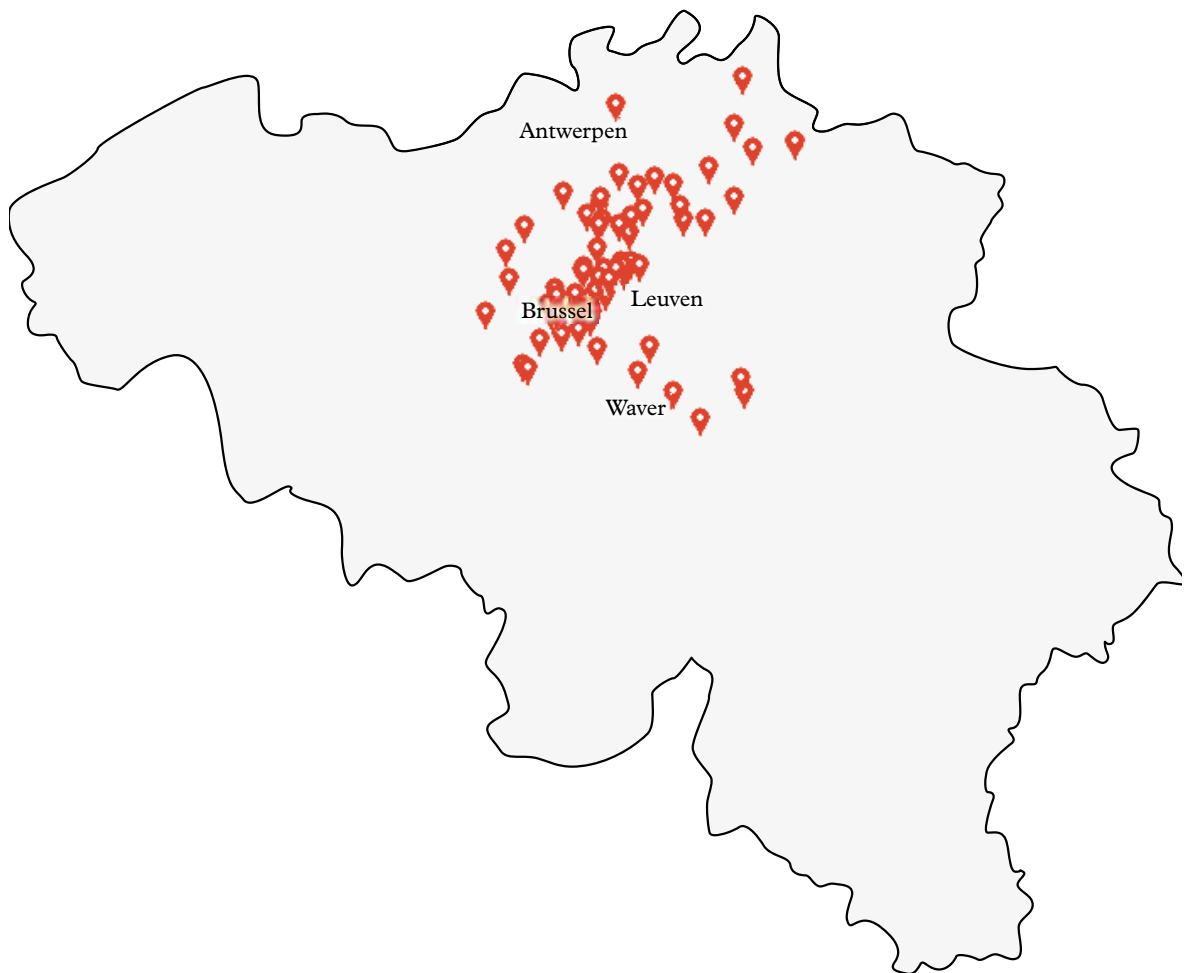
Bijlage 13: Geomapping van de scholen**KLEUTER- EN LAGER ONDERWIJS 1000-2900**

KLEUTER- EN LAGER ONDERWIJS 3000-9000

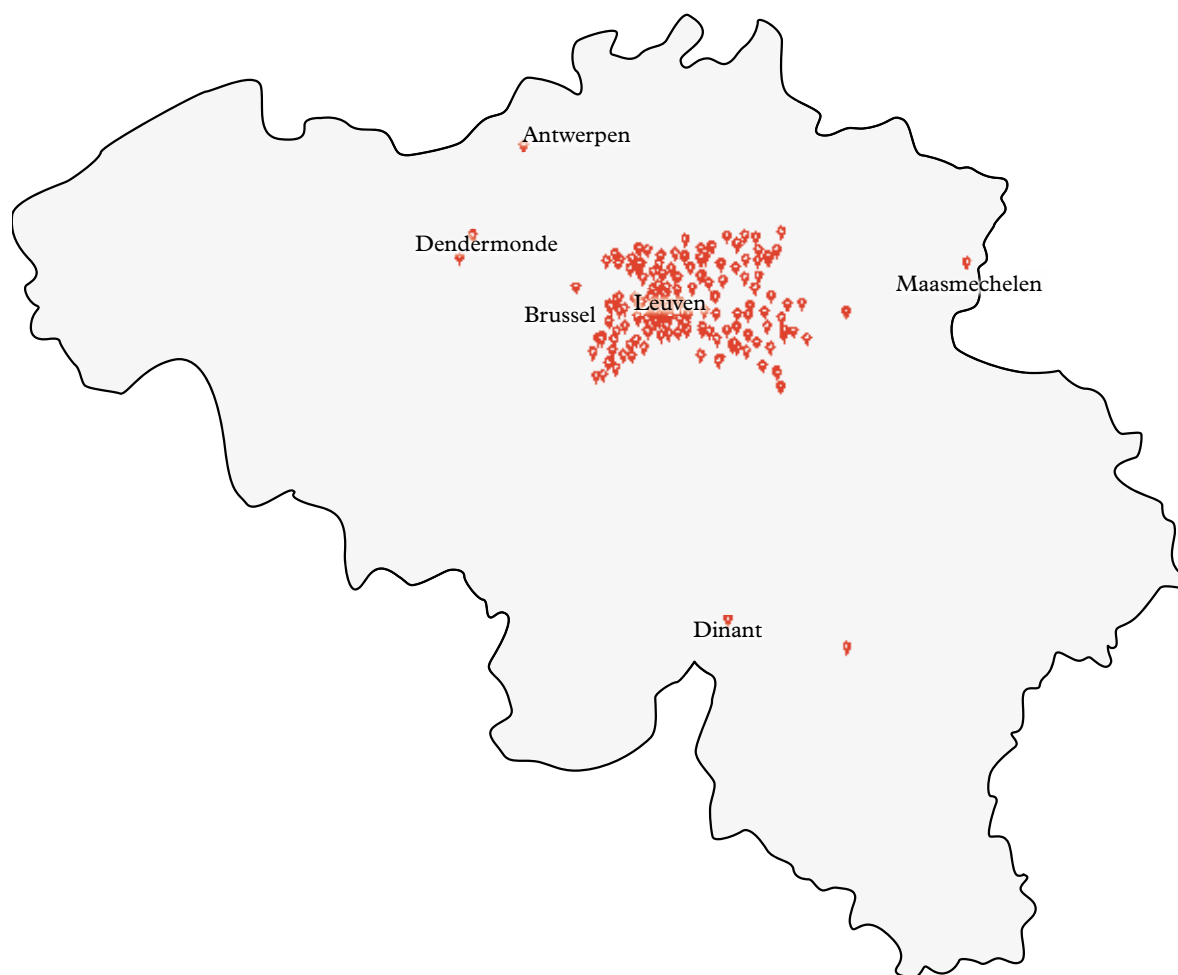

SECUNDAIR ONDERWIJS



VOLWASSENENONDERWIJS EN UNIVERSITEITEN

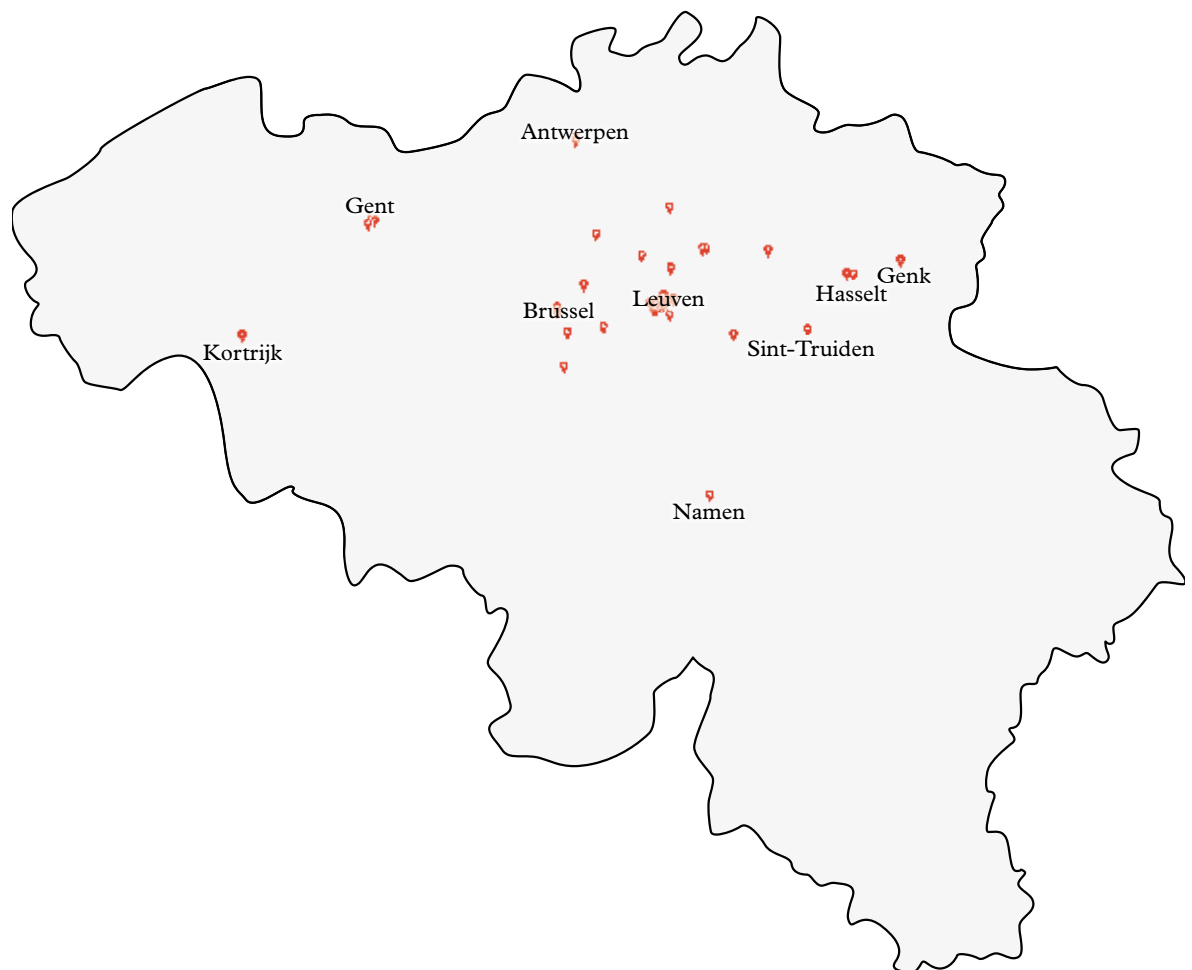

Bijlage 14: Klantgericht museum: bereiken, boeien en binden

KLANTGERICHT MUSEUM

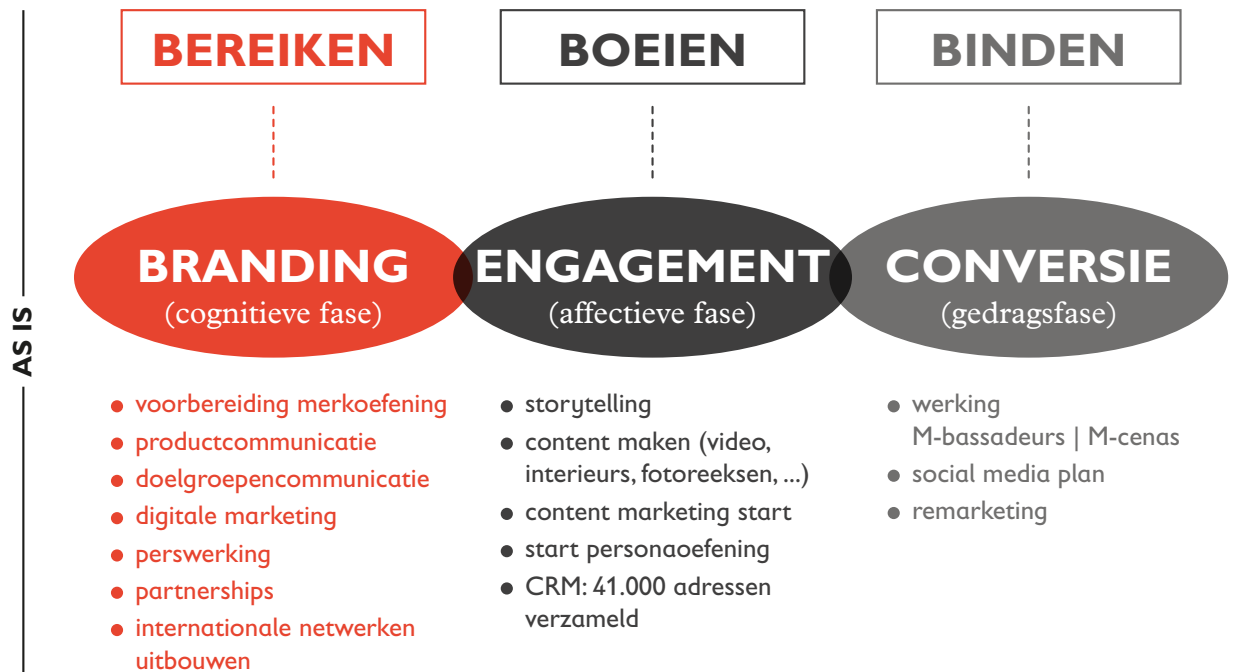

VISITOR JOURNEY: acties



CONTINU VERBETEREN FLOWS EN PROCESSEN

KLANTGERICHT MUSEUM TOUCHPOINTS

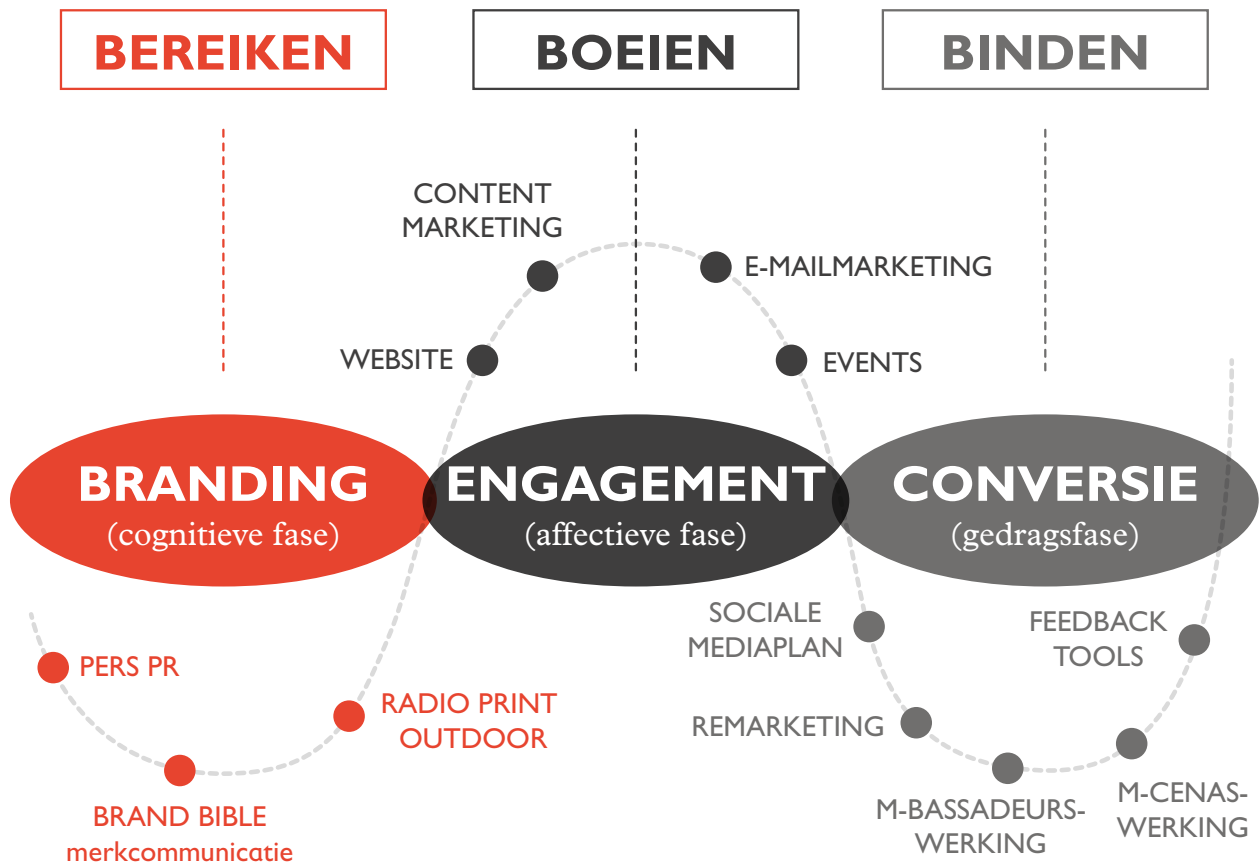

VISITOR JOURNEY: media

Bijlage 15: Overzicht van de corporate communicatie instrumenten

	JAN	FEB	MAA	APR	MEI	JUN	JUL	AUG	SEP	OKT	NOV	DEC
website	doorheen heel het jaar											
sociale media	doorheen heel het jaar											
pers	doorheen heel het jaar											
M-agenda 4 x per jaar	1		2		3		4					
Algemene nieuwsbrief 12 x per jaar	1	2	3	4	5	6	7	8	9	10	11	12
Elektronische nieuwsbrief groepen 2 x per jaar				1								2
Elektronische nieuwsbrief kleuteronderwijs 2 x per jaar					2				1			
Elektronische nieuwsbrief lager onderwijs 2 x per jaar					2				1			
Elektronische nieuwsbrief secundair onderwijs 2 x per jaar					2				1			
Elektronische nieuwsbrief hoger onderwijs 2 x per jaar					2				1			
Elektronische nieuwsbrief professionals hedendaagse kunst 12 x per jaar	1	2	3	4	5	6	7	8	9	10	11	12
Elektronische nieuwsbrief gezinnen 3 x per jaar	3					2			1			
Elektronische nieuwsbrief M-bassadeurs 12 x per jaar	1	2	3	4	5	6	7	8	9	10	11	12
Elektronische nieuwsbrief M-Cenassen 12 x per jaar	1	2	3	4	5	6	7	8	9	10	11	12

Bijlage 16: Communicatieplan tentoonstelling Hendrick De Clerck

Naam tentoonstelling	Hendrick De Clerck																			
Data:	11.02.16 >< 15.05.16																			
Partners:																				
Categorie tentoonstelling:																				
Regio:	nationaal																			
Budgetbeheerder:	Annelies Evens																			
Budget:	25.000																			
SAC	M/210011																			
M Communicatie																				
Grafische vormgeving	Lotte Haesendonck & Debby Bruers																			
PROMOTIEMIDDELEN	aantal	info/leverancier	nov/15	dec/15	jan/16	feb/16	mrt/16	Raming	Kost excl btw	Kost incl btw	verantwoordelijk	Wie ?								
VORMGEVING																				
Lotte Vormgeving								€ 500,00												
		Factuur januari							€ 122,50	€ 148,23										
		Factuur februari							€ 78,75	€ 95,29										
VERTALINGEN																				
Uitnodiging																				
Persdossier								€ 60,00												
								€ 500,00												
Vertaling persdossier Ted Alkins									€ 234,00	€ 283,14										
Vertaling persdossier Alain Kinsella									€ 266,20	€ 322,10										
Vertaling persuitnodiging Alain Kinsella									€ 46,20	€ 55,90										
Persuitnodiging HDC - Emma Arblaster									€ 46,00	€ 55,66										
Pers & trade																				
Broodjes persconferentie		Imanus Sandwich Club							€ 71,51	€ 75,80										
DRUKWERK																				
Uitnodigingen	500								€ 92,00	€ 111,32										
Print 100 x1m² affiches stations NMBS		Clear Channel							€ 1.329,00	€ 1.608,09										
Affiches A0								€ 450,00	€ 459,90	€ 556,48										
Affiches A2								€ 120,00	€ 117,70	€ 142,42										
Banners Bondgenotenlaan	15								€ 1.252,50	€ 263,03										
Gevelbanners M	2								€ 192,00	€ 232,32										
DISTRIBUTIE AFFICHAGE & FLYERS																				
Kaders 100 x1m² affiches stations NMBS		Publifer						€ 6.435,00	€ 6.435,00	€ 7.786,35										
50 A0 Antwerpen : 22-02 tot 07-03 (800 €) of		Benny						€ 800,00												
100 A0 Antwerpen : 22-02 tot 07-03 (1600 €)		Benny						€ 1.600,00												
50 A0 Gent : 11-04 tot 25-04 (800 €)		Benny						€ 800,00												
60 A2 Leuven : 15-02 tot 07-03 (630 € + btw)		Benny						€ 630,00												
100 A2 Antwerpen : 15-02 tot 29-02 (700 € + btw)		Benny						€ 700,00												
100 A2 Gent : 15-02 tot 29-02 (700 € + btw)		Benny						€ 700,00												
200 A2 Brussel : 15-02 tot 29-02 (1400 € + btw)		Benny						€ 1.400,00	€ 5.750,00	€ 6.957,5										
		Benny totaal																		
PARTNERS communicatie																				
B dagtrip folder + inlassing Metro								€ 1.400,00	€ 1.400,00	€ 1.694,00										
VARIA acties																				
Klara live uitzending								€ 2.500,00												
Corbis aankoop 2 beelden								€ 399,00	€ 548,00	€ 580,88										
OKV advertentie								€ 149,00	€ 360,00	€ 435,60										
								360	€ 360,00	€ 435,60										
		1/4de pagina (april - mei)																		

Bijlage 17: Contentplan oude kunst

Extra voorstel

Dit was 2017 voor onze collectie...

Bijkomend presentatiemoment in zaal 6 [periode: dec > april]

- > Ingevuld met recente aanwinsten collectie
- > Eventuele link met onderzoeksmethoden en Leuven Mindgate,
- > Kans om onze stakeholders werk rond collectie te presenteren, vb: schepencollege, commissie cultuur, journalisten, concullega's, etc...
- > Opening presentatie met eventueel depotbezoek aan gekoppeld

6 key messages

1. Verwerving: aankopen & schenkingen
2. Behoud & beheer: restauratie, gebruik nieuwe technieken,...
3. Presentatie
4. Bruiklenen: collectie op reis
5. Waardering collectie: topstukken
6. Onderzoek

I. Verwerving

- > Persbericht Putto (2 mei)
- > Presentatie zaal 6 nieuwe aanwinsten on display met persconferentie en eventueel depotbezoek voor stakeholders.
- > Website collectiepagina en blok homepage
- > Nieuwsbrief M
- > Nieuwsbrief Ards
- > Sociale media

2. Behoud en beheer

1. Beeldscans i.s.m. UZ Leuven
 - > 26 april wordt test uitgevoerd (eerste scans beelden).
 - > Na test gezamenlijke persco met UZ om nieuwe techniek toe te lichten aan pers
 - > Foto's proces worden ook gebruikt op sociale media. Foto Clarissen Christus (is ook recente aankoop en wordt ook gescand). Foto's onderzoeksproces kunnen naast presentatiebeelden M2017 gebruikt worden (voor/na).
 - > Story website + ARDs
2. Imec/ Mindgate (augustus):
 - > Persmoment showcase gebruik IMEC camera ism Iparc (restauratieopdracht)
 - > Persco ism Imec, Leuven Mindgate, Iparc. Datum te bepalen
3. Crowdfundingactie (M-Life) in kader van restauratie *Marteling Heilige Erasmus* (oktober)

3. Presentaties

1. Heropening M: nieuwe collectiepresentaties
 - > Specifiek communicatieplan
 - > Persconferentie 8 juni
 - > Sociale media: favoriete collectiestuk van elke M-medewerker van opening tot XX/XX (ongeveer 1 jaar lang) #mijnfavoriet #Mcollectie
 - > Website en nieuwsbrief M/Ards
2. Aken
 - > Persco expo met extra aandacht voor aanwinsten
 - > Website en nieuwsbrief M/Ards
3. Zaal 6 (TBD)

4. Bruiklenen

#Mcollectie #opreis. M-collectie wordt uitgeleend voor verschillende presentaties in binnen-en buitenland.

1. Maria met kind (Flandern zu Gast)
TBC: op welke manier en wanneer communiceert Vl Gemeenschap en museum over dit programma (Flandern zu Gast)? Hoe kunnen we samenwerken?
 - > Story website
 - > Sociale media
2. Rockoxhuis '18
 - > Story website
 - > Sociale media
 - > TBC: afspraken KBC ivm persbericht Rockoxhuis en vermelding communicatiekanalen (contractueel vastgelegd?)

5. Waardering collectie

1. Topstukken: VI erkent nieuwe topstukken

TBC: informeren wanneer VI nieuwe lijst met topstukken bekendmaakt en hoe ze dit doen (communiceren ze hierover).

- > Website M
- > Soc media
- > Persbericht

2. Sterktehouders M-collectie

Naast externe, onafhankelijke waardering is ook de eigen, interne waardering ook van belang → nagaan hoe dit uitgespeeld kan worden (vb. feit dat we keuze maken om bepaalde werken te tonen in de nieuwe collectiepresentatie wijst op zich al op 'waardering')



6. Onderzoek

1. Studiereis ivm Vlaamse kunstcollectie (summer course Ards)

- > Blog van Marjan tijdens studiereis via soc media en website M
- > Conclusies/rapport na afloop via website en nieuwsbrief Ards

2. Louvre (november)

3. Zie ook puntje 2 (Scans UZ en camera IMEC)

4. Restauratiewerken Sint-Pieterskerk



Tijdslijn

- Verwervingen
- Behoud & beheer
- Bruiklenen
- Waardering
- Presentatie
- Onderzoek

2017					
apr	mei	jun	jul	aug	sept
Persbericht puto (datum?) 26/04 Beeldscans UZ Leuven - persco?	persco beeldscans UZ Leuven > datum te pakken	persco heropening 08/06 Vanaf 11/06: content 3, 6, 9, 13 Flanders zo Gast (datum?) Studieris M13 beeldhouwkunst	zomersmagazine M	Content 8 IMEC & Medgatepersoneel 28/08: content 5	14-16 Team congres 22/09 - persco Aken Vanaf 22/09: content 4, 7, 9, 12
			2018		
okt	nov	dec	jan	feb	mrt
08/10 content 14 Crowdfundingactie M-LIFE (content: 1) content 10	Louvre 16/11 content 11	Presentatie zaal 64 persco 1 depotbezoek	06/01 content 2 Raackshuis Antwerpen		07/03: content 1 08/03 content 4

Doelstelling

Wat?

Dit contentplan heeft als doel de rijkheid van de M-collectie in de verf te zetten aan de hand van een aantal key messages. M wil op verschillende momenten en via verschillende kanalen naar buiten treden met informatie over zijn collectie.

Wanneer?

Het contentplan wordt uitgewerkt ter ondersteuning van de aanvraag i.h.k.v. het Erfgoeddecreet

Doelgroepen

Nat. en reg. pers, beoordelingscommissie, internationale netwerken (Ards, Codart), stakeholders M,



Kanalen

Sociale media

- > Facebook: zowel individuele posts als een rubriek (vb. favoriete werk van M-edewerkers, #Mcollectie #opreis)
- > Instagram, Twitter

Website

Basic page waarop afwisselend één aanwinst in de kijker wordt gezet, verschijnt als *tile* op zowel homepage als collectiepagina

Nieuwsbrief M en Nieuwsbrief Ards

Opnemen in M-nieuwsbrief als hoeveelheid content het toelaat en opnemen in Ards als het over middeleeuwse beeldhouwkunst gaat.

Persbericht/ persmoment

Afhankelijk van hoe belangrijk of vernieuwend een bepaalde aanwinst of actie is en de actualiteitswaarde ervan.





Museum as a system
– its options



Bijlage 18: Partners publiekswerking

“Samen sterk”, daarin gelooft M van bij de opstart van het museum. Om die reden heeft de afdeling Publiekswerking, net zoals de hele organisatie een sterk netwerk. Sterke bondgenoten bieden de mogelijkheid om specifieke doelgroepen te bereiken, expertise te delen, en de boodschappen van M breder te verspreiden, ...

Maatschappelijk kwetsbare groepen

- ▶ Fonds Vrijtijdsparticipatie
- ▶ Dienst Inburgering van de Provincie Vlaams-Brabant
- ▶ OCMW-Leuven
- ▶ Vibeg
- ▶ TIEVO
- ▶ buitengewoon onderwijs (Terbank Heverlee en Windekind).
- ▶ UZ Leuven
- ▶ De Rode Antraciet
- ▶ De Wissel
- ▶ Ziekenhuisschool UZ Leuven
- ▶ NT2
- ▶ Able
- ▶ Vluchtelingenwerk Vlaanderen
- ▶ Cie Tartaren
- ▶ Het Lampeke
- ▶ Bednet
- ▶ Rode Kruis

><

De Wissel

><

De Wissel is een voorziening bijzondere jeugdzorg. De Wissel begeleidt meisjes tussen 14 en 21 jaar. In Leuven is er de Rotonda voor 25 meisjes en in Sint-Pieters-Rode de Switch voor 10 meisjes. Deze meisjes verblijven zowel residentieel, als thuis of alleen onder begeleiding van de Wissel.

Werken met deze meisjes en hun leefomgeving heeft de Wissel geïnspireerd om oplossingen en verbeteringen te zoeken buiten de klassieke kaders. Dit heeft geleid tot tal van nieuwe initiatieven voor meisjes én jongens binnen en buiten de Wissel en tot een boeiend netwerk van partners, steeds in beweging, net als de doelgroep zelf.

M werkt samen met De Wissel duurzame projecten uit.

Bij het project Tres van de Wissel en Artforum, een project waar een kunstenaar gekoppeld wordt aan één van de jongeren, is M adviserende rol bij de keuze van kunstenaars en locaties.

Kunsteducatieve organisaties en jeudwerk

- ▶ Artforum
- ▶ Mooss
- ▶ Koning Kevin
- ▶ Wisper
- ▶ De Aanstokerij

Commercieel

- ▶ Easy –M/Switch

Leuven

- ▶ Cinema Zed
- ▶ STUK
- ▶ Het Depot
- ▶ 30CC
- ▶ Stad Leuven
- ▶ Cultuur Stad Leuven
- ▶ Onderwijs Stad Leuven
- ▶ Welzijn Stad Leuven
- ▶ Toerisme Stad Leuven
- ▶ Diversiteit Stad
- ▶ Dienst Sociale zaken Leuven

Organisaties gezinnen

- ▶ PIEP
- ▶ Huis van het kind
- ▶ Gezinsbond

><

Huis van het Kind

><

M - Museum Leuven en Huis van het Kind Leuven hebben al een aantal jaar een duurzame samenwerking. In 2014 ontwikkelden ze samen de “museumspelstraat”, een ontmoetingsplek waar Leuvenaars in al hun diversiteit elkaar kruisen.

Huis van het kind bevindt zich in de Savoyestraat, een aantal meters verder in de straat is ook de ingang naar de museumtuin. Het was voor beide instellingen dan ook interessant om de handen in elkaar te slaan en zo een breed publiek te bereiken in en om de twee huizen.

In de museumspelstraat worden alle zintuigen geprikkeld. Ieder kind kan zich uitleven al lezend, dansend, springend, zingend, luisterend, dromend, klimmend,.. Ook het samen spelen tussen ouders en kinderen wordt hier gestimuleerd.

Door de handen in elkaar te slaan bereiken we een breder publiek en kunnen we ook kennisexpertise uitwisselen.

Verder organiseren we elk jaar samen in de tuin een openingsmoment en een dag voor de allerleinsten “Mini’s zijn baas”.

Huis van het kind gebruikt M op regelmatige tijdstippen ook als locatie voor extra evenementen.

Structurele partners

- ▶ Cera
- ▶ Leuven Mindgate

Universiteit en Hogescholen

- ▶ KU Leuven (oa departement Kunstwetenschappen, Psychologie, Antropologie, Pedagogische wetenschappen)
- ▶ Groep T
- ▶ Katholieke Hogeschool Leuven
- ▶ Karel De Grote Hogeschool Antwerpen
- ▶ Lessiushogeschool Antwerpen
- ▶ Lessiushogeschool Mechelen
- ▶ Arteveldehogeschool Gent
- ▶ UCLL
- ▶ LUCA School of Arts (Lemmensinstituut)
- ▶ Praxis P (KU Leuven)

Koepelorganisaties

- ▶ Mediawijs
- ▶ Kunstenpunt
- ▶ FARO

Internationale netwerken

- ▶ ENVIL (European network for Visual Literacy)
- ▶ ICOM Accessibility
- ▶ ICOM-CECA
- ▶ Inclusive museum

Onderwijs

- ▶ Klasse en lerarenkaart
- ▶ Netwerk directeurs Katholieke Scholen Leuven (KS Leuven)
- ▶ SOM
- ▶ Canon Cultuurcel (Cultuur in de Spiegel)

Leuven Mindgate partners

- ▶ MINTlab
- ▶ Imec
- ▶ Haystack
- ▶ Health House
- ▶ Eventigrade

Communicatiepartners:

- ▶ De Standaard
- ▶ Klara
- ▶ Radio 1
- ▶ Humo
- ▶ Knack
- ▶ Le Soir

DE STANDAARD

Voor de tentoonstelling over Michiel Coxcie in 2013 sloegen De Standaard en M voor het eerst de handen in mekaar. De Standaard was daarna mediapartner van grote tentoonstellingen zoals Ravage, Vesalius, Sarah Morris en Utopia en het M-idzomerfestival. De samenwerking hield ondermeer in: gratis ticketacties, advertentieruimtes offline en online, krantenbijlages, ticketwedstrijden enz.

Voor de tentoonstelling van Sarah Morris ging de samenwerking verder. M en De Standaard lanceerden een Instagramwedstrijd waarbij meer dan 4.000 inzendingen met #cityshapes werden beoordeeld door De Standaard fotograaf Jimmy Kets. Hij selecteerde een aantal foto's die te zien waren in een expo in M. Daarnaast nam M deel aan de gratis ticketacties die De Standaard voor zijn lezers organiseert tijdens de zomer (Tourist in eigen land) en tijdens het najaar (Culturele weken). En werkten beide partners acties uit rond de doelgroep studenten in Leuven.

Sinds 2015 is De Standaard ook een structurele mediapartner van M. Dat wil zeggen dat zij M ondersteunen, ongeacht van de projecten of tentoonstellingen die plaatsvinden in M.

Kortingsacties

- ▶ Willemfonds
- ▶ Davidsfonds
- ▶ Femma
- ▶ Fed+
- ▶ Knack
- ▶ Liberale vrouwen
- ▶ OKV
- ▶ OKO
- ▶ ICOM
- ▶ Markant
- ▶ KVLV
- ▶ Gezinsbond

DAVIDSFONDS

Davidsfonds en M zijn structurele partners. Ze werken op geregelde tijdstippen samen om ticket-acties te organiseren voor de leden van het Davidsfonds of samen een aanbod uit te werken onder de vorm van cursussen of workshops (Davidsfonds Academie) in het kader van een tentoonstelling in M.

prijspakketten/spaarkaarten:

- ▶ NMBS
- ▶ De Lijn
- ▶ Steunpunt Vakantieparticipatie
- ▶ UiTPAS
- ▶ ILuvLeuven (Toerisme en Universiteitsbibliotheek)

UiTPAS

M is in januari 2017 toegetreden tot de UiTPAS als verkooppunt en spaarpunt voor de M-Schatkamer en in juni 2017 voor M - Museum. Activiteiten (voor M en de Schatkamer is dit de toegang) worden in de UiTdatabank geplaatst. Sinds 2005 vormt de UiTdatabank het kloppend hart van een uitgebreid netwerk van vrijetijdsorganisatoren en publicatiekanalen. Jaarlijks voeren meer dan 20.000 organisatoren meer dan 170.000 activiteiten in. De databank is de centrale verzamelplaats van informatie over het brede vrijetijdsaanbod in Vlaanderen en Brussel. UiTPAS-leden kunnen punten sparen en omruilen voor een voordeel bij een vrijetijdspartner.

Herita

M is in juni 2017 toegetreden tot het Netwerk Open Monumenten. In dit netwerk is er mogelijkheid om kennis met elkaar te delen en wordt het aanbod van M gepromoot aan bijna 40.000 leden.

M wordt in de nieuwsbrief in de kijker gezet en geeft in ruil gratis vouchers die onder de leden verdeeld worden aan de hand van een wedstrijd.

M geeft tevens voor de M-Schatkamer gratis vouchers voor Herita-leden en werkt een overeenkomst uit voor 2018 voor een structurele kortingsactie.



M VAN
**MUSEUM
LEUVEN**