STENOGRAFISCHE NOTULEN VAN DE PROVINCIERAAD VAN ANTWERPEN

VERGADERING VAN

26 NOVEMBER 2015



PROVINCIERAAD VAN ANTWERPEN

VERGADERING VAN 26 NOVEMBER 2015

De vergadering wordt geopend te 14.37 uur.

Mevrouw de Gouverneur en de heer Provinciegriffier zijn aanwezig.

Tekenden de aanwezigheidslijst:

Mevrouw	AVONTROODT Yolande
Mevrouw	BAETEN Els
Mevrouw	BAYRAKTAR Aysel
De heer	BELLENS Peter
Mevrouw	BOCKX Greet
De heer	BOLLEN Ivo
De heer	BUNGENEERS Luc
Mevrouw	BWATU NKAYA Annie
De heer	CAALS Tom
De heer	CALUWÉ Ludwig
De heer	CLAESSEN Jan
De heer	CORLUY Bert
Mevrouw	COTTENIE Christ'l
De heer	CUYT Rony
De heer	DE COCK Koen
De heer	DE HAES Jan
Mevrouw	DE HERT Vera
De heer	DILLEN Koen
De heer	FEYAERTS Patrick
De heer	GEUDENS Frank
De heer	GEYSEN Kris
Mevrouw	GIELEN Pascale
De heer	GODDEN Jürgen
De heer	GOOSSENS Kris
De heer	HELSEN Koen
De heer	HENS Werner
Mevrouw	JACQUES Ilse
De heer	JANSSEN Patrick
De heer	JANSSENS Eric
De heer	KERREMANS Koen
De heer	LEMMENS Luk
De heer	MARCIPONT Daniël
De heer	MEEUS Michel
De heer	MERCKX Kris
Mevrouw	MICHIELSEN Inge
De heer	MINNEN Herman
Mevrouw	MOREAU Livia

Mevrouw MUYSHONDT Tine
Mevrouw NAERT Nicole
De heer PEETERS Bruno
Mevrouw PEETERS Marleen
De heer RÖTTGER Rik
De heer SCHOOFS Hans
De heer SELS Frank
Mevrouw STEVENS Lili
De heer THIJS Danny
De heer UGURLU Sener
Mevrouw VAN CLEEMPUT Loes
De heer VAN EETVELT Roel
Mevrouw VAN GOOL Greet
Mevrouw VAN HAUTEGHEM Marleen
Mevrouw VAN HOFFELEN Karin
De heer VAN HOVE Bart
Mevrouw VAN HOVE Katleen
Mevrouw VAN LANGENDONCK Gerda
Mevrouw VAN NECK Daniëlle
Mevrouw VAN OLMEN Mien
Mevrouw VANALME An
De heer VANDENDRIESSCHE Diederik
Mevrouw VERHAERT Inga
De heer VERHAEVEN Eddy
Mevrouw VERLINDEN Linda
De heer VOLLEBERGH Steven
Mevrouw WECKHUYSEN Wendy
De heer WILLEKENS Tim
De heer ZANDER Jan

Verontschuldigd: Mevrouw BOONEN Nicole, mevrouw BRADT Sofie,
mevrouw COLSON Mireille, de heer HUIJBRECHTS Jan, mevrouw HENDRICKX Iefke,
de heer PALINCKX Koen.

De raad is bijeen in openbare vergadering.

VOORZITTER.- Mevrouw de gouverneur heeft het woord.

GOUVERNEUR.- Dank u, mijnheer de voorzitter.
Gedeputeerden,
Raadsleden,

Eerst en vooral wil ik een beetje het boetekleed aantrekken. Ik ben, en ik beseft dat heel goed, veel te vaak afwezig in jullie raad, en ik moet ook straks vroeger vertrekken, want ik neem deel aan een beleidsdebat over verkeersveiligheid op een politiecongres.

Dat brengt mij meteen bij mijn punt waarvoor ik even het woord vroeg. Ik heb een mail laten uitsturen van het mailadres RSATWBIVV met een vraag. Heel veel mensen hebben mij al komen zeggen dat ze het hebben ingevuld, waarvoor bijzonder hartelijke dank. Ik wou gewoon een warme oproep doen om dit even in te vullen, want ik heb dat volgende week nodig voor de rede.

Voor alle duidelijkheid: het is volstrekt anoniem. Ik weet echt totaal niets, niemand kan achterhalen wie wat heeft ingevuld. Dus, laat u gaan. Maakt u geen zorgen, ook als u denkt: ik had meer willen hebben. Het is echt puur informatief. Nog één duiding, want collega Caluwé merkte dat ook op, de eerste vraag is: bent u ooit betrokken in een ongeval? Dat gaat gewoon over een botsing tout court. Het moet niet gaan om een ernstig letselongeval, maar ook een ongevalletje met materiële schade valt onder die vraag van ongeval.

Voor het overige, bijzonder hartelijke dank voor diegenen die het al gedaan hebben, en een warme oproep aan diegenen die het nog moeten doen. En als ik vertrek is het niet uit desinteresse, maar omdat ik echt op een andere plek moet zijn.

Bedankt.

OPENBARE VERGADERING

GRIFFIE

Departement Algemeen Beleid

De leden van de provincieraad

datum 10 november 2015

kenmerk M>griffie>provincieraad>zittingen>2015

contactpersoon Ria Herremans | T 03 240 54 09
ria.herremans@provincieantwerpen.be

onderwerp Provincieraad

Mevrouw,
Mijnheer,

Ik heb de eer u mede te delen dat ik bij toepassing van artikel 20 van het provinciedecreet beslist heb de provincieraad bijeen te roepen op donderdag 26 november 2015 om 14.30 uur.

U gelieve deze vergadering, die plaats heeft in het Bernarduscentrum, Lombardenvest 23 te 2000 Antwerpen, bij te wonen. Als bijlage zend ik u de agenda.

Met bijzondere hoogachting,

De voorzitter,

Kris Geysen

Postadres:

Koningin Elisabethlei 22
2018 Antwerpen
T 03 240 50 11
info@provant.be

Bezoekadressen (van juni 2013 tot eind 2016) Administratie:

Provinciehuis aan de Singel (PaS)
Desguinlei 100 | 2018 Antwerpen
Deputatieleden en kabinetten: Parkhuis
Koningin Elisabethlei 18 | 2018 Antwerpen

PROVINCIERAAD VAN ANTWERPEN

VERGADERING VAN 26 NOVEMBER 2015

Agenda

OPENBARE VERGADERING

0. Provinciale overheid

0/1 Provincieraad. Ontslag van mevrouw Benedicte Geniets. Opvolging.

1. Cultuur

1/1 Budget 2015: nieuwe subsidie voor departement Cultuur - Dienst Bibliotheken en kunsten. Goedkeuring.

1/2 Budget 2015. Subsidies departement Cultuur. Aanpassingen subsidiekredieten dienst Erfgoed. Goedkeuring.

1/3 Samenwerkingsovereenkomst tussen de provincie Antwerpen en het AGB Mechelen Actief in Cultuur (MAC), n.a.v. de tentoonstelling 'Guillaume Bijl. Prijs Beeldende Kunst Provincie Antwerpen'. Goedkeuring.

1/4 Erediensten. Antwerpen. Grieks-orthodoxe kerkfabriek van Maria Boodschap. Budget 2016. Akteneming. Goedkeuring.

2. Ruimtelijke ordening, mobiliteit en intercommunales

2/1 Provinciale initiatieven. Dienstverlenende vereniging CIPAL. Toelichting bij het beleid van de vereniging. Kennisname.

2/2 Provinciale initiatieven. Dienstverlenende vereniging CIPAL. Algemene vergadering 11 december 2015. Agenda. Goedkeuring.

2/3 Provinciale initiatieven. Dienstverlenende vereniging IGEAN. Toelichting bij het beleid van de vereniging. Kennisname.

2/4 Provinciale initiatieven. Dienstverlenende vereniging IGEAN. Algemene vergadering 16 december 2015. Agenda. Goedkeuring.

2/5 Provinciale initiatieven. Dienstverlenende vereniging IGEMO. Toelichting bij het beleid van de vereniging. Kennisname.

2/6 Provinciale initiatieven. Dienstverlenende vereniging IGEMO. Algemene vergadering 4 december 2015. Agenda. Goedkeuring.

2/7 Provinciale initiatieven. Dienstverlenende vereniging IKA. Toelichting bij het beleid van de vereniging. Kennisname.

- 2/8 Provinciale initiatieven. Dienstverlenende vereniging IKA. Algemene vergadering 7 december 2015. Agenda. Goedkeuring.
- 2/9 Provinciale initiatieven. Dienstverlenende vereniging IOK. Toelichting bij het beleid van de vereniging. Kennisname.
- 2/10 Provinciale initiatieven. Dienstverlenende vereniging IOK. Ontwerp van statutenwijziging. Goedkeuring.
- 2/11 Provinciale initiatieven. Dienstverlenende vereniging IOK. Algemene vergadering 15 december 2015. Agenda. Goedkeuring.
- 2/12 Provinciale initiatieven. Opdrachthoudende vereniging IVEKA. Toelichting bij het beleid van de vereniging. Kennisname.
- 2/13 Provinciale initiatieven. Opdrachthoudende vereniging IVEKA. Ontwerp van statutenwijziging n.a.v. verlenging en fusie. Goedkeuring.
- 2/14 Provinciale initiatieven. Opdrachthoudende vereniging IVEKA. Algemene vergadering 9 december 2015. Agenda. Goedkeuring.
- 2/15 Provinciale initiatieven. Opdrachthoudende vereniging PIDPA. Toelichting bij het beleid van de vereniging. Kennisname.
- 2/16 Provinciale initiatieven. Opdrachthoudende vereniging PIDPA. Ontwerp van statutenwijziging. Goedkeuring.
- 2/17 Provinciale initiatieven. Opdrachthoudende vereniging PIDPA. Algemene vergadering 14 december 2015. Agenda. Goedkeuring.
- 2/18 Provinciale initiatieven. Opdrachthoudende vereniging PONTES. Toelichting bij het beleid van de vereniging. Kennisname.
- 2/19 Provinciale initiatieven. Opdrachthoudende vereniging PONTES. Ontwerp van statutenwijziging. Goedkeuring.
- 2/20 Provinciale initiatieven. Opdrachthoudende vereniging PONTES. Algemene vergadering 16 december 2015. Agenda. Goedkeuring.
- 2/21 Studie BFF 2.0: uitwerking fietsostradenetwerk - provinciale engagementen aanleg fietsostrades. Goedkeuring.

3. Economie, landbouw, innovatie en internationale samenwerking

- 3/1 Provinciale initiatieven. Provinciale Ontwikkelingsmaatschappij Antwerpen. Aanstelling revisor (2015-2017). Goedkeuring.

4. Financiën en logistiek

- 4/1 Meerjarenplan 2014 – 2019 (budgetjaar 2015). Evenwicht na de vijfde reeks wijzigingen. Goedkeuring.
- 4/2 Vijfde reeks wijzigingen van 2015. Diverse wijzigingen personeelsbudget Provincie.
- Budget 2015. Schema B2. Exploitatiebudget
Beleidsdomein Algemeen Beleid. Exploitatiebudget – Uitgaven.
Vermindering van transactiekrediet 2015
- Beleidsdomein Mens, Communicatie en Organisatie. Exploitatiebudget –
Uitgaven.
Vermindering van transactiekrediet 2015
- Beleidsdomein Logistiek. Exploitatiebudget – Uitgaven.
Vermindering van transactiekrediet 2015
- Beleidsdomein Informatie- en Communicatietechnologie. Exploitatiebudget
– Uitgaven.
Vermindering van transactiekrediet 2015
- Beleidsdomein Ontwikkeling en Educatie. Exploitatiebudget – Uitgaven.
Vermindering van transactiekrediet 2015
- Beleidsdomein Cultuur. Exploitatiebudget – Uitgaven.
Vermindering van transactiekrediet 2015
- Beleidsdomein Vrije Tijd. Exploitatiebudget – Uitgaven.
Vermindering van transactiekrediet 2015
- Beleidsdomein Ruimtelijke Ordening en Mobiliteit. Exploitatiebudget –
Uitgaven.
Vermindering van transactiekrediet 2015
- Beleidsdomein Leefmilieu. Exploitatiebudget – Uitgaven.
Vermindering van transactiekrediet 2015
- Beleidsdomein Welzijn, Economie en Plattelandsbeleid. Exploitatiebudget –
Uitgaven.
Vermindering van transactiekrediet 2015.
- 4/3 Vijfde reeks wijzigingen van 2015
Niet voorziene ontvangst wegens verkoop gronden naast het domein
Pulhof.
- Budget 2015. Schema B4. Transactiekredieten voor
investeringsverrichtingen
Beleidsdomein Algemene Financiering. Investeringsbudget – Ontvangsten
Vermeerdering van transactiekrediet 2015.

Budget 2015 - Schema B3. Investeringsenveloppe
Investeringsenveloppe IE01 - Algemene Financiering: 2014 - 2019

Rubriek II.A.1. Terreinen en gebouwen – Ontvangsten
Vermeerdering van verbintenskrediet
Vermeerdering van transactiekrediet van 2015.

4/4 Vijfde reeks wijzigingen van 2015 – financiering van het onderhoud en het
herstel van diverse provinciale gebouwen.

Budget 2015. Schema B2. Exploitatiebudget
Beleidsdomein Logistiek. Exploitatiebudget – Uitgaven
Vermindering van transactiekrediet 2015.

Beleidsdomein Ontwikkeling en Educatie. Exploitatiebudget – Uitgaven
Vermeerdering van transactiekrediet 2015.

Beleidsdomein Cultuur. Exploitatiebudget – Uitgaven
Vermeerdering van transactiekrediet 2015.

Beleidsdomein Vrije Tijd. Exploitatiebudget – Uitgaven
Vermeerdering van transactiekrediet 2015.

Beleidsdomein Leefmilieu. Exploitatiebudget – Uitgaven
Vermeerdering van transactiekrediet 2015.

4/5 Vijfde reeks wijzigingen van 2015
Vermindering ICT-projectkosten bij de dienst Projecten en
Productontwikkeling.

Budget 2015. Schema B2. Exploitatiebudget.
Beleidsdomein Informatie- en Communicatietechnologie. Exploitatiebudget
– Uitgaven.
Vermindering van transactiekrediet 2015.

4/6 Vijfde reeks wijzigingen van 2015
Herschikking diverse kredieten in functie van betaling van een subsidie
aan Kunst in Zicht vzw

Budget 2015. Schema B2. Exploitatiebudget
Beleidsdomein Ontwikkeling en Educatie. Exploitatiebudget – Uitgaven
Vermindering van transactiekrediet 2015

Budget 2015. Schema B2. Exploitatiebudget
Beleidsdomein Welzijn, Economie en Plattelandsbeleid. Exploitatiebudget –
Uitgaven
Vermindering van transactiekrediet 2015

Budget 2015. Schema B2. Exploitatiebudget
Beleidsdomein Ontwikkeling en Educatie. Exploitatiebudget – Uitgaven
Vermeerdering van transactiekrediet 2015.

- 4/7 Vijfde reeks wijzingen van 2015. Verschuiving exploitatiekredieten van Kasteel d'Ursel naar exploitatiekredieten Provinciale Groendomeinen regio Mechelen.

Budget 2015. Schema B2. Exploitatiebudget
Beleidsdomein Cultuur. Exploitatiebudget - Uitgaven
Vermindering van transactiekrediet 2015

Budget 2015. Schema B2. Exploitatiebudget
Beleidsdomein Vrije Tijd. Exploitatiebudget - Uitgaven
Vermeerdering van transactiekrediet 2015.

- 4/8 Vijfde reeks wijzingen van 2015. Verschuiving van kredieten Kasteel d'Ursel van exploitatie naar investering voor versterking investeringsbudget aankoop schrobzuigmachine.

Budget 2015. Schema B2. Exploitatiebudget
Beleidsdomein Cultuur. Exploitatiebudget - Uitgaven
Vermindering van transactiekrediet 2015

Budget 2015. Schema B4. Transactiekredieten voor
investeringsverrichtingen
Beleidsdomein Cultuur. Investeringsbudget – Uitgaven
Vermeerdering van transactiekrediet 2015

Budget 2015 - Schema B3. Investeringsenveloppe
Investeringsenveloppe IE06 - Cultuur: 2014 - 2019
Rubriek II.A.3. Roerende goederen – Uitgaven
Vermeerdering van verbinteniskrediet
Vermeerdering van transactiekrediet van 2015.

- 4/9 Vijfde reeks wijzingen van 2015. Verschuiving van kredieten Kasteel d'Ursel van exploitatie naar investering voor versterking investeringsbudget aankoop tractor.

Budget 2015. Schema B2. Exploitatiebudget
Beleidsdomein Cultuur. Exploitatiebudget - Uitgaven
Vermindering van transactiekrediet 2015

Budget 2015. Schema B4. Transactiekredieten voor
investeringsverrichtingen
Beleidsdomein Cultuur. Investeringsbudget – Uitgaven
Vermeerdering van transactiekrediet 2015

Budget 2015 - Schema B3. Investeringsenveloppe
Investeringsenveloppe IE06 - Cultuur: 2014 - 2019
Rubriek II.A.3. Roerende goederen – Uitgaven
Vermeerdering van verbinteniskrediet
Vermeerdering van transactiekrediet van 2015.

4/10 Vijfde reeks wijzingen van 2015. Verschuiving van kredieten Cultuur van exploitatie naar investering voor versterking investeringsbudget project Kunst in opdracht.

Budget 2015. Schema B2. Exploitatiebudget
Beleidsdomein Cultuur. Exploitatiebudget - Uitgaven
Vermindering van transactiekrediet 2015

Budget 2015. Schema B4. Transactiekredieten voor
investeringsverrichtingen
Beleidsdomein Cultuur. Investeringsbudget – Uitgaven
Vermeerdering van transactiekrediet 2015

Budget 2015 - Schema B3. Investeringsenveloppe
Investeringsenveloppe IE06 - Cultuur: 2014 - 2019
Rubriek II.A.5 Erfgoed – Uitgaven
Vermeerdering van verbinteniskrediet
Vermeerdering van transactiekrediet van 2015.

4/11 Vijfde reeks wijzigingen van 2015.
Verschuiving exploitatiemiddelen van Provinciale Groendomeinen Regio
Mechelen naar Provinciaal Veiligheidsinstituut.

Budget 2015. Schema B2. Exploitatiebudget.
Beleidsdomein Vrije Tijd. Exploitatiebudget - Uitgaven.
Vermindering van transactiekrediet 2015.

Beleidsdomein Ontwikkeling en Educatie. Exploitatiebudget - Uitgaven.
Vermeerdering van transactiekrediet 2015.

4/12 Vijfde reeks wijzigingen van 2015.
Verschuiving investeringskredieten van Provinciale Groendomeinen Regio
Kempen naar exploitatiemiddelen.

Budget 2015. Schema B2. Exploitatiebudget
Beleidsdomein Vrije Tijd. Exploitatiebudget - Uitgaven
Vermeerdering van transactiekrediet 2015

Budget 2015. Schema B4. Transactiekredieten voor
investeringsverrichtingen
Beleidsdomein Vrije Tijd. Investeringsbudget - Uitgaven
Vermindering van transactiekrediet 2015

Budget 2015 - Schema B3. Investeringsenveloppe
Investeringsenveloppe IE07 - Vrije Tijd: 2014-2019
Rubriek II.A.3. Roerende goederen - Uitgaven
Vermindering van verbinteniskrediet.

- 4/13 Vijfde reeks wijzigingen van 2015
Departement Ruimtelijke Ordening en Mobiliteit - budget voor studies,
verhoging van ontvangsten en uitgaven
- Budget 2015. Schema B2. Exploitatiebudget
Beleidsdomein Ruimtelijke Ordening en Mobiliteit. Exploitatiebudget –
Ontvangsten
Vermeerdering van transactiekrediet 2015
- Budget 2015. Schema B2. Exploitatiebudget
Beleidsdomein Ruimtelijke Ordening en Mobiliteit. Exploitatiebudget –
Uitgaven
Vermindering van transactiekrediet 2015
- Budget 2015. Schema B4. Transactiekredieten voor
investeringsverrichtingen
Beleidsdomein Ruimtelijke Ordening en Mobiliteit. Investeringsbudget –
Uitgaven
Vermeerdering van transactiekrediet 2015
- Budget 2015 – Schema B3. Investeringsenveloppe
Investeringsenveloppe IE08 – Ruimtelijke Ordening en Mobiliteit: 2014 –
2019
Rubriek II.A.2. Wegen en overige infrastructuur – Uitgaven
Vermeerdering van verbintenskrediet
Vermeerdering van transactiekrediet van 2015.
- 4/14 Vijfde reeks wijzigingen van 2015.
Dienst Duurzaam Milieu- en Natuurbeleid - vermeerdering exploitatie
ontvangsten Intercommunale Vereniging Hooge Maey.
Budget 2015. Schema B2. Exploitatiebudget.
Beleidsdomein Leefmilieu. Exploitatiebudget - Ontvangsten.
Vermeerdering van transactiekrediet 2015.
- 4/15 Budget 2015. Evenwicht na de vijfde reeks wijzigingen. Goedkeuring.
- 4/16 Provinciale Overheidsopdrachten.
Toepassing artikel 43 §2 11° van het provinciedecreet.
Raamovereenkomst technisch beheer gebouwen.
Plaatsen van de opdracht, gunningswijze en selectieleidraad
Goedkeuring.
- 4/17 Provinciale Overheidsopdrachten.
Toepassing artikel 43 §2 11° van het provinciedecreet.
Raamovereenkomst bouwkundig onderhoud.
Plaatsen van de opdracht, gunningswijze en selectieleidraad
Goedkeuring.
- 4/18 Provinciale overheidsopdrachten.
Antwerpen. Plantijn Hogeschool. Campus wetenschap en techniek.
Leveren en plaatsen van zonnepanelen. Ontwerp. Goedkeuring.

- 4/19 Provinciale overheidsopdrachten.
Antwerpen. Onze-Lieve-Vrouwekathedraal. Restauratie. Restauratie en herinrichting Sint-Janskapel, renovatie sanitair Jan Blomstraat en herorganisatie inkom. Ontwerp. Goedkeuring.
- 4/20 Provinciale overheidsopdrachten.
Antwerpen. Zilver- en Diamantmuseum. Renovatie gebouwen Suikerrui en Gildekamersstraat. Ontwerpopdracht. Vermeerdering ereloon. Goedkeuring.
- 4/21 Antwerpen. Provinciaal instituut PIVA. Renovatie van de bakkerijafdeling. Perceel 1: bouwwerken. Dading. Goedkeuring.
- 4/22 Provinciale overheidsopdrachten.
Brasschaat. Sportcentrum Peerdsbos. Verplaatsen van een sportveld in kunstgras en uitbreiden van een bestaande parking. Ontwerp. Goedkeuring.
- 4/23 Provinciale overheidsopdrachten.
Turnhout. Cultuurhuis de Warande. Renovatie van de eerste podiumzaal. Ontwerpopdracht. Bijkomende uitgaven. Goedkeuring.
- 4/24 Provinciale overheidsopdrachten.
Turnhout. Cultuurhuis de Warande. Renovatie van de eerste podiumzaal. Bouwwerken. Ontwerp. Goedkeuring.
- 4/25 Provinciale overheidsopdrachten.
Boom. Provinciaal recreatiedomein De Schorre. De Blauwe Halte. Bouwen van een toeristisch belevingspunt met integratie van historische relictten. Ontwerpopdracht. Vermeerdering ereloon. Goedkeuring.
- 4/26 Provinciale overheidsopdrachten.
Mechelen. Provinciaal sport- en recreatiecentrum De Nekker. Renovatie van de sporthal. Fase 1. Ontwerp. Goedkeuring.
- 4/27 Vastgoed. Fietsostrade Antwerpen-Essen. Essen. Vak Paviljoenweg tot Kalmthoutsesteenweg. Voorlopige goedkeuring onteigeningsplan. Goedkeuring."
- 4/28 Vastgoed.
Geel. Technologiezone. Ruil percelen voor het oprichten van een elektriciteitscabine. Goedkeuring.
- 4/29 Vastgoed. Herselt - Provinciaal groendomein Hertberg - aankoop weekendverblijven - fase 3. Goedkeuring.
- 4/30 Vastgoed. Lier. Duwijkloop (A.8.01). Verkoop verlaten bedding. Verwerving grondstrook. Goedkeuring.

- 4/31 Vastgoed. Boom. Provinciaal recreatiedomein De Schorre. Verlof tot bouwen voor ID&T. Goedkeuring.
- 4/32 Vastgoed. Sint-Katelijne-Waver. Otterbeek (A.2.02.1). Ruiling bedding met POM. Goedkeuring.
- 4/33 Vastgoed. Mol. Scheppelijke Nete (A.7.29.5). Aanleg retentiebekken (deel 2). Grondaankopen. Goedkeuring.

5. Onderwijs en jeugd

- 5/1 Jeugddienst. Subsidie aan Kunst in Zicht vzw. Goedkeuring.

6. Energie, communicatie en ICT

- 6/1 Provinciale overheidsopdrachten.
Toepassing van artikel 43 §2 11° van het provinciedecreet.
Leveren van diensten voor de vaste en mobiele elektronische communicatie.
Wijze van gunnen. Goedkeuring.

7. Recreatie, sport en toerisme

- 7/1 Oprichting Autonoom Provinciebedrijf Toerisme, afgekort APB TPA.
Vaststellen statuten. Goedkeuring.

1e bijkomende agenda

- 7/2 Voorstel betreffende artikel 18.14 van het huishoudelijk reglement "De Nekker", ingediend door de heer Jan Claessen (Vlaams Belang).
Goedkeuring.

8. Personeel, organisatieontwikkeling en veiligheid

- 8/1 Provinciepersoneel. Aanpassing organisatiestructuur. Goedkeuring.
- 8/2 Pensioenaanvraag van de financieel beheerder. Kennisname.
Inrichten van een vergelijkende selectieprocedure van een financieel beheerder. Goedkeuring.

9. Welzijn

- 9/1 Budget 2015. Herverdeling van het krediet onder 2015/64900000/21/0959: subsidies met betrekking tot ouderen (N/R)/ Overige verrichtingen betreffende ouderen. Goedkeuring.

- 9/2 Aanwending krediet sociale projecten 2015 - Thematische projectoproep: toegankelijke gezondheidszorg – netwerking eerstelijnsgezondheidszorg. Goedkeuring.
- 9/3 Aanwending krediet sociale projecten 2015 - Thematische projectoproep: aangepast vervoer. Goedkeuring.
- 9/4 Aanwending krediet wonen 2015 - Thematische projectoproep: kwaliteitsbevordering op de private huurmarkt. Goedkeuring.
- 9/5 Aanwending krediet sociale projecten en wonen 2015 voor verschillende innovatieve projecten. Goedkeuring.
- 9/6 Subsidies met betrekking tot wonen. Aanwending restmiddelen. Goedkeuring.

10. Europa, plattelandsbeleid en sociale economie

- 10/1 Budget 2015. Exploitatiebudget - Beleidsdomeinen Welzijn, Economie en Plattelandsbeleid. Budgetsleutel 0550/64900000. Subsidiëring van projecten in de sociale economie. Aanwending van krediet. Goedkeuring.
- 10/2 Budget 2015. Overdracht middelen van budgetsleutel 0550/64900000 'Subsidiëring van projecten in de sociale economie' (R/N) naar APB PSES. Goedkeuring.

11. Milieu, natuur en Noord-Zuidbeleid

- 11/1 Budget 2015. Machtigingskrediet 0390/64900000. Toegestane subsidies. Subsidies voor Leefmilieuprojecten. Aanwending krediet. Goedkeuring.
- 11/2 Provinciale Initiatieven.
Intercommunale Vereniging Hooge Maey. Toelichting bij het beleid van de vereniging. Kennisname.
- 11/3 Provinciale Initiatieven.
Intercommunale Vereniging Hooge Maey. Buitengewone algemene Vergadering van 17 december 2015. Agenda. Goedkeuring.
- 11/4 Dienst Noord-Zuidbeleid. ARK2015/64900000/16/0160. Subsidie noodhulp Syrië 2015. Goedkeuring.

12. Waterbeleid

- 12/1 Provinciale overheidsopdrachten.
Toepassing van artikel 43, §2, 11° van het provinciedecreet.
Uitvoering-Herprofilering Laarbeek nr. S.07 en verlegging Burchtse

Scheibeek S.07.1, deel 1 herprofilering Laarbeek.
Bestek en keuze van de wijze van gunnen.
Goedkeuring.

12/2 Provinciale overheidsopdrachten.
Toepassing van artikel 43, §2, 11° van het provinciedecreet.
Inrichting Wullebeek (6.01) aan A12
Bestek en keuze van de wijze van gunnen.
Goedkeuring.

12/3 Provinciale overheidsopdrachten.
Toepassing van artikel 43, §2, 11° van het provinciedecreet.
Ontwerp-Verlegging en bouw pompstation Kruibeekse Scheibeek S.08
Zwijndrecht
Verrekening 2.
Goedkeuring.

12/4 Provinciale overheidsopdrachten.
Toepassing van artikel 43, §2, 11° van het provinciedecreet.
Slibruiming waterlopen 2de categorie
Bestek en wijze van gunnen.
Goedkeuring.

13. Moties

14. Interpellaties

14/1 Interpellatie in verband met de verdere afslanking van de provincies en de gevolgen voor het personeel, ingediend door mevrouw Karin Van Hoffelen (Groen).

14/2 Interpellatie in verband met mogelijke opvang asielzoekers in Provinciaal Recreatiedomein Zilvermeer, ingediend door de heer Daniël Marcipont (Vlaams Belang).

15. BESLOTEN VERGADERING

15/1 Inkapseling van een deel van het personeel van vzw Toerisme Provincie Antwerpen in de provinciale structuur. Overname van personeel.
Individuele arbeidsvoorwaarden. Goedkeuring.

15/2 Blauwe Halte Rupel. Toetreding provincie Antwerpen tot twee Europese netwerken: Network Inland Waterways Europe (NIWE) en European Greenways Association (EGWA). Goedkeuring.

0. Provinciale overheid

Nr. 0/1 van de agenda

Provincieraad. Ontslag van mevrouw Benedicte Geniets. Opvolging.

VOORZITTER.- We nemen kennis van het ontslag van mevrouw Benedicte Geniets.

Om in haar opvolging te voorzien moeten wij bij lottrekking een bijzondere commissie van vijf raadsleden samenstellen die het onderzoek gaat doen van de geloofsbrieven van haar kandidaat-opvolgster mevrouw Daniëlle Van Neck. De vijf raadsleden moeten afkomstig zijn uit een ander kiesarrondissement dan dat van de kandidaat-opvolger.

Mag ik vragen aan mevrouw Stevens om de briefjes uit de omslag te nemen. De leden van de commissie zijn: de heer Steven Vollebergh, mevrouw Inge Michielsens, de heer Patrick Janssen, mevrouw Inga Verhaert en de heer Eric Janssens.

Ik stel voor dat deze leden samen met de griffier het onderzoek van de geloofsbrieven doen in het fractielokaal van N-VA om nadien met de verslaggeving naar de raad terug te komen.

Wij schorsen de vergadering om de commissie de kans te geven haar werkzaamheden aan te vatten.

De vergadering wordt geschorst om 14.40 uur en hernomen om 14.47 uur.

VOORZITTER.- Wij luisteren nu naar de verslaggever die zojuist door de commissie is aangeduid, de heer Janssen Patrick.

De heer Janssen heeft het woord.

De heer JANSSEN.- De commissie heeft kennis genomen van de email van 19 november 2015 waarbij mevrouw Geniets Benedicte ontslag neemt als provincieraadslid. Daarvoor is mevrouw Daniëlle Van Neck, geboren om 14 mei 1970, commercieel afgevaardigde, wonende Geerdegedmries 21, 2800 Mechelen, geroepen om in de opvolging van mevrouw Geniets te voorzien. Zij is de volgende in aanmerking komende plaatsvervanger van lijst 2, district Mechelen. Het aanvullend onderzoek heeft laten blijken dat mevrouw Van Neck de vereiste voorwaarden is blijven vervullen en nog vervult, zodat niets zich tegen haar aanstelling als provincieraadslid verzet.

De bijzondere commissie stelt dan ook voor mevrouw Van Neck tot de wettelijke eed toe te laten.

VOORZITTER.- Dan kunnen we overgaan tot de eedaflegging. De eedformule in het provinciedecreet luidt als volgt: "Ik zweer de verplichtingen van mijn mandaat trouw na te komen."

Mevrouw Van Neck, mag ik vragen recht te staan, uw rechterhand op te steken en de eed uit te spreken.

Mevrouw VAN NECK.- Ik zweer de verplichtingen van mijn mandaat trouw na te komen.

VOORZITTER.- Dank u wel, mevrouw. Proficiat.

Applaus

1. Cultuur

VOORZITTER.- Ik stel voor de agendapunten 1/1 en 1/2 met één stemming af te handelen.
De raad stemt ermee in.

Nr. 1/1 van de agenda

**Budget 2015: nieuwe subsidie voor departement
Cultuur - Dienst Bibliotheken en kunsten. Goedkeuring.**
Verslag van de deputatie

De deputatie wenst binnen het exploitatiebudget 2015 van het beleidsdomein Cultuur een verschuiving door te voeren naar een nieuw subsidiekrediet "Subsidie voor het tentoonstellingsproject Guillaume Bijl (N)". De wijzigingen vereisen de goedkeuring van de provincieraad.

Het subsidiekrediet zal aangewend worden voor de organisatie van een tentoonstelling die hoort bij de Prijs Beeldende Kunst voor een verdienstelijke loopbaan.

De provincie Antwerpen reikt elke vier jaar (... 2004, 2008, 2012) een Prijs voor Beeldende Kunst uit voor een verdienstelijke loopbaan in de beeldende kunsten. De laureaat ontvangt een bedrag van 10.000 EUR en krijgt door het provinciebestuur een tentoonstelling met begeleidende publicatie aangeboden. Kandidaten voor deze vierjaarlijkse prijs worden voorgedragen door de juryleden. Kunstenaars kunnen zichzelf dus niet kandidaat stellen zoals het geval is bij de tweejaarlijkse Prijs voor Beeldende Kunst voor kunstenaars tot 40 jaar.

In deputatiezitting van 20 december 2012 werd beslist om de Provinciale Prijs voor Beeldende Kunst 2012 voor een loopbaan toe te kennen aan Guillaume Bijl. De betaling van het prijsgeld werd door de deputatie goedgekeurd in zitting van 28 februari 2013.

Om verschillende redenen kon het tentoonstellingsconcept niet onmiddellijk worden gerealiseerd.

De tentoonstelling is gepland voor de periode van zaterdag 5 maart tot en met zondag 8 mei 2016. Om deze tentoonstelling te realiseren in samenwerking met Cultureel Centrum Mechelen zal het subsidiebedrag van 42.500,00 EUR vrijgemaakt worden uit volgende verschuivingen:

31.400,00 EUR vermindering werkingskosten DBK raming 2015140861,
2.450,33 EUR vermeerdering ontvangsten DE raming 2015142127, 7.500,00 EUR
vermindering subsidiekrediet DBK raming 2015140654 en 1.149,67 vermindering
subsidiekrediet DBK raming 2015140668.

Dit verslag werd door de deputatie goedgekeurd op 5 november 2015.

De provincieraad van Antwerpen,

Gelet op de bepalingen van het provinciedecreet;

Op voorstel van de deputatie,

BESLUIT:

Artikel 1:

In het budget 2015 worden de werkingskosten en subsidiekredieten DBK verminderd en ontvangsten DE vermeerderd met 42.500,00 EUR.

Artikel 2:

In het budget 2015 wordt een "Subsidie voor het tentoonstellingsproject Guillaume Bijl (N)" ingeschreven voor een bedrag van 42.500,00 EUR.

VOORZITTER.- Zijn daar tussenkomsten over? *Geen.*

Nr. 1/2 van de agenda

**Budget 2015. Subsidies departement Cultuur.
Aanpassingen subsidiekredieten dienst Erfgoed.
Goedkeuring.**

Verslag van de deputatie

De deputatie wenst binnen het exploitatiebudget 2015 van het beleidsdomein Cultuur vier subsidiekredieten te wijzigen. Deze wijzigingen vereisen de goedkeuring van de provincieraad. In de volgende bespreking wordt bij elk subsidiekrediet verwezen naar artikels 1 tot en met 6 van het ontwerpbesluit dat voorligt.

- Op het subsidiekrediet "Bijdrage in de huisvestingskosten van de erkende erediensten (W)" is een tekort van 13.388,85 EUR om aan de wettelijke verplichtingen van de provincie te kunnen voldoen. Dit tekort kan opgevangen worden met een verschuiving vanuit het krediet "Subsidie voor klimatisatiekosten kathedraal Antwerpen (N)" waar nog een overschot is. Artikels 1 en 2.

- Aan de kathedrale kerkfabriek van Sint-Michiël-en-Goedele te Brussel dient de provincie op subsidiekrediet "Bijdrage in het tekort van de gewone begroting van de kerkfabrieken van de erkende erediensten (W)", van het budget 2015 een subsidie van 53.128,59 EUR toe te kennen. Dit bedrag bestaat uit 11.407,34 EUR (saldo tekort begrotingswijziging nr.1 van 2014) en 41.721,25 EUR (enige afkorting tekort begroting 2015).

Aangezien het voorziene krediet van 177.964,77 EUR reeds volledig uitbetaald is aan andere kerkfabrieken, dient het krediet met 53.128,59 EUR vermeerderd te worden. Artikel 6.

Dit kan opgevangen worden door 11.713,73 EUR te verschuiven vanuit de overschotten van de kredieten "Subsidie Provinciale Instelling voor Morele Dienstverlening Antwerpen (W)" en "Subsidie voor klimatisatiekosten kathedraal Antwerpen (N)". Artikels 3 en 4.

Het resterende tekort van 41.414,89 EUR, afgerond 42.000,00 EUR wordt tegengewogen door een verhoging van de ontvangsten van dienst Erfgoed. Artikel 5.

Dit verslag werd door de deputatie goedgekeurd op 5 november 2015.

De provincieraad van Antwerpen,

Gelet op de bepalingen van het provinciedecreet;

Op voorstel van de deputatie,

BESLUIT:

Artikel 1:

In het budget 2015 wordt het subsidiekrediet "Subsidie voor klimatisatiekosten kathedraal Antwerpen (N)", ramingsnummer 2015140980 onder DE, verminderd met 13.388,85 EUR.

Artikel 2:

In het budget 2015 wordt het subsidiekrediet "Bijdrage in de huisvestingskosten van de erkende erediensten (W)", ramingsnummer 2015140645 onder DE, vermeerderd met 13.388,85 EUR.

Artikel 3:

In het budget 2015 wordt het subsidiekrediet "Subsidie Provinciale Instelling voor Morele Dienstverlening Antwerpen (W)", ramingsnummer 2015140189 onder DE, verminderd met 4.000,40 EUR.

Artikel 4:

In het budget 2015 wordt het subsidiekrediet "Subsidie voor klimatisatiekosten kathedraal Antwerpen (N)", ramingsnummer 2015140980 onder DE, verminderd met 7.713,33 EUR.

Artikel 5:

In het budget 2015 wordt het ontvangstenkrediet dienst Erfgoed, ramingsnummer 2015141942 onder DE, vermeerderd met 42.000 EUR.

Artikel 6:

In het budget 2015 wordt het subsidiekrediet "Bijdrage in het tekort van de gewone begroting van de kerkfabrieken van de erkende erediensten (W)", ramingsnummer 2015140647 onder DE, vermeerderd met 53.713,73 EUR.

VOORZITTER.- De heer Merckx heeft het woord.

De heer MERCKX.- De Partij van de Arbeid gaat die subsidie van 42.000 EUR voor de tentoonstelling van Guillaume Bijl met enthousiasme goedkeuren, en ook punt 1/3, de samenwerkingsovereenkomst voor die tentoonstelling met de stad Mechelen.

Bij punt 1/1 worden de gelden bijeengeschraapt om die 42.000 EUR voor die tentoonstelling te kunnen betalen. Peter Bellens en zijn jury hebben in 2012 volgens ons goed werk verricht door die prijs aan Guillaume Bijl toe te kennen voor beeldende kunst. Het is een aanzienlijk bedrag, maar wij denken dat zo'n kunstenaar een mooie tentoonstelling verdient omwille van de kwaliteit en de originaliteit van zijn artistiek werk. Maar ook, en dat is misschien minder bekend, omwille van de manier waarop dat hij ook andere kunstenaars, en dan vooral jonge kunstenaars, ondersteunt. En, dat heeft niets met de toekenning van de prijs te maken, wij waarderen ook speciaal zijn sociale opstelling waar kunstenaars en anderen wat van kunnen leren.

Conform onze houding in verband met de erediens ten onthouden wij ons op het punt 1/2.

VOORZITTER.- Zijn daar nog tussenkomsten over? *Geen.*

Dan leg ik de punten 1/1 en 1/2 samen voor ter stemming en de stemming is geopend.

Heeft iedereen zijn stem uitgebracht? Einde van de stemming.

61 leden hebben deelgenomen aan de stemming;

60 leden hebben ja gestemd;

1 lid heeft zich onthouden.

De agendapunten 1/1 en 1/2 worden goedgekeurd met 60 stemmen ja, bij 1 onthouding.

Nr. 1/3 van de agenda

**Samenwerkingsovereenkomst tussen de provincie Antwerpen
en het AGB Mechelen Actief in Cultuur (MAC),
n.a.v. de tentoonstelling 'Guillaume Bijl.
Prijs Beeldende Kunst Provincie Antwerpen'.
Goedkeuring.**

Verslag van de deputatie

VOORWERP VAN DE BESLISSING: actieplan + actie

Actieplan:

- AP Cultuur zonder drempels. We vergroten de toegankelijkheid van cultuur voor alle inwoners en bezoekers van de provincie Antwerpen.
- AP Partner bovenlokale cultuur

Actie:

- A Kunstcollectie. Een duurzame en brede ontsluiting van de provinciale kunstcollectie realiseren en het aankoopbeleid heroriënteren naar kunst in de openbare ruimte.
- A Bovenlokale culturele projecten. Ondersteunen bovenlokale culturele projecten

TOELICHTING

In het budget 2015 is onder ramingsnummer 2015000606 een krediet van 42.500 EUR ingeschreven als 'subsidie voor het tentoonstellingsproject Guillaume Bijl. Prijs Beeldende Kunst Provincie Antwerpen'. Dit krediet is bedoeld voor het AGB Mechelen Actief in Cultuur (MAC), dat via Cultuurcentrum Mechelen de tentoonstelling voor de provincie zal organiseren.

De provincie Antwerpen reikt elke vier jaar (... 2004, 2008, 2012) een Prijs voor Beeldende Kunst uit voor een verdienstelijke loopbaan in de beeldende kunsten. De laureaat ontvangt een bedrag van 10.000 EUR en krijgt door het provinciebestuur een tentoonstelling met begeleidende publicatie aangeboden. Kandidaten voor deze vierjaarlijkse prijs worden voorgedragen door de juryleden.

Op 7 december 2012 kwam een jury samen die bestond uit Bart De Baere, Annelies Nagels, Johan Pas, Walter Rycquart, Christine Vuegen, Hilde Van Gelder en gedeputeerde Peter Bellens (voorzitter). De juryleden kwamen tot de unanieme beslissing om kunstenaar Guillaume Bijl voor te dragen als laureaat. In zitting van 20 december 2012 werd de keuze van de jury door de deputatie bevestigd. De betaling van het prijsgeld werd door de deputatie goedgekeurd in zitting van 28 februari 2013.

In eerste instantie wilde de laureaat een tentoonstelling in het Museum van Hedendaagse Kunst Antwerpen (M HKA) realiseren. Bijl zou hiervoor terugrijpen naar de zogenaamde 'behandelingen/treatments' die hij in de jaren 70 concipieerde, maar die nooit werden gerealiseerd bij gebrek aan middelen, maar ook omdat Bijl ze toen naar eigen zeggen "te theatraal" vond. Uiteindelijk bleken deze concepten echter wel de blauwdruk te vormen voor zijn latere installaties, waarmee Bijl internationaal bekendheid zou verwerven.

Om verschillende redenen kon dit ambitieuze tentoonstellingsconcept niet worden gerealiseerd. In de eerste plaats was het tentoonstellingsprogramma voor 2013 en 2014 in het M HKA al volzet. Bovendien wilde Bijl samenwerken met professionele acteurs en beoogde hij een samenwerking met Het Toneelhuis. Daar werd aanvankelijk enthousiast gereageerd op het plan, maar de agenda van Het Toneelhuis liet ook geen onmiddellijke samenwerking toe. De belangstelling en waardering voor het werk van Guillaume Bijl kende de voorbije jaren internationaal ook een hoge vlucht, met een druk tentoonstellingsprogramma tot gevolg, waardoor de kunstenaar zich ook moeilijk kon vrijmaken. Uiteindelijk werd het idee door Bijl zelf afgevoerd, wegens te complex en niet te realiseren binnen een redelijk tijdsbestek.

Begin 2014 nam Guillaume Bijl contact op met Cultuurcentrum Mechelen. Sinds het voorjaar van 2014 zijn er verschillende gesprekken geweest tussen vertegenwoordigers van DCUL, de kunstenaar en Koen Leemans, directeur van CC Mechelen. De tentoonstelling is nu gepland voor de periode van zaterdag 5 maart tot en met zondag 8 mei 2016. Bijl zal in de vier tentoonstellingsruimtes van het cultuurcentrum telkens één grote installatie realiseren. Deels zullen het herwerkingen van oude installaties zijn, deels zal er nieuw werk worden gerealiseerd. Geen van de installaties waren eerder al in eigen land te zien. De afspraken met het AGB Mechelen Actief in Cultuur (MAC), die via Cultuurcentrum Mechelen de tentoonstelling voor de provincie zal organiseren, worden opgenomen in een overeenkomst, die hierbij ter goedkeuring wordt voorgelegd.

Dit verslag werd door de deputatie goedgekeurd op 12 november 2015.

De provincieraad van Antwerpen,

Gelet op de bepalingen van het provinciedecreet;

Overwegende dat het aangewezen is om de afspraken met het AGB Mechelen Actief in Cultuur (MAC), aangaande de organisatie van het tentoonstellingsproject 'Guillaume Bijl. Prijs Beeldende Kunst Provincie Antwerpen' te formaliseren in een samenwerkingsovereenkomst;

Op voorstel van de deputatie,

BESLUIT:

Enig artikel:

De samenwerkingsovereenkomst tussen de provincie Antwerpen en het AGB Mechelen Actief in Cultuur (MAC) luidt als volgt:

SAMENWERKINGSOVEREENKOMST TUSSEN DE PROVINCIE ANTWERPEN EN HET AUTONOOM GEMEENTEBEDRIJF MECHELEN ACTIEF IN CULTUUR (MAC)

Tussen het provinciebestuur van Antwerpen, Koningin Elisabethlei 22, 2018 Antwerpen, vertegenwoordigd door Luk Lemmens, gedeputeerde, en Walter Rycquart, departementshoofd Cultuur, handelend volgens de beslissing van de provincieraad van 26 november 2015, hierna vermeld als 'de provincie'

en

het AGB Mechelen Actief in Cultuur (MAC), dat de programmering en werking van Cultuurcentrum Mechelen beheert, met maatschappelijke zetel te 2800 Mechelen, Grote Markt 21, ondernemingsnummer BE0546688337, hier vertegenwoordigd door de heer Björn Siffer, voorzitter van de raad van bestuur van het AGB MAC, en de heer Koen Leemans, directeur van CC Mechelen, hierna genoemd 'AGB MAC'.

wordt het volgende overeengekomen:

Art. 1. Onderwerp van de overeenkomst

De provincie Antwerpen reikt elke vier jaar (... 2004, 2008, 2012) een Prijs voor Beeldende Kunst uit voor een verdienstelijke loopbaan in de beeldende kunsten. Eind 2012 werd deze prijs door de deputatie, op unaniem voorstel van de jury, toegekend aan Guillaume Bijl. De laureaat ontving hiervoor een bedrag van 10.000 EUR en kreeg een tentoonstelling met publicatie aangeboden.

In samenspraak met het departement Cultuur koos Guillaume Bijl voor een tentoonstelling in de tentoonstellingszalen van Cultuurcentrum Mechelen. In de vier ruimtes van CC Mechelen zal Bijl telkens één grote installatie realiseren.

De titel van de tentoonstelling is 'Guillaume Bijl. Prijs Beeldende Kunst Provincie Antwerpen'. De tentoonstelling loopt van zaterdag 5 maart tot en met zondag 8 mei 2016. De tentoonstelling is geopend van donderdag tot en met zondag, telkens van 10 tot 18 uur. De toegangsprijs bedraagt 5 EUR.

Art. 2. Doel van de overeenkomst

De provincie en AGB MAC gaan deze overeenkomst aan in het kader van het provinciale actieplan 'Partner bovenlokale cultuur'. De provincie ondersteunt en stimuleert met dit actieplan bovenlokale culturele samenwerking en initiatieven in de provincie Antwerpen.

Art. 3. Verplichtingen van de provincie ten aanzien van AGB MAC

De provincie verbindt zich ertoe om, binnen de perken van het daartoe ingeschreven krediet in de begroting, 42.500 EUR toe te kennen aan AGB MAC voor het uitvoeren van de verplichtingen zoals beschreven in artikels 4 en 5.

Art. 4. Verplichtingen van AGB MAC ten aanzien van de provincie

Deze subsidie wordt aangewend voor de organisatie van het tentoonstellingsproject 'Guillaume Bijl. Prijs Beeldende Kunst Provincie Antwerpen' onder de volgende voorwaarden:

1. De subsidie wordt integraal besteed aan de kosten verbonden aan de organisatie van de tentoonstelling 'Guillaume Bijl. Prijs Beeldende Kunst Provincie Antwerpen', in de tentoonstellingszalen van CC Mechelen.
2. De ticketinkomsten van de tentoonstelling gaan naar AGB MAC, voor de administratieve organisatiekosten van de tentoonstelling.
3. AGB MAC stelt de tentoonstellingszalen van CC Mechelen ter beschikking en draagt de kosten voor verwarming, verlichting en toezicht, en dit voor de duur van de opbouw, looptijd en afbouw van de tentoonstelling.
4. AGB MAC coördineert de tentoonstellingsopbouw, via CC Mechelen en in overleg met de provincie en de kunstenaar. Het stelt hierbij zijn expertise ter beschikking.
5. AGB MAC produceert de tentoonstelling, wat wil zeggen dat het alle benodigde tentoonstellingsmeubilair maakt of laat maken, en de nodige werken uitvoert of laat uitvoeren, op voorwaarde dat het binnen het vooropgestelde budget kan worden gerealiseerd.
6. Voor de technische realisatie van de tentoonstelling stelt AGB MAC de technici van CC Mechelen ter beschikking.
7. AGB MAC stelt zijn eigen hardware (projectoren, monitors, audio-installaties, ...) ter beschikking. Indien nodig zal het voor de duur van de tentoonstelling extra materieel kopen of huren.
8. AGB MAC staat in voor de organisatie van een feestelijke opening van de tentoonstelling, met receptie.

Art. 5. Rapportering

AGB MAC rekent deze projectsubsidie af aan de hand van een uitgebreid inhoudelijk en financieel verslag over het tentoonstellingsproject, tegen uiterlijk 31 augustus 2016.

Art. 6. Communicatie

In de communicatie rond het tentoonstellingsproject wordt steeds vermeld dat het handelt over een tentoonstelling in het kader van de prijs voor beeldende kunst van de provincie Antwerpen. AGB MAC wordt in de communicatie vermeld als producent. De tentoonstellingsruimtes van CC Mechelen worden vermeld als tentoonstellingsplaats.

AGB MAC staat in voor het ontwerpen en laten drukken van de uitnodigingen, de affiches en de flyers. Vorm en inhoud van het drukwerk worden bepaald in nauw overleg met de provincie en de kunstenaar. Affiches en flyers worden verspreid door AGB MAC. De provincie staat in voor de verspreiding van de uitnodigingen. De kunstenaar en AGB MAC kunnen lijsten met genodigden overmaken aan de provincie.

AGB MAC verbindt er zich toe de tentoonstelling op te nemen in al zijn programmaoverzichten en algemene communicatie, zowel in druk als via websites. De provincie zet haar gebruikelijke communicatiekanalen in om de tentoonstelling te promoten.

Art. 7. Aansprakelijkheid

AGB MAC wordt ontlast van al zijn verplichtingen ten opzichte van de provincie indien het in de onmogelijkheid verkeert zijn lokalen ter beschikking te stellen, of indien het geen toegang tot de tentoonstelling kan geven wegens alle gevallen van overmacht zoals – bij wijze van niet beperkende voorbeelden – brand, natuurramp, daden of reglementen van de overheid of beslissingen van een rechtbank, staking, lock-out of andere vormen van sociale onrust, afwezigheid van elektriciteit of van andere essentiële diensten, uitvallen van technische hulpmiddelen, oorlog, epidemie, rellen of alle andere of gelijkaardige oorzaken die ontsnappen aan de redelijke controle van AGB MAC.

Art. 8. Juridische context

Alle vigerende toepasselijke wet- en regelgevingen gelden voor deze overeenkomst. Meer specifiek, maar niet limitatief wordt verwezen naar de volgende wet- en regelgevingen:

- Het Provinciedecreet van 9 december 2005 (en alle latere wijzigingen);
- De wet van 14 november 1983 betreffende de controle op de toekenning en op de aanwending van sommige toelagen;
- Het provinciaal reglement van 16 december 2010 betreffende de subsidiëring en het toestaan van reservevorming door subsidiëtrekkers.

Opgemaakt op 26 november 2015 in twee originele exemplaren, waarvan beide partijen verklaren er een te hebben ontvangen.

Voor de provincie Antwerpen,
Namens de deputatie,
Luk Lemmens, gedeputeerde

Voor AGB MAC,
Björn Siffer
Voorzitter

Namens de provinciegriffier.
In opdracht
Walter Rycquart
departementshoofd

Voor CC Mechelen,
Koen Leemans
directeur

VOORZITTER.- Zijn daar tussenkomsten over? *Geen.*

Dan leg ik dit punt voor ter stemming en de stemming is geopend.

Heeft iedereen zijn stem uitgebracht? Einde van de stemming.

61 leden hebben deelgenomen aan de stemming;

60 leden hebben ja gestemd;

1 lid heeft zich onthouden.

Goedgekeurd met 60 stemmen ja, bij 1 onthouding.

Nr. 1/4 van de agenda

**Erediensten. Antwerpen. Grieks-orthodoxe kerkfabriek
van Maria Booschap. Budget 2016. Akteneming.
Goedkeuring.**

Verslag van de deputatie

1. In vergadering van 26 juni 2014 heeft uw raad het meerjarenplan 2014 – 2019 van de Grieks-orthodoxe kerkfabriek van Maria Booschap te Antwerpen

goedgekeurd. Dit meerjarenplan 2014 – 2019 voorziet voor 2016 geen investeringsontvangsten noch investeringsuitgaven.

Voormeld meerjarenplan voorziet voor 2016 exploitatie-uitgaven ten bedrage van 19.525,00 EUR, exploitatieontvangsten ten bedrage van 5.460,00 EUR met een geraamde provinciesubsidie van (19.525,00 EUR – 5.460,00 EUR =) 14.065,00 EUR op de exploitatieontvangsten.

2. De kerkfabriekraad heeft het budget 2016 opgemaakt en goedgekeurd in vergadering van 24 augustus 2015. Het budget 2016 werd gunstig geadviseerd door Metropoliet Athenagoras op 8 september 2015. Het dossier is op 29 september 2015 ingekomen op het provinciebestuur van Antwerpen.

3. Er zijn in 2016 geen investeringsontvangsten noch investeringsuitgaven. In het budget 2016 worden de exploitatie-uitgaven geraamd op 19.525,00 EUR. De exploitatieontvangsten worden geraamd op 5.460,00 EUR. De provinciesubsidie bedraagt voor 2016 voor de exploitatie derhalve (19.525,00 EUR – 5.460,00 EUR =) 14.065,00 EUR – 1.222,35 EUR (gecorrigeerd overschot 2014) = 12.842,65 EUR; dit is 1.222,35 EUR minder dan het bedrag van 14.065,00 EUR opgenomen in het goedgekeurde meerjarenplan 2014 – 2019.

Luidens de artikels 48 en 229 van het decreet van 7 mei 2004 betreffende de materiële organisatie en werking van de erkende erediensten neemt de provincieraad – als de provinciale subsidie in het tekort van het budget binnen de grenzen blijft van het bedrag van de provinciale subsidie, opgenomen in het goedgekeurde meerjarenplan, – akte van het budget.

De deputatie stelt uw raad voor om akte te nemen van het budget 2016 van de Grieks-orthodoxe kerkfabriek van Maria Boodschap te Antwerpen.

Eén exemplaar van het budget 2016 en van het meerjarenplan 2014 – 2019 liggen ter inzage op de Griffie.

Dit verslag werd door de deputatie goedgekeurd in zitting van 29 oktober 2015.

De provincieraad van Antwerpen,

Gelet op het budget 2016 van de Grieks-orthodoxe kerkfabriek van Maria Boodschap te Antwerpen en op het gunstig advies dienaangaande van 8 september 2015 van Metropoliet Athenagoras, ingekomen op het provinciebestuur van Antwerpen op 29 september 2015;

Gelet op het budget 2016, waaruit blijkt dat de Grieks-orthodoxe kerkfabriek in 2016 beroep doet op een provinciale exploitatiesubsidie van 12.842,65 EUR, terwijl in het goedgekeurde meerjarenplan 2014 – 2019 een hogere exploitatiesubsidie van 14.065,00 EUR was opgenomen;

Gelet op de artikels 48 en 229 van het decreet van 7 mei 2004 betreffende de materiële organisatie en werking van de erkende erediensten;

Gelet op het verslag en voorstel van de deputatie;

BESLUIT:

Enig artikel:

Akte wordt genomen van het budget 2016 van de Grieks-orthodoxe kerkfabriek van Maria Boodschap te Antwerpen met een provinciesubsidie van 12.842,65 EUR voor het tekort op het exploitatiebudget 2016.

VOORZITTER.- Zijn daar tussenkomsten over? *Geen.*

Dan leg ik dit punt voor ter stemming en de stemming is geopend.

Heeft iedereen zijn stem uitgebracht? Einde van de stemming.

61 leden hebben deelgenomen aan de stemming;

60 leden hebben ja gestemd;

1 lid heeft nee gestemd.

Goedgekeurd met 60 stemmen ja, bij 1 stem nee.

2. Ruimtelijke ordening, mobiliteit en intercommunales

Nr. 2/1 van de agenda

Provinciale initiatieven. Dienstverlenende vereniging CIPAL. Toelichting bij het beleid van de vereniging.

Kennisname.

Toelichting

De omgeving waarbinnen onze dienstverlenende vereniging zich bevindt, verandert alsmear sneller. Deze evolutie vraagt om gepaste oplossingen en antwoorden die de continuïteit en groei van onze vereniging op lange termijn kan waarborgen. In de afgelopen maanden ging daarom, in de schoot van de Raad van Bestuur, een strategische werkgroep aan de slag. Ze bracht de omgeving in kaart, maakte een overzicht van mogelijke bedreigingen en opportuniteiten en formuleerde een aantal strategische voorstellen tot heroriëntering. In dit kader nam de Raad van Bestuur een aantal fundamentele beslissingen die zich weerspiegelen binnen het begrotingsproces dat we vandaag voeren.

Beslissingen in het regelgevend kader, op zowel het Vlaamse als het federale niveau, hebben **ingrijpende wijzigingen** met zich meegebracht. Zo bepaalt het Vlaamse regeerakkoord dat de provincies, onze grootste aandeelhouders en tevens stichters van CIPAL dv, tegen eind 2018 moeten uittreden uit alle intergemeentelijke samenwerkingsverbanden.

De federale regering onderwierp de intercommunales dan weer aan vennootschapsbelasting. Op een moment dat CIPAL de verliezen stilaan achter zich kan laten, stelt ons dit voor extra uitdagingen naar de toekomst.

De inkanteling van de OCMW 's in de gemeenten, en mogelijke schaalvergroting op gemeentelijk vlak, zal bijkomend druk zetten op onze inkomsten. Daarenboven dienen we in alle scenario's rekening te houden met het decreet op de intergemeentelijke samenwerking, dat voorziet dat we onze activiteiten uitsluitend richten naar deelnemers (vennoten). Activiteiten voor niet-deelnemers dienen daarbij gevoerd vanuit een privaatrechtelijke juridische structuur.

Dit zijn maar enkele parameters die met zich mee brachten dat CIPAL zich de voorbije maanden versneld diende te bezinnen over haar strategische oriëntatie.

De dienstverlenende vereniging zal zich stapsgewijs meer en meer profileren op het vlak van **echte dienstverlening**. Minder leverancier dus, en meer echt verlengstuk van onze vennoten. **Vennoot** worden moet meer dan ooit op termijn **voordelen** met zich meebrengen voor de aangesloten besturen. Als intergemeentelijk samenwerkingsverband staan we ten dienste van onze besturen (en niet vice versa). Dat vertaalt zich onder meer in het feit dat we naar 2016 en de volgende jaren toe volop inzetten op het **"in house"** aanbieden van onze dienstverlening aan vennoten, op het inrichten van **opdrachten- en aankoopcentrales** voor het samen aankopen en het voeren van het daarbij horende contractmanagement. Maar ook het doorvoeren van **IT-doorlichtingen** vanuit organisatorisch perspectief, het uitwerken van een IT-visie voor onze besturen en het aanbieden van begeleiding op het vlak van **informatieveiligheid** behoort tot onze intercommunale opdracht.

Door in te zetten op **organisatiebegeleiding en procesoptimalisaties**, met een insteek van vernieuwende, eigentijdse dienstverleningsconcepten (24/7) en bijhorend veranderingsmanagement, wensen we intensief samen te werken met andere overheden, intercommunales en met de Vereniging van Vlaamse Steden en Gemeenten. Hoe de dienstverlening zal evolueren, en welke diensten ons samenwerkingsverband in de toekomst exact zal bieden, zal trouwens mede bepaald worden door onze vennoten zelf. Samen met hen gaan we op zoek naar geschikte antwoorden op hun uitdagingen. De huidige overlegorganen, de algemene vergadering en het adviescomité wensen we in de eerste plaats beter te benutten om de dienstverlening voor de vennoten verder uit te bouwen. Via een proces van participatie en co-creatie, met vertegenwoordigers van het beleid van de lokale overheden, zullen toekomstige nieuwe projecten gedefinieerd worden.

Vanaf **1 januari 2016** is de dienstverlening van **Cipal dv uitsluitend voorbehouden voor vennoten**. Besturen die geen vennoot zijn, zullen niet langer van de voordelen van ons samenwerkingsverband kunnen genieten. De nieuwe generatie voordelen zullen erop gericht zijn de werking van onze vennoten op een hoger niveau te tillen en in te spelen op de uitdagingen waarmee onze vennoten geconfronteerd worden. Daarbij denken we bijvoorbeeld aan thema's zoals multikanaalsdienstverlening waarmee alle besturen geconfronteerd worden.

Om onze activiteiten voor niet-vennoten te bestendigen, meldde de toenmalige Minister van Binnenlands Bestuur reeds eerder dat deze ondergebracht dienden te worden in een privaatrechtelijke structuur. In een eerste fase werden de activiteiten die niet gerelateerd waren aan lokale en provinciale overheden ondergebracht in deze NV-structuur (vb. onze activiteiten voor hogere overheden, zoals de Vlaamse en de federale overheid). Nu treedt de volgende fase aan waarbij ook activiteiten voor lokale besturen, die ondertussen nog geen vennoot zijn geworden, ondergebracht dienen te worden in de privaatrechtelijke structuur. Het is een logische volgende stap in de evolutie om volledig conform het decreet op de intergemeentelijke samenwerking te handelen. Door deze operatie is dus ook voor de niet-vennoten de continuïteit op langere termijn verzekerd.

Verder wensen we nog te vermelden dat Cipal dv ondertussen ongeveer 26% van de aandelen (A + B aandelen) van Jobpunt Vlaanderen heeft overgenomen van de Vlaamse Overheid. Cipal dv zal in Jobpunt Vlaanderen een niet-operationele rol opnemen en vanuit de Raad van Bestuur de beleidslijnen uitzetten, samen met de andere partners/vennoten van Jobpunt Vlaanderen. De missie van Jobpunt Vlaanderen blijft uiteraard behouden en de rol van HR-dienstverlener via raamcontracten zal daar onverwijld verdergezet worden voor de vennoten. Via deze participatie beogen we enerzijds samen met onder meer de Vereniging van Vlaamse Steden en Gemeenten de continuïteit van de dienstverlening van Jobpunt Vlaanderen te verzekeren en anderzijds deze samen met de lokale besturen verder uit te bouwen om tot een sterk inhoudelijk dienstenaanbod inzake HR-dienstverlening te komen.

1. Missie en visie

De drijfveren achter de activiteiten van Cipal zitten vervat in vier basisvragen:

1. Hoe kunnen we besturen begeleiden naar een excellente én flexibele dienstverlening?
2. Hoe kunnen we besturen helpen om besparingen te realiseren, waarbij ze tegelijkertijd toch een efficiënte en klantvriendelijke dienstverlening kunnen

- uitbouwen?
3. Hoe creëren we meer comfort voor burgers en simultaan voor ambtenaren en bedienden?
 4. Hoe maken we onze overheidsdienstverlening eigentijdser, digitaal en mobieler?

2. Werking en structuur

Om in lijn te zijn met het decreet, alsook om de nodige focus en transparantie te verzekeren, werden de bedrijfsactiviteiten van Ciral ondergebracht in verschillende entiteiten met een eigen missie en dynamiek. Ze vormen samen de Ciral-groep, werken nauw samen en richten zich allen naar de overheid.

Activiteiten in opdracht van Vlaamse provinciale en lokale besturen (de vennoten) zijn ondergebracht in de dienstverlenende vereniging (intercommunale) Ciral dv.

De commerciële en meer IT-gerichte activiteiten voor 'niet-vennoten' horen thuis in Ciral IT solutions nv. Deze laatste investeert ook in hoogtechnologische spin-offs die een meerwaarde betekenen voor het totaal aanbod van Ciral.

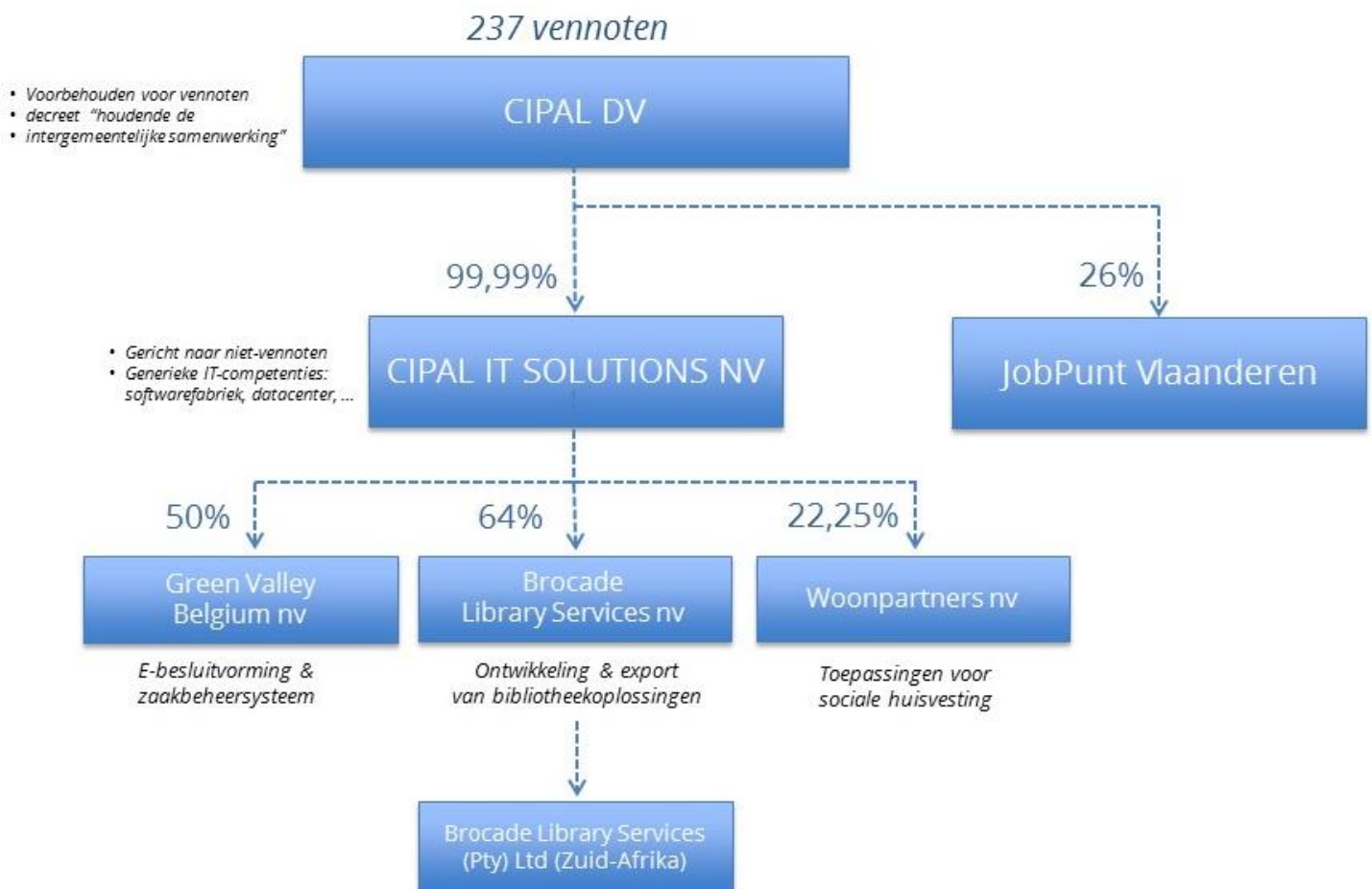

3. Strategische doelstellingen

Onze strategie ontvouwt zich rond de volgende strategische doelstellingen:

- Samenwerking
- Beleidsondersteuning

Geen andere organisatie kan een vergelijkbare knowhow en sector kennis aanreiken. Bovendien maakt de kruisbestuiving tussen deze pijlers ons uniek in het Vlaamse overheidslandschap.

1.1. Samenwerking

Samenwerken zit in de genen van Cival dv. De werking is gebaseerd op intergemeentelijke samenwerkingsprincipes. Want samen analyseren, beslissingen nemen, investeren, aankopen doen en ervaringen delen, maakt besturen slagkrachtiger. We kunnen deze kernboodschap in de volgende punten samenvatten:

- In-house-principe levert heel wat voordelen op
Cival dv is een uitzonderlijke intercommunale. We innen geen werkingsbijdragen van onze vennoten en voeren onze opdracht uit zonder tussenkomst van privékapitaal. We zijn eigendom van, worden gecontroleerd door en werken voor onze deelnemers. Daarom laat de wetgever de vennoten toe om overheidsopdrachten 'in-house' toe te wijzen.
- Schaalgrootte en beschikbare expertise zijn belangrijke troeven
Intergemeentelijke samenwerking kan een groot voordeel opleveren bij de benadering van grote spelers en hun verdelers. Met een schaalgrootte van 237 besturen kunnen we immers veel betere voorwaarden bedingen dan bij een individuele benadering. Dit uit zich onder meer in het inrichten van opdrachten- en aankoopcentrales.
- Intensieve samenwerking is dé hefboom voor een toekomstgerichte lokale bestuurswerking
Dat een performante IT-omgeving onontbeerlijk is in het kader van een hedendaagse serviceverlening, hoeft geen betoog. Door intensief samen te werken kunnen we antwoorden zoeken en geven op de steeds meer toenemende complexiteit en een positieve invloed hebben op het kostenplaatje dat hiermee gepaard gaat.

1.2. Beleidsondersteuning

Om een antwoord te bieden op de stijgende nood aan strategische begeleiding en ondersteuning bij de vele veranderingsprocessen, investeerde Cival in een team met gespecialiseerde knowhow en ruime ervaring in tal van beleidsdomeinen. De Cival-adviseurs combineren een doorgedreven sector kennis met expertise op strategisch, organisatorisch en financieel vlak.

De afdeling 'Beleidsondersteuning' geeft neutraal en technisch onafhankelijk advies over alle expertisedomeinen heen, los van de applicaties en IT-dienstenleveranciers waarmee de besturen werken.

Onze vennoten kunnen daarvoor beroep doen op experts in:

- organisatiemanagement
- strategisch management
- project- & programmamanagement
- informatie- en privacybeleid

- veranderingsmanagement
- informatieveiligheid

Hierdoor helpt Cipal de besturen om hun interne werking naar een hoger niveau te tillen.

4. Vennotenvoordelen

Om onze vennoten te begeleiden in het invoeren van een performant en efficiënt e-gov-beleid, werkte Cipal een aantal voordelen uit, exclusief voorbehouden voor vennoten. Deze gelden vanaf nu tot 31-12-2019.

1.3. Gratis gebruik maken van de IntelliStamp-technologie

Zo zullen al onze vennoten en hun burgers kennis kunnen maken met de Vlaamse IntelliStamp-technologie voor de ondertekening en het authenticeren van documenten via een kosteloos aangeboden E-loket. IntelliStamp is een technologie die besturen toelaat om documenten juridisch sluitend digitaal "te stempelen" (of te ondertekenen) bij aflevering. De IntelliStamp maakt daarbij elk document authentiek en fraudebestendig.

Om deze technologie te promoten, en het 'digitale' werken een 'boost' te geven, heeft Cipal voor haar vennoten een aanbod uitgewerkt dat bestaat uit een gratis aanbod van een standaard E-loket en de IntelliStamp-technologie voor vier attesten van de dienst burgerzaken.

Het aanbieden van deze technologie houdt zowel winst in voor de burger als voor het bestuur.

1.4. Gebruik maken van CiCloud-datacenterinfrastructuur

Voor elke Cipal-vennoot werden in het Cipal CiCloud-datacenter resources gereserveerd.

Cipal biedt hierdoor alle lokale besturen die vennoot zijn van ons intergemeentelijk samenwerkingsverband een unieke kans om aan een voordeeltarief gebruik te maken van onze beveiligde CiCloud-datacenterinfrastructuur. Zij kunnen deze virtuele serverinfrastructuur gebruiken naar eigen wens.

Voor het bestuur betekent dit

- een besparing op kosten voor het plaatsen van data en software-applicaties in de Cloud;
- een goedkope serverinfrastructuur waarmee ze via hun eigen ICT-dienst extra toepassingen kunnen opzetten, zonder te moeten investeren in eigen ICT-infrastructuur;
- optimaal gebruik maken van de beveiligde CiPort-connectie, het Cipal overheidsnetwerk;
- op een kostenefficiënte manier gebruik maken van onze investering in een Vlaams datacenter voor openbare besturen op eigen Vlaamse bodem.

De symbolische kost die hiervoor aan de vennoten wordt aangerekend is een administratieve kost van 25 EUR per maand (excl. btw).

1.5. Een scan 'informatiebeheer' tegen voordeeltarief

Het onderzoekstraject 'Scan Informatiebeheer' is een grondige analyse van de dagelijkse werking van een lokaal bestuur, geconfronteerd met de bestaande ambities op het vlak van informatiebeheer en digitalisering. De uitbouw van e-government en het toenemend gebruik van ICT-toepassingen leveren echter niet altijd de voorspelde efficiëntiewinst voor lokale besturen. Het beheer van de (elektronische) gegevens is één van de struikelblokken voor gemeente- en OCMW-besturen.

Tegelijk ervaren lokale besturen een toenemende interne en externe druk om hun informatiebeheer efficiënter te organiseren. Verschillende lokale besturen zetten in op tal van digitaliseringsprojecten maar botsen op de grenzen van wat haalbaar en betaalbaar is. Het gaat soms over ingrijpende projecten waarvan de onmiddellijke meerwaarde niet altijd even zichtbaar is.

Deze complexiteit maakt het voor lokale besturen niet altijd duidelijk hoe ze hun informatiebeheer effectief kunnen aanpakken. Waar moet men in investeren? Kan ICT een oplossing bieden of kunnen problemen met de bestaande middelen aangepakt worden. De 'scan informatiebeheer' is ontwikkeld om het lokale bestuur te helpen inzicht te krijgen in die vragen en het op weg te zetten om een praktisch plan van aanpak te ontwikkelen.

Cipal-vennoten kunnen gebruik maken van deze 'scan informatiebeheer' aan een voordelig tarief en genieten een voordeel van EUR 1.700 (excl. btw) op de werkelijke kostprijs van het onderzoek. De 'scan informatiebeheer' is een onderdeel van het E-Start-begeleidingstraject.

Meer informatie over al deze vennotenvoordelen zijn te vinden op www.cipalvennoot.be

1.6. Administratieve vereenvoudiging door aankoop- en/of opdrachtcentrales

Trouw aan haar missie en bedrijfsfilosofie wil de dienstverlenende vereniging Cipal de lokale en provinciale besturen graag laten delen in de resultaten van een aankoop- en opdrachtcentrale.

Een systeem voor het bundelen van bestellingen via een aankoop- of opdrachtcentrale onder coördinatie van onze dienstverlenende vereniging kan aanzienlijke besparingen opleveren doordat een dubbele inzet van personeel, capaciteit en budgettaire en materiële middelen vermeden wordt.

De eerste resultaten zijn reeds geboekt bij onze offertevraag "raamovereenkomst voor de aankoop van licenties, gebruiksrechten, onderhouds- en ondersteuningsprogramma's m.b.t. standaardsoftware".

En in de planning staan volgende initiatieven rond een aankoopcentrale:

- 3D-loket voor virtuele dienstverlening
- software voor kassasystemen
- software voor zaal- en ticketingbeheer voor culturele centra
- diensten ter ondersteuning van het eigen aanbod inzake veiligheid en organisatiebeheersing

Heel concreet betekenen bovenstaande initiatieven voor al onze Vlaamse lokale en provinciale besturen een sterke vereenvoudiging van hun aankoopprocedures en

een belangrijke tijds- en efficiëntiewinst bij de aanschaf van diensten en oplossingen.

5. Cipal-bestuursorganen

1.7. Deelnemers/vennoten

Cipal heeft de rechtsvorm van een dienstverlenende vereniging in de zin van het Decreet van 6 juli 2001 houdende de Intergemeentelijke Samenwerking (DIS).

Dit wil zeggen dat steden en gemeenten, provincies, OCMW's en intergemeentelijke samenwerkingsverbanden deelnemer (vennoot) kunnen worden van Cipal dv en zo mee participeren in haar beleid. Alle aandelen van Cipal dv zijn in handen van haar aangesloten lokale en provinciale besturen en intergemeentelijke samenwerkingsverbanden.

Op dit ogenblik telt Cipal dv **237 vennoten**, verdeeld over:

- 130 gemeenten
- 94 OCMW 's
- 2 provinciebesturen
- 11 intergemeentelijke samenwerkingsverbanden

Een overzicht van alle deelnemers/vennoten van Cipal dv kan u vinden op www.cipal.be (menu: over ons - onze bestuursorganen – algemene vergadering).

1.8. Bestuurs- en overlegorganen

Elke deelnemer van Cipal is vertegenwoordigd in de algemene vergadering en elke deelnemer heeft recht op een vertegenwoordiger in het statutair voorziene adviescomité. De algemene vergadering kiest de raad van bestuur, die op haar beurt het directiecomité samenstelt. De deelnemers van Cipal hebben dus een maximale inspraak in het beleid van Cipal.

De **Provincie Antwerpen** is in de dienstverlenende vereniging vertegenwoordigd via de volgende kapitaalsplaatsing: **1.085 aandelen**, een waarde vertegenwoordigend van **135.625,00 EUR**.

De voorzitter van de Algemene Vergadering, de Raad van Bestuur en het Directiecomité is, volgens de bepalingen van het decreet, steeds een afgevaardigde van de aangesloten gemeenten. Voor de beleidsperiode 2013-2018 is dit dhr. Schroons Walter, schepen stad Mechelen.

Raad van bestuur

25 leden

20 vertegenwoordigers van de aangesloten gemeenten

2 vertegenwoordigers van de aangesloten OCMW 's

3 vertegenwoordigers van de aangesloten provincies

+ 3 leden met raadgevende stem van de aangesloten gemeenten

Directiecomité

7 leden

4 leden van de aangesloten gemeenten

3 leden van de aangesloten provincies

De namen van de leden van de Raad van Bestuur en het Directiecomité zijn terug te vinden op www.cipal.be (menu: over ons - onze bestuursorganen).

Daarnaast is er het statutaire Adviescomité, dat 2 keer per jaar samenkomt.

Cipal is met andere woorden een organisatie van en voor de openbare besturen, een partner ten dienste van de verschillende bestuursniveaus, die bijdraagt tot een interbestuurlijke samenwerking op het vlak van e-government en beleidsondersteuning.

6. Personeel

Op dit moment telt de Cipal-groep 275 medewerkers (stand op 1 oktober 2015), waarvan er 134 zijn ondergebracht bij Cipal dv. Het overgrote gedeelte van deze medewerkers zijn experts en adviseurs die opereren vanuit de verschillende expertisecentra: beleid & financiën, burgerzaken, grondgebiedzaken, personeel & organisatie, zorg & welzijn, ...

Binnen Cipal IT solutions nv zijn momenteel 141 medewerkers tewerkgesteld, voornamelijk IT-professionals: netwerkingenieurs, specialisten in het beheer van datacenters, databeveiligingsexperten, experts in cloud computing, softwareontwikkelaars, enz ...

Met het oog op de herpositionering van Cipal dv, zal het aantal personeelsleden in 2016 nog wijzigingen ondergaan door enerzijds verschuiving van personeelsleden van Cipal dv naar Cipal IT solutions nv, anderzijds door de terbeschikkingstelling van personeelsleden vanuit Cipal dv aan Cipal IT solutions nv.

7. Financieel

In tegenstelling tot vele andere intercommunales vraagt Cipal geen jaarlijkse werkingsbijdragen aan haar vennoten. Cipal verwerft haar eigen inkomsten en genereert haar eigen kasmiddelen waarmee projecten gefinancierd worden.

Boekjaar 2014

De cijfers van het boekjaar 2014 werden goedgekeurd door de Algemene Vergadering van 12 juni 2015. Het jaarverslag 2014 met de balanssen werd aan alle vennoten overgemaakt en is tevens online beschikbaar op www.cipal.be.

De financiële resultaten van 2014 toonden aan dat de groei zich doorzette. Cipal beschikt over een sterke kaspositie en heeft op balansdatum 31 december 2014 geen schulden meer op lange termijn. Dit laat Cipal toe de vernieuwingsoperatie verder door te zetten.

De bedrijfsresultaten, die de voorbije perioden en dan vooral in 2010 en 2011 belangrijke tekorten vertoonden, verbeterden stapsgewijs: de exploitatieresultaten van 2012, 2013 en 2014 toonden dat er stelselmatig vooruitgang wordt geboekt.

1.9. Bedrijfsopbrengsten

De geconsolideerde bedrijfsopbrengsten in 2014 bedroegen 44.332 k EUR, wat een stijging betekent in vergelijking met 2013 van 4.927 k EUR.

De omzet bedroeg 39.860 k EUR welk eveneens een stijging betekent van 4.206 k EUR in vergelijking met de omzetcijfers van 2013.

Binnen de rubriek geproduceerde vaste activa werd in 2014 een totaal van 1.178 k EUR geboekt, met name inzake de ontwikkeling van nieuwe softwaretoepassingen in Cipal dv en Cipal IT solutions nv, de verderzetting van de in 2013 gestarte ontwikkelingstrajecten binnen Green Valley Belgium nv en de verrijking met bijkomende functionaliteiten van de Brocade-software voor bibliotheken.

De andere bedrijfsopbrengsten zijn toegenomen tot 3.336 k EUR in boekjaar 2014. Het betreft hier onder andere uit voorgaande jaren overgedragen opbrengsten uit de verkoop van de gebouwen.

Terugbetaling van schade door de verzekering, recuperatie voordelen van alle aard en dergelijke worden standaard ook onder de post 'andere bedrijfsopbrengsten' geregistreerd.

1.10. Bedrijfskosten

De geconsolideerde bedrijfskosten in 2014 bedroegen 44.403 k EUR, wat een stijging betekent van 3.958 k EUR in vergelijking met 2013.

De kosten van aankopen van handelsgoederen en de aan de omzet gerelateerde diensten bedragen 7.843 k EUR en zijn daarmee 348 k EUR lager dan in 2013.

De kosten voor diensten en diverse goederen nemen toe met 4.121 k EUR tot 12.119 k EUR. De toename van kosten voor diensten en diverse goederen is te verklaren door de toename van de omzetcijfers (4.206 k EUR) in vergelijking met 2013.

De kosten van bezoldigingen en sociale lasten bedragen 22.623 k EUR welk een afname betekent van 135 k EUR ten opzichte van het boekjaar 2013. In 2014 werden voor 632 k EUR aan ontslagkosten ten laste van het resultaat genomen. Daarnaast zijn heel wat personeelsleden ingestapt in het Cipal-bedrijfswagenplan, waardoor we een verschuiving opmerken van kosten naar de rubriek 'diensten en diverse goederen', 'andere bedrijfskosten' en 'financiële kosten'.

De afschrijvingen op oprichtingskosten, immateriële en materiële vaste activa nemen toe met 451 k EUR tot 1.255 k EUR en zijn voornamelijk toe te schrijven aan de afschrijving van geactiveerde investeringsprojecten.

In 2014 zijn zowel voorzieningen voor risico's en kosten toegevoegd, besteed als teruggenomen. De voorzieningen voor risico's en kosten bedragen 400 k EUR in 2014 ten aanzien van 558 k EUR in 2013.

1.11. *Bedrijfsresultaat*

Samengevat komen we hierdoor tot een bedrijfsresultaat van -71 k EUR, wat op zich andermaal een verbetering betekent ten opzichte van vorige boekjaar. Tegenover boekjaar 2013 werd zelfs een verbetering gerealiseerd van 969 k EUR.

Niettegenstaande werden ook in boekjaar 2014 bijkomende voorzieningen aangelegd en werden er voor 632 k EUR aan ontslagkosten geboekt.

1.12. Overzicht financiële kerncijfers

Cipal-groep geconsolideerd (Cipal dv en Cipal IT solutions nv)

OMZET

omzet 2014	39,8 miljoen EUR
omzet 2013	35,6 miljoen EUR
omzet 2012	30,5 miljoen EUR

BEDRIJFSRESULTAAT

resultaat 2014	-0,7 miljoen EUR
resultaat 2013	-1,0 miljoen EUR
resultaat 2012	-1,5 miljoen EUR

Cipal dv (enkelvoudig)

RESULTAAT 2014

Omzet 2014	28,17 miljoen EUR
Bedrijfskosten 2014	32,83 miljoen EUR
Bedrijfsresultaat 2014	-0,20 miljoen EUR

Begroting 2016 dienstverlenende vereniging Cipal

De dienstverlenende vereniging Cipal ("Cipal dv") werkt vanaf 1 januari 2016 uitsluitend voor haar deelnemers, zijnde lokale en provinciale besturen in Vlaanderen. Cipal dv profileert zich tevens stapsgewijs minder en minder als leverancier en meer en meer als echt verlengstuk van haar vennoten.

Dat vertaalt zich onder meer in het feit dat Cipal dv meer inzet op het inrichten van opdrachten- en aankoopcentrales voor samenaankopen. Maar tot het dienstenaanbod behoort ook het doorvoeren van IT-doorlichtingen vanuit organisatorisch perspectief, het uitwerken van een IT-visie voor de besturen en het aanbieden van begeleiding op het vlak van informatieveiligheid. Ook zetten we in op organisatiebegeleiding en procesoptimalisaties met een insteek van vernieuwende, eigentijdse dienstverleningsconcepten en bijhorend veranderingsmanagement.

De begroting werd opgevat als een budget dat op bedrijfseconomische grondslagen berust en gebaseerd is op een aantal assumpties betreffende de lopende en/of nieuwe contracten en projecten. Een dergelijk budget is immers een dynamisch gegeven waarbij zowel voor de kosten als voor wat betreft de opbrengsten in de loop van het komende jaar bijstellingen of afwijkingen mogelijk zijn.

Een gedetailleerde begroting werd recent ter beschikking gesteld van de vennoten als bijlage bij de uitnodiging voor de Buitengewone Algemene Vergadering van 11 december 2015. Deze begroting zal ter goedkeuring voorgelegd worden aan de vennoten op de voornoemde Buitengewone Algemene Vergadering.

VOORZITTER.- Mevrouw Naert heeft het woord.

Mevrouw NAERT.- Mevrouw de gouverneur,
Mijnheer de voorzitter,
Waarde collega's,

Ik ga een tussenkomst doen over al de punten van de intercommunales. Dat is zo afgesproken. Wij hebben een pakket genomen omdat het niet de bedoeling is van punt per punt iedere keer in herhaling te vallen, maar toch een visie te geven wat wij er over denken, en tegelijkertijd ons stemgedrag toe te lichten.

Tweemaal per jaar kunnen wij de intercommunales bekijken, in mei en nu op het einde van het jaar, de intercommunales waar de provincie toch tamelijk wat geld heeft ingestopt. Wij hebben in vorige jaren gevraagd om in de commissie al die intercommunales toegelicht te krijgen. Dat is gebeurd. Dat heeft ons een beter zicht gegeven op de intercommunales, waarvoor onze dank.

Dat gezegd zijnde willen wij toch eens onze visie geven over de intercommunales en een aantal fundamentele bemerkingen van onzentwege op de werking van die intercommunales.

Hoe zien wij een intercommunale? Wij zijn voorstander van een zuivere intercommunale waar alleen openbare diensten in vertegenwoordigd zijn, omdat die kunnen garant staan voor een sociaal beleid, voor een goede en betaalbare dienstverlening, die goedkoop water, gas, elektriciteit kan leveren en die staat voor sociale woningbouw en betaalbaar wonen. Het is op die punten dat wij willen tussenkomen. Om dat mogelijk te maken is een democratische controle nodig. Een democratische controle kan gebeuren in alle raden, en wat onze provincie betreft, hier in deze provincieraad. Volgens ons kan enkel en alleen, desondanks alles, een openbaar bestuur deze democratische controle garanderen en geen private sector.

We hebben onze opmerkingen in drie grote lijnen bijeen genomen.

Onze eerste grote opmerking en bedenking die wij hebben willen toelichten is een sociaal beleid. Ik heb daarvoor twee voorbeelden genomen. De intercommunales die ik neem zijn effectief zaken die vergelijkbaar zijn en ze zijn eigenlijk maar een voorbeeld. Het is hier niet de bedoeling om technische vragen te stellen. We hebben er een aantal gesteld in de commissie waar we ook degelijk antwoord hebben op gekregen, maar die roepen andere vragen op.

Rond sociaal beleid heb ik twee intercommunales naast mekaar gelegd en bekeken: IGEAN, intercommunale voor grondbeleid en expansie Antwerpen, en IGEMO, intercommunale voor grondbeleid van vooral het gewest Mechelen en omgeving. Dat zijn twee intercommunales die op hetzelfde terrein actief zijn. Wat merken wij bij deze twee? Dat er een beweging is weg van het beleid rond sociale woningbouw naar de gewone woonproblematiek en ook naar bedrijfsterreinen toe. Ik ga het voorbeeld geven van IGEMO. Dat is nog niet aan bod gekomen in de commissie. Dat zal waarschijnlijk in de commissie van februari 2016 aan bod komen. Omdat het ons enorm opviel hebben wij daar gevraagd welk percentage van de projecten van IGEMO hebben betrekking op sociale woningbouw. Dat is niet zo duidelijk. Zij hadden een project 'hybride woonmarkt'. Daarvoor moeten zij 800.000 EUR terugbetalen aan het Vlaams gewest omdat dat project niet doorgaat. In hun activiteitenverslag zien we wat hybride woonbouw betekent. Dat is betaalbaar wonen, realiseren via een coöperatieve die woningen verhuurt aan haar aandeelhouders en waarbij

het rendement helpt om de huur te betalen. Dus hoe meer aandelen, hoe meer rendement, hoe lager de huurkost. Het project haalt de scheiding tussen de huur en de eigendomsmarkt weg. Er werd een haalbaarheidsonderzoek naar gedaan, en het project is on hold gezet. Onze vraag is: waarom, en we hadden daar graag wat meer uitleg over gehad. Dat zien we bij IGEMO. We zien ook dat ze overstappen naar een woonproject "Bruul" in Duffel, dat absoluut geen sociale woningbouw is.

Wij willen de verhouding tussen de twee vragen en waarom dat dit verandert. Temeer omdat we ook bij IGEAN in het jaarrapport 2014 een zelfde beweging hebben gezien, dat ze weggaan van sociale woningbouw.

De vragen naar de deputatie zijn dan de volgende. Welk is het standpunt van de deputatie naar aanleiding van dergelijke wijzigingen in het takenpakket van de intercommunales? Met andere woorden: wat verdedigen we daar op de raden van besturen en op de algemene vergaderingen? Wordt er in tegendeel niet meer opgekomen voor meer sociale woningbouw, want de nood daaraan is zeer groot? Dat was het eerste stuk: sociaal beleid.

In een tweede stuk wil ik het hebben over democratische controle. Wat is daar voor nodig? Transparantie.

Als er geen transparantie is dan is democratische controle zeer moeilijk. Wij hadden gedacht dat het heel duidelijk ging zijn met die toelichtingen. Bij bepaalde is dat het geval, maar anderen roept de ene vraag meer andere vragen op. Dat is vooral bij de groten dat je dat merkt. Ik heb het dan over CIPAL, het centrum voor informatica voor de provincies Antwerpen en Limburg, ook bij PIDPA voor de waterbediening, IVEKA, de intercommunale voor energiedistributie in de Kempen en het Antwerpse, en mijns inziens ook IOK, de intercommunale voor de ontwikkeling van de Kempen. We hebben het vorige keer ook al gezegd, en ik ben er meer en meer van overtuigd, die groten zijn agressieve marktspelers die zich volledig inschrijven in een puur kapitalistische logica wat in onze visie, die ik in het begin heb uiteengezet, niet de bedoeling kan zijn van een intercommunale.

Hier ga ik CIPAL als voorbeeld nemen. Wij hadden daar de vraag gesteld wat de relatie was tussen CIPAL als dienstverlenende vereniging en CIPAL IT-solutions nv. Wat hebben ze ons geantwoord? Vanaf 1 januari 2016 is de dienstverlening van CIPAL dv, trouwens conform het decreet op de intergemeentelijke samenwerking, uitsluitend voorbehouden voor vennoten en activiteiten voor niet deelnemers dienen daarbij volgens het advies van de minister van Binnenlands Bestuur gevoerd te worden vanuit de privaatrechtelijke entiteit, wat onmiddellijk verklaart waarom deze entiteit werd uitgebouwd. Dat doet bij ons al direct andere vragen rijzen. Welke private klanten zijn er niet-vennoten? Voor hoeveel procent van de omzet staan zij? Heeft de nv in 2015, of zal die in 2016, uitsluitend werken voor de niet-vennoten van de dv, dus de dienstverlenende vennootschap? Met andere woorden: in hoeverre heeft de nv taken, die door de dv konden worden uitgevoerd, overgenomen? Die vraag moet nog schriftelijk gesteld worden.

Ik weet ook dat de vragen technisch zijn. Ik heb gehoord dat de vragen schriftelijk beantwoord zijn. Dat kan dan misschien ook bezorgd worden.

Een tweede voorbeeld rond transparantie is het volgende. Wij hadden ook uit een balans gehaald dat er een vermindering was van het personeelsbestand, en dat er sprake was van ontslagkosten. Wij zien een bedrag van 632.000 EUR ontslagkosten, terwijl er maar één personeelslid is afgedankt. Wij hebben gevraagd wat dat was. Het antwoord was: de ontslagkosten hebben betrekking op de medewerkers die zijn overgegaan van CIPAL dv

naar CIPAL IT-solutions nv, maar waarbij het sociaal passief nog berust bij CIPAL dv. Wat is dat? Wat bedoelt men daarmee? Waarschijnlijk dat de mensen waar het sociaal passief op slaat overgegaan zijn naar de nv, en het sociaal passief nog steeds ten laste is van de dv. De vraag is hoe dat begroot is. Hoe is dat toegerekend op de voorzieningen? Daar zitten we ook op een antwoord te wachten.

Het zijn twee voorbeelden van mijns inziens niet zo transparante antwoorden die je krijgt en dat je toch wel mocht weten.

Het derde stuk waar ik het over wil hebben is het volgende. U merkt dat in al die statuutwijzigingen die ons voorgelegd worden, en ook in de kennisnames, dat de intercommunales zich terecht voorbereiden op de uitstap van de provincie en op de invoering van de vennootschapsbelasting. Dat is terecht dat zij dat doen, en vandaar die statuutwijzigingen. In die zin zullen wij ook bepaalde statuutwijzigingen goedkeuren.

Maar de vraag is of nu de tijd niet rijp is voor de provincie om ook rond die zaken een strategie uit te werken en uitstapmogelijkheden zien. Want blijkbaar zal in februari 2016 het decreet verschijnen. Misschien is dat ook een discussie voor de begrotingsbesprekingen, mijnheer de gedeputeerde. U beslist daar een beetje zelf in. Maar wat we graag ook zouden hebben voor die begrotingsbesprekingen is dat wij een duidelijk overzicht krijgen, per intercommunale -want de ambtenaar heeft mij gezegd dat dit per intercommunale verschillend is- wat de A-aandelen, B-aandelen en C-aandelen inhouden. De provincie heeft normaal gezien meestal B-aandelen. Maar dan weten we wat de B-aandelen juist inhouden. Dan zijn we al een stap verder.

Ook nog voor de begrotingsbesprekingen hebben we een paar kleinere vragen, en dan ga ik afronden.

Bij IKA, de investeringsintercommunale voor de Kempen en Antwerpen, zien we in de documenten dat er daar sprake is van een dividend van 120.185 EUR. Mogen wij dat als provincie wel verwachten voor de volgende begroting?

Ik wil het ook nog even over PIDPA hebben, want op de commissie is duidelijk gezegd dat de onderhandelingen nog bezig zijn. De zaak is nog niet rond, want op het voorstel zwaaide Waterlink effectief met procedures, waar dat we als oppositie voor gewaarschuwd hadden. Hoe groot schat men de kans in dat we die beloofde 12 miljoen effectief zullen hebben met de provincie? Ik wil toch nog stellen dat de provincie nu heeft voorgesteld om de punten van de raad van bestuur, de meeste toch van IVEKA, niet goed te keuren. Maar IVEKA doet voorstellen voor uitstapregelingen en daar zie je toch wel hoeveel correcter het daar gebeurd is ten opzichte van wat PIDPA voorstelt.

Hierbij, waarde collega's, de reden waarom wij de punten op dagorde niet zullen goedkeuren en ons zullen onthouden bij bepaalde statuutwijzigingen. De deputatie stelt voor om de punten van de dagorde van de algemene vergadering van IVEKA niet goed te keuren. Dat vinden wij terecht. Wij hebben ook de uitleg gehad op de commissie. Wij vinden daar ook onze visie terug die wij hebben over intercommunales, op deze beslissing, want IVEKA verandert eigenlijk van structuur en is duidelijk de weg ingeslagen van een privatisering. Eandis Assets is duidelijk privaatrechtelijk.

In diezelfde logica willen wij ook een uitzondering maken in ons stemgedrag, en dat is voor de intercommunale PONTES, die de crematoria beheert. Hier zullen we onze goedkeuring wel geven, meer bepaald omdat we gezien hebben dat we daar wel transparantie zien. Er

wordt daar een transparante boekhouding gevoerd en een open beleid. We hebben ook vernomen langs alle kanten dat er een zeer goede en sociale dienstverlening is. Tot daar mijn tussenkomst over ons stemgedrag.

VOORZITTER.- De heer Lemmens heeft het woord.

De heer LEMMENS, gedeputeerde.- Mevrouw Naert, hartelijke dank voor uw tussenkomst. U hebt ook heel veel vragen gesteld tijdens de commissie. Wij hebben afgesproken dat we uw vragen zouden doorgeven en u daar een antwoord op geven. Ik ga trachten zoveel mogelijk te antwoorden, zonder te technisch te worden. We hebben de antwoorden deze morgen binnengekregen van de verschillende intercommunales. Ik zal die aan u, en ook aan heel de raad, doorsturen.

U zegt dat we tweemaal per jaar een moment hebben dat we over de intercommunales samen kunnen debatteren. Dat klopt. U hebt er ook aan toegevoegd dat wij nu ook elke maand in de commissie Ruimtelijke Ordening, waar die punten aan bod komen qua intercommunales, 2 à 3 intercommunales bespreken en daar ook duidelijk toelichting laten geven rond het beleid. Ik denk dat dit een goede zaak is.

U hebt in uw eerste punt verwezen naar de intercommunales IGEAN en IGEMO waar u een vergelijking hebt gemaakt. Wat IGEAN betreft zitten wij enkel in de component afval. Daar iets gaan zeggen over wat het beleid is rond sociale huisvesting dat is hier een beetje moeilijk. Wat IGEMO betreft is het duidelijk dat IGEMO zelf geen sociale woningen realiseert. IGEMO legt zich als publieke ontwikkelaar toe op bescheiden en betaalbaar wonen en gaat voor de realisatie van de sociale lasten en objectieven samenwerkingsverbanden aan met SHM, de sociale huisvestingsmaatschappij. Dat is geen verhuizing zoals u zegt, maar dat is gewoon een wijziging van het beleid. Voor de duidelijkheid: IGEMO bouwt zelf geen sociale woningen, maar gaat daar een aantal zaken aan op het terrein met SHM.

Dus die vergelijking IGEAN, voor wat ons betreft, met IGEMO gaat niet onmiddellijk op.

U krijgt in detail ook nog alle antwoorden, mevrouw Naert.

U gaat dan verder naar CIPAL, waar u ons de vraag hebt gesteld welke private klanten niet-vennoten zijn en voor hoeveel procent van de omzet staan zij? Heeft de nv in 2015 nog vennoten, of zal die in 2016 uitsluitend werken voor de niet-vennoten? Het antwoord van CIPAL is een vrij lang antwoord. Ik zal proberen samen te vatten. In 2014 werd 84% van de omzet van de dienstverlenende vereniging CIPAL gerealiseerd met deelnemers. Dat zijn vennoten. De cijfers van 2014 werden goedgekeurd door de commissaris en door de algemene vergadering van 12/6/2015. Onder het resterende percentage omzet van de dienstverlenende vereniging, de dv, moet dan omzet verstaan worden die gedaan werd met lokale of provinciale besturen die nog geen vennoot waren. Om conform het decreet op de intergemeentelijke samenwerking te handelen mag de dienstverlenende vereniging CIPAL niet langer werken voor lokale of provinciale besturen die geen vennoot zijn. Zulke besturen dienen bijgevolg deelnemer, vennoot te worden van de dienstverlenende vereniging. De intercommunale zal dus nog enkel voor vennoten werken vanaf 2016. Er komt nog heel wat achter, maar ik zal u dat in elk geval bezorgen.

U hebt ook nog verwezen, mevrouw, maar dat was niet duidelijk, naar uw vraag naar meer uitleg in verband met de sociale, de vermindering van het personeelsbestand, en het feit

dat daar blijkbaar sprake is van ontslagkosten ten bedrage van 632.000 EUR. Die staan aldus geboekt. Het antwoord dat wij kregen van CIPAL, dat wij hebben nagekeken is: "wij hebben uw vraag onderzocht maar vinden geen verwijzing in de begroting naar deze cijfers. Gezien de toelichting en de vraag die de begroting 2016 betreffen, vragen we om uw vraag nader te specificeren." Dat is meer een technisch verhaal. Ik denk dat we daar verder kunnen een antwoord in geven.

Algemeen hebt u ook gevraagd naar de uitstap van de provincie en wat de visie daarop is. De visie van de deputatie hier in deze provincie is dat wij die uitstap geval per geval gaan bekijken. U weet, en u hebt er zelf naar verwezen, dat in februari-maart het decreet in het Vlaams parlement zal worden gestemd. Daar zal gezegd worden dat de provincies tegen 2018 moeten uitstappen uit de intergemeentelijke samenwerkingsverbanden, dus ook uit de intercommunales. Wij hebben een aantal gesprekken nu. Die met PIDPA lopen al van voor het verhaal van de uitstap. Die lopen al omdat wij daar het verhaal hebben gedaan van: wij willen voor al die jaren dat wij toch geïnvesteerd hebben als provincie binnen PIDPA toch iets terugkrijgen. Het verschil tussen PIDPA en andere intercommunales is dat wij van PIDPA ook nooit dividenden hebben gekregen. Daarom zijn wij op een andere manier moeten gaan onderhandelen met PIDPA. Een verhaal dat collega Bellens hier verschillende keren heeft toegelicht en dat momenteel nog voorligt. Er is een algemene vergadering in december, en daar ligt opnieuw de ganse statutenwijziging, en het feit dat wij dan een vergoeding gaan krijgen van PIDPA, voor. Die is ook ingeschreven in onze begroting ten bedrage van 1.350.000 EUR per jaar. Waarschijnlijk zullen wij meer krijgen.

Een belangrijk punt hier vandaag op de agenda, en u hebt er ook naar verwezen, is het verhaal van IVEKA. IVEKA dat op de algemene vergadering van december een voorstel zal naar voor brengen waar zij worden overgenomen door Eandis Assets. Een fusieoperatie, u hebt het al zelf gezegd. Hier hebben wij als deputatie de bespreking aangevat met IVEKA. Wij gaan u hier vandaag voorstellen om de statuten te wijzigen, die een verlenging inhouden tot 31/12/2018, en waar wij niet mee akkoord gaan. Waarom? Omdat wij hier een goed akkoord willen negotiëren met de mensen van IVEKA, momenteel in de huidige vorm, dus de maatschappij IVEKA is nog niet gefusioneerd. Op de agenda staat onder andere: verschuiven van de statutaire einddatum, goedkeuring van de verschuiving van de duur en de overeenkomstige statutenwijziging, enz. Maar wij maken van deze gelegenheid gebruik om u te vragen als deputatie verder de onderhandeling te voeren met IVEKA om te komen tot een uitstap. Een uitstap waar wij dan ook 13 miljoen EUR zullen krijgen, zoals het voorstel is van IVEKA, wat de nominale waarde is van onze aandelen, met daar bovenop nog eens 17 miljoen EUR. Dus de provincie zou, als we dat allemaal kunnen negotiëren een 30 miljoen EUR kunnen krijgen, maar dan stappen wij volledig uit de intercommunale IVEKA.

Ik heb zo geprobeerd, mevrouw, van op een aantal vragen een antwoord te geven. Maar ik zeg u nogmaals dat uw vragen bij momenten heel detaillistisch waren. We gaan u dat allemaal bezorgen, zodanig dat u daar ook nog de nodige munitie voor de begrotingsbesprekingen uit kan puren. Dat willen we graag doen.

VOORZITTER.- De heer Verhaeven heeft het woord.

De heer VERHAEVEN.- Mevrouw Naert, ik zou toch graag enkele opmerkingen maken bij uw commentaar over IGEMO. Het is namelijk zo dat IGEMO een intergemeentelijke maatschappij is die vooral werkt voor Mechelen en omstreken ten dienste van de gemeenten. Zij hebben een takenpakket dat zich vooral richt op gemeentelijke ondersteuning zoals het maken van RUP's, mobiliteitsplannen, educatieve zaken, maar niet echt sociale woningbouw. Dat is de Kleine Landeigendommen van Mechelen en omstreken die dat doet. Zodanig dat u waarschijnlijk daar geen of heel weinig zaken gaat rond terugvinden. Dat is niet hun takenpakket. Zij doen andere dingen voor de gemeenten.

VOORZITTER.- Mevrouw Naert heeft het woord.

Mevrouw NAERT.- Bedankt voor het uitvoerig antwoord.

Ik ga beginnen met het laatste, IGEMO. Die moesten nog aan bod komen. Dat was normaal gepland op de vorige commissie, maar door dat er al zo'n uitgebreide agenda was is IGEMO uitgesteld tot in februari. In hun jaarverslagen en jaarrekeningen waren er toch wel verwijzingen naar sociale woningbouw, maar dat was niet duidelijk. Er was zelfs een taartdiagram dat zegt dat dit heel weinig was.

Bij IGEAN heb ik begrepen dat de provincie er niets aan te zeggen heeft, maar ook bij de toelichting op de commissie heeft IGEAN duidelijk gezegd dat zij weggaan uit de sociale woningbouw. Vandaar dat de vraag zeer terecht is. We mogen wel een goed zicht hebben rond die zaak want het is ingewikkeld. De provincie zit daarbij, zit bij iets anders niet. Je krijgt daar een ganse jaarrekening en je probeert daar duidelijkheid in te krijgen.

De antwoorden van CIPAL zal ik wel lezen, maar dat wisten we al. Dat hadden ze al op papier gezet. Ze herhalen het gewoonweg. Ik had zelfs al gedacht, ik ga eerlijk zijn, dat als ik die vraag stelde ze het achterste van hun tong niet gingen laten zien. Het is dus blijkbaar zo.

Maar we zullen zien, en we zullen eventueel op een commissie de vragen terug bijstellen. Rond PIDPA wou ik toch ook nog iets zeggen. Als ik het goed begrepen heb lopen de onderhandelingen verder, en het gaat nog altijd over die gift. Maar een gift kan niet, mijnheer de gedeputeerde.

De heer LEMMENS, gedeputeerde.- Ik heb u dat vorige keer gezegd, er zijn advocaten die ons gezegd hebben dat een gift kan. Waarschijnlijk zijn er 50% andere advocaten die zeggen dat dit niet kan. Ik weet het niet, maar ons is gezegd dat een gift kan.

Mevrouw NAERT.- We gaan de discussie van een aantal raden geleden niet herhalen, maar het punt blijft wel.

Dan is er nog een laatste duidelijke vraag. Denkt de provincie er aan om ook vrij snel uit PIDPA te stappen?

Ik vind dus de redenering die de deputatie in de bijlagen die we gekregen hebben, in het verslag, naast het punt uiteenzet, en die we ook in de commissie als uitleg hebben gekregen waarom dat het nu het moment is om uit IVEKA te stappen, heel terecht. Vandaar dat we jullie volgen.

De vraag is: we zitten bij PIDPA toch ook wel bij statuutswijzigingen waarbij dat je je afvraagt waar dit allemaal naartoe gaat. Is daar ook nu niet de vraag om te zeggen dat we daar zo snel mogelijk gaan uitstappen.

VOORZITTER.- De heer Lemmens heeft het woord.

De heer LEMMENS, gedeputeerde.- Mevrouw, ik heb u dat daarjuist trachten toe te lichten. We bekijken elke intercommunale op zich. Ik denk dat er een enorm verschil is met wat er in PIDPA gebeurd is, of wat dat nu in IVEKA gebeurt. Ik denk dat IVEKA een opportuniteit is door de fusie die zich nu aandient. Dat is een ander momentum natuurlijk dan de besprekingen die zijn aangevat met het verhaal PIDPA. Dus op dat gebied is de strategie van de deputatie dat wij dit allemaal op een rustige manier bekijken. Wij hadden het ons natuurlijk heel gemakkelijk kunnen maken, mevrouw Naert. Wij hadden in onze begroting de cijfers, de nominale waarden van onze aandelen, gewoon kunnen inschrijven zoals andere provincies dat ook hebben gedaan. Dan hadden we het ons heel gemakkelijk gemaakt om onze meerjarenplanning in orde te maken. Wij hebben dat bewust niet gedaan. Wij zijn uitgegaan van het goede aloude spreekwoord "liever één vogel in de hand, dan tien in de lucht". Op dat gebied gaan wij om met die zaken en zullen wij intercommunale per intercommunale, geval per geval apart bekijken.

VOORZITTER.- De heer Dillen heeft het woord.

De heer DILLEN.- Mevrouw Naert, u twijfelt over het sociale van de IVEKA-fusie. Ik wil toch even opmerken dat wij in de raad van bestuur van IVEKA maandelijks heel veel tijd besteden aan alle soorten sociale tegemoetkomingen. Ik ben er van overtuigd dat na de fusie, als de provincie uittreedt, er dan 10% in de privé zal zijn en 90% gemeentelijk. Er zijn hier verschillende vertegenwoordigers aanwezig van de gemeenten, en die zullen zeker toezien op het sociale karakter van IVEKA.

VOORZITTER.- De heer Van Eetvelt heeft het woord.

De heer VAN EETVELT.- Dank u, voorzitter.

Nog even over wat ik zal noemen het beruchte juridische advies in PIDPA. Ik had gewoon de vraag of dit ondertussen al in het bezit is van de provincie? Ik herinner mij toen de discussie. Dat advies werd door ons toen opgevraagd, en daar werd gezegd: wij hebben dat niet, enkel PIDPA heeft dat.

De heer LEMMENS, gedeputeerde.- Als u dat als studieobject wil bekijken zal ik u dat zeker en vast bezorgen.

VOORZITTER.- De heer Merckx heeft het woord.

De heer MERCKX.- Een kleine aanvulling bij het antwoord dat Eddy Verhaegen en Luk Lemmens gegeven hebben op de stelling van Nicole dat IGEMO normaal sociale woningbouw zou kunnen ontwikkelen in Mechelen en omstreken. Ik heb de tijd genomen om ondertussen de oprichtingsakte in het Staatsblad na te kijken. Dat was in 1973. Daar staat als eerste doelstelling: het voeren van een huisvestingsbeleid door het gezond maken, ontwerpen en bouwen van woningen en woonwijken. Er wordt absoluut niet gezegd of dat dit private woningen moeten zijn. Dat kan perfect ook slaan op sociale woningen. Dat stemt overeen met wat zij hier verteld heeft over die diagram die ooit getoond werd, zelfs van de recente jaren.

VOORZITTER.- De heer Lemmens heeft het woord.

De heer LEMMENS, gedeputeerde.- Mijnheer Merckx, ondertussen zitten we wel in een ander verhaal dan in 1973, waar u naar verwijst. Wat wel klopt: huisvestingsbeleid is daarom niet altijd een sociaal huisvestingsbeleid. Ik heb u juist gezegd dat IGEMO geen sociale woningbouw realiseert. IGEMO legt zich als publieke ontwikkelaar toe op bescheiden en betaalbaar wonen, en gaat voor de realisatie van de sociale lasten en objectieven en ze werkt daarvoor samen met de sociale huisvestingsmaatschappij. Dat is wat zij doen. Maar zij realiseren zelf geen sociale huisvesting.

VOORZITTER.- De heer Meeus heeft het woord.

De heer MEEUS.- Dat is uiteraard heel correct wat de gedeputeerde zegt. Het is zo dat die intercommunales dat ook niet kunnen omdat zij geen gebruik kunnen maken van de subsidie die Vlaanderen daarvoor heeft. Daarvoor zijn de sociale huisvestingsmaatschappijen bevoegd en opgericht. Het sociaal huisvestingsbeleid dat de intercommunales, ik kan mij niet uitspreken voor IGEMO, maar ik ben er van overtuigd dat dit niet zal afwijken van IOK, is van een andere orde zoals de gedeputeerde net geschetst heeft dan hetgeen u voorstelt. Daar dienen zij niet voor. Dat is niet hun opdracht. Daar zijn sociale huisvestingsmaatschappijen voor. Die hebben de opdracht vanuit Vlaanderen. Die krijgen de subsidiemiddelen vanuit Vlaanderen en niet die intercommunales. Die huisvesting die zij voorzien, en de mogelijkheden, gaan binnen het kader dat gedeputeerde Lemmens net geschetst heeft.

VOORZITTER.- Mevrouw Naert heeft het woord.

Mevrouw NAERT.- Ik verschil een stuk van mening in die zin van grondbeleid. Je kunt ook beleid voeren naar sociale verkavelingen toe, enz. Maar het gebeurt bijna niet. Ze zijn er van aan het weggaan.

Waar dat u niet op geantwoord hebt, en dat moet IGEMO wel doen, is heel die zaak van die woningbouw dat ik aangevoerd heb. Ze hebben daar een project gevoerd met die coöperatieven, dus betaalbaar wonen. Dat zit blijkbaar wel in hun takenpakket. Ze hebben dan 8.000 EUR moeten terugstorten aan Vlaanderen omdat dat on hold werd gezet. Er is daar een evaluatie van geweest. Ze hebben daar trouwens een ganse studiedag aan gewijd.

Dat heb ik allemaal gelezen in hun tekst. Dat is dus on hold gezet, dat gaat niet door. Waarom? Misschien kunnen mensen die in de raad van bestuur zitten daar op antwoorden.

VOORZITTER.- De heer Lemmens heeft het woord.

De heer LEMMENS, gedeputeerde.- U gaat een antwoord krijgen, mevrouw.

Het antwoord is: de subsidie, die 8.000 EUR, werd verstrekt voor het oprichten van een coöperatieve vennootschapsstructuur. Het haalbaarheidsonderzoek toonde aan dat momenteel zowel beleidsmatig als juridisch de randvoorwaarden niet aanwezig zijn om al effectief te starten met een coöperatie. Zowel de Vlaamse als de federale overheid moeten zich achter het concept scharen en daartoe de condities, het wetgevend kader, aangepaste fiscaliteit, enz., creëren. Momenteel wordt in samenwerking met andere partners hier aan gewerkt.

Dat is het antwoord. Ik zal u dat bezorgen.

VOORZITTER.- Dit is een kennisname.

Zijn daar nog tussenkomsten over? *Geen.*

Kennis wordt genomen.

Nr. 2/2 van de agenda

**Provinciale initiatieven. Dienstverlenende vereniging CIPAL.
Algemene vergadering 11 december 2015.
Agenda. Goedkeuring.
Verslag van de deputatie**

De dienstverlenende vereniging CIPAL deelt mee dat haar algemene vergadering zal doorgaan op vrijdag 11 december 2015 om 10.30 uur in het Seminariecomplex De Vesten, Kanaalweg 6/1, 2430 Laakdal, met volgende agenda:

1. Toetreding en aanvaarding van nieuwe deelnemers.
2. Bespreking en goedkeuring van de begroting 2016 (met inbegrip van de te ontwikkelen activiteiten en de te volgen strategie).
3. Benoeming en vervanging van leden van het adviescomité.
4. Rondvraag.
5. Goedkeuring van het verslag staande de vergadering.

In zitting van 28 november 2013 duidde uw raad de heer Peter Bellens, gedeputeerde, met als plaatsvervanger de heer Frank Sels, raadslid, aan als provinciale vertegenwoordiger op de algemene vergaderingen van de dienstverlenende vereniging CIPAL tijdens de periode 1 januari 2014 – oktober 2018.

De agenda en de bijhorende stukken van deze vergadering vindt u terug in Sindala.

Dit verslag werd goedgekeurd door de deputatie in zitting van 12 november 2015.

De provincieraad van Antwerpen,

Overwegende dat er op 11 december 2015 een algemene vergadering wordt gehouden vanwege de dienstverlenende vereniging CIPAL;

Gelet op artikel 5 van het decreet van 22 december 2006 tot wijziging van het decreet van 6 juli 2001 houdende de intergemeentelijke samenwerking;

Gelet op de omzendbrief 2013/5 van Vlaams minister Geert Bourgeois betreffende de wijzigingen aan het decreet intergemeentelijke samenwerking;

Gelet op de bepalingen van het provinciedecreet;

BESLUIT:

Enig artikel:

Goedkeuring wordt gehecht aan de agenda voor de algemene vergadering van de dienstverlenende vereniging CIPAL van 11 december 2015.

De provinciale vertegenwoordiger wordt opgedragen de vermelde agendapunten van deze vergadering goed te keuren.

VOORZITTER.- De heer Vandendriessche heeft het woord.

De heer VANDENDRIESSCHE.- In verband met die algemene vergaderingen, vanaf punt 2/2, hadden wij ook al de vraag gesteld vanuit onze fractie naar aanleiding van de vennootschapsbelasting, mevrouw Naert verwees ook naar standpunten van de provincie. Wat we hier altijd zien terugkeren is het beruchte zinnetje: we geven het mandaat aan de vertegenwoordiger om de agenda, maar ook het standpunt en al de punten die op de agenda staan, goed te keuren. Dat zinnetje willen wij liever van dergelijke agendapunten verwijderd zien.

Wij verwachten van de provinciale vertegenwoordigers dat zij de agenda daar kritisch analyseren en dan hun goedkeuring of hun stem pas bepalen.

We hadden ook de vraag gesteld voor de vennootschapsbelasting of het mogelijk was om als variapunt op de agenda te krijgen dat de strategie werd toegelicht in verband met die vennootschapsbelasting door de verschillende intercommunales. U had gezegd dat u dat eventueel ging bekijken wat u daarmee ging doen. Vandaar ook nog onze vraag: wat is de stand van zaken daar op dat vlak.

VOORZITTER.- De heer Bollen heeft het woord.

De heer BOLLEN.- Ik zit ook in zo'n algemene vergadering. Ik ga daar naartoe met het standpunt vanuit de deputatie en de provincieraad, en niet met mijn eigen standpunt.

VOORZITTER.- De heer Meeus heeft het woord.

De heer MEEUS.- Diederik, ik heb misschien een kleine suggestie. Ik denk dat u heel goed moet kijken naar die historiek van die regeling, hoe dat die tot stand is gekomen. Dat gaat u misschien wat helpen in het begrijpen er van.

VOORZITTER.- De heer Caals heeft het woord.

De heer CAALS.- Voorzitter, een kleine suggestie aan de heer Meeus. Collega Vandendriessche heeft die vraag gesteld naar de vennootschapsbelasting, en wij hebben een bevestiging gekregen van gedeputeerde Lemmens dat dit kon toegevoegd worden op de agenda's door de provinciale vertegenwoordiger.

Maar de vraag van mijn collega is enkel: wat is daar nu het resultaat van geweest van die vraag? Is daarover gedebatteerd in de intercommunales waar wij niet vertegenwoordigd zijn als fractie, omdat wij blijkbaar minder goed de provincie kunnen vertegenwoordigen dan anderen? Wat is de uitkomst daarvan? Hoe lopen die verhalen rond de vennootschapsbelasting?

Dank u wel.

VOORZITTER.- De heer Lemmens heeft het woord.

De heer LEMMENS, gedeputeerde.- Ik denk dat u in de vorige algemene vergadering die vraag ook hebt gesteld. Dat is in bepaalde punten aan de agenda toegevoegd op onze vraag. Op bepaalde andere punten niet omdat die intercommunales zeggen: de agenda is al bepaald, er kan geen punt meer aan toegevoegd worden. Verschillende van onze vertegenwoordigers hebben die vragen gesteld. Er is geen debat over gevoerd. Er is een kort antwoord gekomen van de voorzitter over hoe daar omgegaan werd met de problematiek van de vennootschapsbelasting. U kunt dat allemaal nalezen in de verslagen van die algemene vergadering.

VOORZITTER.- Mevrouw Naert heeft het woord.

Mevrouw NAERT.- Ik wou alleen maar aanvullen bij de collega van Groen dat dit ook onze bedoeling was. Ik heb dat in mijn inleiding ook gezegd. Het is hier de plaats om dat te weten. Dat is hier de democratische controle.

Hoe zijn de discussies daar verlopen? Hoe is het standpunt van hier wel verdedigd? Vandaar dat ik het ook zo uitgebreid voorbereid had.

VOORZITTER.- De heer Vandendriessche heeft het woord.

De heer VANDENDRIESSCHE.- Ik zou dan toch graag die verslagen toegestuurd krijgen, want ik vraag mij af of wij die als provincieraadslid wel allemaal kunnen krijgen.

VOORZITTER.- De heer Meeus heeft het woord.

De heer Meeus.- Uw vraag zal terecht zijn. Ik ben blij dat uw collega ze verduidelijkt heeft, want zo had ik ze niet begrepen.

Er is inderdaad op een aantal intercommunales vrij op geantwoord in de varia. Maar u moet weten dat de procedure is dat de raad van bestuur de agenda van de algemene vergadering vastlegt. Als wij punten willen toevoegen moet dat via die geëigende weg gaan. Op de

algemene vergadering is deze raad, net zoals de gemeenteraad, niet gemachtigd om daar zo'n punten aan toe te voegen. Zij kan het in de varia laten bespreken. Zoals de gedeputeerde ook zegt is het op een aantal gebeurd, want er waren er ook al gepasseerd, zoals ik mij herinner uit een vorige discussie.

Dat is beschikbaar. Dus als dit uw vraag was wil ik dit daar bij aanvullen.

VOORZITTER.- De heer Vandendriessche heeft het woord.

De heer VANDENDRIESSCHE.- Ik wil de vraag stellen, want ik denk dat dit nog wel kan in een democratie.

De heer Meeus.- Dan moet u die wetgeving van 2001, u weet misschien wie toen in de Vlaamse meerderheid zat, eens nakijken. Dat kan niet. U kunt in de varia vrijblijvend vragen stellen, maar u kan ze niet officieel toevoegen.

VOORZITTER.- De heer Lemmens heeft het woord.

De heer LEMMENS, gedeputeerde.- Het was de goodwill ook van bepaalde intercommunales om op die vraag te antwoorden. Die vragen worden ook wel gesteld binnen de directiecomités en de raden van bestuur. Wij zitten daar ook wel om die zaken op te volgen.

VOORZITTER.- De heer Caals heeft het woord.

De heer CAALS.- Collega's, als de agenda van de algemene vergadering alleen maar kan vastgesteld worden door de raden van bestuur, stel ik toch voor dat wij onze vertogen wat gaan aanpassen. Want in ons vertoog staat: "goedkeuring wordt gehecht aan de agenda voor de algemene vergadering". Als die toch alleen maar door de raad van bestuur kan vastgesteld worden, waarom moet de provincieraad dan goedkeuring hechten aan de agenda?

VOORZITTER.- De heer Meeus heeft het woord.

De heer MEEUS.- Ik herhaal dat u nog eens moet kijken naar de wetgeving op het decreet op de intercommunales. Als wij daar een wijziging willen aanbrengen moet die terug naar alle vennoten, en moeten alle vennoten zich uitspreken over de nieuwe agenda. Zo is het decreet gemaakt, en zo moet het gebeuren. Het enige wat kan om daar efficiënt mee om te gaan is hetgeen gedeputeerde Lemmens schetst. Dat is dat daar op vrijwillige basis op geantwoord wordt. Als dat niet gebeurt dan moet die vraag herhaald worden, maar het is de vrijwilligheid die dat doet.

VOORZITTER.- De heer Caals heeft het woord.

De heer CAALS.- Voorzitter, dan stel ik voor dat we de basisbespreking in ons vertoog aanpassen als het toch niet kan. Want hier staat dat de provincieraad goedkeuring hecht aan de agenda.

VOORZITTER.- De heer Lemmens heeft het woord.

De heer LEMMENS, gedeputeerde.- Mijnheer Caals, het decreet dateert van 2000. Ik herinner u nog de paarsgroene regering. Van daar dateert dat en wij kunnen dat niet aanpassen.

VOORZITTER.- De heer Merckx heeft het woord.

De heer Merckx.- Dat is ook één van de redenen waarom wij systematisch die agenda's niet gaan goedkeuren. U mag eender welke agenda opendoen. Daar staat bijvoorbeeld altijd in: strategie voor 2016, terwijl er geen debat geweest is, ook zelfs niet in de commissies dikwijls. Welke strategie gaat daar verdedigd worden door de provincies?

VOORZITTER.- De heer Lemmens heeft het woord.

De heer LEMMENS, gedeputeerde.- Die algemene vergaderingen, die raden van bestuur, bestaan in bepaalde gevallen uit totaal andere samenstellingen dan wij hier zitten in de meerderheid. Ook in die algemene vergadering zitten ook burgemeesters, schepenen van Groen, van open vld, van alle partijen. Dus dat is een heel ander verhaal.

Wat wij hier doen is inderdaad een formeel verhaal dat in 2000 door de decreetgever zo bepaald is geworden. Dit is een formeel verhaal. Wat hebben we nu gedaan met deze deputatie? Wij hebben er voor gezorgd dat, in tegenstelling tot vroeger misschien, er nu veel meer regelmatig wordt gedebatteerd rond de intercommunales. Wij geven info elke maand op de commissie waardat iedereen die geïnteresseerd is kan komen luisteren. Wij hebben hier twee momenten per jaar in de provincieraad dat hier over die intercommunales kan gedebatteerd worden. Wij trachten hier zo transparant mogelijk over te communiceren. Plus dan het feit dat alle partijen nog eens vertegenwoordigers hebben in die intercommunales, waar dat je alle info kan aan opvragen.

VOORZITTER.- De heer Caals heeft het woord.

De heer CAALS.- Mijn suggestie was geen ideologische suggestie, laat staan een verwijzing naar paarsgroen. Ik stel gewoon vast dat wij in het artikel van de vertogen zeggen: "goedkeuring wordt gehecht". Op een artikel kan je zeggen: ja of neen. Maar dat wil wel zeggen dat de provincieraad wel impact kan hebben op de agenda van de algemene vergadering, mijnheer Meeus.

VOORZITTER.- Zijn daar nog tussenkomsten over? *Geen.*

Dan leg ik dit punt voor ter stemming en de stemming is geopend.

Heeft iedereen zijn stem uitgebracht? Einde van de stemming.

64 leden hebben deelgenomen aan de stemming;

45 leden hebben ja gestemd;

2 leden hebben nee gestemd;

17 leden hebben zich onthouden.

Goedgekeurd met 45 stemmen ja, bij 2 stemmen nee en 17 onthoudingen.

Nr. 2/3 van de agenda

**Provinciale initiatieven. Dienstverlenende vereniging IGEAN.
Toelichting bij het beleid van de vereniging. Kennisname.
Toelichting**

Jaarverslag 2014 - 2015

Aan de provincieraad van de provincie Antwerpen

IGEAN dienstverlening

A. Algemeen

Werkingsgebied en vennoten

Het werkingsgebied van IGEAN dienstverlening is het arrondissement Antwerpen.

Op 01.01.2015 vertegenwoordigde IGEAN dienstverlening 1.022.140 inwoners.

Vandaag zijn de vennoten van IGEAN dienstverlening:

In het vast kapitaal

Aandeelhouders A - de gemeenten: Alle gemeenten van het arrondissement Antwerpen

Aandeelhouder B - het provinciebestuur

Aandeelhouders C - anderen: de OCMW's van Aartselaar, Boechout, Borsbeek, Brecht, Brasschaat, Edegem, Essen, Hemiksem, Hove, Kalmthout, Kapellen, Kontich, Lint, Malle, Mortsel, Niel, Ranst, Rumst, Schelle, Schilde, Schoten, Stabroek, Wijnegem, Wommelgem, Wuustwezel, Zandhoven, Zoersel en Zwijndrecht. IMSIR, PONTES, AGB Boom Plus, AGB Kontich, AGB Fluctus Schelle en IGEAN milieu & veiligheid.

In het variabel kapitaal

Aandeelhouders D: IGEAN milieu & veiligheid

B. Werking

1. Grondbeleid

De dienst grondbeleid werkt alleen in opdracht van de aangesloten besturen. In 2014 heeft de dienst onderhandelingsprocedures gevoerd en gronden en gebouwen aangekocht voor de realisatie van verkavelingen, ambachtelijke zones en woonprojecten in 10 gemeenten. IGEAN dienstverlening is ook tussengekomen bij 74 akten van verkoop of wederverkoop van bouwpercelen in verkavelingen. Door de afbouw van de Aankoopcomités zullen openbare besturen niet langer terecht kunnen bij de federale overheid voor de opmaak van schattingen en akten. IGEAN dienstverlening beschikt over de kennis en ervaring om aan de aangesloten besturen een totaalpakket aan te bieden met o.a. de opmaak van het rooilijn- of innemingsplan, de opmaak van het schattingsverslag, het voeren van onderhandelingen met eigenaars en de opmaak en verlijden van de akten.

Waar IGEAN tot in de tweede helft van de jaren negentig jaarlijks sociale verkavelingen realiseerde, leidden een aantal tendensen tot de sterke terugval van deze activiteit. De klemtoon in het grondbeleid is dan ook verschoven van de klassieke sociale verkavelingen naar meer diverse projecten, waar in nauwe samenwerking met de ontwerpafdeling de doelstellingen van de betrokken gemeentebesturen worden gerealiseerd. IGEAN dienstverlening speelt in op de wijzigende omstandigheden en voert in opdracht van de betrokken besturen een aantal nieuwe opdrachten uit, zoals:

- a. PPS-projecten, waarbij IGEAN dienstverlening instaat voor de coördinatie, projectopvolging, subsidieaanvraag en aanleg van infrastructuur
- b. optreden als bouwheer en opdrachtgevend bestuur voor de renovatie en oprichting van gebouwen en de aanleg van infrastructuur
- c. het verwerven en saneren van onroerende goederen in het kader van de bestrijding van leegstaande bedrijfsruimten, met subsidiëring
- d. de verwerving van terreinen en gebouwen voor de realisatie van containerparken

2. Ontwerpafdeling

De ontwerpafdeling bestaat uit twee diensten, nl. de dienst stedenbouw en ruimtelijke ordening enerzijds en de dienst ontwerp anderzijds. Beiden voeren opdrachten voor de eigen projecten van IGEAN en treden op als studiebureau voor opdrachten van de aangesloten besturen. Een beëdigd landmeter en een verkeersdeskundige maken eveneens deel uit van deze afdeling.

De dienst stedenbouw en ruimtelijke ordening ondersteunde in de vorige legislatuur de dienst grondbeleid bij de uitwerking van verkavelingsplannen en de aanvraag van stedenbouwkundige vergunningen en stedenbouwkundige attesten. De dienst heeft zijn werking aangepast aan de invoering van verschillende decreten zoals de MER-plicht, de Vlaamse Codex Ruimtelijke Ordening, het Mobiliteitsdecreet en het Decreet Grond- en Pandenbeleid.

In 2014 was de dienst ruimtelijke ordening en mobiliteit o.a. actief op volgende terreinen:

- a. het opmaken van RUP's voor 14 gemeenten
- b. het opmaken van een milieuscreening bij ruimtelijke uitvoeringsplannen
- c. het verlenen van allerhande stedenbouwkundige adviezen
- d. studies rond Mobiliteitsvisie Noorderkempen, vrachtroutenetwerken, ontsluiting van bedrijventerrein De Schaaf Delften te Malle
- e. het actualiseren van structuurplannen, mobiliteitsplannen en woonbehoeftestudies
- f. het verlenen van adviezen rond verkeersveiligheid en mobiliteit
- g. het begeleiden van de gemeenten bij de opmaak van studies op een hoger beleidsniveau zoals over de R11 bis.
- h. de opmaak van verantwoordingsnota's voor de aanleg van fietspaden
- i. herziening van het RSPA en RSV
- j. opmaak van inrichtingsplannen voor bedrijventerreinen en verkavelingen en aanvragen van stedenbouwkundige attesten
- k. opvolgen van stadsregionale samenwerking rond verdichting
- l. studie voor de beveiliging Uilenbaan in Wommelgem, over de ontsluiting van het bedrijventerrein "Ysselaar" in Aartselaar

In 2014 heeft de dienst ontwerp onder meer gewerkt aan de volgende projecten:

1. Opmaak van rooilijn- en onteigeningsplannen voor de aanleg van weginfrastructuur

2. Opmaak van weg- en rioleringsdossiers en het samenstellen van uitvoeringsplannen
3. Het ontwerpen en uitvoeren van bouwwerken
4. Grondverzet bij wegenis- en andere werken via een raamovereenkomst
5. Opmaken van afbraakdossiers in functie van nieuwe bouw- en woonprojecten

3. Lokaal woonbeleid

IGEAN dienstverlening ondersteunt 28 gemeenten in de regio bij de uitbouw van hun lokale woonbeleid. Vier interlokale verenigingen voor lokaal woonbeleid zijn erkend en worden met Vlaamse projectsubsidies gefinancierd.

IGEAN dienstverlening staat in voor de projectcoördinatie en begeleidt de gemeentelijke huisvestingsambtenaren bij de uitvoering van hun taken. Er wordt onder meer gewerkt aan lokale woonloketten en aan de uitbouw van de gemeentelijke visies op wonen. In alle gemeenten wordt een woonoverleg georganiseerd, waar de sociale woonprojecten worden besproken. Er wordt ook aandacht besteed aan de talrijke uitdagingen waar de gemeenten mee geconfronteerd worden door het decreet grond- en pandenbeleid en de nieuwe Vlaamse Codex Ruimtelijke Ordening.

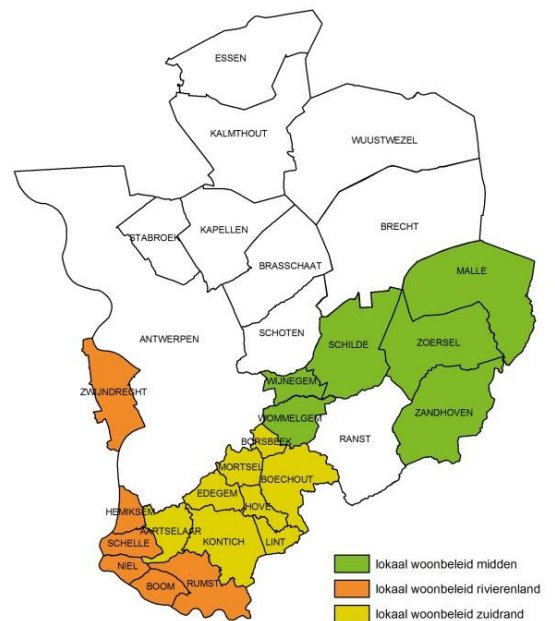

In **IVLW Midden** wordt door een bijkomende medewerker het wooninfopunt bemand. IVLM Midden heeft een aanvraag ingediend voor de verlenging van subsidies voor 3 jaar. Vanaf 1.7.2015 is de gemeente Wijnegem toetreden tot dit project. De gemeenten van **IVLW Noord hebben** beslist niet meer samen te werken na het stopzetten van de subsidies. Het project is stopgezet. **IVLW Zuid** werd opgedeeld in twee verenigingen: IVLW Rivierenland en IVLW Zuidrand. Beide projecten kregen een verlenging van de projectsubsidies voor de volgende periode 1.5.2014 -30.4.2017.

3. IGEAN energielening

Het Fonds ter Reductie van de Globale Energiekost, FRGE, verstrekt via een lokale entiteit goedkope leningen, bestemd voor structurele energiebesparende maatregelen aan particulieren en sociaal zwakkeren. IGEAN dienstverlening is de tussenpersoon tussen de kredietaanvragers en het FRGE dat de gelden ter beschikking stelt.

Het 'IGEAN energielening' project is eind 2012 met 21 gemeenten opgestart. Sinds eind 2013 nemen 27 gemeenten en OCMW's er aan deel, die samen bijna 200.000 huishoudens vertegenwoordigen. In 2014 werden 186 leningen verstrekt, waarvan 21 renteloos aan een specifieke doelgroep van sociaal zwakkeren.

Door de 6^{de} staatshervorming werd de dienstverlening van het FRGE overgeheveld naar het Vlaamse Gewest. Op 19.12.2014 besliste de Vlaamse Regering om in afwachting van een nieuw regelgevend kader het huidige systeem te behouden.

De samenwerkingsovereenkomst werd verlengd tot 31.12.2015. Het Fonds werd opgeheven op 31.12.2014. Een lening toegekend vanaf 1 januari 2015 krijgt niet langer de naam 'FRGE-lening' maar 'Vlaamse Energielening'. Tot (minstens)

31.12.2015 neemt het Vlaams Gewest, concreet het Vlaams Energieagentschap (VEA), de taken en werking van het FRGE over.

3. Diverse projecten

a. Intergemeentelijke toets

In juni 2014 organiseerde IGEAN dienstverlening samen met de inspecteurs en het begeleidingsteam van de OVSG een intergemeentelijke toets voor het basisonderwijs. In de toets werd de kennis op het gebied wereldoriëntatie tijd getest. In totaal namen 103 basisscholen deel. Ook in 2015 hebben 106 scholen deelgenomen aan de toets. Het onderwerp was dan taalbeschouwing.

b. Juridische adviezen

De aangesloten besturen deden ook in 2014 en 2015 voor allerlei juridische adviezen een beroep op de juridische dienst van IGEAN dienstverlening.

c. Studiedienst

De studiedienst volgt voor beide verenigingen allerlei nieuwe opdrachten en evoluties op en onderzoekt vragen tot intergemeentelijke samenwerking die door de aangesloten besturen worden geformuleerd.

e. Samenwerking met koepelorganisaties

De Vlaamse streekontwikkelingsintercommunales en de VVSG hebben Vlinter opgericht, dat de belangen van deze intercommunales kan behartigen en verwoorden.

f. Zwembad Pulderbos

IGEAN staat in de voor exploitatie van het zwembad van het revalidatiecentrum in Pulderbos. Hierdoor kan de behoefte aan zwemgelegenheid op een financieel haalbare en duurzame wijze worden ingelost. Einde 2012 liet Malle weten de huurovereenkomst niet meer te zullen verlengen na 2013. In 2014 werd de exploitatie van het zwembad verder gezet voor de gemeenten Zandhoven en Zoersel. Voorlopig heeft het revalidatiecentrum te Pulderbos het Masterplan voor de herinrichting van de site "on hold" gezet en blijft het zwembad verder ter beschikking van de scholen en de inwoners van de gemeenten.

C. Begroting 2016

Bij de voorstelling van de begroting gaat IGEAN dienstverlening uit van de raming van de kosten voor 2016:

Omschrijving	2014 effectief	2015 raming	2016 budget
<i>GOEDEREN EN DIENSTEN</i>			
Verbruiksgoederen	32 386,35	40 000,00	37 000,00
Postzegels	28 404,21	32 000,00	32 000,00
Telefoon	8 692,12	9 000,00	9 000,00
Huur voertuigen	48 488,08	68 000,00	49 000,00
Verwarming	16 561,70	26 000,00	26 000,00
Huur en onderhoud gebouwen	77 273,99	73 000,00	76 000,00
Onderhoud rollend materieel	1 377,76	3 000,00	3 000,00

Verbruik rollend materieel	9 007,57	14 000,00	10 000,00
Erelonen	3 250,00	3 250,00	9 300,00
Verzekering	5 986,63	6 500,00	7 000,00
Doc. en biblio. + seminarie en lidgelden	26 072,08	23 000,00	24 000,00
Fotokopieermach.+ fax + computer	51 406,01	53 000,00	61 000,00
Uitzendkrachten + stagiair	66 167,56	75 000,00	58 970,69
Bestuurskosten	46.457,42	47 000,00	47 000,00
Diverse kosten		2 500,00	2 500,00
Opbrengsten verhuurde gebouwen	-307 019,00	-316 229,00	-339 284,50
Totaal	114512,48	159 021,00	112 486,19

Een gedeelte van de algemene kosten wordt verrekend in de huur van het gebouw die IGEAN milieu & veiligheid betaalt aan IGEAN dienstverlening en die geïndexeerd voor 2016 vastgesteld werd op 339 284,50 EUR.

Alle aankopen die IGEAN doet en de kosten die worden gemaakt voor het grondbeleid, de ontwerpafdeling, het zwembad, enz... en die rechtstreeks toewijsbaar zijn aan een gemeente of een project worden op dat project ingeschreven en doorgerekend of geactiveerd.

De goederen en diensten die een algemeen karakter hebben, worden in verhouding van de personeelskosten verdeeld.

Voor IGEAN dienstverlening worden alle kosten als werkingskosten verdeeld over de projecten.

Deze kosten worden volgens de afgesloten overeenkomsten en de geleverde prestaties gefactureerd aan de gemeenten.

De kosten die op deze wijze worden toegerekend aan de projecten van grondbeleid worden op deze projecten samen met de andere kosten geactiveerd tot op het ogenblik van de realisatie en verkoop.

De investeringen worden volgens de richtlijnen van de Vlaamse Gemeenschap en de boekhoudregels afgeschreven. De geplande investeringen zijn het vervangen van de vloerbekleding, de bouw van een wateropvangbekken dat nodig is bij grotere regenbuien, schilderwerken en verfraaiingswerken en de installatie van nieuwe computerservers.

De burelen van IGEAN zijn 22 jaar oud in 2016 en een opsmuk en aanpassingen zijn noodzakelijk.

De voorziene afschrijvingen zijn de volgende:

Omschrijving	2014 effectief	2015 raming	2016 budget
<i>AFSCHRIJVINGEN</i>			
IGEAN gebouwen en toebehoren	89 608,55	116 049,44	120 941,70

De personeelskosten voor 2016 worden geraamd op basis van de reële personeelskosten in 2015, verhoogd met de voorziene personeelsuitbreiding en een gemiddelde baremaverhoging. Er is een verhogingscoëfficiënt van 1% toegepast, ter compensatie van een eventuele indexoverschrijding in de tweede helft van 2016.

Omschrijving	2014 effectief	2015 raming	2016 budget
<i>PERSONEEL</i>			
Wedden personeel	1 206 876,56	1 195 911,64	1 198 996,81
Provisie verlofgeld	8 436,48	26 449,18	19 445,62
Tussenkost Gesco's	-11 857,62	-14 724,88	-27 670,80
Patronale bijdragen	369 805,42	418 567,59	420 303,07
Verzekering	24 827,73	26 000,00	26 000,00
Verplaatsingsvergoeding	8 032,77	7 500,00	7 500,00
Maaltijdcheques	32 531,22	29 520,03	28 559,53
Soc secr + aanwervingskosten	11 435,05	10 000,00	10 000,00
Diverse personeelskosten	7 934,15	9 500,00	11 000,00
Groepsverzekering	35 414,46	35 223,41	34 053,18
Totaal	1 693 163,22	1 743 946,97	1 728 187,41

Bij de personeelskosten is rekening gehouden met de werkelijke kosten van al het voorziene personeel.

VOORZITTER.- Dit is een kennisname.
Zijn daar tussenkomsten over? *Geen.*

Kennis wordt genomen.

Nr. 2/4 van de agenda

**Provinciale initiatieven. Dienstverlenende vereniging IGEAN.
Algemene vergadering 16 december 2015.
Agenda. Goedkeuring.
Verslag van de deputatie**

De dienstverlenende vereniging IGEAN deelt mee dat haar algemene vergadering zal doorgaan op woensdag 16 december 2015 om 19.00 uur in de burelen van IGEAN, Doornaardstraat 60, 2160 Wommelgem, met volgende agenda:

1. Goedkeuren van de nota met de te ontwikkelen activiteiten en de te volgen strategie in 2016.
2. Goedkeuren begroting 2016.
3. Verlenging – Toelichting.

In zitting van 28 november 2013 duidde uw raad mevrouw Tine Muyshondt, raadslid, met als plaatsvervanger mevrouw Inga Verhaert, gedeputeerde, aan als provinciale vertegenwoordiger op de algemene vergaderingen van de dienstverlenende vereniging IGEAN tijdens de periode 1 januari 2014 – oktober 2018. Mevrouw Tine Muyshondt, raadslid, werd later als effectief provinciaal vertegenwoordiger vervangen door de heer Koen De Cock, raadslid.

De agenda en de bijhorende stukken van deze vergadering vindt u terug in Sindala.

Dit verslag werd goedgekeurd door de deputatie in zitting van 12 november 2015.

De provincieraad van Antwerpen,

Overwegende dat er op 16 december 2015 een algemene vergadering wordt gehouden vanwege de dienstverlenende vereniging IGEAN;

Gelet op artikel 5 van het decreet van 22 december 2006 tot wijziging van het decreet van 6 juli 2001 houdende de intergemeentelijke samenwerking;

Gelet op de omzendbrief 2013/5 van Vlaams minister Geert Bourgeois betreffende de wijzigingen aan het decreet intergemeentelijke samenwerking;

Gelet op de bepalingen van het provinciedecreet;

BESLUIT:

Enig artikel:

Goedkeuring wordt gehecht aan de agenda voor de algemene vergadering van de dienstverlenende vereniging IGEAN van 16 december 2015.

De provinciale vertegenwoordiger wordt opgedragen de vermelde agendapunten van deze vergadering goed te keuren.

VOORZITTER.- Zijn daar tussenkomsten over? *Geen.*

Dan leg ik dit punt voor ter stemming en de stemming is geopend.

Heeft iedereen zijn stem uitgebracht? *Einde van de stemming.*

64 leden hebben deelgenomen aan de stemming;

45 leden hebben ja gestemd;

2 leden hebben nee gestemd;

17 leden hebben zich onthouden.

Goedgekeurd met 45 stemmen ja, bij 2 stemmen nee en 17 onthoudingen.

Nr. 2/5 van de agenda

**Provinciale initiatieven. Dienstverlenende vereniging IGEMO.
Toelichting bij het beleid van de vereniging. Kennisname.**
Toelichting



GVAV1500010 – 04/12/2015

Verslag betreffende de uitvoering van
het bestuursmandaat en toelichting
inzake de krachtlijnen van het beleid
van de intergemeentelijke vereniging
IGEMO
Werkingsjaar 2015



Verslag betreffende de uitvoering van het bestuursmandaat en toelichting inzake de krachtlijnen van het beleid van de intergemeentelijke vereniging IGEMO

Overeenkomstig artikel 53 van het decreet van 6 juli 2001 houdende intergemeentelijke samenwerking moet iedere bestuurder minstens tweemaal per jaar tijdens een openbare vergadering van de gemeenteraad of van de provincieraad verslag uitbrengen over zijn mandaat en toelichting verstrekken bij het beleid van de vereniging.

Dit document omvat een overzicht van de werking van de bestuursorganen tijdens 2015 en schetst de belangrijkste krachtlijnen in het beleid van IGEMO.

1. Bestuursorganen van IGEMO

De huidige statuten van IGEMO voorzien in 3 formele bestuursorganen: de algemene vergadering, de raad van bestuur en het directiecomité.

In de loop van 2015 heeft de algemene vergadering 2x plaatsgehad, meer bepaald op 19 juni en 4 december 2015. De eerstvolgende algemene vergadering vindt plaats op 18 maart 2016.

In de raad van bestuur is elke vennoot of deelnemer vertegenwoordigd. In 2015 vergaderde de raad van bestuur 11x.

De raad van bestuur heeft een directiecomité aangeduid dat 5 stemgerechtigde leden telt.

In 2015 noteren we in totaal 13 vergaderingen van het directiecomité.

2. Het personeelsbeleid van IGEMO

IGEMO heeft in hoofdzaak deskundig personeel, dat zich continu verder moet ontwikkelen om aan de hoge kwaliteitseisen van de lokale besturen te voldoen. Daartoe is het noodzakelijk te streven naar een projectorganisatie die toelaat dat de medewerkers op een efficiënte, creatieve en flexibele wijze werken. Ook het personeelsbeleid moet daartoe bijdragen.

IGEMO telt op dit ogenblik 32,5 VTE (34 personeelsleden). Voor 2016 wordt de effectieve personeelsbehoefte ingeschat op 37 personeelsleden of 35,5 VTE.

Deze toename is het gevolg van nieuwe dienstverlening (erfgoed en mobiliteit) die IGEMO in 2016 wenst op te starten.

3. De dienstverlening door IGEMO

Met betrekking tot de dienstverlening kunnen we heden 5 grote blokken onderscheiden:

- De basisdienstverlening;
- De dienstverlening inzake milieu, natuur & duurzame ontwikkeling;

- De dienstverlening inzake gebiedsontwikkeling.
- De dienstverlening op het vlak van woon- en huisvestingsbeleid
- De dienstverlening inzake welzijn en veiligheid op het werk

De **basisdienstverlening** omvat een ruim geheel van eerstelijnsdiensten waarvan iedere gemeentelijke vennoot gebruik kan maken in het raam van zijn deelname aan de vereniging.

Die basisdienstverlening heeft betrekking op de volgende beleidsdomeinen: milieu, natuur, ruimtelijke ordening, stedenbouw en mobiliteit.

Een overzicht van de belangrijkste realisaties in het kader van de basisdienstverlening:

1. In het kader van de basisdienstverlening organiseert IGEMO diverse fora, o.m. met gemeentelijke beleidsverantwoordelijken.

Binnen IGEMO zijn er 2 statutaire adviesorganen: het adviescomité MILIEU en het adviescomité RUIMTELIJK ORDENING. In beide adviesorganen ontmoeten de bevoegde schepenen van de deelnemende gemeenten elkaar om overleg te plegen over lokale en bovenlokale dossiers, informatie uit te wisselen, gezamenlijke acties en/of projecten voor te bereiden ...

2. De CONFERENTIE VAN BURGEMEESTERS biedt een forum aan alle burgemeesters van het arrondissement Mechelen om omtrent alle mogelijke lokale en bovenlokale beleidsdossiers overleg te plegen. IGEMO treedt op als organisator van de Conferentie. Tot op heden is de Conferentie van Burgemeesters reeds 45x samengekomen.

3. De CONFERENTIE VAN OCMW-VOORZITTERS is een overlegforum voor de voorzitters en secretarissen van alle OCMW-besturen van het arrondissement Mechelen. IGEMO organiseert de Conferentie. Tot op heden heeft de Conferentie van OCMW-voorzitters 8x vergaderd.

4. IGEMO volgt beleidsontwikkelingen en de regelgeving met de betrekking tot de omgevingsvergunning en de handhaving nauwgezet op. Via adviescomités, overlegplatformen, atria, denktanks en studiedagen bereidt IGEMO samen met de lokale besturen zowel de implementatie van de omgevingsvergunning als het lokaal handhavingsbeleid (milieu en stedenbouw) voor. IGEMO heeft een aanbod ontwikkeld om de lokale besturen te ondersteunen bij 1) de implementatie en realisatie van de omgevingsvergunning en 2) de uitvoering van toezicht en handhaving (intergemeentelijke handhavingscel).

5. Op initiatief van de Conferentie van Burgemeesters heeft IGEMO in 2015 het project 'Bereikbare regio' uitgewerkt. Met dit project wordt een gestructureerd samenwerkingsverband tot stand gebracht met de lokale besturen, de provincie Antwerpen en diverse mobiliteitsactoren (Kabinet B. Weyts, MOW, AWV, De Lijn, NMBS, W&Z,...). Dit samenwerkingsverband stelt de uitvoering van 4 projecten tot doel: 1) de opmaak van een regionaal masterplan mobiliteit, 2) de organisatie van een marktplaats voor mobiliteit, 3) de realisatie van het project 'logistieke kaart' en 4) de uitvoering van het studieproject 'regionet'. IGEMO neemt het projectmanagement voor haar rekening.

6. De stad Mechelen heeft in september 2015 IGEMO gevraagd de mogelijkheden te onderzoeken tot het opstarten van een intergemeentelijke samenwerking rond het faciliteren en/of beheren van een dierenopvangcentrum. IGEMO zal hiertoe met zowel de gemeenten als de mogelijke exploitanten van dergelijke opvangcentra gesprekken voeren en voorstellen formuleren.

7. IGEMO heeft een zeer ruime expertise en een breed netwerk uitgebouwd met betrekking tot **Europese subsidieprogramma's** (Intereg, EFRO, ESF, Horizon 2020, Creatief Europa ...). In 2015 participeerde IGEMO aan diverse congressen en partnermeeting met het oog op het detecteren van subsidiemogelijkheden en potentiële partners. Diverse subsidiedossiers werden voorbereid en/of ingediend.

8. In 2015 werd een intergemeentelijke samenwerking rond erfgoed grondig onderzocht en voorbereid. IGEMO meent dat er bij haar gemeentelijke vennoten een draagvlak is voor de oprichting van een intergemeentelijke erfgoedcel met 4 speerpuntwerkingen: 1) bouwkundig erfgoed, 2) cultureel erfgoed, 3) archeologie en 4) erfgoeddepot. Een dossier tot erkenning van een intergemeentelijke onroerend erfgoeddienst (IOED) werd door IGEMO voorbereid en zal eind 2015 worden ingediend.

9. IGEMO investeert in het overleg met en tussen de lokale Besturen. In 2015 werden ad hoc overlegfora georganiseerd met lokale beleidsverantwoordelijken en/of ambtenaren inzake de beleidsdomeinen RUIMTELIJKE ORDENING (adviescomité), MILIEU (adviescomité), MOBILITEIT EN ERFGOED.

Krachtlijnen voor 2016:

- ✓ Met het oog op het realiseren van een dienstverlening op maat en in functie van de specifieke noden en behoeften van de gemeenten, is de **dialogoog** tussen IGEMO en de gemeentebesturen cruciaal. De bestending van zowel de beleidsmatige overleg- en adviesorganen als de administratieve overlegfora is essentieel voor de dienstverlening van IGEMO.
- ✓ Zowel IGEMO als de gemeentebesturen moeten zich als belangrijke maatschappelijke actor in het streekbeleid positioneren. IGEMO wenst zowel de gemeenten als de streekstructuren op deskundige wijze te ondersteunen bij de **ontwikkeling van het lokaal en regionaal beleid**.
- ✓ Als intercommunale voor streekontwikkeling en dienstverlenende vereniging kan IGEMO fungeren als een **koepelvereniging** voor diverse initiatieven op het vlak van interlokale en regionale samenwerking. Binnen de context van IGEMO kunnen hiertoe aangepaste en doelmatig afgestemde beheer- en overlegstructuren opgezet worden. Hiermede komt IGEMO ook tegemoet aan de ambities van de Vlaamse regering inzake beperking van intermediaire structuren en samenwerking op basis van een geografische gebiedsomschrijving.
- ✓ IGEMO wenst zich verder te profileren als een verlengd lokaal bestuur, dat via netwerking en vertegenwoordiging in diverse fora de **lokale en regionale belangen** verdedigt. Zowel via VLINTER als middels de participatie in verschillende overlegfora wil IGEMO de vinger aan de pols houden inzake nieuwe beleidsmatige ontwikkelingen en initiatieven die belangrijk zijn voor de gemeenten.

- ✓ IGEMO onderneemt verdere stappen (netwerking, detectie van subsidiabele projecten, zoektocht naar partners, uitwerken van subsidiedossiers ...) om de lokale besturen maximaal te ondersteunen in hun zoektocht naar **Europese subsidies**. In vele Europese subsidieprogramma's worden regionale samenwerking en gezamenlijke projecten als dwingende voorwaarde om in aanmerking te komen of kans te maken op subsidies naar voor geschoven.
- ✓ IGEMO beschikt over een zeer ruime expertise omtrent een veelheid aan beleidsdomeinen (milieu, natuur, duurzame ontwikkeling, ruimtelijke ordening, mobiliteit ...). Via netwerking met overheden en organisaties is IGEMO vaak op de hoogte van nieuwe wetgevende en beleidsmatige ontwikkelingen, die relevant zijn voor gemeenten. IGEMO wenst die **kennis, expertise en informatie** te delen met de gemeenten door middel van overlegfora, nieuwsbrieven, mailings ...

De **dienstverlening inzake milieu, energie & duurzame ontwikkeling** omvat een resem leefmilieuprojecten die in opdracht van de gemeentelijke vennoten worden uitgevoerd.

IGEMO beschikt over een ruime expertise inzake leefmilieu, natuur en klimaat. Deze deskundigheid situeert zich op zowel het technisch/wetenschappelijk als het administratief/juridisch vlak. Op contractuele basis verzilvert IGEMO deze expertise in projecten en opdrachten die zowel ten aanzien van de gemeenten als andere doelgroepen (doch steeds in opdracht van de gemeenten) worden gerealiseerd. Sensibilisatie en communicatie vormen een belangrijke pijler in het dienstenaanbod van IGEMO.

IGEMO beschikt over een zeer uitgebreid dienstenaanbod, waarin de gemeenten hun gading vinden voor initiatieven, acties, projecten, campagnes ... op het vlak van milieu, klimaat, energie, mobiliteit, natuur, landschapsontwikkeling ...

De voorbije jaren werd dit dienstenaanbod uitgebreid met een ruime dienstverlening inzake MOBILITEIT (o.a. milieuvriendelijke voertuigen, verbreden en verdiepen van mobiliteitsplannen, opmaak van bedrijfsvervoersplannen, parkeeronderzoeken ...), ENERGIE (o.a. thermografische dak- en gevelopnames, sociale dakisolatie, energiescans, klimaatscholen, opmaak van lokale klimaatactieplannen, gezamenlijke aankopen gas, elektriciteit, muurisolatie ...), NOORD-ZUID (o.a. fairtrade, theaterstuk, scholencampagne,...) en andere (stookolietanks, rookmelders,...),...

IGEMO volgt ook de beleidsontwikkelingen nauwgezet op. Inspelend op een effectieve behoefte van diverse gemeenten heeft IGEMO ook een aanbod inzake OMGEVINGSVERGUNNING en HANDHAVING opgemaakt.

Krachtlijnen voor 2016:

- ✓ Lokale besturen opteren steeds meer voor het objectief, de ambitie van een **klimaatneutrale organisatie**. Het energiezuinig (ver)bouwen, het voeren van een rationeel energiebeheer, het treffen van energiebesparende maatregelen, het aanwenden van hernieuwbare energie, het milieuvriendelijk beheer van openbaar domein en open ruimten ... zijn noodzakelijke opties in functie van

deze ambitie. IGEMO beschikt over een ruime **dienstverlening en expertise op het vlak van energie**. De deskundigheid en de ervaring is bij IGEMO aanwezig om een coördinerende en uitvoerende rol te vervullen in het bewerkstelligen van een klimaatneutrale organisatie.

- ✓ IGEMO werd in 2013 door de Europese commissie erkend als **territoriaal coördinator** voor de Convenant of Mayors. 7 gemeenten ondertekenden in 2015 de Convenant en een samenwerkingsakkoord met IGEMO. IGEMO wil de komende jaren deze lokale besturen ondersteunen bij de realisatie van acties en initiatieven met het oog op een reductie van de broeikasgassen met minstens 20% tegen 2020. IGEMO zal hiertoe in 2016 een nieuwe samenwerkingsovereenkomst (het project 'Climaxx') voorstellen aan alle gemeenten in het werkingsgebied.
- ✓ In het kader van het Europees subsidieprogramma 2014-2020 heeft IGEMO de ambitie om de subsidiemogelijkheden ten behoeve van lokale en regionale projecten maximaal te benutten. Een regionale schaal biedt meer kans op succes. Intergemeentelijke samenwerking wordt trouwens steeds meer als een dwingende voorwaarde om in aanmerking te komen voor subsidies vooropgesteld. Bovendien beschikt IGEMO over de ervaring en de deskundigheid om subsidiabele projecten te definiëren, subsidiedossiers op te maken, projectpartners te engageren,... IGEMO zal **subsidiedossiers** indienen voor diverse programma's (EFRO, ESF, Intereg, Horizon, Life, Erasmus, PDPO ...)
- ✓ Met de introductie van de **omgevingsvergunning** wordt het gehele vergunningenbeleid hertekend. Lokale besturen moeten zowel de organisatiestructuur, de procesflow als de omkadering (digitalisering, e-government ...) afstemmen op dit nieuwe instrument. Zowel inzake expertise als capaciteit zullen de gemeentebesturen de lat hoger moeten leggen. IGEMO heeft een dienstenaanbod op maat om gemeenten hierin maximaal te ondersteunen.
- ✓ De introductie van de omgevingsvergunning zorgt voor een ommekeer in het handhavingsbeleid. Lokale besturen zullen ook inzake ruimtelijke ordening en stedenbouw toezicht en handhaving moeten organiseren. Inzake milieuvergunningen breiden de verantwoordelijkheden en taken van de gemeentebesturen uit door de herclassificatie van klasse 1- naar klasse 2-inrichtingen, door de introductie van de permanente milieuvergunning, door toewijzing van de verantwoordelijkheid tot uitvoering van reactieve controles voor klasse 1-inrichtingen aan lokale toezichthouders. De deskundigheideisen ten aanzien van de handhavingsambtena(a)r(en) zullen hoger liggen. Om deze toezicht- en handhavingsrol op een behoorlijke wijze te kunnen vervullen, zal extra capaciteit nodig zijn. De oprichting van een **intergemeentelijke toezicht- en handhavingscel** laat toe op een haalbare wijze deskundigheid te creëren (meerdere personen met elk hun expertisedomein) en biedt een antwoord op het capaciteitsprobleem.
- ✓ Het **responsabiliseren en sensibiliseren van doelgroepen** is een werk van lange adem, doch het loont! Het milieubewustzijn is de voorbije jaren onmiskenbaar aangescherpt. Het einddoel is echter geenszins bereikt. De investeringsbereidheid bij lokale besturen is momenteel zeer beperkt, mede ingevolge de economische crisis en het wegvallen van subsidiehefbomen.

Desalniettemin is het belangrijk dat lokale besturen op basis van een ambitieus beleid, geflankeerd door een waaier aan instrumenten (premies, samen aankopen, audits, advies ...) ten aanzien van diverse doelgroepen hun actieve regierol opnemen op het vlak van duurzame ontwikkeling en milieuvriendelijk gedrag en handelen. IGEMO wil hierin verder het voortouw nemen!

- ✓ Binnen de context van de Conferentie van Burgemeesters werd in 2015 het debat gevoerd omtrent mobiliteit. De roep naar een regionaal masterplan mobiliteit en de verzoeking tot gestructureerde, actiegerichte samenwerking werd door IGEMO vertaald in het **project 'bereikbare regio'**. Dit project heeft 4 speerpunten: 1) het opmaken en uitvoeren van een regionaal masterplan, 2) de creatie van een marktplaats voor mobiliteit, 3) de uitvoering van het (door Vlaanderen gesubsidieerd) project 'logistieke kaart' en 4) de realisatie van het onderzoeksproject regionet (relatie tussen mobiliteit en toekomstige ruimtelijke ontwikkelingen). Mits deelname van zowel de lokale besturen als diverse mobiliteitsactoren (MOW, AWV, De Lijn, NMBS, W&Z,...) start het project begin 2016. IGEMO zal het projectmanagement voor haar rekening nemen.
- ✓ IGEMO verruimt voortdurend haar expertise omtrent de verschillende domeinen van het lokaal milieubeleid. Op dit ogenblik kan IGEMO een **kwaliteitsvolle dienstverlening** bieden op het vlak van alle voor lokale besturen relevante milieuthema's (hinderlijke inrichtingen, afval, energie, water, oppervlaktewater, natuur, bos, landschappen, interne milieuzorg ...). Bestendinging en uitbreiding van die expertise zijn continue aandachtspunten.
- ✓ IGEMO balanceert op een broos evenwicht tussen de vraag naar maatwerk en de realisatie van schaalvoordelen door een gezamenlijke aanpak. Het aanbieden van kwaliteitsvolle diensten aan gunstige prijsvoorwaarden is in grote mate afhankelijk van de mogelijkheid om gezamenlijk initiatieven te ontwikkelen en projecten / opdrachten uit te voeren. Bij het leveren van maatwerk ligt de meerwaarde van IGEMO veeleer op het vlak van deskundigheid en kwaliteit. Een goede en duidelijke **communicatie** omtrent het gezamenlijk en specifiek aanbod van IGEMO is een continu aandachtspunt.

De **dienstverlening inzake gebiedsontwikkeling** legt zich toe op:

- **Projectontwikkeling.** Als ontwikkelaar van bedrijventerreinen en woonprojecten wil IGEMO zijn steen bijdragen tot betaalbare ruimte om te ondernemen en betaalbaar wonen in een aangename omgeving. IGEMO levert een grote maatschappelijke meerwaarde door duurzaamheidsprincipes maximaal te integreren in haar ontwikkelingsprojecten.
- **Ruimtelijke ordening en stedenbouw.** IGEMO heeft een duidelijke visie op de ontwikkeling van de streek. IGEMO maakt streefbeeldstudies, masterplannen, ruimtelijke uitvoeringsplannen, haalbaarheidsstudies, e.d.
- **Proces- en projectmanagement.** Lokale besturen kunnen voor de realisatie van publieke bouw- en/of infrastructuurwerken een beroep doen op IGEMO, zowel in het kader van proces- als projectmanagement.

- **Lokale economie.** IGEMO legt zich toe op het stimuleren van goed ondernemerschap. Zowel in haar rol van beheerder van bedrijventerreinen als in haar taakstelling op het vlak van parkmanagement, ondersteunt IGEMO de regionale en lokale economische ontwikkelingen en het ondernemersbeleid.
- **Open ruimtebeleid.** In haar streven naar een regio waar het goed is om te leven, stelt IGEMO als beleidsvoorbereider, planner en uitvoerder haar kennis en expertise met betrekking tot open ruimte (natuur, landschap, erfgoed ...) ter beschikking van de lokale besturen.

Krachtlijnen voor 2016:

- ✓ IGEMO wenst haar rol als publieke projectontwikkelaar verder uit te bouwen. De meerwaarde die IGEMO dienaangaande biedt aan de gemeenten, schuilt in de '**duurzame ontwikkeling**'. Dat betekent dat zowel op terrein- als perceelsniveau duurzame maatregelen op het vlak van water, energie, mobiliteit ... geïntegreerd worden in het project. Bovendien verzekert IGEMO als publieke ontwikkelaar een ruime **inspraak** van het gemeentebestuur en andere betrokkenen bij de ontwikkeling van dergelijke projecten.
- ✓ IGEMO doet prospectie en voert met diverse gemeenten besprekingen omtrent nieuwe potentiële ontwikkelingsprojecten en/of coördinatieopdrachten. IGEMO heeft de ambitie om ook in 2016 **nieuwe projecten** te concretiseren in overeenkomsten met de betrokken gemeenten.
- ✓ De vraag naar **bedrijventerreinen** is in onze regio ontegensprekelijk erg groot. Als publieke ontwikkelaar biedt IGEMO enorme meerwaarden. De herontwikkeling van verouderde, onbenutte terreinen en de realisatie van nieuwe bedrijventerreinen vormen een belangrijke uitdaging voor IGEMO.
- ✓ Met steun van het Vlaamse Gewest is IGEMO in 2013 gestart met een pilootproject op om een **regionale ruimtebalans** op te maken van onbenutte, te herbestemmen bedrijfspercelen. Deze oppervlakte staft de planning en realisatie van een nieuw bedrijventerrein in de regio. Middels een (intergemeentelijk) ruimtelijk planningsproces wordt 1) de herbestemming gerealiseerd en 2) een nieuw intergemeentelijk bedrijventerrein mogelijk gemaakt.
- ✓ IGEMO ontwikkelt verder haar expertise omtrent **proces- en projectmanagement** om gemeenten te ondersteunen bij de realisatie van complexe ruimtelijke ontwikkelingen. IGEMO biedt zich ook aan als projectmanager voor publieke bouwprojecten.
- ✓ Duurzaam ondernemen is voor meer en meer bedrijven een begrip. IGEMO wil bedrijven hierbij ondersteunen middels het model van '**parkmanagement**', waarbij gezamenlijk initiatieven worden genomen die betrekking hebben op zowel de economische, sociale als ecologische dimensies van bedrijfsvoering op het niveau van zowel het individueel bedrijf als het bedrijventerrein. Kiezen voor bedrijventerreinmanagement betekent investeren in zowel de kwaliteit van het bedrijventerrein als de dialoog tussen lokaal bestuur en ondernemer.

- ✓ Er is een substantiële vraag vanwege gemeenten naar een kwaliteitsvolle dienstverlening inzake de opmaak van ruimtelijke, stedenbouwkundige en technische plannen. De **ruimtelijke planningsdienst** van IGEMO heeft de voorbije jaren reeds een uitgebreide en mooie portfolio opgebouwd. IGEMO kan zich inzake ruimtelijke planning aanbieden en profileren als een betrouwbare, deskundige partner voor de gemeenten.
- ✓ IGEMO beschikt over de expertise om gemeenten te ondersteunen op het vlak van **openruimte- en dorpskernvernieuwingprojecten**. Zowel op planningsniveau (landschapsplanning, beeldkwaliteitstudie, masterplanning ...) als op het vlak van realisaties (landschapsinrichting, erfgoedrenovatie, toeristische en recreatieve infrastructuren ...) heeft IGEMO de ambitie om haar rol verder te verdiepen.
- ✓ Behoud en kwaliteitsverbetering van **openruimte en landschappen** zijn in deze regio met vele ruimteclaims de uitdagingen voor de toekomst! IGEMO heeft de ambitie en de expertise om hierin het voortouw te nemen op basis van een 3-sporenbeleid: 1) het ontwikkelen van een landschapsvisie op streekniveau, 2) de opbouw van een landschapsnetwerk en 3) de realisatie van concrete, terreingerichte acties en projecten.
- ✓ IGEMO heeft in 2015 beslist een **intergemeentelijke erfgoeddienst** oprichten, met focus op 1) onroerend erfgoed, 2) roerend (of cultureel) erfgoed, 3) archeologie en 4) erfgoeddepot. Met financiële steun vanwege de provincie Antwerpen heeft IGEMO een businessplan opgemaakt voor de oprichting van een dergelijke erfgoedcel met brede focus. Eind 2015 dient IGEMO bij het de Vlaamse overheid een dossier in tot erkenning van IGEMO als intergemeentelijke onroerend erfgoeddienst (IOED). Vlaanderen subsidieert intergemeentelijke erfgoedinitiatieven.

De **dienstverlening inzake lokaal woonbeleid** legt zich toe op de ondersteuning van de lokale besturen en woonactoren op het vlak van woon- en huisvestingsbeleid. De lokale besturen zijn de regisseur van het woon- en huisvestingsbeleid. IGEMO ondersteunt en treedt op als uitvoerder van dit lokaal beleid. De dienstverlening van IGEMO strekt zich uit van visievorming en planning tot adviesverlening, controle en informatieverstrekking.

Krachtlijnen voor 2016:

- ✓ IGEMO wil haar ambities en kwaliteitsniveau in het kader van het project 'Wonen langs Dijle & Nete' absoluut handhaven. Op deze wijze hoopt IGEMO ook de andere gemeenten in het werkingsgebied te overtuigen te participeren in een **intergemeentelijk project rond woonbeleid**, in samenwerking met IGEMO.
- ✓ IGEMO bereidt - aanvullend op de huidige dienstverlening inzake woonkwaliteit - een nieuw (gesubsidieerd- **project 'Geschikt ver(der)huren'** voor waarbij de eigenaars van een woning die niet bewoonbaar is (ongeschikt, onbewoonbaar of leegstaand) een intense trajectbegeleiding wordt aangeboden (opmaak van renovatieplan, aanvraag van premies, zoeken naar aannemer(s), opvolging van aannemingswerken,...) opdat de woning op de huurmarkt zonder huurprijseffect kan worden aangeboden.

- ✓ De expertise die IGEMO heeft opgebouwd inzake het inventariseren en beheren van het leegstandsregister, kan ook aangewend worden voor de **opmaak en het beheer van andere registers** (tweede verblijven, onbebouwde percelen, bedrijfspanden,...) die voor lokale besturen relevant en/of financieel interessant zijn. IGEMO zal hieromtrent in 2016 een aanbod formuleren.

De dienst 'Preventie & Bescherming' verstrekt aan de 29 aangesloten besturen (gemeentebesturen, OCMW-besturen, autonome gemeentebedrijven, politiezones en intercommunales) **dienstverlening inzake het welzijn op het werk en de veiligheidscoördinatie.**

Krachtlijnen voor 2016:

- ✓ Tijdens de 2^{de} helft van 2015 hebben 3 nieuwe (grote) besturen zich aangesloten bij de GIDPBW. Het opstarten van de **kwaliteitsvolle dienstverlening** voor deze nieuwe leden die leidt tot hun tevredenheid, vormt alvast een uitdaging voor 2016.
- ✓ Met het oog op het **maximaliseren van de klanttevredenheid** (bij de 29 aangesloten besturen) worden in 2016 de interne werking, de bedrijfsprocessen, de taakverdeling en de aanwezige en te ontwikkelen expertises grondig geëvalueerd.

4. Algemeen bedrijfsniveau

De Algemene Vergadering van IGEMO heeft in zitting van 13 december 2013 het strategisch beleidsplan 2014 – 2019 goedgekeurd.

In dit strategisch beleidsplan worden de missie, de doelstellingen, de ambities en de waarden van IGEMO scherp gesteld. Deze werden vervolgens doorvertaald naar een algemene ondernemingsstrategie (met portfolio) en een concurrentiestrategie.

De doelstellingen, ambities en initiatieven/acties van IGEMO worden geformuleerd binnen het raamwerk van een 4-ledige context waarbinnen IGEMO functioneert:

- 1) IGEMO als verlengd lokaal bestuur
- 2) IGEMO als dienstverlenende vereniging
- 3) IGEMO als partner voor gemeentegrensoverschrijdende samenwerking
- 4) IGEMO als actor inzake streekontwikkeling

Krachtlijnen voor 2016:

- ✓ Het **strategisch beleidsplan 2014 – 2019** bevat een resem uitdagingen en ambities. Deze werden doorvertaald naar concrete actieplannen en initiatieven.
- ✓ IGEMO wil haar dienstverlening op het vlak van **'shared services'** verruimen. Zowel op juridisch, fiscaal, personeel vlak beschikt IGEMO over expertises en vaardigheden die dienstig zijn voor de lokale besturen. IGEMO zal in 2016 inzake 'shared services' een concreet dienstenaanbod formuleren waarbij de focus wordt gelegd op het optreden als zgn. **opdrachtcentrale.**

- ✓ In uitvoering van het strategisch beleidsplan 2014 - 2019 zal IGEMO in 2015 voor diverse **nieuwe beleidsdomeinen** haar rol en mogelijkheden definiëren, telkens in het licht van de 4-ledige context waarbinnen IGEMO functioneert. De volgende beleidsdomeinen zullen in 1^{ste} instantie onder de loep genomen worden: sociale dienstverlening, woonzorg, onderwijs, noord - zuid, cultuur en toerisme.

5. Conclusie

IGEMO is een complex bedrijf dat omtrent meerdere, doch samenhangende beleidsdomeinen een duurzame ontwikkeling van de streek nastreeft. IGEMO poogt daarbij in alle omstandigheden voor de deelnemende gemeenten een maatschappelijke meerwaarde te realiseren.

IGEMO heeft zich de voorbije jaren geprofileerd als een dynamisch bedrijf dat in functie van de reële noden en behoeften van de deelnemende gemeenten een ruim dienstenaanbod heeft ontwikkeld. Gedragen door de bestuursvaardigheid, het vertrouwen en de inzet van de bestuursleden en het enthousiasme, de competenties en de deskundigheid van de medewerkers tracht IGEMO haar ambities waar te maken: als geprefereerde vertrouwenspartner van de gemeentelijke deelnemers een betekenisvolle rol vervullen in de ontwikkeling van de streek en een zichtbare wijziging van gedrag en mentaliteit realiseren ten aanzien van duurzaamheid.

VOORZITTER.- Dit is een kennisname.
Zijn daar tussenkomsten over? *Geen.*

Kennis wordt genomen.

Nr. 2/6 van de agenda

**Provinciale initiatieven. Dienstverlenende vereniging IGEMO.
Algemene vergadering 4 december 2015. Agenda.
Goedkeuring.**

Verslag van de deputatie

De dienstverlenende vereniging IGEMO deelt mee dat haar algemene vergadering zal doorgaan op vrijdag 4 december 2015 om 17.30 uur in RE:flex (zaal Novigo), Schaliënhoevedreef 20 T, 2800 Mechelen, met volgende agenda:

1. Aanduiding stemopnemers.
2. Bespreking van de ondernemingsstrategie van de intergemeentelijke vereniging voor ontwikkeling van het gewest Mechelen en omgeving (IGEMO) voor 2016.
3. Bespreking van de begroting van de intergemeentelijke vereniging voor ontwikkeling van het gewest Mechelen en omgeving (IGEMO) voor het boekjaar 2016.
4. Vaststelling van de statutaire bijdrage algemene werkingskosten en basisdienstverlening 2016.
5. Volmacht aan de raad van bestuur tot uitvoering van de genomen beslissingen.
6. Goedkeuring van de notulen van de algemene vergadering van 4 december 2015.

In zitting van 28 november 2013 duidde uw raad de heer Rony Cuyt, raadslid, met als plaatsvervanger mevrouw Sofie Bradt, raadslid, aan als provinciale vertegenwoordiger op de algemene vergaderingen van de dienstverlenende vereniging IGEMO tijdens de periode 1 januari 2014 – oktober 2018.

De agenda en de bijhorende stukken van deze vergadering vindt u terug in Sindala.

Dit verslag werd goedgekeurd door de deputatie in zitting van 12 november 2015.

De provincieraad van Antwerpen,

Overwegende dat er op 4 december 2015 een algemene vergadering wordt gehouden vanwege de dienstverlenende vereniging IGEMO;

Gelet op artikel 5 van het decreet van 22 december 2006 tot wijziging van het decreet van 6 juli 2001 houdende de intergemeentelijke samenwerking;

Gelet op de omzendbrief 2013/5 van Vlaams minister Geert Bourgeois betreffende de wijzigingen aan het decreet intergemeentelijke samenwerking;

Gelet op de bepalingen van het provinciedecreet;

BESLUIT:

Enig artikel:

Goedkeuring wordt gehecht aan de agenda voor de algemene vergadering van de dienstverlenende vereniging IGEMO van 4 december 2015.

De provinciale vertegenwoordiger wordt opgedragen de vermelde agendapunten van deze vergadering goed te keuren.

VOORZITTER.- Zijn daar tussenkomsten over? *Geen.*

Dan leg ik dit punt voor ter stemming en de stemming is geopend.

Heeft iedereen zijn stem uitgebracht? *Einde van de stemming.*

65 leden hebben deelgenomen aan de stemming;

45 leden hebben ja gestemd;

2 leden hebben nee gestemd;

18 leden hebben zich onthouden.

Goedgekeurd met 45 stemmen ja, bij 2 stemmen nee en 18 onthoudingen.

Nr. 2/7 van de agenda

**Provinciale initiatieven. Dienstverlenende vereniging IKA.
Toelichting bij het beleid van de vereniging. Kennisname.
Toelichting**

1.Strategienota 2016

In uitvoering van artikel 44 van het Decreet van 6 juli 2001 houdende de intergemeentelijke samenwerking wordt ter bespreking in de diverse gemeenteraden alsook ter voorbereiding van de algemene vergadering in buitengewone zitting van 07 december 2015 een toelichtende nota ter beschikking gesteld over de te ontwikkelen activiteiten en de te volgen strategie voor het boekjaar 2016.

Ieder intergemeentelijk samenwerkingsverband heeft een decretaal opgelegde duur van 18jaar, op het moment dat deze verstrijkt dient aan de gemeenten een verlenging voorgelegd te worden. Bij IKA is dit voorzien in 2016. Daarom wordt gewerkt aan een aanpassing van de statuten en analyse van de dienstverlening met als doel een adequaat voorstel tot verlenging voor te leggen aan de deelnemers.

In het eerste deel bespreken we achtereenvolgens de directe of indirecte participaties in aardgasvervoer, elektriciteitstransport, de productie van hernieuwbare energie en de levering van aardgas en elektriciteit. In deel twee wordt dieper ingegaan op de financieringsopdrachten, de financiering van IVEKA-aandelen en het financieel beheer.

DEEL 1 BEHEER STRATEGISCHE PARTICIPATIES

De participaties van IKA kunnen in drie blokken onderverdeeld worden: de belangen in transportnetbeheer, de investeringen in een aantal hernieuwbare projecten en financiële participaties. Deze laatste hebben een uitdovend karakter en worden enkel in specifieke opdracht van de onderliggende besturen aangehouden.

De participaties in transportnetbeheer van aardgas (via Publigas) en van elektriciteit (via Publi-T) vormen de hoofdmoot van de investeringen van IKA en worden door de raad van bestuur dan ook aanzien als de kernactiviteiten van de financieringsvereniging. Via deze participaties staat IKA immers mee in voor de Belgische, publieke verankering van de gereguleerde transportnetbedrijven Fluxys en Elia.

Daarnaast heeft IKA meerdere participaties in hernieuwbare projecten, maar deze investeringen en de daaruit voortvloeiende inkomsten zijn van een veel beperktere omvang dan de belangen in Publigas en Publi-T. Het belang in EGPF is eerder historisch gegroeid, de meer recente participaties zijn er gekomen op initiatief van de gemeenten op wiens grondgebied de projecten zijn gerealiseerd.

Bij de invoering in Vlaanderen in 2003 van de Europese regelgeving over de liberalisering van de energiemarkt, nam de betrokkenheid van de overheidssector (gemeenten en provincies) een belangrijke wending. De taak van IVEKA werd herleid tot de distributie of verdeling van energie en de gemeenten en provincies namen een meerderheidsparticipatie in de distributienetbeheerder IVEKA. De vroegere leveringstaak van IVEKA werd in de eerste plaatst een

privéaangelegenheid van ECS (Electrabel Costumers Solutions), waarin IKA participeert. Deze participatie werd in 2014 verkocht. Een volledige historiek van ECS tot de verkoop is in het jaarverslag 2014 van IKA terug te vinden.

In 2010 en 2015 werd de kapitaalstructuur van IKA gewijzigd om de balans solider te maken. Deze boekhoudkundige operatie, die geen cash-impact had voor de gemeente, maakt dat IKA aan voordelige tarieven kan blijven financieren.

IKA financiert naast de investeringen in de energiesector, ook de lokale investeringen (buitengewone dienst). Voor beiden wordt maximaal gebruik gemaakt van het thesauriebewijzenprogramma. Om aan goede en stabiele voorwaarden te kunnen blijven lenen, werd dit programma aangepast en uitgebreid zodat ook lange termijn uitgiftes gerealiseerd kunnen worden.

TRANSPORTNETTEN

De nieuwe aanpak na de vrijmaking van de energiemarkt leidde tot de verkoop van de participaties in Suez/Electrabel, Distrigas en Telenet en een versterking van de participaties in het lokale net. Dit zijn de netten van IVEKA en de transportnetten van Elia en Fluxys. De nieuwe participatievraag aan de gemeentelijke sector om Elia te versterken langs IKA en Publi-T om, past in dit kader.

Met haar aanwezigheid in de transportnetten wil IKA vooral twee doelstellingen nastreven. Enerzijds het lokale netwerk van IVEKA in verbinding brengen met de interessantste energiebronnen en - aanvoerplaatsen in Europa, partner worden bij het beheer van deze verbindingen en zo ook vanuit het netbeheer een rol opnemen bij het beheersbaar houden van de energieprijzen. Anderzijds, door dit medebeheer, de aanvoerlijnen vanuit deze leveringsplaatsen kwalitatief op een hoog niveau brengen en houden om een bevoorradingszekerheid te waarborgen zoals bij het lokale net - en transportnetwerk.

Een verantwoorde vergoeding krijgen voor de geïnvesteerde fondsen blijft daarbij voor de gemeenten steeds een basisvoorwaarde. De activiteiten van Fluxys en Elia zijn onderworpen aan het toezicht van de federale regulator Creg, ook de vergoeding die aan de aandeelhouders wordt uitbetaald is aan de goedkeuring van de Creg onderworpen.

a. PUBLIGAS

Publigas werd in 1996 opgericht en heeft als opdracht het aanhouden en verwerven van participaties in vennootschappen waarvan het maatschappelijk doel in hoofdzaak bestaat uit de productie, het transport en/of de verdeling van aardgas.

Concreet bezit Publigas een participatie van 77,7% in de Fluxys-groep die onder meer Fluxys Belgium controleert, de aardgasvervoerder die ook instaat voor de opslag van aardgas in ons land. Bovendien is Fluxys Belgium op haar beurt de moedermaatschappij van Fluxys LNG die eigenaar en beheerder is van de LNG-terminal in Zeebrugge. Deze terminal heeft een capaciteit die overeenkomt met de helft van het aardgasverbruik in België.

Naast Fluxys Belgium heeft de Fluxys-groep nog verschillende participaties in internationale ondernemingen.

Voor de gemeentelijke overheid is de participatie in het distributie- en transportnet van prioritair strategisch belang. Vanuit deze strategische keuze wordt een versterking van de participatie in het transportnetbedrijf Fluxys nagestreefd.

Fluxys is momenteel een belangrijk Europese knooppunt voor aardgas, een functie die moet behouden blijven om een zekere bevoorrading van de Belgische afnemers te garanderen. Om deze rol en ook deze van grensoverschrijdende vervoersbeheerder te versterken, verwerft Fluxys selectief buitenlandse participaties. Hierdoor wordt onze bevoorradingszekerheid verhoogd.

Zo neemt Fluxys deel aan de bouw van een nieuwe LNG-terminal in het Franse Duinkerke waarbij tevens wordt geïnvesteerd in een nieuwe pijpleiding naar België, zo kunnen synergiën met Zeebrugge worden ontwikkeld. De terminal in Duinkerke, die volgens de planning eind dit jaar operationeel is, zal een verwerkingscapaciteit hebben van 13 miljard kubieke meter aardgas per jaar, goed voor ongeveer 20% van de consumptie in Frankrijk en België.

Om bijkomend Russisch aardgas naar Europa te brengen wordt geïnvesteerd in de belangrijke Duitse NEL-verbindingspijplijn die een belangrijke bijkomende schakel is om Russisch aardgas naar Europa te brengen. Concreet brengt de NEL-pijplijn – voluit North European Gas Pipeline – extra volumes aardgas van Siberië naar het Noordwesten van Duitsland en via de interconnecties naar de Belgische, Nederlandse, Franse en Britse markten.

Daarnaast nam Fluxys enkele jaren terug ook de belangen van het Italiaanse Eni over in de Duitse leiding TENP (Trans Europa Naturgas Pipeline) en het Zwitserse Transitgas. Begin 2015 heeft Fluxys de beslissing genomen om beide leidingen tegen 2018 bidirectioneel te maken, zodat het aardgas niet enkel van het noorden naar het zuiden kan worden vervoerd, maar tevens in de omgekeerde richting.

Einde 2013 werd een belang genomen van 16% in "Trans Adriatic Pipeline" (TAP), deze overname vormt een stap in de strategie van Fluxys om de markten aan elkaar te koppelen en zo de bevoorradingszekerheid in Europa te versterken. TAP vervoert aardgas vanuit Azerbeidzjan de Turks-Griekse grens, deze pijplijn zal door Griekenland en Albanië naar Zuid-Italië lopen via de Adriatische Zee. In 2014 werd dit belang verhoogd tot 19%. De Spaanse gasnetbeheerder Enagas bezit 16% in TAP.

In mei 2015 raakte overigens ook bekend dat Fluxys samen met zijn Spaanse sectorgenoot Enagás het Zweedse Swedegas overneemt. Fluxys en Enagás investeren elk ongeveer EUR 100 miljoen eigen kapitaal. Swedegas is eigenaar van circa 600 km hogedrukleidingen en een ondergrondse gasopslag. Het bedrijf heeft ook een project voor de ontwikkeling van een terminal voor kleinschalig LNG in Göteborg. De *joint venture* tussen Fluxys en Enagás voor het beheer van Swedegas biedt de mogelijkheid synergiën tussen Fluxys, Enagás en Swedegas te ontwikkelen.

Fluxys sluit ook structurele internationale allianties niet uit. De groep onderhoudt contacten met verschillende buitenlandse vervoersnetbeheerders, waaronder het Italiaanse Snam. Beide bedrijven trokken in 2012 al samen hun belang op in Interconnector, de eigenaar en operator van de onderzeese aardgasleiding tussen het VK en België. In 2014 maakten Fluxys en Snam een principeakkoord bekend om de mogelijkheid van een structurele bundeling van hun internationale activiteiten te onderzoeken.

Naast al deze internationale projecten kent uiteraard ook Fluxys Belgium een aantal investeringsprojecten, waarvan de bouw van een tweede aanlegsteiger voor LNG-schepen in de terminal van Zeebrugge in het oog springt. De steiger zou volgend jaar operationeel moeten zijn. Ander aandachtspunt is de bouw van het

Belgisch deel van de leiding tussen Zeebrugge en Duinkerke die volgens de planning eind 2015 gebruiksklaar is.

Een belangrijk project voor de Belgische aardgasmarkt is het principeakkoord met het Russische Yamal LNG. Yamal LNG en Fluxys LNG hebben een overeenkomst ondertekend die een afsprakenkader vastlegt voor de overslag van LNG aangevoerd vanuit een LNG-productieterminal op het Russische schiereiland Yamal naar de terminal van Fluxys in Zeebrugge.

Het project is zowel voor Fluxys Belgium als voor de Brugse Zeehaven van belang. Het zou een aanzienlijke investering in de terminal met zich meebrengen, Zeebrugge verbinden met een bijkomende LNG-bron en de LNG-scheepstrafiek beduidend opvoeren. Overslagdiensten in Europa zullen een kernschakel vormen in de logistieke keten om vanuit Yamal heel het jaar door de landen in Azië en de Stille Oceaan met LNG te bevoorraden, dus ook als in de winter de Noordelijke Zeeroute voor scheepvaart gesloten is.

Ondanks al deze projecten zijn er momenteel geen concrete kapitaalnoden bekend, noch op niveau van Fluxys, noch op niveau van Publigas. Mocht er in de toekomst toch een kapitaalverhoging van Publigas plaatsvinden, dan is de raad van bestuur van IKA alvast de principiële mening toegedaan dat IKA deze operatie best proportioneel volgt, waarbij het concrete standpunt uiteraard zal afhangen van de marktomstandigheden, de voorwaarden van de operatie en de financiële mogelijkheden binnen IKA. In voorkomend geval zullen de gemeenten hierover bevraged worden.

Aan de gemeenten zijn rechtstreeks 2.202 aandelen Publigas toegewezen. De inkomsten uit de overige 923 aandelen, worden omgeslagen per gemeente en gereserveerd voor de delging van de investeringsnoden en de opbouw van de nodige reserves voor toekomstige kapitaaloperaties. Hierdoor dienden voor de voorgaande kapitaaloperaties in de sector geen middelen opgevraagd te worden bij de gemeenten en konden de meerwaarden op de verkoop van Distrigas, Suez, Telenet en ECS maximaal uitgekeerd worden.

Voor het dividend 2015, uitkering 2016 wordt een uitkeerbaar dividend van 5,29 miljoen EUR verwacht. Medio 2015 konden nog geen concrete vooruitzichten worden gegeven voor het boekjaar 2015-2016 van Publigas. In de begroting 2016 worden daarom de inkomsten vanuit Publigas constant gehouden.

De verdere ontwikkelingen op het domein van de transportactiviteit, zowel voor de interne markt, als op het Europees niveau moeten op de voet gevolgd worden. IKA wenst, als grootste vennoot uit de gemengde sector, haar strategisch belang in Publigas minstens te handhaven.

b. Publi-T

In 2001 werd de cvba Publi-T opgericht. Net als van Publigas wordt het secretariaat van Publi-T door Intermixt verzorgd. Publi-T heeft als opdracht het beheer van het aandeel van de Belgische gemeentelijke sector in Elia, de nationale beheerder van het transportnet voor elektriciteit. Sinds 2010 is Publi-T de enige referentieaandeelhouder van Elia met anno 2015 een belang van 45,08%.

Belangrijk is dat Elia net als Fluxys de strategische keuze maakte om internationale expansie na te streven. Inspeland op de evolutie naar een geïntegreerd Europees transportnet voor elektriciteit en de bijbehorende verschuiving van de

besluitvorming naar het Europese niveau is Elia op zoek gegaan naar een internationale schaalvergroting.

Dat leidde in 2010 tot de overname van het Duitse transportnet 50Hz door Elia in samenwerking met de Australische fondsenbeheerder Industry Funds Management (IFM). Hierdoor heeft Elia 60% van 50Hz in handen, IFM de resterende 40%. Over boekjaar 2014 was meer dan de helft van de geconsolideerde groepswinst van Elia te danken aan 50Hz.

Andere grote overnames zijn uitgebleven en worden ook niet meteen verwacht. Elia is wel actief in het buitenland op het niveau van consulting en projectontwikkeling. Dat gebeurt via het vorig jaar opgerichte Elia Grid International (EGI) dat voor de helft een dochter is van Elia en voor de helft van 50Hz. In juni van dit jaar kondigde EGI een samenwerkingsakkoord met het engineeringbedrijf Siemens aan.

Ondertussen zit Elia België niet stil. Een van de belangrijkste projecten is "Stevin" dat in de versterking voorziet van de hoogspanningslijnen in West- en Oost-Vlaanderen. Stevin ging lange tijd gebukt onder juridische procedures die door enkele lokale besturen en particulieren waren ingeleid. In de loop van 2014 slaagde Elia erin met alle partijen een akkoord te bereiken, waardoor begin 2015 kon worden gestart met de bouw van het project.

Eveneens in het oog springend is "Nemo", de interconnector die wordt gebouwd tussen België en het VK. Daartoe werd dit jaar een *joint venture* opgericht met de Britse transportnetbeheerder National Grid. Bovendien werd een akkoord bereikt met de Belgische en Britse regulator over het regulatorisch kader en de bijbehorende billijke vergoeding van het project. De 140 kilometer lange kabel zal voldoende capaciteit hebben om zo'n half miljoen gezinnen van stroom te voorzien.

Andere projecten zijn "Brabo", dat een versterking inhoudt van de hoogspanningslijnen in het Antwerps havengebied en de interconnectiecapaciteit met Nederland, "Alegro", de interconnector met Duitsland, en de versterking van de lijnen in de Oostkantons.

Al deze investeringen moeten bijdragen tot de bevoorradingszekerheid van ons land op het vlak van elektriciteit. Elia heeft in mei 2015 op zijn algemene jaarvergadering wereldkundig gemaakt dat door al deze projecten tegen 2018 een kapitaalnod zal ontstaan.

Publi-T ging er al ruime tijd vanuit dat Elia inderdaad een kapitaalverhoging zal doorvoeren om deze organische groei van zijn Belgische activiteiten te financieren. De raad van bestuur van Publi-T heeft het principiële standpunt dat Publi-T in voorkomend geval deze operatie best proportioneel volgt, zodat het aandeel van de holding in Elia constant blijft en Publi-T blijvend instaat voor de Belgische publieke verankering van het transportnet voor elektriciteit.

Tezelfdertijd stelde de raad van bestuur van Publi-T vast dat in september 2015 voor EUR 170,80 miljoen bankleningen van het "bullet"-type, waarvan de hoofdsom volledig terugbetaalbaar is op de vervaldag, moesten worden terugbetaald of geherfinancierd.

Beide vaststellingen samen hebben de raad van bestuur van Publi-T ertoe aangezet om in februari 2015 de procedure aan te vatten voor een kapitaalverhoging van 150 miljoen EUR met oog op een terugbetaling van de hoofdmoot van de

voormelde schulden, zodat de schuldgraad van Publi-T drastisch daalt. Op die manier beschikt Publi-T over de mogelijkheid een verwachte toekomstige kapitaalverhoging van Elia proportioneel te onderschrijven met nieuwe bankleningen, waardoor in grote lijnen een zelfde schuldgraad als op vandaag zou worden bereikt.

De vennoten van Publi-T konden proportioneel intekenen op de kapitaalverhoging. Voor IKA betrof het een bedrag van EUR 9,38 miljoen. De raad van bestuur van IKA volgde de argumenten van Publi-T en startte op zijn beurt een bevraging van zijn gemeenten-deelnemers met een positief advies tot investeren, gefinancierd met een kapitaalverhoging met de beschikbaar getelde middelen op de rekening courant.

Ook andere vennoten van Publi-T volgden de argumenten van de raad van bestuur waardoor de kapitaalverhoging van EUR 150 miljoen in september volledig was onderschreven en volgestort.

Voor wat de dividenden betreft volgt Publi-T, behoudens onverwachte omstandigheden, een meerjarenplanning die door de algemene vergadering is goedgekeurd. Deze planning voorziet in een toename van het dividend per aandeel met 2% per jaar. Voor IKA bedraagt de geschatte bruto dividendopbrengst in 2015 1,72 miljoen EUR.

GROENE STROOMPRODUCTIE

De gemeenten zijn via hun intergemeentelijke samenwerkingsverbanden al jaren betrokken bij de uitwerking van het duurzaam energiebeleid. Zij zijn immers voor 30% vennoot bij de groenestroomproducent **EGPF** (Electrabel Green Projects Flanders). EGPF streeft naar een duurzame groei van haar windmolenparken. In het verlengde van EGPF werd door de buitengewone algemene vergadering van 16 december 2014 ingestemd met de toetreding tot W4F, dat als rechtsopvolger van EGPF zal optreden. De publieke aandeelhouders verwerven hierin een hoger percentage.

Met betrekking tot groenestroomprojecten kan vastgesteld worden dat deze een substantiële impact kunnen hebben op het distributie-en transportnet. De raad van bestuur van IKA vindt het haar taak, in analogie met de windmolenprojecten in de schoot van EGPF, een rol te spelen in de groenestroomproductie. De focus ligt hierbij op lokale projecten.

De buitengewone algemene vergadering van december 2011 keurde de strategische en financiële participatie in projecten van STORM goed, de windprojecten in Westerlo, Geel en Hoogstraten zijn hiervan de eerste resultaten.

In dit kader besliste de algemene vergadering van juni 2015 om ook projecten in samenwerking met ENECO te realiseren. In het werkingsgebied is een windproject in Turnhout in voorbereiding.

a. GROENE STROOMPRODUCTIE in samenwerking met Electrabel:

EGPF-EGPF WVE

In het verleden werden door IVEKA initiatieven genomen met betrekking tot de participatie Wind- en Waterkracht Vlaanderen (WVV) voor productie van elektriciteit uit hernieuwbare energie (windmolens, waterkracht, biogasmotoren ...).

Gelet op de bepalingen van het Uitvoeringsbesluit met betrekking tot de distributienetbeheerders kon IVEKA deze participatie niet langer aanhouden vanaf het ogenblik dat alle klanten vrij geworden waren. WWV werd ingebracht in een nieuwe vennootschap EGPF (70% Electrabel 30% gemeenten).

Eind 2006 begin 2007 is IKA ook opgetreden in het kader van het engagement tot bijkomende investeringen in hernieuwbare energie, als tegenprestatie voor het halveren van de groene stroom boete die aan IVEKA was opgelegd.

De Vlaamse overheid heeft een stelsel van 'groene stroomcertificaten' uitgewerkt die een bijkomende inkomstenbron betekenen voor deze groene stroomproducent en zo de investering rendabel kunnen maken.

De verdere ontwikkeling van deze onderneming wordt niet alleen opgevolgd vanuit het financiële aspect op zich, maar tevens vanuit de doelstelling voor een voldoende productie van hernieuwbare energie.

De raad van bestuur van IKA nam tot nu toe de houding aan dat enkel objectief aantoonbare rendabele projecten in ogenschouw genomen zullen worden.

In 2009 werd een initiatief genomen om te komen tot een versterkte samenwerking tussen EGPF en IKA. De Algemene Vergadering van IKA is ingegaan op het voorstel om principieel akkoord te gaan met de oprichting van een dochteronderneming WWE van EGPF waarin projecten zullen gerealiseerd worden die binnen het werkgebied van IKA zullen gerealiseerd worden. In deze onderneming zal IKA niet alleen via de solidariteit met de zusterverenigingen via EGPF participeren, maar rechtstreeks een aandeelhouderschap van 15 % kunnen onderschrijven. De helft van het aandeel van IKA in deze dochteronderneming zal aangeboden worden aan het lokale bestuur op wiens grondgebied een project gerealiseerd wordt, ongeacht de eigendom van deze gronden.

IKA schreef einde 2011 in op 1 aandeel WWE, de dochteronderneming van EGPF die in navolging van de besluitvorming van de Algemene Vergadering van IKA van 24 juni 2009 werd opgericht.

Hiermee wordt de doelstelling nagestreefd om de gemeentebesturen nauwer te betrekken bij het tot stand komen van nieuwe projecten. Deze nieuwe oriëntatie heeft geleid tot positieve contacten van verscheidene gemeentebesturen en de projectontwikkelaars van EGPF, waarvan de verwachting is dat op korte termijn eerste concrete resultaten zullen worden geboekt.

Samen met dochter EGPF WHH beschikt EGPF momenteel over een totaal productievermogen van 40,66 MW, geproduceerd door 21 windturbines.

IKA bezit momenteel 28.412 aandelen EGPF aan een nominale waarde van 32,53 EUR per aandeel, dus voor een totale waarde van 924.242,4 EUR. IKA is hiermee de grootste vennoot uit de publieke sector in EGPF. In 2014 werd voor de eerste maal een dividend van EUR 5 per aandeel uitgekeerd door dochtermaatschappij EGPF WWE.

Voor EGPF-EGPFWWE wordt voor 2015 een netto uitkeerbaar dividend van 106.473,78 EUR begroot.

W4F

Op vraag van Electrabel—SUEZ wordt het aandeelhouderschap herijkt in Wind4Flanders (W4F), wat principieel werd goedgekeurd door de buitengewone algemene vergadering van 16/12/2014.

Basis is een gezamenlijke co-controle waarbij Electrabel en de groep van de financieringsverenigingen elk 50% voor hun rekening nemen.

De financieringsvereniging IKA houdt in opdracht van de gemeenten in haar werkingsgebied verschillende strategische participaties aan. IKA is zo in uitvoering van de besluitvorming van de algemene vergadering van 16/12/2014 op verzoek en voor rekening van de gemeenten-deelnemers aandeelhouder van de groenestroomproducent W4F , de rechtsopvolger van EGPF.

In het werkingsgebied van IKA worden op korte termijn projecten gerealiseerd in Westerlo, Wuustwezel en Olen. IKA engageert zich proportioneel met haar aandeelhouderschap voor een bedrag van EUR 9.500.000,00 (in een verhouding 80% kapitaal nl EUR 7.600.000,00 en 20 % achtergestelde leningen, nl EUR 1.900.000,00). Dit engagement wordt beperkt in de tijd tot 31/12/2017. Een rendement op basis van een IRR van 8% wordt als ondergrens voor de realisatie van projecten beschouwd. In de documentatie van de buitengewone algemene vergadering van 16/12/2014 was uitgebreide motivatie vervat.

IKA voorziet in haar schoot voldoende middelen voorzien om deze operatie te financieren.

De raad van bestuur besliste, conform de statutaire bevoegdheden waarover de raad beschikt een beperkte kapitaalverhoging door te voeren door de creatie van aandelen met kengetal 6b met een nominale waarde per aandeel van EUR 50 voor een totaal bedrag van EUR 2.533.300,00. Zijnde 1/3 van het voorziene engagement in kapitaal. De middelen hiervoor werden ter beschikking gesteld op rekening courant.

b. GROENE STROOMPRODUCTIE: SPS FIN/PEERDSBOS

IKA volgt op de voet de ontwikkelingen van de groene stroom productie op. Naast de productie van groene stroom uit windenergie betekent het gebruik van zonne-energie eveneens een belangrijke pijler. Ook binnen dit segment worden de ontwikkelingen op de voet gevolgd. Op vraag van de gemeenten Schoten en Brasschaat werd door IKA en FINEA een participatie genomen in een ambitieus project op de HST tunnel.

Deze installatie is sinds april 2011 operationeel en loopt over een afstand van 3,5 km, ze heeft een piekvermogen van 4,193 MW wat een totale jaarlijkse productie genereert van 3,3 GWh. Dit is het verbruik van een 750-tal gezinnen.

Het project wordt gerealiseerd door de samenwerking van INFRABEL, als eigenaar van het dak van de HST-tunnel en opstalgever, ENFINITY, als operationele partner die de bouw en het onderhoud van het zonnepanelenpark verzorgt en IKA, samen met FINEA, als financiële partner.

Samen met haar zusterintercommunale FINEA staat IKA in voor het grootste deel van de financiering van het totale project waarvan de kostprijs is vastgelegd op 15.826.408,90 EUR. Het aandeel van IKA wordt gefinancierd door de vrije

kasstroom en een financiering van EUR 5.347.500,51 gedurende 10 jaar gefinancierd aan EUR 3M +90bp.

Naar aanleiding van aanpassen van het lange termijn businessplan werden einde 2013, teneinde een stabiele werking te verzekeren, de rentevoeten van de leningen heronderhandeld. Deze worden vanaf 2014 op basis van de EURIBOR-rentevoeten doorgerekend.

Voor het dividend 2015, uitkering 2016, wordt na aftrek van de financieringskosten, een netto aan de gemeenten uitkeerbaar dividend verwacht van 120.185,13 EUR.

c. GROENE STROOMPRODUCTIE in samenwerking met STORM

De Storm groep is een geheel van juridische entiteiten die elk een rol spelen bij de realisatie van windprojecten.

De buitengewone algemene vergadering van 19 december 2011 keurden de deelname in Storm Fund goed. Lokale besturen krijgen zo de mogelijkheid om via IKA deel te nemen in lokale windmolenprojecten.

Hiervoor werd een optie-overeenkomst afgesloten die IKA het recht geeft om 20% van de aandelen te verwerven in de projectvennootschappen in haar werkingsgebied; waarbij Storm Holding de rest van de aandelen in deze projectvennootschappen zal verwerven.

De financieringsverenigingen krijgen, volgens de bepalingen van deze optie-overeenkomst, het recht om volledig zelf (arbitrair) te beslissen of ze al dan niet in een projectvennootschap op hun grondgebied investeren – ze zijn niet meer afhankelijk van, of gebonden door, een meerderheidsbeslissing binnen de raad van bestuur van Storm Holding.

Met deze aangepaste structuur wordt tegemoet gekomen aan de bezorgdheid van de financieringsverenigingen. Zij investeren enkel nog in projecten binnen hun werkingsgebied, en beslissen volledig zelfstandig en per project of ze al dan niet wensen te investeren.

Een project dat klaar is voor realisatie wordt ondergebracht in een SPV waarvan IKA 20% en Storm Fund 80% eigenaar wordt en verder instaat voor de bouw en het beheer van het windpark. Dit houdt in dat Storm Fund en ook IKA enkel de financiering op zich nemen van projecten die instapklaar zijn.

In de periode 2013-2014 werd de bouw van de windparken in Westerlo, Geel en Hoogstraten gestart. Deze worden in de eigen schoot van IKA gefinancierd.

De vennootschap Storm ontwikkelde een windmolenproject op het grondgebied van de gemeente Geel met drie turbines met een gezamenlijk vermogen van 6 MW. De totale investeringkost bedroeg 10,25 miljoen EUR.

Op het grondgebied van Westerlo werd een project gerealiseerd van 2 turbines met een gezamenlijk vermogen van 4,1 MW. De totale investeringkost bedroeg 6,10 miljoen EUR.

Op het grondgebied van de Hoogstraten wordt een project gerealiseerd van drie turbines met een gezamenlijk vermogen van 9,6 MW. De totale investeringkost bedroeg 17,28 miljoen EUR.

IKA participeert zo in 3 parken met een gezamenlijk vermogen van 19,7 MW. Aangezien deze parken zich in een startfase bevinden, worden momenteel enkel inkomsten gepuurd uit ter beschikking gestelde financieringen. Voor het dividend 2015, uitkering 2016, wordt na aftrek van de financieringskosten, een bruto aan de gemeenten uitkeerbaar dividend verwacht van 37.575,26 EUR.

d. GROENE STROOMPRODUCTIE in samenwerking met ENECO

Het van oorsprong Nederlandse bedrijf introduceert haar activiteiten in België in 2003. Eneco produceert en levert dan enkel voor het zakelijke segment. 53 Nederlandse gemeenten zijn Eneco's aandeelhouders. Hierdoor is het een zelfstandige en onafhankelijke energieonderneming.

Na enkele jaren is Eneco een belangrijke en snelgroeïende duurzame elektriciteits- en gasleverancier. Dankzij haar focus op de lokale, decentrale productie van duurzame energie is de onderneming uitgegroeï tot een top 5-speler op de Belgische markt

Eneco België verdeelt alleen elektriciteit, maar wekt die ook zelf op uit 100% hernieuwbare bronnen (wind en zon). Bovendien kiest het bedrijf ervoor om zijn energie zoveel mogelijk in België te produceren.

De groep bestaat uit verschillende entiteiten waaronder ENECO WIND BELGIUM dat instaat voor de windactiviteiten in België.

Doordat Eneco zijn elektriciteit zelf opwekt, is het bedrijf minder afhankelijk van buitenlandse (en minder duurzame) producenten. Vandaag wordt al 43% van de stroom hier geproduceerd, met recente nieuwe productieparks in Ciney, Perwez en Arendonk. Eneco wil zo snel mogelijk de meest duurzame energieleverancier van het land zijn, met 100% in België opgewekte duurzame elektriciteit.

Op dit moment beschikt Eneco België over de volgende productiecapaciteit (wind):

- Totaal aantal sites: 78
- Totaal geïnstalleerd vermogen: 161 MW
- Totale jaarlijkse productie: 320 GWh
- Equivalent aantal gezinnen volgens jaarlijks verbruik: 93.500

ENECO werkt aan een investeringsvoorstel voor IKA en zustervereniging FINIWO om te participeren in het kapitaal van lokale groenestroomprojecten. In dit voorstel wordt ook de deelname van lokale coöperaties voorzien.

Doelstelling is dat ENECO het volledige project, ontwikkelt, bouwt en ook exploiteert, maar dat na oplevering van het project door de windturbineleverancier, de mogelijkheid wordt geboden aan IKA om een aandelenparticipatie te nemen tot maximum 20%. Verdere modaliteiten dienen nog verder in detail onderhandeld te worden.

Er wordt gestreefd naar een aandeelhouderschap voor IKA tussen 10% en 20%.

IKA zal op het moment van effectieve investering, indien een inbreng van middelen door de gemeenten noodzakelijk is, deze investering steeds voorleggen aan de gemeenten.

ENECO WIND BELGIUM bereidt een windproject van 3 windturbines van 2,5 MW voor op het grondgebied van de stad Turnhout, in het werkingsgebied van IKA. Het totaal investeringsbedrag voor dit project wordt op 11 miljoen EUR begroot in een verhouding 30% kapitaal en 70% leningen. Het bruto rendement wordt begroot op 7,96%.

De algemene vergadering van juni 2015 hechtte haar goedkeuring aan deelname in projecten in samenwerking met ENECO.

Van zodra een definitief financieel- en business plan gekend is, wordt dit voorgelegd aan de raad van bestuur van IKA.

e. GROENE STROOMPRODUCTIE in samenwerking met andere partijen

IKA voert besprekingen met andere partijen om soortgelijke groenestroomprojecten te kunnen realiseren in het werkingsgebied. Van zodra concrete akkoorden bereikt zijn, worden deze voorgelegd aan de raad van bestuur van IKA en de deelnemende gemeenten.

Schema participaties:

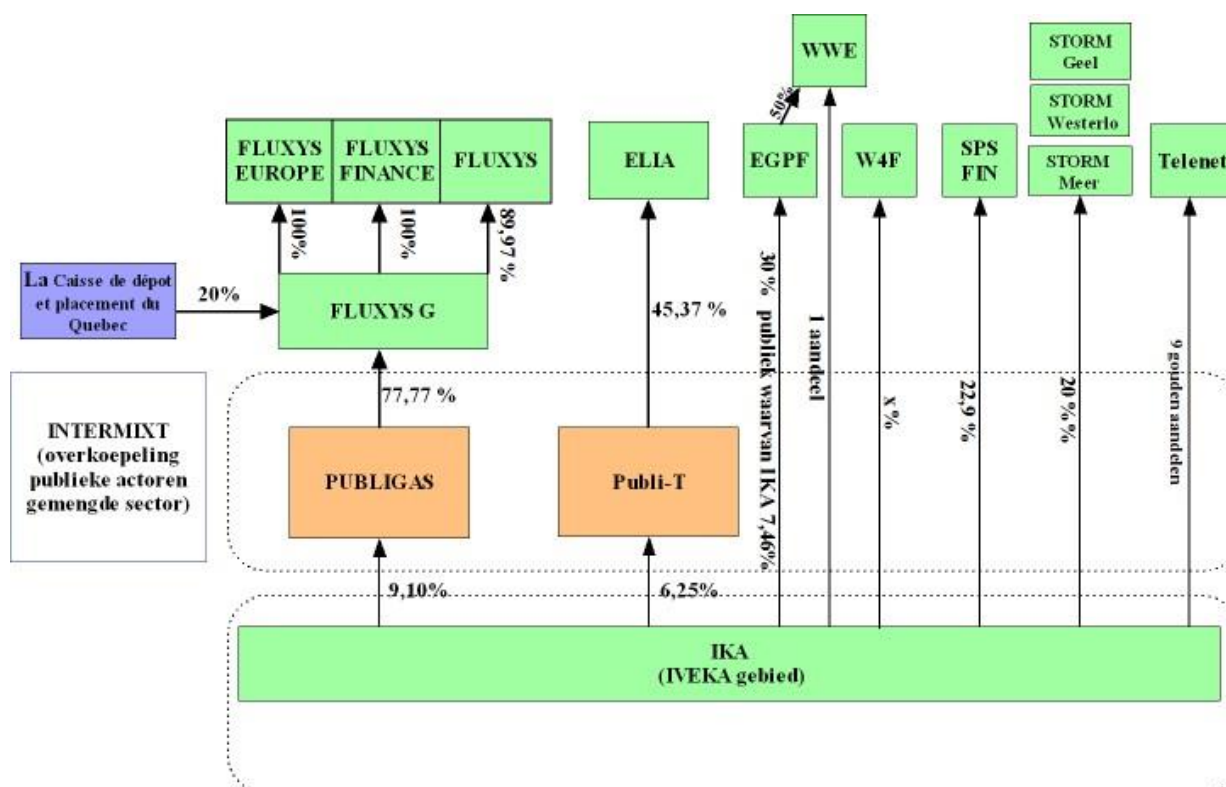

DEEL 2: FINANCIERINGEN

FINANCIERING AANDELEN IVEKA

In het kader van haar maatschappelijk doel ondersteunt IKA de deelnemers bij de financiering van hun investeringen in de distributienetbeheerder IVEKA en historisch ook IGAO.

De distributienetbeheerders in voor het beheer, het onderhoud en de ontwikkeling van de distributienetten. Dat zijn de laag- en middenspanningsnetten voor elektriciteit tot 70 kV en de lage drukleidingen voor aardgas die de energie van de transportnetten overbrengen naar de eindafnemers. Daarnaast zijn de DNB's verantwoordelijk voor het beheer van de meters en alle bijbehorende activiteiten. Ze moeten tevens rationeel energiegebruik promoten en treden op als leveranciers voor eindafnemers die door de commerciële leveranciers worden afgestoten.

Binnen het werkingsgebied verzorgt IKA voor een aantal gemeenten de financiering van de aankoop van IVEKA-aandelen. Belangrijk is wel dat de gemeenten in regel hun aandelen IVEKA rechtstreeks aanhouden en het beheer van deze activiteit de facto door Eandis gebeurt.

IKA voorziet in aflossingschema's op basis van de door de gemeenten bepaalde looptijden. Hierdoor wordt continu aan schuldafbouw gedaan. De financiële kosten van deze leningen wordt rechtstreeks verrekend op de dividenden van de betrokken intercommunales.

De gemeenten uit het IVEKA/IGAO/IKA gebied investeerden historisch reeds belangrijke bedragen in kapitaaloperaties. Hierdoor verstevigden de gemeenten hun aandeel in de distributienetbeheerders.

Doordat de lasten gespreid werden in de tijd wogen deze minder op de lokale begrotingen.

Oorspronkelijk was een geleidelijke schuldafbouw. Met de opbrengsten uit eenmalige operaties (verkoop Suez, Distrigas, Telenet,...) werd een maximale schuldafbouw gerealiseerd.

Van de oorspronkelijke financieringen van 98 miljoen EUR, staat nog een beperkt bedrag open van minder dan 0,5 miljoen EUR.

Hierbij dient opgemerkt te worden dat IKA substantiële cash-bedragen ter beschikking stelde van de gemeenten ter financiering van aandelen IVEKA, waardoor bij de laatste kapitaalverhogingen minimaal geleend diende te worden. In 2009 werd de gemeenten aangeboden in te schrijven op kapitaal E van IVEKA. De meeste besturen die hier op inschreven, maakten gebruik van de opbrengsten uit de verkoop van Distrigas. De gemeenten Aartselaar, Herenthout, Malle, Schilde en Zoersel financierden deze kapitaalsverhoging via IKA. Deze financieringen worden afgelost middels een regulier aflossingsschema.

Voor de kapitaalverhoging van IVEKA in 2014-2015 werd ruim 12,6 EUR cash vrijgemaakt voornamelijk uit de verkoop van Telenet en ECS, IKA financierde zo ruim 80% van deze kapitaalverhoging.

In de nabije toekomst wordt verwacht dat de provincie als vennoot uit de distributienetten zal treden. De raad van bestuur is vragende partij om de aandelen van de provincie in IVEKA (of diens opvolger EANDIS ASSETS) over te nemen in opdracht van de gemeentebesturen.

FINANCIERING PARTICIPATIES EN INVESTERINGEN GEMEENTEN

IKA biedt haar vennoten, mits een 100% gemeentelijke waarborg, de mogelijkheid aan hun buitengewone dienst te financieren via het thesaurieprogramma van IKA.

Dit thesaurieprogramma van 112,5 miljoen EUR loopt via BNP Paribas Fortis. Dit laat toe te lenen aan de korte-termijn rentevoeten (op basis van de euribor-rentevoet 3 maanden). De kapitaal-en renteaflissingen worden jaarlijks rechtstreeks met de betrokken gemeenten verrekend.

IKA wendt hiervoor tevens haar liquide middelen uit onder meer de reserves en overgedragen winst aan ter ondersteuning van haar programma.

Eind 2010 werd het plafond van het programma bereikt. Er werd een aanbesteding uitgeschreven om het programma te verhogen en een beroep te kunnen doen op bijkomende back-upfaciliteiten aan gunstigere voorwaarden.

Voor het beheer van deze financieringen wordt op een actieve manier samengewerkt met de gemeentebesturen die hiervoor een beroep doen op IKA. De samenwerking wordt geregeld via een huishoudelijk reglement dat hiertoe door de bestuursorganen werd vastgelegd en dat eveneens door de gemeenten dient goedgekeurd te worden in het kader van deze financieringsopdrachten.

Historisch is de kortetermijnrentevoet lager dan de langetermijnrentevoet wat een financieel voordeel oplevert. In 2007 liep de kortetermijnrentevoet nagenoeg gelijk met de langetermijnrentevoet, waardoor dit instrument tijdelijk minder attractief leek. In 2008 kende de kortetermijnrente een spectaculaire stijging, deze werd echter volledig teniet gedaan door de financieel-economische crisis waardoor terug aan historisch lage rentevoeten uitgegeven kan worden. In 2009 volgde een drastische daling van deze rentevoeten tot onder 0,75%, in 2010 steeg de rente inclusief marge van de bank terug tot 1,086%. In het jaar 2011 stegen de kortetermijnrentevoeten verder tot 1,5%. Er werd echter periodiek een overaanbod vastgesteld en een hoge concurrentie van hogere besturen waardoor plaatsingsproblemen ontstonden. IKA heeft in de loop van 2011 de nodige stappen gezet om de continuïteit van de lopende financieringen te verzekeren.

Op vraag van BNP Paribas Fortis, werden de gemeenten einde 2011 gevraagd hun borgstelling te verduidelijken conform de door de bank opgestelde herformulering.

Vanaf 2012 werd een bijkomende back-uplijn geactiveerd bij BNP Paribas Fortis. De gemeenten die de meerkost hiervan wensten te vermijden, werd de mogelijkheid geboden om gedurende 5j over te schakelen op een financiering bij ING op basis van de EURIBOR 3M. Hier werd op ingegaan voor een totaal bedrag van 42.903.176,80 EUR, een groot deel werd inmiddels geherfinancierd.

Einde 2012 diende te worden vastgesteld dat de kosten voor de backuplijn bij Fortis naar aanleiding van de Basel III-normen zal stijgen naar 100bp (= 1%). Voor sommige gemeenten kan hierdoor de omzetting naar een klassieke lening financieel interessanter zijn.

In de schoot van IKA werd in samenwerking met BNP Paribas Fortis, aan een stabiel alternatief gewerkt in aanvulling van het thesauriebewijzenprogramma. In juni 2015 slaagde IKA er in om 56,9 miljoen EUR aan uitstaande kredieten in opdracht van de gemeenten te herfinancieren door uitgifte van een amortiserende obligatie op 10 jaar. Hierdoor werd niet enkel zekerheid bekomen met betrekking tot de te betalen rente, maar ook aan goede voorwaarden geleend.

Uitstaande financieringen en hun doel:

	2015	2016	2017
LT lening	219.092,95	132.251,28	49.552,95
ING 10y	5.394.569,78	5.394.569,78	5.394.569,78
amortiserende obligatie	56.939.249,24	52.700.979,60	48.400.913,27
CP	16.058.969,93	15.021.179,06	13.977.914,39
ING 5J	12.213.368,96	11.207.314,53	10.162.588,91
	90.825.250,86	84.456.294,25	77.985.539,30

	2015	2016	2017
Buitengewone dienst	84.723.672,60	78.527.806,86	72.228.318,67
Groene stroom	5.394.569,78	5.394.569,78	5.394.569,78
IVEKA E	294.281,46	197.505,92	97.768,27
IVEKA GAS	0,00	0,00	0,00
INTERTEVE	15.467,89	11.784,12	7.980,81
IGAO	101.947,52	71.019,89	46.807,00
Publigas	295.311,61	253.607,68	210.094,77
	90.825.250,86	84.456.294,25	77.985.539,30

DEEL 3: FINANCIËEL BEHEER

a. Kapitaalverhogingen IKA

IKA streeft er naar om de investeringen die namens de gemeenten aangegaan werden door de verwerving van financiële vaste activa, maximaal te financieren met eigen vermogen. Streefdoel is de financiële vaste activa te laten weerspiegelen in het kapitaal van IKA. Dit heeft eenduidige verdeelsleutels als gevolg, bovendien kan iedere gemeente eenvoudiger de waarden, rendementen, rechten en plichten opvolgen.

Investerings van voorgaande boekjaren:

De financieringsvereniging IKA houdt in opdracht van de gemeenten in haar werkingsgebied verschillende strategische participaties aan. Zo werden bijkomend aandelen verworven in Publigas dat de publieke belangen in Fluxys aanhoudt (besluitvorming buitengewone algemene vergadering 19 december 2011), in lokale groenestroomprojecten van STORM (besluitvorming buitengewone algemene vergadering 19 december 2011) en in Publi-T dat de publieke belangen in Elia aanhoudt (aangetekend schrijven van IKA van 28 januari 2013).

Om deze operaties ook in de boeken van de gemeenten weer te geven werd door de raad van bestuur van IKA op 16 december 2014 een kapitaalverhoging van IKA ter dekking van de reeds in opdracht van de gemeenten verworven financieel vaste activa doorgevoerd.

Concreet werd het variabel kapitaal verhoogd met:

- 120 aandelen "Publigas 2011" met kencijfer 4c aan een nominale waarde per aandeel van 38.940 EUR voor een totale waarde van 4.672.800,00 EUR te volstorten met de middelen beschikbaar bij IKA voor een bedrag van 4.672.800,00 EUR;
- 14.853 aandelen "Publi-T 2013" met kencijfer 4d aan een nominale waarde per aandeel van 324,58 EUR voor een totale waarde van 4.820.986,74 EUR en deze te volstorten met de middelen beschikbaar bij IKA voor een bedrag van 4.820.986,74 EUR;
- 364 aandelen "STORM Westerlo" met kencijfer 9a aan een nominale waarde per aandeel van 500 EUR voor een totale waarde van 182.000,00 EUR en deze te volstorten met de middelen beschikbaar bij IKA voor een bedrag van 182.000,000 EUR;
- 364 aandelen "STORM Geel" met kencijfer 9b aan een nominale waarde van per aandeel van 500 EUR voor een totale waarde van 385.000,00 EUR en deze te volstorten met de middelen beschikbaar bij IKA voor een bedrag van 385.000,00 EUR;
- 250 aandelen "STORM Hoogstraten" met kencijfer 9c aan een nominale waarde van per aandeel van 500 EUR voor een totale waarde van 125.000,00 EUR en deze te volstorten met de middelen beschikbaar bij IKA voor een bedrag van 125.000,00 EUR;

Deze kapitaalverhoging heeft geen cashimpact voor de gemeenten aangezien deze operaties reeds uitgevoerd werden met middelen voorzien in de schoot van IKA op de rekening courant.

Investerings 2015:

Aan IKA werden 21.087 worden aandelen **Publi-T** aangeboden voor een totaal bedrag van 9.380130,21 EUR. De raad van bestuur besliste, conform de statutaire bevoegdheden waarover de raad beschikt, op basis van de antwoorden van de gemeenten-deelnemers een kapitaalverhoging door te voeren voor een bedrag van **9.378.350,89 EUR**. Slechts één gemeente tekende hier niet op in.

De buitengewone algemene vergadering van 16 december 2014 besliste om deel te nemen in de strategische participatie W4F, de verdeelsleutels zoals gehanteerd voor de windmolenprojecten worden gevolgd.

De raad van bestuur besliste, conform de statutaire bevoegdheden waarover de raad beschikt een beperkte kapitaalverhoging door te voeren door de creatie van aandelen met kengetal 6b met een nominale waarde per aandeel van 50 EUR voor een totaal bedrag van 2.533.300,00 EUR. Zijnde 1/3 van het voorziene engagement in kapitaal). Slechts één gemeente tekende hier niet op in.

Ook voor volstorting van deze kapitaalverhogingen werden voldoende middelen voorzien op de rekening courant.

SALDI op de rekening courant

Na de algemene vergadering blijft voor het merendeel van de aangesloten besturen een substantieel bedrag ter beschikking op de rekening courant.

Dit biedt mogelijk opportuniteiten voor schuldafbouw of herinvestering van deze middelen. Er wordt in het bijzonder verwezen naar mogelijke kapitaalnoden bij

IVEKA (in het bijzonder de mogelijke uitkoop van de provinciale aandelen), Pipda,....

De raad van bestuur acht het wenselijk te streven naar 1 jaardividend als buffer op de rekening courant om toekomstige kapitaalnoden van IKA (Publigas, Publi-T,...) te kunnen delgen.

b. Gevolgen invoering vennootschapsbelasting

De programmawet van december 2014 (aangepast door de programmawet van augustus 2015) heeft de uitzonderingsregel geschrapt waardoor intercommunales en intergemeentelijke samenwerkingsverbanden tot voor kort waren vrijgesteld van vennootschapsbelasting. De impliceert dat elke vereniging dient na te gaan of ze nog onder het regime van de rechtspersonenbelasting kan ressorteren of voortaan aan de vennootschapsbelasting is onderworpen. Aangezien IKA verrichtingen van winstgevende aard uitvoert, valt de financieringsvereniging effectief onder het regime van de vennootschapsbelasting vanaf het boekjaar 2015.

Een eerste aandachtspunt zijn de zogenaamde "Definitief Belastbare Inkomsten" of DBI. Dividenden die onder deze regel vallen zijn voor 95% vrijgesteld en worden slechts op 5% van de inkomsten belast. De voorwaarde is dat IKA een belang aanhoudt in de betrokken vennootschap van minstens 10% of 2,5 miljoen EUR.

Dat is het geval voor de dividenden van Publi-T, Publigas, SPS FIN/ Peerdsbos en de STORM-projecten. De inkomsten vanuit EGPF, EGPF WWE kunnen niet genieten van deze DBI-aftrek.

Een tweede aandachtspunt is de roerende voorheffing (RV) op dividenden. Ook deze specifieke vrijstelling voor intercommunales is door de programmawet opgeheven. Een vrijstelling van RV op dividenden geldt enkel indien IKA een belang van minstens 10% aanhoudt in de betrokken vennootschap. Voor IKA betreft het de STORM-projecten en SPS FIN/Peerdsbos. Op alle andere dividenden is er geen vrijstelling.

Het wegvallen van de specifieke vrijstelling van RV op dividenden heeft een significante impact op de kasstromen van IKA. Publi-T en Publigas keren immers elk jaar in juni een thesaurievoorschot uit waarna normaliter in december een saldo volgt van ongeveer 25% van het jaardividend. Dat saldo zal nu (grotendeels) dienen om RV in te houden. Bij de afrekening van de vennootschapsbelasting zal deze RV worden verrekend, maar deze afrekening gebeurt pas twee jaar na de oorspronkelijke betaling.

Een laatste aandachtspunt is de roerende voorheffing op intresten. IKA diende reeds in het verleden RV op intresten te betalen, nu wordt deze RV terugvorderbaar. Bovendien kan IKA geïdentificeerd worden als beroepsbelegger waardoor het vrijgesteld is van RV op intrestopbrengsten. De vrijstelling geldt op intresten op leningen die zijn toegekend aan EGPF, W4F, SPS FIN/Peerdsbos en de STORM-projecten.

Een belangrijk principe is dat ook de belastingdruk wordt verdeeld over de rekeningsectoren en vervolgens de betrokken gemeenten in functie van hun investeringsbeslissingen. Zoals aangegeven verschilt de reële belastingdruk sterk van participatie tot participatie, in hoofdzaak wegens het al dan niet genieten van de DBI-regeling.

c. RESULTAAT & DIVIDEND

Er wordt gestreefd naar een uitkeringsbeleid waarbij de inkomsten die voorvloeien uit de strategische participaties die rechtstreeks toewijsbaar zijn aan de gemeenten maximaal uitgekeerd worden aan de gemeentebesturen. De verkoop van de Suez, Distrigas en deels Telenet-aandelen werd aangewend om de aan deze participaties gekoppelde leningen vervroegd terug te betalen. De saldi werden integraal aan de gemeenten uitgekeerd.

Hierdoor is IKA, wat de strategische participaties betreft quasi schuldenvrij. Wat ruimte biedt, bijvoorbeeld voor het financieren van een overname van de provinciale aandelen in de distributienetten.

IKA bouwt in beperkte mate reserves op omwille van wettelijke redenen, beginselen van goed bestuur of participatieopportunities binnen de IKA-doelstellingen waaraan de raad van bestuur gevolg geeft. IKA wenst participatieopportunities maximaal in eigen schoot te financieren om zo de gemeentelijke begrotingen niet te belasten. Hiervoor worden de inkomsten uit de niet rechtstreeks aan de gemeenten toegewezen aandelen gereserveerd. De opbouw van reserves gebeurt bijkomend door de inkomsten uit aandelen die bijkomend door middel van voorkooprechten verworven werden.

Voor boekjaar 2015 (uitkering juni 2016) wordt een netto uitkeerbaar dividend van 7,4 miljoen EUR verwacht. IKA streeft ernaar dit dividend op dit niveau te houden de komende jaren. In 2014 bedroeg het dividend (exclusief éénmalige inkomsten cfr. ECS en TELENET) 7,8 miljoen EUR, in 2013 6,3 miljoen EUR.

	2015	2014	2013
DISTRIBUTIE	2.065.983,55	2.256.859,69	3.118.147,84
ELECTRABEL/SUEZ	120.883,70	209.541,05	260.810,78
ECS	0,00	17.639.087,77	-600.077,23
EGPF	106.473,78	243.272,27	159.589,44
SPS FIN	120.185,13	142.322,45	296.949,77
PUBLIGAS	5.293.287,68	5.502.027,30	4.828.527,99
PUBLI-T	1.728.839,26	1.724.526,54	1.309.140,51
STORM	37.575,26	0,00	0,00
UITZONDERLIJK			
ELB/SUEZ	0,00	450.920,67	432.977,74
TELENET	0,00	12.977.099,04	2.049.892,45
TOTAAL	9.473.228,36	41.145.656,78	11.855.959,29
VOORSCHOT	0,00	0,00	0,00
OVERDR. WINST	0,00	0,00	432.977,74
RESERVE	2.065.983,55	2.256.859,69	2.879.512,84
SALDO	7.407.244,81	38.888.797,09	8.304.833,71

VOORZITTER.- Dit is een kennisname.

Zijn daar tussenkomsten over? *Geen.*

Kennis wordt genomen.

Nr. 2/8 van de agenda

**Provinciale initiatieven. Dienstverlenende vereniging IKA.
Algemene vergadering 7 december 2015. Agenda. Goedkeuring.**
Verslag van de deputatie

De dienstverlenende vereniging IKA deelt mee dat haar algemene vergadering zal doorgaan op maandag 7 december 2015 om 19.00 uur in "Den Eyck", Houtum 39, 2460 Kasterlee, met volgende agenda:

1. Strategie voor het boekjaar 2016.
2. Begroting over het boekjaar 2016 en meerjarenbegroting.
3. Statutaire benoemingen en mededelingen.

In zitting van 27 november 2014 duidde uw raad de heer Kris Geysen, raadslid, met als plaatsvervanger de heer Michel Meeus, raadslid, aan als provinciale vertegenwoordiger op de algemene vergaderingen van de dienstverlenende vereniging IKA tijdens de periode 1 januari 2015 – oktober 2018.

De agenda en de bijhorende stukken van deze vergadering vindt u terug in Sindala.

Dit verslag werd goedgekeurd door de deputatie in zitting van 12 november 2015.

De provincieraad van Antwerpen,

Overwegende dat er op 7 december 2015 een algemene vergadering wordt gehouden vanwege de dienstverlenende vereniging IKA;

Gelet op artikel 5 van het decreet van 22 december 2006 tot wijziging van het decreet van 6 juli 2001 houdende de intergemeentelijke samenwerking;

Gelet op de bepalingen van het provinciedecreet;

Bij geheime stemming;

BESLUIT:

Enig artikel:

Goedkeuring wordt gehecht aan de agenda voor de algemene vergadering van de dienstverlenende vereniging IKA van 7 december 2015.

De provinciale vertegenwoordiger wordt opgedragen de vermelde agendapunten van deze vergadering goed te keuren.

VOORZITTER.- Zijn daar tussenkomsten over? *Geen.*

Dan leg ik dit punt voor ter stemming en de stemming is geopend.

Heeft iedereen zijn stem uitgebracht? *Einde van de stemming.*

64 leden hebben deelgenomen aan de stemming;

44 leden hebben ja gestemd;

2 leden hebben nee gestemd;

18 leden hebben zich onthouden.

Goedgekeurd met 44 stemmen ja, bij 2 stemmen nee en 18 onthoudingen.

Nr. 2/9 van de agenda

**Provinciale initiatieven. Dienstverlenende vereniging IOK.
Toelichting bij het beleid van de vereniging. Kennisname.
Toelichting**

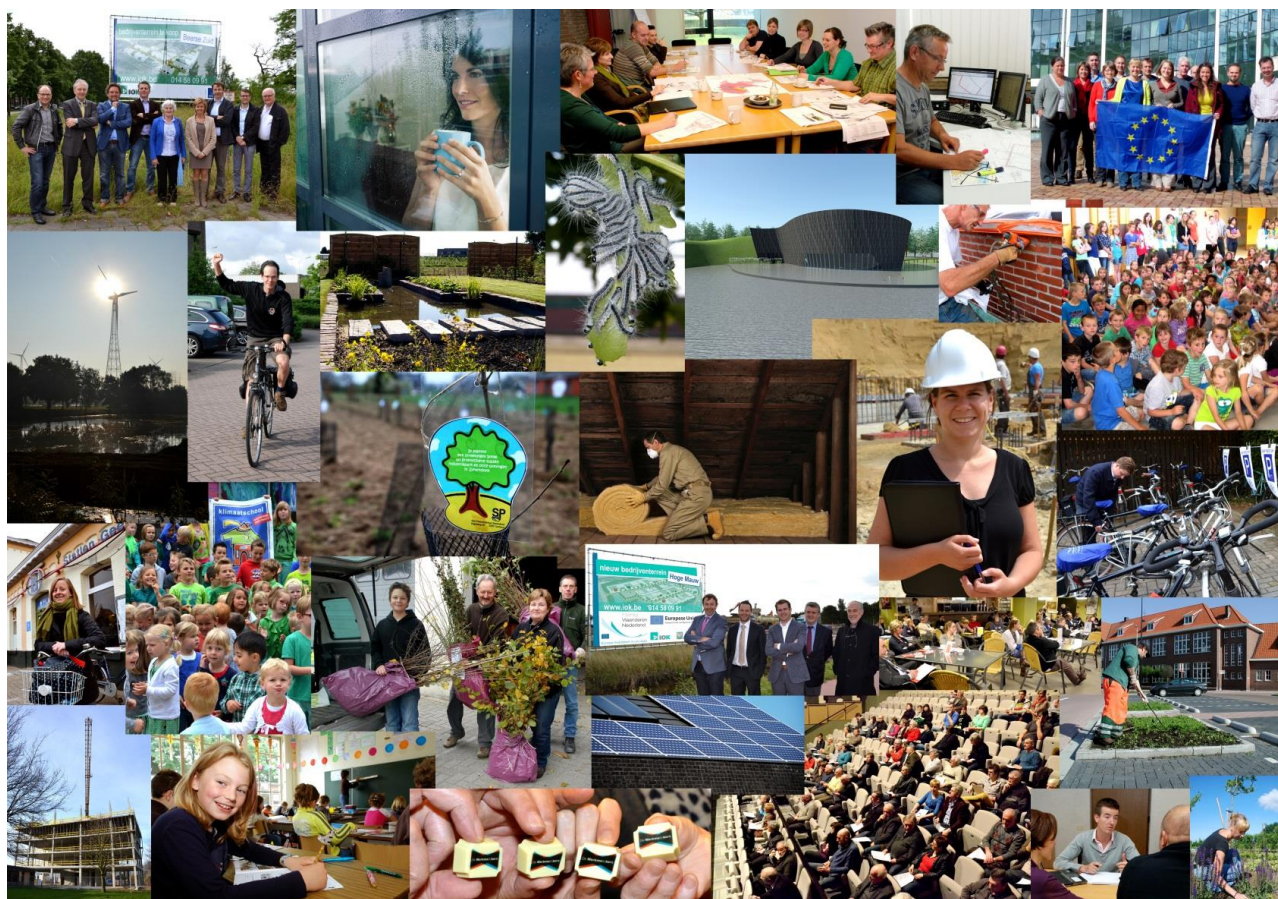

IOK

RAPPORT

WERKING MEI 2015 – OKTOBER 2015

WERKING

PERIODE MEI 2015 – OKTOBER 2015

Industrieel beleid

IOK heeft terreinen beschikbaar in Arendonk (Hoge Mauw), Balen (Driehoek en Holven), Beerse (Beerse-Zuid), Heist-op-den-berg, Herentals (Gooreind), Kasterlee (Tielen), Laakdal (Nikelaan), Oud-Turnhout (Bentel), Retie (De Bempdekens), Rijkevorsel (Het Looi) en Turnhout (Veedijk).

Tijdens de periode mei 2015 - oktober 2015 verkocht IOK op vermelde terreinen in totaal 9 ha aan 17 bedrijven.

De dienst industrie was tevens betrokken bij verschillende aankoop- en terugkoopdossiers: Stenehei in Dessel, Liessel en Hezeschrans in Geel, Portaal Lammerdries in Olen, De Bempdekens in Retie, Turnhout-Veedijk en Klein-Gent in Herenthout.

Samen met de technische dienst werd verder gewerkt aan de infrastructurering van Gierlebaan te Kasterlee-Tielen, Gompel in Mol, Bempdekens in Retie en Nijverheidsstraat in Weelde.

Daarnaast werden enkele planprocessen gecontinueerd of afgerond die op termijn zullen resulteren in bijkomende bedrijventerreinen: Langveld-Oost in Heist-op-den-Berg, Ambachtstraat in Meerhout en de afbakeningsprocessen kleinstedelijke gebieden Geel en Mol.

In navolging van het goedgekeurde project 'activeringsteams onbenutte bedrijfsterreinen' (in partnerschap met POM Antwerpen, IGEAN en IGEMO) werd een bevraging georganiseerd i.f.v. de opname van bijkomende percelen. Deze antwoorden worden verwerkt, naast de inhoudelijke rapporteringen.

Het opgestarte haalbaarheidsonderzoek (ruimtelijk-planologisch, markteconomisch en bouwfysisch) inzake de herbestemming van het militair domein Depot in Ravels werd afgerond en wordt aan de gemeente Ravels overgemaakt ter goedkeuring.

Het Campinaproject, destijds opgestart in 2005, werd einde 2014 geselecteerd als 1 van de 10 pilootprojecten in de totstandkoming van het Beleidsplan Ruimte Vlaanderen (BRV) als opvolger van het Ruimtelijk Structuurplan Vlaanderen (RSV). Dit proces werd doorlopen in de periode januari – juni 2015 en werd afgerond met de overhandiging van de resultaten aan bevoegd minister Joke Schauvliege op 6 juli 2015.

Voor de bedrijventone Zinkstraat in Balen-Wezel vond op 18 september 2015 een 3de stuurgroepvergadering plaats met alle stakeholders (gemeenten, buurtcomité, Agentschap Ondernemen, IOK, De Scheepvaart, stad Lommel) waarbij de opgebouwde visie (ontsluiting, gebruik bestaande brug, toekomst Kloosterplein...) werd onderschreven, maar waarbij er nog besprekingen dienen gevoerd te worden rond de ontsluiting.

Duurzaamheidsprincipe troef binnen industrieel beleid

De lopende inspanningen op het vlak van bedrijventerreinmanagement op bestaande bedrijventerreinen en nieuwe terrein (Arendonk, Beerse, Laakdal, Meerhout, Olen, Oud-Turnhout en Turnhout) werden gecontinueerd. Nieuwe initiatieven werden opgestart op de bedrijventones De Bempdekens in Retie en Holven in Balen.

In deze periode bleef IOK ook verder streven naar een goede (multimodale) ontsluiting van bedrijventones, met o.a. de oostelijke ontsluiting via de weg van het regionaal bedrijventerrein Langvoort in Laakdal/Meerhout tot aan het oprittencomplex in Ham, het voorzien van een fietsverbinding tussen Nikelaan en oprittencomplex in Ham, het doortrekken en herinrichten van de ring in Retie, de uitvoering van de goedgekeurde mobiliteitsstudie in de Noorderkempen en de uitvoering van het goedgekeurde Masterplan voor de bewegwijzering in het Economisch Netwerk Albertkanaal (ENA).

Sociaal grondbeleid

Binnen het sociaal woonbeleid vormen de sociale verkavelingen de kernactiviteit. De projecten evolueerden de afgelopen jaren steeds meer naar gemengde projecten, in samenwerking met enerzijds privé-eigenaars en private

projectontwikkelaars en anderzijds de sociale huisvestingsmaatschappijen. De intensieve samenwerking met die maatschappijen wordt, ondanks de gedeeltelijke vernietiging van het decreet grond- en pandenbeleid, onverminderd verdergezet.

Het voorbije halfjaar werden 52 kavels te koop aangeboden, waarvan thans 7 kavels werden verkocht. De sterke daling van de verkoop van bouwgronden die zich in alle marktsegmenten manifesteert, vormde de aanleiding tot het opstarten van een strategische denkoefening inzake het sociaal grondbeleid die momenteel het voorwerp uitmaakt van bespreking binnen de beleidsorganen.

Ook de weigering van 2 vergunningen in administratief beroep en de daardoor vereiste aanpassing van de betreffende projecten is een belangrijk aandachtspunt in deze denkoefening.

In 1 verkaveling zijn de infrastructuurwerken in een eindfase, zodat op korte termijn nog 15 bijkomende IOK-kavels te koop kunnen worden aangeboden.

In 1 verkaveling is het archeologisch onderzoek afgerond en starten de infrastructuurwerken in november, zodat in de loop van 2016 nog 30 bijkomende kavels te koop kunnen worden aangeboden.

Daarnaast werd 1 verkavelingsvergunning bekomen voor 5 IOK-kavels. Er zijn geen wegenwerken vereist, zodat na afbraak van de bestaande constructies de kavels in de loop van 2016 te koop kunnen worden aangeboden, samen met 2 wederingekochte kavels in dezelfde gemeente.

Voor 1 project van 19 IOK-kavels werd de aanvraag tot verkavelingsvergunning ingediend in juli 2015.

Tot slot worden voorbereidingen getroffen voor het indienen in de komende maanden van 4 verkavelingsaanvragen voor in totaal circa 123 IOK-kavels. In elk van deze projecten wordt tevens een zone voorzien voor de oprichting van sociale koop- of huurwoningen door een sociale huisvestingsmaatschappij.

Daarnaast beschikt IOK over circa 32,75 ha grondreserve, waarvan circa 20,50 ha gelegen is in woonuitbreidingsgebied.

De beschikbare algemene middelen en de reserves voor het grondfonds geven voldoende financiële draagkracht om tot strategische grondaankopen over te gaan. Op die manier kan een actief aanbodbeleid gevoerd worden. Hoewel door de huidige aankooprijzen van gronden de kans op de vorming van toekomstige reserves eerder beperkt is, kon de voorbije 6 maanden toch 13.427 m² aan strategische gronden worden verworven, verspreid over 4 gemeenten.

IOK zal ook in de toekomst blijven ijveren om een voldoende aanbod aan betaalbare huisvestingsmogelijkheden te kunnen aanbieden.

Dienstverlening aan de gemeenten

IOK biedt een divers gamma aan diensten aan. De opdrachtgever is hierbij in principe steeds de gemeentelijke overheid. De dienstverlening wordt aangeboden vanuit een multidisciplinair team. Via gestructureerd overleg worden de verschillende disciplines op elkaar afgestemd en geïntegreerd.

Technische dienstverlening

De externe dienstverlening omvatte tijdens het voorbije halfjaar een 7-tal nieuwe dossiers:

- 1 dossier projectondersteuning;
- 6 opmetingsplannen.

De interne dienstverlening omvat de logistieke ondersteuning van de overige IOK-diensten. Het ontwerpen, de coördinatie van de veiligheid en gezondheid, het aanbesteden en het opvolgen van de uitvoering der werken zowel voor

bedrijvzones, sociale verkavelingen, afvalverwerkingsinstallaties en leveringen voor IOK vormen het omvangrijkste takenpakket van de technische dienst.

Bijstand aan gemeenten in functie van grondverwerving

Het voorbije halfjaar werd er, in nauw overleg met de betrokken schepencolleges, bemiddeld bij de grondverwerving voor 25 specifieke gemeentelijke projecten.

Daarnaast voerde IOK in deze periode ook de onderhandelingen in 11 dossiers voor de aanleg van fietspaden langs gewestwegen in uitvoering van de mobiliteitsconvenanten of samenwerkingsovereenkomsten die de betrokken gemeenten afsloten met de Vlaamse overheid.

IOK plangroep

IOK plangroep is opdrachthouder van een 85-tal uiteenlopende gemeentelijke en provinciale planningsopdrachten zoals gemeentelijke ruimtelijke uitvoeringsplannen, provinciale ruimtelijke uitvoeringsplannen, gemeentelijke structuurplannen (incl. herzieningen), stedenbouwkundige inrichtingsstudies, mobiliteitsstudies, voorstudies... De opmaak van RUP's gaat ook steeds gepaard met de opmaak van een screening op planMER, dan wel de begeleiding van de opmaak van een planMER door de aangestelde onderaannemer. Daarnaast biedt IOK plangroep planologische ondersteuning aan gemeenten, zoals bij de beoordeling van verkavelings- en stedenbouwkundige aanvragen vanuit het principe van duurzaam en hedendaags bouwen/verkavelen en werden begeleidingstrajecten met betrekking tot projectregie opgestart.

Aan gemeenten die acuut kampen met een sterk verhoogde werkdruk wegens onvoorziene omstandigheden biedt IOK plangroep ook eerstelijns-ondersteuning ter plaatse aan bij het behandelen van aanvragen tot stedenbouwkundige vergunning en verkavelingsvergunning.

Intern biedt IOK plangroep, via een integrale projectwerking waarbij een geïntegreerde aanpak vanuit verschillende diensten voorop staat, planologische ondersteuning aan het IOK woonbeleid en het industrieel beleid. Een speciaal aandachtspunt in dit verband zijn de inspanningen die worden geleverd op het gebied van duurzaam bouwen, verkavelingen en duurzame inrichting van bedrijventerreinen. Bovendien wordt de expertise van IOK plangroep inzake ruimtelijke ordening, ontwerp en mobiliteit ingezet in een aantal subsidieprojecten. Vanuit de expertise binnen de plangroep en technische dienst staat IOK ook in voor de organisatie van een regionaal intergemeentelijk GIS overleg voor gemeentelijke GIS-verantwoordelijken.

Er werd gewerkt aan gemeentegrensoverschrijdende projecten inzake onderzoek religieus patrimonium en diepe geothermie. Dergelijke streekprojecten hebben als doel bijzondere kenmerken van de streek te versterken en/of een gezamenlijke problematiek aan te pakken.

IOK plangroep heeft tevens een intergemeentelijke kwaliteitskamer opgericht waarvan de 1^{ste} bijeenkomst positief werd geëvalueerd.

IOK duurzaamheidsteam

De focus van de dienstverlening is vanaf 2014 geheroriënteerd van de Samenwerkingsovereenkomst, die eind 2013 afliep, naar het Burgemeestersconvenant. IOK ging hiervoor een samenwerking aan met hoofdparters provincie Antwerpen, Eandis, Infrac en VITO en een groeiend aantal andere stakeholders rond energie en klimaat. Alle 29 gemeentebesturen stapten in het streekproject en ondertekenden het Burgemeestersconvenant. Met de

projectnaam Kempen2020 zal het partnerschap in de Kempen actie ondernemen om de uitstoot van CO₂ met 20% te reduceren tegen 2020.

In de periode mei 2015 tot oktober 2015 werden alle 29 gemeentelijke klimaatactieplannen goedgekeurd door de Europese Commissie. In het voorjaar van 2015 werd in elke gemeente een stuurgroep opgestart om de uitvoering van het gemeentelijk klimaatplan op te volgen en bij te sturen. Tot 2020 zullen deze stuurgroepen in alle gemeenten minstens 2 keer per jaar samen komen onder begeleiding van IOK.

Naast de implementatie van de actieplannen bouwde het streekproject Kempen2020 in die periode ook verder op succesvolle lopende acties enerzijds en op de voorbereiding van het uitwerken van nieuwe projecten anderzijds, vertrekkende van de gemeentelijke klimaatactieplannen. Hieronder een niet-limitatief overzicht:

- organiseren van de Energie Infotoer 2015 – 2016 (najaar 2015 – voorjaar 2016);
- uitvoering proefproject energiemeesters waarbij vrijwilligers worden gezocht om gezinnen in energiearmoede bij te staan om hun woning te renoveren en hun gedrag met betrekking tot hun energieverbruik aan te passen;
- uitvoeren van het intergemeentelijk project Klimaatscholen jaargangen 2014-2016 en 2015-2017. In een breed partnerschap met de MOS-begeleiders, Djapo, Thomas More en de Energiesnoeiers gebeurde in 2014 een bijsturing in functie van een versterkt participatief luik en de realisatie van structurele energiebesparingen op de scholen. Parallel loopt het succesvolle aanbod milieulessen voor basisscholen. Tijdens het schooljaar 2014-2015 werden via 17 deelnemende gemeenten 274 milieulessen rond de thema's energie & klimaat en water gegeven, verspreid over 73 basisscholen. Voor het schooljaar 2015-2016 zijn er 20 deelnemende gemeenten waarin bij 94 scholen lessen zullen doorgaan.
- dossierverwerking door de lokale entiteit energieK in het kader van de goedkope energielening (voormalige FRGE) voor de realisatie van energiebesparende maatregelen m.b.t. de woning;
- ondersteunen en informeren van gemeenten met betrekking tot de uitrol van diepe geothermie en warmtenetten;
- opmaak van een portfolio Kempen2020 die alle acties en diensten van de verschillende actoren bundelt in een overzichtelijk geheel;
- gemeentelijke kernteams: halfjaarlijks voortgangsoverleg in elke gemeente in uitvoering van het klimaatactieplan;
- lerende netwerken schepenen leefmilieu en milieu-/duurzaamheidsambtenaren;
- lokale woonbeurzen rond duurzaam bouwen en wonen organiseren in samenwerking met Kempens Woonplatform;
- voorbereiden van een participatietraject met de burger i.s.m. Vormingplus en Campina Energie;
- opstart gezamenlijke aankoop van dakisolatie (actie loopt in winter 2015-2016);
- voorbereiding duurzame wijkrenovaties.

Daarnaast stond IOK ook ter beschikking van de gemeenten in een faciliterende coördinatorrol: dit houdt in dat ingegaan wordt op elke vraag inzake energie en klimaat om gemeenten te begeleiden in realisatie van acties uitgevoerd door derden (in voortdurend overleg met die andere spelers). Voorbeelden zijn: de realisatie van (ambitieuze) hernieuwbare energieprojecten (windenergie, zonne-energie, biomassa, geothermie, koude-warmteopslag, warmtekrachtkoppeling, benutten afvalwarmte) of hiervoor een kader uitwerken. De coördinatorrol van IOK bestaat erin eigen expertise in te brengen, maar ook andere specifieke

deskundigheid aan te trekken en als procesbegeleider de taak van de gemeente te verlichten. De portfolio is hierbij een belangrijk werkinstrument.

Ook andere diensten gaven mee vorm aan de uitvoering van het klimaatactieplan, met inhoudelijke steun vanuit het duurzaamheidsteam, zoals bijvoorbeeld:

- de realisatie van duurzame verkavelingen en duurzame mobiliteitsprojecten;
- duurzaamheidsaspecten verankeren in het gemeentelijk woonbeleid in samenwerking met Kempens Woonplatform;
- verduurzamen bedrijventerreinen via bedrijventerreinmanagement.

Om de financiële slagkracht te vergroten in functie van de uitvoering van Kempen2020 is in deze periode intensief ingezet op de voorbereiding van subsidiedossiers (EFRO/Interreg, Provinciaal Plattelandsontwikkelingsplan, Leader...), in samenwerking met binnenlandse en buitenlandse partners. In dit kader werden 2 projecten ingediend in het Interreg 2 Zeeën-programma, met name rond duurzame scholen en rond wijkrenovaties. Tevens werden de laatste voorbereidingen gelegd aan een EFRO-dossier m.b.t. geothermie en warmtenetten (leadpartner VITO).

Naast de focus energie en klimaat wordt een 2^{de} (kleinere) focus gelegd op biodiversiteit. Voor het in stand houden en versterken van de biodiversiteit in de Kempen worden naast de actie 'Behaag onze Kempen' (forfaitair) volgende acties voorbereid:

- verder verkennen van een intergemeentelijke actie rond biodiversiteit en het ondersteunen van de bijenpopulatie in de Kempen (in overleg met provincie, SPK);
- ondersteuning van gemeenten bij pesticidenvrij en onderhoudsarm beheer van het openbaar domein. Hierbij worden samenwerkingsverbanden (SPK, Boskat...) verder onderzocht.

Het duurzaamheidsteam continueerde tevens haar eerstelijns-ondersteuning door inzet van deeltijdse intergemeentelijke duurzaamheidsambtenaren bij 3 gemeenten: 50 % VTE in de gemeente Hulshout, 25 % VTE in de gemeente Rijkevorsel en tot 40 % VTE in de gemeente Mol.

Naast de rechtstreekse dienstverlening aan de gemeenten werd door het duurzaamheidsteam in 2015 ook de coördinatie van de opmaak van een intern klimaatactieplan IOK en IOK Afvalbeheer opgenomen. Hierbij wil IOK haar voorbeeldfunctie nog sterker vorm geven.

Dienstverlening onder de vorm van kostendelend verlengstuk

De juridische dienstverlening, de intercommunale milieudienst, de dienst GiD PBW en de dienst intercommunaal centrum voor geweldbeheersing functioneren als een kostendelend verlengstuk voor de deelnemende gemeenten. Dit betekent dat de gemeenten kostendelend samenwerken door een gezamenlijk beheer van dienstverlening en expertiseverwerving en dus ook door een gezamenlijke aanwerving van gespecialiseerd personeel.

Intercommunale milieudienst (IMD)

Milieuadviesverlening

Alle 29 gemeenten uit het werkingsgebied van IOK zijn aangesloten bij IMD. Een interdisciplinair team geeft advies en ondersteuning bij milieudossiers of bij de uitvoering van de Samenwerkingsovereenkomst 2008-2013.

Inzake milieuadviesverlening werden er de afgelopen periode 73 nieuwe dossiers geopend; het merendeel had betrekking op vergunningsaanvragen. Eveneens werden er 7 dossiers behandeld in de context van het milieucoördinatorschap.

Basispakket duurzaam beleid

Een basispakket voor ondersteuning van alle deelnemers bij de uitbouw van een duurzaam milieubeleid. Het blijvend kunnen aanbieden van een gediversifieerd dienstenpakket op maat van de gemeenten blijft hierbij de hoofdplicht. Dit dienstenpakket wordt hoofdzakelijk afgestemd op het lokale energie- en klimaatbeleid binnen het streekproject Kempen2020 onder de Europese noemer van de 'Covenant of Mayors' dat alle deelnemende gemeenten ondertekenden. Hiervoor wordt vanuit het kostendelend verlengstuk 1,5 VTE ingezet voor het verzekeren van volgende dienstverlening aan de gemeenten:

- opmaak en verspreiding van de intercommunale duurzaamheidskrant gericht naar de bevolking van de 29 IMD-gemeenten;
- vertegenwoordiging van de Kempense gemeenten op gewestelijk niveau (Vlinter-overleg, overleg met VVSG);
- organisatie van de intergemeentelijke actie 'Behaag onze Kempen' in samenwerking met de gemeentebesturen en natuurverenigingen;
- communicatie- en informatieverstrekking aan de gemeenten (o.a. loketfunctie, aanbod van artikelen, overlegondes met schepenen van leefmilieu en milieuambtenaren).

Juridische dienstverlening

De interne dienstverlening is in hoofdzaak gericht op de beleidsondersteuning, hetzij rechtstreeks ten aanzien van de directie en de bestuursorganen, hetzij onrechtstreeks via andere diensten. Tijdens de voorbije 6 maanden werden er 134 interne juridische dossiers aangemaakt.

Aan de gemeenten wordt een juridische dienstverlening aangeboden inzake ruimtelijke ordening, stedenbouw en ruimtelijke planning. Daarnaast wordt ook juridisch advies verleend betreffende het administratief en grondwettelijk recht in het algemeen evenals in andere rechtstakken. Er werden het voorbije halfjaar ook 436 externe dossiers opgemaakt. Bovendien is ook de vraagbaakfunctie van deze dienst erg belangrijk.

Op vraag van de gemeenten is er van start gegaan met een multidisciplinaire adviesstructuur in de sector ruimtelijke ordening. Hiervoor wordt er nauw samengewerkt met IOK plangroep. Binnen deze structuur worden, naast het verlenen van juridisch advies, ook planologische en architectonische probleemstellingen behandeld.

Eveneens werd vanuit deze dienst het proefproject van de gezamenlijke aankopen (maaltijdcheques) gefaciliteerd.

Interlokale vereniging milieuhandhaving

In opdracht van de conferentie van Kempense burgemeesters en de bestuursorganen werd in de schoot van de juridische dienst in 2011 grondig gewerkt aan de oprichting van een interlokale vereniging milieuhandhaving, waarbij de invulling van de decretale verplichtingen van het milieuhandavingsdecreet in hoofde van de gemeente als opdracht vooropstond. In 2012 werd overgegaan tot de formele oprichting van een Interlokale Vereniging Milieuhandhaving Kempen.

18 gemeenten, 7 politiezones en IOK zijn vertegenwoordigd in de interlokale vereniging. Op vraag van het overlegorgaan werden binnen IOK

3 milieutoezichthouders ingezet. Er werd gekozen voor een multidisciplinair team waarbij de nodige administratieve ondersteuning wordt voorzien. De voorbije 6 maanden werden 60 controles uitgevoerd en 13 adviezen gegeven. Eveneens werden de evoluties opgevolgd met betrekking tot het handhavingsbeleid in de sector van de ruimtelijke ordening. Mogelijks kunnen er, in de context van de omgevingsvergunning, een aantal synergiën ontwikkeld worden.

Intergemeentelijke dienstverlening leegstand

Het decreet betreffende het grond- en pandenbeleid legt elke gemeente op om een register van leegstaande gebouwen en woningen bij te houden. 14 Kempense gemeenten doen hiervoor beroep op IOK. IOK doet de nodige administratieve en materiële vaststellingen voor de panden die opgenomen zijn in de gemeentelijke vermoedenslijsten. Verder staat IOK ook in voor de behandeling van ingediende beroepen en aanvragen tot schrapping uit het register. Tijdens de 6 beschouwde maanden werden 123 vaststellingen gedaan en 12 administratieve aktes verzonden. Verder werden er 68 beroepen en 81 schrappingsverzoeken behandeld.

Gemeenschappelijke interne Dienst voor Preventie en Bescherming op het Werk (GiD PBW)

Voor de aangesloten lokale besturen fungeert de GiD PBW als de interne preventiedienst. In samenwerking met de respectieve externe preventiedienst adviseert de GiD PBW werkgever en werknemer over alle welzijnsaspecten verbonden aan arbeid. IOK treedt op als gastheer en organisator en is daarenboven zelf participierend bestuur.

De nieuw ingestelde hulpverleningszones in het arrondissement Turnhout beslisten om met ingang van 1 januari 2015 aan te sluiten bij de dienst. Zo organiseert de GiD PBW de interne preventiedienst voor in totaal 73 besturen. Deze besturen stellen samen 10.340 voltijdsequivalenten (of 15.500 werknemers) te werk. Het personeelsbestand van de dienst voldoet met haar 10 preventieadviseurs aan het wettelijk vereist minimum niveau.

De cel 'veiligheid speelterreinen' is, na aansluiting van de gemeente Lille (vanaf 2015), werkzaam in 21 gemeenten, die in totaliteit circa 3.600 speeltuigen beheren verspreid over circa 650 speelterreinen. De jaarlijkse grondige controles worden systematisch uitgevoerd. Er wordt geparticipeerd in het ontwerp van nieuwe speelterreinen. Tevens wordt er deelgenomen aan werkgroepen.

Intercommunaal Centrum voor Geweldbeheersing (ICG)

IOK vervult een actieve rol in het beheer van het ICG. Op die manier wenst IOK de politiediensten maximaal te ondersteunen. Het centrum fungeert als trainingscentrum voor de lokale en federale politie, de douane en het Agentschap Natuur en Bos.

Studiewerk en begeleiding

De studiedienst verleende RESOC Kempen een belangrijke bijdrage aan de redactie van het nieuwe streekpact 2013-2018, meer specifiek voor de speerpunten: 'Ruimte om te ondernemen in een vlot bereikbare regio' en 'Groene en duurzame Kempen'. Het nieuwe streekpact werd bekrachtigd door alle gemeenteraden van de Kempense gemeenten. Voor de genoemde pijlers voert IOK de projecten uit of speelt ze de rol van 'aanjager'.

De studiedienst stond ook in voor de opvolging van de beleidsplannen 2013-2018 van IOK en IOK Afvalbeheer. De opmaak van jaaractieplannen en het formuleren van KPI's om de voortgang te monitoren gebeurde eveneens door de studiedienst.

Afgelopen zomer ontving Kempens Woonplatform de goedkeuring voor de verlenging van de subsidies voor een periode van 3 jaar. De voorbije periode werd gewerkt aan de uitvoering van diverse acties, zoals opgenomen in het actieplan wonen. Verder werd er ingezet op het informeren van burgers (aanleveren van artikels, infosessie voor verhuurders, ondersteuning aanspreekpunten wonen...). De woongerelateerde beleidsontwikkelingen werden opgevolgd en vertaald naar de betrokken gemeenten. Kempens Woonplatform fungeerde voor de gemeenten tevens als vraagbaak voor woongerelateerde items, waarbij – indien relevant – steeds een terugkoppeling voorzien werd met de juridische dienst.

IOK bood eveneens ondersteuning aan lokale besturen inzake lokale tewerkstelling en de regierol sociale economie.

IOK gaf het studiebureau Technum in 2009 de opdracht een studie op te maken om de gevolgen van een eventuele heractivering van de IJzeren Rijn in beeld te brengen en om hiervoor milderende maatregelen aan te reiken. Tijdens de afgelopen periode werden de algemene ontwikkelingen omtrent de eventuele heractivering opgevolgd. Eveneens werd stilgestaan bij de spoorontsluiting voor treinreizigers uit de Kempen. In het licht van het nieuwe investeringsplan van de NMBS en Infrabel heeft IOK samen met de Kempense burgemeesters met een station in hun gemeente, de federale en Vlaamse parlementsleden uit de Kempen en RESOC Kempen de voorbije zomer een inventaris opgemaakt van structurele verbeteringen die noodzakelijk zijn om het spoorvervoer in de Kempen te verbeteren. Dit resulteerde in een Kempense spoorvisie die werd bekrachtigd door de conferentie van Kempense burgemeesters en werd overgemaakt aan de spoorwegmaatschappijen en de bevoegde minister. Tot slot werden ook de ontwikkelingen met betrekking tot het openbaar busvervoer van nabij opgevolgd, dit in het licht van de onderhandelingen over de nieuwe beheersovereenkomst 2016-2020 van De Lijn en de besparingen bij De Lijn.

In functie van een goede beleidsvoorbereiding wordt een actuele databank van socio-economische gegevens van de regio en de gemeenten bijgehouden. Vanuit de studiedienst worden tal van informatieve initiatieven genomen om de Kempense gemeentebesturen zoveel mogelijk informatie te bieden. Om dit te optimaliseren werd verder gewerkt aan de uitbouw van het communicatiebeleid.

Vanuit deze dienst wordt eveneens de opmaak van de Europese projectdossiers ondersteund.

Het recreatiedomein De Lilse Bergen blijft eveneens een aandachtspunt binnen de werking van IOK.

Sociaal-cultureel beleid

Het sociaal-cultureel beleid richt zich voornamelijk tot onderwijs en welzijn.

Binnen de onderwijssector situeren de activiteiten zich rond allerlei vormingsactiviteiten van PVK (Pedagogisch Vormingsinstituut voor de Kempen). Daarnaast treedt IOK ook op als organisator en moderator van het intercommunaal examen.

Welzijnszorg Kempen is initiatiefnemer van diverse projecten in de sector van de OCMW's. De organisatie neemt zelf initiatieven, maar participeert daarnaast in een aantal vzw's. De ondersteuning van IOK situeert zich hierbij op het vlak van personeel en logistiek.

VOORZITTER.- Dit is een kennisname.

Zijn daar tussenkomsten over? *Geen.*

Kennis wordt genomen.

Nr. 2/10 van de agenda

**Provinciale initiatieven. Dienstverlenende vereniging IOK.
Ontwerp van statutenwijziging. Goedkeuring.**

Verslag van de deputatie

Met bijgaand aangetekend schrijven van 15 september 2015 stelt de dienstverlenende vereniging IOK de provincie in kennis van een aantal voorstellen van statutenwijziging, die aan de algemene vergadering van 15 december 2015 zullen worden voorgelegd.

De wijzigingen hebben betrekking op:

- Artikel 3 : Maatschappelijk doel
Het Kempens Woonplatform (KWP) werd opgericht en wordt bestendigd als afzonderlijke entiteit met een eigen identiteit, boekhouding en samenstelling, gebaseerd op het principe van kostenverdeling met een retributie door deelnemers van hun aandeel in de gemeenschappelijke uitgaven.
- Artikel 6, 8, 9, 16 : Mogelijke participatie van politie- en hulpverleningszones.
Verwijzing naar nieuw artikel 10 van het decreet intergemeentelijke samenwerking (o.v. van goedkeuring wijzigingsdecreet door het Vlaams Parlement).
- Artikel 13 : Statutaire bijdrage in de werkingskosten
Toevoeging: "Via de algemene werkingsbijdrage wil IOK vanuit haar maatschappelijke rol als samenwerkingsverband en publieke rechtspersoon, samen met de gemeenten en andere actoren mee de streekagenda in de Kempen bepalen en de belangrijke keuzes voor de streek vastleggen in functie van de sociaal-economische streekontwikkeling. Dit streekproject gaat verder dan de dienstverlenende en klantgerichte benadering van IOK ten aanzien van de individuele gemeentebesturen, maar vergt een gebiedsgerichte, geïntegreerde en gemeenschappelijke aanpak met alle Kempense streekactoren samen."
- Artikel 16 : Uittreding
De uittredende deelnemer kan enkel aanspraak maken op zijn aandeel aan nominale waarde in de vereniging zoals dat blijkt uit de balans van het boekjaar waarin deze uittreding heeft plaatsgehad. De hiervoor in dit artikel beschreven regeling geldt niet voor de deelnemers met C-aandelen. Deze deelnemers kunnen enkel aanspraak maken op de terugbetaling van het gestorte bedrag bij de kapitaalintekening.
- Artikel 45 : Vrijstelling vennootschapsbelasting
"Conform artikel 2 streeft de vereniging het algemene belang na, heeft het geen handelskarakter en winstoogmerk en vormt het een publiekrechtelijke rechtspersoon.
Elke vorm van dividenduitkering wordt uitgesloten."

De voorgestelde wijzigingen, die u terugvindt in Sindala, hebben geen invloed op de rechten en plichten van de provincie. Uw raad wordt dan ook voorgesteld hiermee in te stemmen.

Dit verslag werd goedgekeurd door de deputatie in zitting van 12 november 2015.

De provincieraad van Antwerpen,

Overwegende dat er op 15 december 2015 een algemene vergadering wordt gehouden vanwege de dienstverlenende vereniging IOK waarop een aantal statutenwijzigingen worden voorgesteld;

Gelet op het decreet van 18 januari 2013 houdende de wijziging van diverse bepalingen van het decreet van 6 juli 2001 houdende de intergemeentelijke samenwerking;

Gelet op de bepalingen van het provinciedecreet;

BESLUIT:

Enig artikel:

Ingestemd wordt met het ontwerp van statutenwijzigingen van de dienstverlenende vereniging IOK dat zal worden voorgelegd aan de algemene vergadering van 15 december 2015.

VOORZITTER.- Zijn daar tussenkomsten over? *Geen.*

Dan leg ik dit punt voor ter stemming en de stemming is geopend.

Heeft iedereen zijn stem uitgebracht? Einde van de stemming.

65 leden hebben deelgenomen aan de stemming;

45 leden hebben ja gestemd;

2 leden hebben nee gestemd;

18 leden hebben zich onthouden.

Goedgekeurd met 45 stemmen ja, bij 2 stemmen nee en 18 onthoudingen.

Nr. 2/11 van de agenda

**Provinciale initiatieven. Dienstverlenende vereniging IOK.
Algemene vergadering 15 december 2015. Agenda. Goedkeuring.
Verslag van de deputatie**

De dienstverlenende vereniging IOK deelt mee dat haar algemene vergadering zal doorgaan op dinsdag 15 december 2015 om 18.30 uur in het kantoorgebouw van IOK (zaal Kamperfoelie), Antwerpseweg 1, 2440 Geel, met volgende agenda:

1. Statutaire benoemingen.
2. Ondernemingsplan 2016.
3. Begroting 2016.
4. Statutenwijziging.
5. Varia.

In zitting van 28 november 2013 duidde uw raad de heer Ivo Bollen, raadslid, met als plaatsvervanger mevrouw Nicole Boonen, raadslid, aan als provinciale vertegenwoordiger op de algemene vergaderingen van de dienstverlenende vereniging IOK tijdens de periode 1 januari 2014 – oktober 2018.

De agenda en de bijhorende stukken van deze vergadering vindt u in Sindala.

Dit verslag werd goedgekeurd door de deputatie in zitting van 12 november 2015.

De provincieraad van Antwerpen,

Overwegende dat er op 15 december 2015 een algemene vergadering wordt gehouden vanwege de dienstverlenende vereniging IOK;

Gelet op artikel 5 van het decreet van 22 december 2006 tot wijziging van het decreet van 6 juli 2001 houdende de intergemeentelijke samenwerking;

Gelet op de omzendbrief 2013/5 van Vlaams minister Geert Bourgeois betreffende de wijzigingen aan het decreet intergemeentelijke samenwerking;

Gelet op de bepalingen van het provinciedecreet;

BESLUIT:

Enig artikel:

Goedkeuring wordt gehecht aan de agenda voor de algemene vergadering van de dienstverlenende vereniging IOK van 15 december 2015.

De provinciale vertegenwoordiger wordt opgedragen de vermelde agendapunten van deze vergadering goed te keuren.

VOORZITTER.- Zijn daar tussenkomsten over? *Geen.*

Dan leg ik dit punt voor ter stemming en de stemming is geopend.

Heeft iedereen zijn stem uitgebracht? *Einde van de stemming.*

65 leden hebben deelgenomen aan de stemming;

45 leden hebben ja gestemd;

2 leden hebben nee gestemd;

18 leden hebben zich onthouden.

Goedgekeurd met 45 stemmen ja, bij 2 stemmen nee en 18 onthoudingen.

Nr. 2/12 van de agenda

**Provinciale initiatieven. Opdrachthoudende vereniging IVEKA.
Toelichting bij het beleid van de vereniging. Kennisname.**

Toelichting



Halfjaarlijkse informatienota 2015

Halfjaarlijks syntheseverslag voor toelichting in de gemeenteraad

Conform de bepalingen van het decreet houdende de intergemeentelijke samenwerking (6 juli 2001) brengen de bestuurders ten overstaan van hun gemeenteraad twee maal per jaar verslag uit over de uitoefening van hun mandaat en over het beleid van de opdrachthoudende vereniging. Aan de bestuurders wordt daarom een syntheseverslag overgemaakt. Daarnaast wordt een nota opgemaakt over de te ontwikkelen activiteiten en te volgen strategie voor het boekjaar 2016.

Samenvatting

1. Marktwerving in 2015

2. Algemeen beleid

3. Dienstverlening

- **Distributienetbeheer**
- **Sociaal**
- **Ecologisch**

4. Werkmaatschappij Eandis

1 Marktwerving in 2015

Distributienettarief

• **Distributienettarieven 2015**

Sinds 1 januari 2015 zijn nieuwe distributienettarieven (DNB-tarieven) van toepassing. Die tarieven zijn kostenreflectief en het regulatorisch actief zou, bij gelijkblijvende factoren, niet verder mogen aangroeien.

Het aandeel van de DNB-tarieven, als kostencomponent binnen de elektriciteits- en gasfactuur, vertegenwoordigt voor een gemiddelde huishoudelijke typeklant (verbruik elektriciteit van 1 600 kWh dagtarief en 1 900 kWh nachttarief en aardgas 23 360 kWh) 38 % voor elektriciteit en 19 % voor aardgas. Ten aanzien van 2014 is dit gemiddeld voor elektriciteit een toename met 4 % van het aandeel, terwijl het aandeel binnen de aardgasprijs terugloopt met 2 %.

Vermits 2/3e van de Vlaamse gezinnen zowel elektriciteit als aardgas heeft, leidt dit ertoe dat de stijging van de energiefactuur (electriciteit en aardgas) voor een gewone huishoudelijke typeklant toeneemt met 0,54 %. Op basis van de reële gemiddelde verbruiken per DNB en het aantal EAN's per DNB en per activiteit, geeft dit binnen Eandis een gemiddelde stijging, voor elektriciteit en aardgas samen, van 16,47 EUR per jaar. Globaal gezien, op niveau Vlaanderen, zijn de stijgingen binnen het Eandisgebied doorgaans de geringste.

De belangrijkste redenen voor de stijging van de DNB-tarieven elektriciteit situeren zich in de aanrekening van de kosten voor opkoop van groenestroom- en warmtekrachtcertificaten uit het verleden, naast het kostenreflectief maken vanaf 2015, het wegvallen van een recuperatie voor uitbetaalde REG-premies vanuit het Vlaamse gewest (ordegrootte voor heel Vlaanderen 50 miljoen EUR), de recuperatie van de overige saldi uit het verleden en tot slot de volumes, die als belangrijkste tariefdrager sterk zijn gedaald.

Voor gas wordt de dalende evolutie van het DNB-tarief verklaard door de combinatie van de lagere reële kost dan gebudgetteerd, de meerinkomsten door de koude winters, alsook de verrekening van saldi uit het verleden. Daarnaast is door de uittreding van Electrabel ook geen belasting meer verschuldigd op het aandeel dat werd uitbetaald aan de privépartner.

- **Doorrekening historische exploitatiesaldi over 5 jaar**

Exploitatiesaldi ontstaan doordat de kosten van de distributienetbeheerders (DNB's) niet overeenstemmen met de opbrengsten of overschotten uit hun distributienettarieven. Toen de DNB's in 2008 hun budgetten indienden voor de tariefperiode 2009-2012 kon niemand de explosieve groei van zonnepanelen, windmolens en andere lokale productie-installaties voorspellen. Door de lagere verbruiken (energiezuinigere toestellen, economische crisis) en de wettelijke verplichting om de groenestroomcertificaten op te kopen, waren voor elektriciteit de kosten hoger en de opbrengsten lager dan voorzien. Bij aardgas gaat het meestal om overschotten door een hogere vraag naar gas bij afnemers.

In die context waren de budgetten elektriciteit veel te laag ingeschat en bovendien besliste de federale regulator CREG in 2012 dat de bestaande distributienettarieven werden bevroren tot 1 januari 2015.

Intussen is de VREG bevoegd voor de Vlaamse distributienettarieven, en dus ook voor de doorrekening van de historische saldi.

De VREG heeft er voor geopteerd om deze historische saldi (2010-2014) over 5 jaar (20 % per jaar) door te rekenen. Enerzijds wilde men vermijden dat de intresten op leningen die de DNB's aangingen voor de opvang van de tekorten, verder zouden oplopen. Anderzijds wenste men ook drastische tariefschokken voor de netgebruikers te voorkomen.

De impact van het voorschot op het distributienettarief verschilt per distributienetgebied en per klantengroep. Bij elektriciteit zijn er meestal tekorten, met een tariefverhoging tot gevolg. Voor een gezin zal de factuur voor elektriciteit op jaarbasis stijgen met gemiddeld 35 EUR. Bij gas waren er vaak overschotten, die zorgen voor een tariefdaling van gemiddeld 17 EUR voor een gezin.

De distributienettarieven 2016 zullen einde 2015 worden vastgesteld.

- **Tarief voor prosumenten**

Sinds 1 juli 2015 moeten prosumenten met een decentrale productie-installatie ≤ 10 kW (zonnepanelen, WKK, windmolens) en een terugdraaiende teller, betalen voor het gebruik van het distributienet. De prosumenten droegen tot voor kort niet bij aan het gebruik van het elektriciteitsdistributienet (behalve in geval van netto stroomafname), terwijl ze het net wel in twee richtingen gebruiken (afname en injectie). De netkosten werden gedragen door netgebruikers zonder decentrale productie-installatie. Via het prosumententarief worden de netkosten voortaan verdeeld over iedereen die van het elektriciteitsdistributienet gebruik maakt.

De energieleverancier rekent het prosumententarief aan via de voorschotfactuur of de jaarrekening. De aanrekening startte op 1 juli 2015 en wordt pro rata aangerekend op basis van het aantal dagen van de verbruiksperiode. Het tarief verschilt van netgebied en is afhankelijk van het maximale vermogen van de omvormer(s) van de installatie. Hoe groter het vermogen van de installatie, hoe meer de prosument betaalt voor het gebruik van het distributienet. Sinds 1 augustus 2015 bedraagt het prosumententarief bij Iveka 69,30 EUR/kW/jaar (excl. btw).

- **Vlaamse heffing**

De Vlaamse regering besliste tot invoering van een Vlaamse heffing. Die wordt geheven via de commerciële leveranciers en toegewezen aan een fonds om bepaalde kosten te dragen, meer bepaald:

- de aanpassing van de werkingsbijdrage voor de VREG;
- de gewijzigde regelgeving inzake de (verhoogde) quota voor de opkoop van groenestroomcertificaten door de leveranciers;
- het wegwerken door de DNB's van de opgebouwde overschotten aan groenestroomcertificaten.

De heffing is zonder btw. De rechtstreekse impact op de globale elektriciteitsfactuur wordt ingeschat op 8% voor een gemiddeld gezin.

- **Vennootschapsbelasting**

De federale regering heeft via de Programmawet van 19 december 2014 beslist dat 'intercommunales' vanaf boekjaar 2015 principieel onderworpen zijn aan een vennootschapsbelasting van 33,99 % op de billijke vergoeding, bonussen, reserves, meerwaarden en provisies. Die intercommunales, waaronder de distributienetbeheerders, zijn daarmee niet langer onderworpen aan de rechtspersonenbelasting.

Berekeningen tonen aan dat er een impact zou zijn van +/- 99 miljoen EUR op de netto billijke vergoeding, waarbij geen rekening is gehouden met de eveneens onderworpen jaarlijkse afschrijvingen van de herwaarderings-

meerwaarden. De reserves die onder de rechtspersonenbelasting werden opgebouwd, kunnen aan de aandeelhouders worden uitgekeerd.

Intergemeentelijke ziekenhuizen zouden vrijgesteld zijn van vennootschapsbelasting. De Raad van Bestuur van Iveka heeft extern juridisch advies ingewonnen over eventuele juridische actie voor het Grondwettelijk Hof rond deze discriminatie. Uiteindelijk werd binnen de Eandisgroep beslist om geen vernietigingsberoep in te stellen bij het Grondwettelijk Hof.

Deze vennootschapsbelasting heeft een impact op het distributienettarief. De VREG keurde een aanpassing van het tarief goed dat toegepast werd vanaf 1 augustus 2015. Het gemiddelde distributienettarief voor elektriciteit stijgt daardoor met 5% op jaarbasis en voor gas met 10%. De verwerking van de vennootschapsbelasting in het tarief 2015 gebeurt pro rata het resterend aantal maanden vanaf de effectieve invoering van het aangepaste tarief. Aangezien slechts een deel van de vennootschapsbelasting zal kunnen worden doorgerekend, zal het nog niet doorgerekende deel, zoals een 'volumeverschil', verwerkt en aangerekend worden in het tarief 2016.

- **Van 6 naar 21 % btw**

In het kader van de taxshift verhoogde de federale regering de btw op elektriciteit van 6 naar 21%. Deze hogere btw moet elke energieleverancier aan haar klanten aanrekenen vanaf september 2015.

Vorig jaar had de toenmalige regering de btw op elektriciteit voor gezinnen verlaagd. Btw is verschuldigd op de distributie (door de distributienetbeheerders), het transport (door Elia) en de productie/levering van elektriciteit (door de producenten en de leveranciers).

- **Afschaffing gratis 100 kWh**

Sinds 2003 krijgt een Vlaams gezin jaarlijks 100 kWh gratis elektriciteit, vermeerderd met 100 kWh per gezinslid. De elektriciteitsleveranciers verrekenen dit via de jaarlijkse eindfactuur.

De nieuwe Vlaamse regering heeft aangekondigd deze maatregel te willen afschaffen, vermoedelijk vanaf 2016.

- **Aanpassing transmissienettarieven 2015**

Met ingang van 1 maart 2015 werd de tarieflijst transmissienettarieven 2015 gewijzigd voor de tariefcomponenten openbare dienstverplichting met betrekking tot de aankoop van groenestroomcertificaten uit de productie door offshore windmolenparken, openbare dienstverplichting strategische reserve en de federale bijdrage elektriciteit. Voor de totaliteit van deze tariefcomponenten steeg het federale tarief in 2015 met 12,6 %. De VREG laat de distributienetbeheerders toe deze gewijzigde tarieven door te rekenen aan de afnemers.

De VREG vroeg wel om deze tarieven niet één op één door te rekenen, maar zowel een netverliespercentage als een injectiecoëfficiënt in rekening te brengen voor de bepaling van de door te rekenen tarieven. Dit heeft er voor elke Vlaamse distributienetbeheerder toe geleid dat de injectiecoëfficiënt het netverliespercentage volledig compenseert. Daardoor stijgt de totale

elektriciteitsfactuur voor een gezin met een doorsnee verbruik van 3 500 kWh gemiddeld met 0,18 %.

FIT-actieplan voor kostenbeheersing

Eandis verrekenet diverse kosten via de tarieven in opdracht van de verschillende bevoegde overheden en regulatoren (federaal of Vlaams). Wat betreft de eigen, zogenaamde 'beheersbare' werkingskosten houdt Eandis die zo beperkt mogelijk, onder meer via het FIT-actieplan dat focust op kostenbewustzijn, productiviteit en efficiëntie om zo de prijs van de dienstverlening onder controle te houden en te beperken.

Op weg naar fusie DNB's en nieuwe externe partner

Vertrekkend vanuit de bewegingen in het energielandschap de afgelopen 10 jaar werd een voorstel tot 'structuur 2016' uitgewerkt. Hoofddlijn van het voorstel vormt een fusie van de bestaande DNB's binnen de Eandisgroep per 1 januari 2016, in combinatie met aanpassingen aan de organisatiestructuur en het aandeelhouderschap. Meteen is ook het voorstel gelanceerd om het kapitaal van de eengemaakte DNB open te stellen voor participatie door een externe partner, van zodra daarvoor een passend wettelijk kader is gecreëerd. Daarnaast wordt de huidige winstverdeling, die gebaseerd is op lokale historische elementen, in functie van de invoering van een eenvormig tarief op termijn bijgestuurd.

De fusie van de DNB's, het aantrekken van een privé-partner en de totstandbrenging van een eenvormig tarief op termijn, vormen één geheel. Het voorstel werd binnen de diverse bevoegde instanties van de betrokken vennootschappen en verenigingen verder uitgewerkt, besproken en geformaliseerd. Aan de deelnemende steden en gemeenten werd een uitvoerig documentatiepakket bezorgd om met kennis van zaken de nodige beslissingen te nemen in het kader van dit voorstel. Tijdens de Buitengewone Algemene Vergaderingen van de DNB's in december 2015 wordt het voorstel geofficialiseerd.

Consultatie Q-factor

De VREG lanceerde begin april een publieke consultatie over de kwaliteitsfactor of Q-factor. Daarbij is het de bedoeling om de kwaliteit van de dienstverlening van de DNB's te valoriseren en door te rekenen in het toegelaten inkomen voor de niet-exogene kosten. Een DNB die zeer goed presteert, kan zijn inkomen zien stijgen en een DNB die minder goed of slecht presteert, zal zijn inkomen zien dalen. De netgebruiker die is aangesloten bij een DNB met een goede kwaliteit zal daardoor een hoger distributienettarief betalen en omgekeerd.

Een voorstel van antwoord, via Eandis, werd goedgekeurd. De voornaamste bezorgdheden waren de tarifaire impact op de netgebruikers en de onvoorspelbaarheid, naast de administratieve belasting voor registratie, rapportering, attestering en controle en een gebrek aan wetenschappelijke onderbouw. Ook de timing om betrouwbare gegevens te kunnen rapporteren en attesteren, is een probleem. Door het hoge aantal indicatoren, verschillende methodes voor puntentoekenning en de financiële vertaling is het voorstel van de VREG zeer complex. Ook de bepaling van objectieve maatstaven ter beoordeling van de kwaliteit van de dienstverlening ligt zeer moeilijk.

Hernieuwing aanwijzing distributienetbeheerders (DNB's)

Sinds 5 september 2002 zijn de DNB's in het werkingsgebied van Eandis, waaronder Iveka, door de VREG aangewezen als elektriciteitsdistributienetbeheerder. Dergelijke aanwijzing loopt steeds over een periode van 12 jaar en verstreek dus in 2014. Het aanvraagdossier voor een nieuwe erkenning voor 12 jaar werd bij de VREG ingediend. Op 3 februari 2015 heeft de VREG beslist de aanwijzing van Iveka als distributienetbeheerder elektriciteit te hernieuwen voor een periode van 12 jaar, met ingang vanaf 5 september 2014.

Intussen heeft de VREG op grond van het overgemaakte dossier, op 29 september beslist om de termijn van aanwijzing als beheerder van het aardgasdistributienet voor Iveka te hernieuwen voor een periode van 12 jaar, met aanvang op 14 oktober 2015.

Aanvraag hernieuwing werkmaatschappij Eandis

Samen met de verlengingsaanvraag voor de erkenning als aardgasdistributienetbeheerder, moeten de DNB's ook de toestemming krijgen van de VREG om voor de exploitatie van het distributienet en de uitvoering van de openbaredienstverplichtingen een beroep te kunnen doen op een werkmaatschappij. Iveka besliste in 2015 de goedkeuring aan te vragen om verder een beroep te doen op Eandis als werkmaatschappij.

De VREG heeft meegedeeld dat de toestemming die op 24 februari 2015 werd verleend aan Iveka om een beroep te doen op de werkmaatschappij Eandis, niet beperkt was tot de activiteit elektriciteit maar tevens geldt voor aardgas.

Heropenstelling kapitaalverhoging

Naar aanleiding van de exit van Electrabel nv werd beslist tot een kapitaalverhoging voor de deelnemers van de DNB'. Dit houdt onder meer verband met de door de regulator als ideaal vooropgezette verhouding Eigen Vermogen (EV) versus Vreemd Vermogen (VV) ten aanzien van de geïnvesteerde kapitalen. Aan de openbare deelnemers werd gevraagd om ten laatste in december 2014 daarover een raadsbeslissing te nemen en de betaling te regelen uiterlijk op 9 januari 2015.

Het aanbod vertegenwoordigde voor alle DNB's 236,3 miljoen EUR (183,3 miljoen EUR voor elektriciteit en 53 miljoen EUR voor aardgas). Het totale ingetekende en gestorte bedrag vertegenwoordigde 61,6 miljoen EUR. Dus op 174,7 miljoen EUR werd niet ingetekend.

In het kader van het handhaven van de eigen vermogen positie, onder meer in functie van de rating van de Vlaamse distributienetbeheerders met Eandis als werkmaatschappij (A1 negatief) en mede op verzoek van een aantal gemeenten, werd overgegaan tot een heropenstelling van de intekenperiode aan dezelfde voorwaarden. Er werd gevraagd om de gemeente-/provincieraadsbeslissing te bezorgen tegen uiterlijk 15 juni 2015 met betaling tegen 26 juni 2015.

Concreet werd in totaal 29,2 miljoen EUR onderschreven, waarvan 5,7 miljoen EUR door Iveka. Het register van de aandelen werd overeenstemmend geactualiseerd.

Aansprakelijkheidsregeling distributienetbeheerders

De decretale uitbreiding van de aansprakelijkheid van de netbeheerders is in voege getreden vanaf 1 januari 2015. Er is een forfaitaire vergoeding voorzien bij laattijdige aan- of her aansluiting. Er geldt een resultaatsverbintenis voor de spanningskwaliteit met een mogelijke schadevergoeding voor de verbruiker als hieraan niet voldaan werd en er geldt een forfaitaire vergoeding bij onderbrekingen die langer dan vier uur duren.

De uitbreiding van de aansprakelijkheid komt bovenop het bestaande kader (burgerlijke aansprakelijkheid, productaansprakelijkheid). Eandis zal alles in het werk stellen om de financiële en juridische gevolgen van de uitgebreide aansprakelijkheidsregeling zo beperkt mogelijk te houden.

Actieplan aanpak energiefraude

In samenwerking met het Vlaams Energieagentschap (VEA) en het departement Leefmilieu, Natuur en Energie (LNE) stelde de VREG een document op dat verwijst naar het regeerakkoord in verband met de rol van de netbeheerders in de preventie en de detectie van energiefraude. Die moet dienen als input voor het actieplan 'aanpak energiefraude' van de Vlaamse regering.

Eandis bezorgt, in overleg met Infrax en FEBEG, op basis van dit document een gezamenlijk voorstel van aanpak aan de VREG. Op 25 september was er een finale bespreking VREG-VEA en startte de voorbereiding van een decreetswijziging.

Ombouw laag- naar hoogcalorisch gas

Door de uitputting van de voorraden laagcalorisch gas (Slochterengas) in Nederland en de steeds frequenter wordende gevolgen (aardbevingen) werd vanuit Nederland de definitieve stopzetting van de export van laagcalorisch gas aangekondigd. De overgang naar hoogcalorisch gas vereist aanpassingen aan de netinfrastructuur. Die zijn eerder beperkt. Het betreft hoofdzakelijk (eventuele) ingrepen aan toestellen achter de gasmeter.

Dergelijke operatie heeft een aanzienlijke kost en de vraag stelt zich hoe deze zal gefinancierd worden. Bij eerdere ombouw in andere gebieden werd een gemeenschappelijk financieringsfonds opgericht, zowel door de gebieden met als zonder ombouw. Nu voorziet het federale regeerakkoord eveneens in de financiering via een fonds, maar er zijn nog onduidelijkheden en er zijn verschillende visies over de vorming en financiering.

Vanuit KVBG wordt een technische ombouwstudie uitgevoerd. Er is nood aan een inventaris van de toestellen die moeten worden omgebouwd of vervangen. De omvang van de ombouwoperatie is zeer ruim, maar er zouden voldoende middelen (installateurs) beschikbaar zijn om de operatie te realiseren mits een voorafgaandelijke opleiding en goede coördinatie. Intussen wordt een langetermijnplanning opgemaakt. De ombouwwerkzaamheden zouden starten in Houthalen in 2016.

Van zodra de technische overeenkomst kan worden afgerond, zal deze de basis vormen voor een samenwerkingsakkoord tussen de distributienetbeheerders.

Afschakelplan 2015-2016

Op 16 september 2015 maakte federaal minister van Energie Marie-Christine Marghem het vernieuwde 'afschakelplan' bekend. Dat plan is een ultiem redmiddel om de uitval van het elektriciteitsnet te voorkomen bij uitzonderlijke crisissituaties. In plaats van zes bevat het nieuwe plan acht schijven, voor een betere spreiding.

De minister benadrukte dat alle maatregelen zijn genomen om de bevoorradingszekerheid van elektriciteit te verzekeren. De kans dat het afschakelplan deze winter geactiveerd zou moeten worden, zou dan ook uiterst beperkt zijn.

Zoals vorige winter is Eandis volledig voorbereid. Achter de link <http://afschakelplan.eandis.be> staat alle informatie voor onze netgebruikers:

- iedereen kan er vlot opzoeken of zijn straat is opgenomen in het plan, en in welke afschakelschijf;
- per stad of gemeente kun je ook volledige stratenlijsten opvragen;
- bedrijven aangesloten op middenspanning kunnen aan de hand van hun EAN-nummer opzoeken in welke afschakelschijf ze zijn opgenomen;
- het is mogelijk om in te schrijven voor e-mail-, Twitter-, of Facebook-berichten zodra er energieschaarste wordt aangekondigd.

2 Algemeen beleid

Nieuwsbrief aan lokale besturen

Ook in 2015 ontvingen alle burgemeesters, schepencolleges, gemeenteraadsleden en OCMW-raadsleden de nieuwsbrieven van Iveka. Die bevatten informatie over de dienstverlening van Eandis in hun stad of gemeente. Naast de belangrijkste geplande werken, geven de nieuwsbrieven ook een samenvatting van agendapunten die aan bod kwamen op de bestuursorganen van Iveka. Daarnaast wordt dieper ingegaan op actuele thema's. De nieuwsbrief wordt elektronisch verstuurd.

Eandis scoort met netbetrouwbaarheid

Bij de voorstelling van haar jaarresultaten in april 2015 kon Eandis uitpakken met een uitstekend resultaat voor netbetrouwbaarheid. Met een gemiddelde onderbrekingsduur van 24 minuten en 14 seconden per jaar en per klant (op midden- en laagspanning samen) haalde Eandis haar beste resultaat ooit. Ter vergelijking: het Europese gemiddelde is 54 minuten. Op Europees niveau zijn de elektriciteitsnetten die Eandis uitbaat uiterst betrouwbaar.

Warmtenetten

De distributienetbeheerders van de Eandis-groep wensen een rol op te nemen in de uitbouw van warmtenetten in Vlaanderen. De aanleg van warmtenetten sluit nauw aan bij de opgebouwde competenties en de jarenlange ervaring inzake de aanleg van gas- en elektriciteitsnetten. Bovendien kan er een maximale synergie worden gerealiseerd met de overige openbare nutsleidingen en wegenis.

Vorig jaar werd daarvoor reeds een statutenwijziging doorgevoerd die het doel van Iveka uitbreidt met 'de ontwikkeling, het aanleggen en de exploitatie van warmtenetten en de levering van al dan niet zelf geproduceerde warmte'.

Ondertussen worden via Eandis de eerste warmtenetten al opgezet, zoals in Kuurne en Harelbeke, of werden concrete samenwerkingsverbanden afgesloten voor de ontwikkeling van warmtenetten, zoals in Antwerpen en Turnhout.

Samenaankoop energie 2015-2017

Er was opnieuw heel wat interesse voor de samenaankoop energie (2015-2017) voor lokale besturen. Maar liefst 216 lokale besturen namen deel, waarbij 206 dossiers werden gegund voor elektriciteit en 210 voor aardgas. In totaal werden 430 aanbestedingen uitgeschreven voor een aanbestedingsbedrag van 207 miljoen EUR voor elektriciteit en 175 miljoen EUR voor aardgas. Vijf leveranciers deden een bod voor elektriciteit en zes voor aardgas. In totaal werden 1.735 offertes verwerkt. Uiteindelijk koos 82 % van de gemeenten voor 100 % groene stroom.

De opgenomen prijsformules staan garant voor stabiele prijzen, dus minder risico bij prijsschommelingen. Voor aardgas zijn er vaste prijzen voor 3 jaar, wat budgettair voordelen biedt. De meeste contracten gaan in vanaf 1 januari 2015.

Deze samenaankoop is een gratis dienstverlening van Eandis aan haar deelnemende openbare besturen en kadert in een totaalservice. Eandis heeft de afgelopen jaren de nodige expertise en ervaring verworven, niet alleen op de energiemarkt, maar ook binnen de wetgeving overheidsopdrachten.

Driejaarlijkse investeringsplannen 2016-2018

De VREG heeft de investeringsplannen elektriciteit en aardgas voor de periode 2015-2017 goedgekeurd. Die investeringsplannen dekken een periode van drie jaar en worden om het jaar aangepast voor de volgende drie jaar.

De VREG analyseert deze investeringsplannen en beoordeelt of de distributienetbeheerders het nodige doen om te voldoen aan de hen opgelegde taken, zoals onder meer het voorzien van voldoende capaciteit voor de distributie van elektriciteit en aardgas op het net. Verder omvat het driejarenplan onder meer de opvolging van de ruggengraatinvesteringen, de integratie van decentrale productie, de aansluitbaarheidsgraad op aardgas, de kwaliteit van de dienstverlening, informatica en klantenbeheersystemen en telecommunicatie.

Verkoop groenestroom- en warmtekrachtcertificaten

Overeenkomstig het Energiedecreet van 8 mei 2009 verkopen de netbeheerders op regelmatige tijdstippen op de markt groenestroom- en warmtekrachtcertificaten die aan hen werden overgedragen. Zij organiseren dat op kwartaalbasis. Onderstaande tabel geeft een overzicht van de verkoopsactiviteiten voor Iveka tot op heden.

2015	Groenestroomcertificaten			Warmtekrachtcertificaten		
	Aantal	Gemiddelde prijs	Totaal	Aantal	Gemiddelde prijs	Totaal
1 ^{ste} kwartaal	16.155	88,48	1.429.418,49	77.829	20,00	1.556.580,0
2 ^{de} kwartaal	21.615	88,26	1.907.693,66	772.230	20,01	15.452.322,3
3 ^{de} kwartaal	2.737	88,02	240.907,65	0	0	0

Vastleggen forfaitaire prijzen verkavelingen 2015

De verkavelingsreglementen van de distributienetbeheerders bevatten enkele basisregels voor de berekening van de tussenkomsten van de verkavelaars in de kosten voor de netaanleg elektriciteit en aardgas. De basisbedragen worden jaarlijks goedgekeurd door de Raad van Bestuur en nadien op de website geplaatst.

Voor het jaar 2015 werden alle tarieven herrekend in functie van de realiteit 2014 en de verwachte contractueel vastgelegde prijsaanpassingen voor 2015. Voor de tarieven studiekosten en de tarieven industriële verkavelingen werden de rubrieken die deel uitmaken van de aansluitingstarieven, de vroegere CREG-tarieven, herrekend met de indexaanpassing zoals voorzien in het tariefvoorstel 2015 van de VREG. De forfaitaire tarieven van distributiecabines in industriële verkavelingen werden aangepast in functie van de contractvoorwaarden 2015. De tarieven zijn van toepassing vanaf 1 januari 2015 en werden voor alle distributienetbeheerders met Eandis als werkmaatschappij op de website geplaatst.

Verlenging conventie Synergrid-IVEKA

De conventie tussen Synergrid en Iveka rond het Reconciliatie Consolidatie Organisme (RCO) werd verlengd voor 1 jaar. Die conventie regelt de procedures van informatie-uitwisseling tussen de leden van Synergrid en Synergrid en bepaalt de verbintenissen en verantwoordelijkheden binnen het reconciliatieproces. Daaronder wordt verstaan de onderlinge verrekening (correctie) tussen marktpartijen op basis van het verschil tussen toegewezen en werkelijk gemeten energiehoeveelheden.

3 Dienstverlening

Distributienetbeheer

Verder uitbouwen van een 'slim' distributienetbeheer

Het beheer van distributienetten voor elektriciteit heeft de afgelopen jaren een grote omwenteling doorgemaakt, onder meer door de opmars van decentrale productie en hernieuwbare energievormen, het streven naar een maximale energie-efficiëntie of de zorg voor klimaat en milieu. In die context wordt het huidige distributienet geleidelijk omgebouwd naar een slim aangestuurd tweerichtingsnet, dat toelaat om op elk ogenblik afname en injectie op het net op elkaar af te stemmen. In 2015 wordt het distributienet van Iveka verder fijnmazig uitgerust om te evolueren naar een volwaardig 'smart grid'.

Slimme programma's

- **Slimme meters**

In 2009 startte een proefproject met 4 700 slimme meters in Leest en Hombeek, hoofdzakelijk om de technologie te testen, uitgebreid met een eerste onderzoek rond energie-efficiëntie en actieve vraagsturing. Vanaf 2011 werden 40 000 slimme meters opgesteld. Doel was de uitrolprocessen te testen en een kosten-batenanalyse te doen naast verder onderzoek naar energie-efficiëntie.

Wat de verdere uitrol van de slimme meters betreft, groeit de consensus over een gesegmenteerde uitrol, startend bij prosumenten, budgetmeterklanten, nieuwbouw, ombouw van de woning en dergelijke. Als beslist wordt tot uitrol, moet rekening worden gehouden met een periode van minimum 24 maanden voor de plaatsing van de eerste meters.

- **Slimme netten**

De noodzaak tot het slim beheer van de netinfrastructuur is ingegeven door tal van evoluties die het 'energieverkeer' alsmaar complexer hebben gemaakt. De netten werden bi-directioneel door decentrale productie. Sturing op de netten, eerder dan zware bijkomende investeringen, moet de noodzakelijke flexibiliteit bieden, noodzakelijk door het gewijzigde gebruik en de belasting van de distributienetinfrastructuur.

Via het nieuw DMS (Distribution Management System) van Eandis wordt hieraan tegemoetgekomen om nog accurater te kunnen monitoren, van op afstand te kunnen ingrijpen en om simulaties te kunnen uitvoeren zodat eventueel proactief kan worden ingegrepen. Met een nieuw netwerkbeheerssysteem kan het volledige middenspanningsnet, dat bestaat uit 227 transformatorstations en 780 schakelposten, centraal worden gemeten en aangestuurd. Dat is uniek in Europa. Het vormt een fundament voor de bouw van slimme energietechnieken, cruciaal in het energieverhaal van morgen.

Daarnaast ontwikkelt Eandis de zogenaamde IT-OT-aanpak. De traditionele ICT-aanpak wordt uitgebreid met een operationele insteek en technologie (OT). Zo loopt een project dat de aansluitbaarheid en sturing van windturbines optimaliseert door monitoring van de energiestromen over de elektriciteitskabels gecombineerd met een slimme sturing in functie van de omstandigheden van het moment. Bij de verdere architectuur en uitbouw van de systemen wordt hier verder rekening mee gehouden.

- **Slimme gebruikers**

Federaal werd beslist om binnen Atrias een centraal Clearing House op te richten met een Central Market System (CMS). Dit leidt ook tot de invoering van nieuwe marktprocessen en informatie-uitwisselingen, die in het protocol MIG6 worden beschreven. Op termijn verdwijnt daardoor Indexis.

Ondertussen wordt een slim dienstenaanbod naar de klanten voorbereid, geënt op de komst van de slimme meter, zoals bijvoorbeeld verbruiksfeedback die de klant kan consulteren via de verbruikerspoort (zogenaamde 'P1-poort') van de slimme meter.

- **Slimme vraagsturing**

Bedrijven kunnen hun elektriciteitsafname maximaal afstemmen op de beschikbaarheid van windenergie. Een van de eerste voorbeelden hiervan is Luik Natie Coldstore. Via een slimme sturing op de koelcompressoren, kan het bedrijf op de meest optimale manier groene elektriciteit gebruiken.

De slimme sturing combineert de weersvoorspellingen met gegevens van Eandis over de windenergieproductie in de buurt, om te beslissen wanneer de diepvriesmagazijnen best worden gekoeld. Als er veel goedkope windenergie is, kunnen de diepvriesmagazijnen kouder worden gekoeld (bijvoorbeeld tot -25 °C in plaats van -21 °C). Is er nadien minder wind, dan kan de koeling worden stilgelegd tot een aanvaardbare temperatuurstijging. Zo kan het bedrijf tot 40% besparen op zijn stroomfactuur.

- **Slimme windenergie**

Op de linkerscheldeoever van de Antwerpse haven startte Wind aan de Stroom in het voorjaar 2015 met de bouw van het grootste windmolenpark op land. Tegen eind september zijn dat er vijftien met elk een vermogen van 3 megawatt. Daarbij horen ook enkele 'slimme turbines' die worden aangestuurd door netwerksignalen van Eandis, in het kader van een onderzoeksproject rond slimme netten. De eerste daarvan werd op 3 september in gebruik genomen.

Dankzij slimme technieken kan Eandis de windmolens aansluiten op het bestaande elektriciteitsnet. Daardoor zijn er minder dure en tijdrovende netinvesteringen nodig, bijvoorbeeld in kabels en transformatoren. De slimme aansturing zorgt er bovendien voor dat de windmolens op elk moment zoveel mogelijk groene stroom op het net kunnen brengen, zelfs bij een defect op de netten van Eandis of Elia.

Via een nieuw netwerkbeheerssysteem dat dit voorjaar in gebruik werd genomen, meet Eandis permanent de stroom, de spanning en - op bepaalde delen - de temperatuur in de kabels. Zo wordt er actief over gewaakt dat de fysieke limiet van de kabels niet wordt overschreden. Is er toch een abnormale situatie waarin overbelasting dreigt, dan stuurt Eandis een signaal om de wieken net genoeg uit de wind te zetten of om te zorgen voor een groter verbruik door bedrijven in de buurt. Dat proces gebeurt automatisch, zonder enige menselijke tussenkomst.

Afbouw maandelijkse meteropnames

Voor alle distributienetbeheerders binnen de Eandisgroep werd beslist om 2 608 opgestelde meters die maandelijks manueel worden opgenomen, en waarvoor geen sanering noodzakelijk is, te vervangen door AMR-meters. Dat zijn meters met automatische uitlezing. Deze vervanging zal gebeuren, gespreid over een periode van twee jaar. Binnen de toekomstige uitrol van slimme meters wordt bekeken wat er met de overige meters zal gebeuren.

Renovatie van middenspanningscabines

Middenspanningscabines (MS-cabines) zijn een belangrijk verdeelpunt in het elektriciteitsnet en bevinden zich zowel op publiek domein als bij lokale overheden en bedrijven. Deze cabines zijn onderhevig aan diverse wetgeving, reglementen en keuringen (AREI).

Vandaag zijn er ongeveer 1 000 MS-cabines in het bezit van steden en gemeenten. Heel wat van die cabines zijn dringend aan renovatie toe, zowel op technisch als op veiligheidsniveau. Volgens het KB van 4 december 2012 moet voor 1 januari 2017 elke elektrische installatie (zowel laag- als middenspanning, zowel cabines van voor als na 1983) aangepast zijn, zodat het veiligheidsniveau minstens evenwaardig is aan het veiligheidsniveau van het AREI.

Eandis kan de steden en gemeenten helpen met een stapsgewijze aanpak tot renovatie van de MS-cabines via 4 'all-in'-diensten:

- Een gratis quickscan met een analyse van de MS-cabines (algemene staat en energieverbruik), informatie over de geldende wetgeving en wettelijke verplichtingen;
- Een cabinezorgplan (kostprijs 444 EUR per cabine) met de wettelijk verplichte controle en risicoanalyse, eventueel een evaluatie voor overgang naar laagspanning, opsomming van de eventuele investeringswerken en het investeringsbedrag;
- Renovatie van de cabine die kan bestaan uit een volledige vernieuwing, of het verwijderen van de cabine en het overzetten naar laagspanning of het uitvoeren van beperkte veiligheidsmaatregelen;
- Opleiding van het gemeentepersoneel en aankoop van persoonlijke beschermingsmiddelen en schakelmateriaal.

Aanpak voetpadherstel

Bij nutswerken is het onvermijdelijk dat wegenis en voetpaden worden opengelegd. Om het voetpad en het herstel ervan op een efficiënte en kwaliteitsvolle manier te realiseren, werd reeds een aantal verbeteringsacties opgesteld. Die acties zijn zowel gericht naar de aannemers (informatie, controle, sensibilisering), als naar de toezichters en medewerkers van Eandis. In de periodieke contactvergaderingen van de Lokale Relatiebeheerders met de steden en gemeenten wordt de kwaliteit van voetpaden en de eventuele klachten steeds besproken. De bewoners worden geïnformeerd over geplande werken via aankondigingsbrieven en folders. Bij grote, ingrijpende werken kunnen informatiebijeenkomsten worden georganiseerd.

Naast de lopende acties is er een aantal nieuwe initiatieven waaronder de opvolging van het puttenbestand, het opzetten van een proef met een specifieke aannemer voor het herstellen van putten, de vermelding van start- en einddatum op de werfborden en de opmaak van een aangepast aankondigingskaartje bij aansluitingswerken en dringende herstellingswerken.

Onderhoudsregels voor openbare ledverlichting

Eandis startte een unieke praktijktest voor openbare ledverlichting. Daarbij worden 20 verschillende led-armaturen gedurende drie jaar opgevolgd. Het onderzoek focust op de optimale frequentie voor onderhoud en vervanging van leds.

Bij openbare verlichting met 'klassieke' gasontladingslampen moeten de lampen geregeld worden vervangen, uiteraard afhankelijk van de levensduur en het aantal branduren. Op dat moment wordt ook de volledige armatuur rond de lamp gereinigd.

Voor ledtechnologie gelden andere regels. Die lampen hoeven niet te worden vervangen. Op langere termijn gaat de lichtsterkte van de leds wel achteruit,

waardoor de volledige armatuur moet worden vervangen. Onderzoek wees ook al uit dat de led-kleur een invloed heeft op de mate waarin de led-armatuur sneller of minder snel vuil wordt.

Voor openbare ledverlichting zijn dus nieuwe regels nodig op het vlak van reiniging van lampen en vervanging van armaturen. Zo kan het ontwerp van nieuwe installaties correct worden ingepland. Om die regels op te stellen, werden al verschillende onderzoeksprojecten gehouden verspreid over heel Vlaanderen.

Earth Hour en Nacht van de Duisternis

De achtste editie van Earth Hour vond plaats op 28 maart 2015. Iveka besliste om een zelfde ondersteuning te geven als voorgaande jaren (lokale interventies, doven via centrale afstandsbediening). Iveka ondersteunt op een gelijkaardige manier de Nacht van de Duisternis op 10 oktober, een initiatief dat de Bond Beter Leefmilieu (BBL) voor de 20^e keer organiseert.

Verplichte melding lokale productie bij Eandis

Installaties voor lokale productie van elektriciteit, zoals zonnepanelen, windmolens en warmtekrachtkoppelingen (WKK), moeten verplicht worden aangegeven bij Eandis. Dit is cruciaal voor de veiligheid en stabiliteit van het elektriciteitsnet. De melding van een installatie voor lokale elektriciteitsproductie kan op de nieuwe website online gebeuren via www.eandis.be > *aansluitingen* > *lokale productie* > *melden lokale productie* of in een klantenkantoor van Eandis. Elke melding moet worden vergezeld van een AREI-keuringsverslag, het elektrische ééndraadschema van de installatie en het gelijkvormigheidsattest van de omvormer(s) of generator(en) die zijn vermeld in het keuringsverslag.

Huishoudelijke klanten, bedrijven of instellingen die een lokale productie van meer dan 10 kVA willen plaatsen, moeten nog een paar extra stappen doorlopen voor ze kunnen aansluiten op het distributienet. Ze moeten eerst een 'werk aanvraag tot aansluiting' indienen. Op basis van die aanvraag voert Eandis eerst een netstudie uit om te bekijken of de installatie veilig kan worden aangesloten op het lokale net.

Indien een installatie niet wordt aangemeld dan kan Eandis niet controleren of ze voldoet aan de technische voorschriften. Ze wordt dan ook beschouwd als een niet-conforme installatie die de goede werking van het elektriciteitsnet en de veiligheid van personen of materialen in het gedrang kan brengen! In dat geval kan Eandis die netgebruiker de toegang ontzeggen tot het elektriciteitsnet.

Sociaal

Energieleveringen sociale leverancier

Iveka treedt op als leverancier voor huishoudelijke klanten die door hun commerciële leverancier voor elektriciteit en/of aardgas, worden gedropt en tijdelijk geen nieuwe leverancier meer vinden. Op 30 juni 2015 waren er bij Iveka 6.453 klanten voor elektriciteit en 5.023 voor aardgas.

Iveka en de OCMW's ijveren er voor om deze klanten in de mate van het mogelijke te begeleiden en te sensibiliseren om zo snel mogelijk terug te keren naar de commerciële markt. De focus bij deze energieleveringen ligt op het

maatschappelijke belang van de opdracht waarbij het ultieme doel telkens ligt in het bekomen van oplossingen voor de klanten die in energiearmoede zijn terechtgekomen, dit in nauwe samenwerking met de OCMW's en de Lokale Adviescommissies (LAC's).

In het eerste semester van 2015 vonden 130 LAC-zittingen plaats waarbij 2.716 dossiers in behandeling werden genomen. Er werden 458 schorsingen uitgevoerd, waarvan 204 bij elektriciteitsklanten en 254 bij gasklanten. In het eerste semester van 2015 werden tevens 139 heraansluitingen van elektriciteitsklanten en 187 voor aardgasklanten uitgevoerd.

De netbeheerders blijven zich inspannen om hun sociale rol in de praktijk te brengen. Denk aan de constructieve samenwerkingsvormen die werden opgezet met andere belanghebbenden, zoals lokale OCMW's maar ook armoedeverenigingen.

Verbeterde dienstverlening oplading budgetmeterkaart

Wie een actieve budgetmeter heeft voor elektriciteit of aardgas, beschikt ook over een herlaadkaart. Om die kaart te herladen, kunnen de klanten terecht in de klantenkantoren van Eandis of bij het OCMW. In totaal zijn er 300 betaalautomaten beschikbaar. Via deze terminals kan worden opgeladen zonder tussenkomst van een loketmedewerker, maar wel tijdens de kantooruren.

Via een nieuwe toepassing, kunnen klanten op de website van Eandis nagaan waar een oplaadpunt is. Door de gemeente (en straat) in te geven zie je meteen op een kaartje alle dichtbij gelegen oplaadpunten. Wie geen straat ingeeft ziet de oplaadpunten die het dichtst bij het centrum liggen. De zoekopdracht kan worden verfijnd door de gewenste dag of het tijdstip van opladen in te vullen. Dan worden de oplaadpunten getoond die op dat ogenblik open zijn.

Nog om de dienstverlening te verbeteren en de eventuele drempel voor het opladen te verlagen, was gestart met een proefproject via een buitenterminal. Ter hoogte van de bedrijfsgebouwen aan de Merksemsesteenweg 233 te Deurne staat de eerste buitenautomaat, die dag en nacht beschikbaar is, ook in weekends en op feestdagen. Dat proefproject werd positief onthaald. Daarom werd beslist om deze extra dienstverlening uit te breiden naar andere locaties.

Communicatiekanalen voor klanten

• Het kanalenbeleid

Via een uitgekiend kanalenbeleid willen we de klant zo snel en zo efficiënt mogelijk bij een oplossing brengen. De basisidee is een actieve kanaalsturing. In eerste instantie schuiven we de website naar voor waar de klant elk uur van de dag via eenvoudige zelfsturende toepassingen, standaardvragen of -problemen kan oplossen en informatie bekomen. Denk maar aan het doorgeven van meterstanden, het melden van een defecte lamp van de openbare verlichting, jobaanbiedingen bij Eandis, een verhuis regelen ... Pas daarna wordt een persoonlijk contact via het klantencommunicatiecentrum De Stroomlijn naar voor geschoven. Bijvoorbeeld omdat het probleem of de vraag van de klant toch complexer is. In laatste instantie wordt gemikt op een persoonlijk contact in het klantenkantoor. Op die manier hanteren we een kanalenbeleid dat volledig past in de algemene beleidslijn van bereikbaarheid en beschikbaarheid.

- **Enkele cijfers**

Op het distributiegebied van Eandis bezochten tijdens het eerste semester van 2015 76.729 klanten de klantenkantoren, hetzij gemiddeld ruim 6.394 per maand. Daarmee beantwoorden de klantenkantoren aan een behoefte van de klanten tot persoonlijk contact.

17,1 % van de bezoekers kwam voor een nieuwe aansluiting of de wijziging van een bestaande, 11,9 % kwam informatie inwinnen over REG en 54,1 % van de bezoeken had te maken met de sociale openbardienstverlening. De overige 16,8 % waren bezoeken van uiteenlopende aard, gaande van algemene info tot specifieke info omtrent de marktwerking.

Via de website van Eandis telden de Vlaamse gemengde distributienetbeheerders samen in het eerste semester van 2015 maandelijks ongeveer 259.056 bezoeken. De meest geconsulteerde rubriek is meterstanden doorgeven, naast de REG-pagina's en de rubriek Jobs.

De operatoren van het contactcenter De Stroomlijn behandelden tijdens het eerste semester van 2015 653.005 inkomende oproepen.

- **Nieuw meldnummer voor mensen met een spraak- en/of gehoorstoornis**

Persoon met een spraak- en/of gehoorstoornis die gas ruiken, thuis zonder stroom vallen of als er storingen of defecten zijn op het net, kunnen een sms-codebericht sturen naar de wachtdienst van Eandis via het speciale, nieuwe nummer 8635. Meer info hierover op www.eandis.be > Contact > Info voor mensen met spraak- of gehoorstoornis.

Dat initiatief loopt in samenwerking met de Federatie van Vlaamse Doven Organisatie (Fevlado). De omschakeling naar het nieuwe nummer was noodzakelijk omdat de leverancier van deze diensten de activiteiten op zijn sms-to-mail-platform stopzet.

Ecologisch

Burgemeesterconvenant

De rol van steden en gemeenten in de klimaatdoelstellingen mag zeker niet onderschat worden. Lokale besturen vormen een stevig en noodzakelijk fundament om een op maat gesneden beleid uit te bouwen, ook op vlak van energie. Het is niet toevallig dat tal van overkoepelende initiatieven ontstaan om de lokale besturen een gegroepeerde aanpak te bieden. Denk maar aan de ontwikkeling en implementatie van het Actieplan voor Duurzame Energie – ook bekend als SEAP – in de Burgemeestersconvenanten die momenteel op provinciaal of regionaal niveau worden afgesloten en uitgewerkt. Door het Burgemeesterconvenant te ondertekenen, engageert het openbaar bestuur zich om de Europese klimaatdoelstellingen te halen en tegen 2020 minstens 20 % minder CO₂ uit te stoten.

Via Eandis ondersteunt Iveka de lokale besturen om hun duurzaam engagement na te komen. Zo werd onder meer het producten- en dienstenaanbod voor lokale besturen uitgewerkt. Deze brochure met een duidelijk beeld van de energiediensten die Eandis aanbiedt aan de lokale besturen is raadpleegbaar op de website [www.eandis.be/lokaal bestuur](http://www.eandis.be/lokaal_bestuur).

Het Burgemeesterconvenant bestaat uit 4 stappen:

- **Nulmeting**

Daarvoor kan een beroep worden gedaan op de globale nulmeting die de Vlaamse overheid onder meer in samenwerking met VITO en Eandis ter beschikking stelt. Via een webtoepassing kan niet alleen de nulmeting van het volledige grondgebied van de stad of gemeente worden geraadpleegd maar ook de nulmeting van het gemeentelijk patrimonium.

- **Actieplan voor duurzame energie (SEAP)**

In dit plan moeten acties worden gedefinieerd om de emissies met 20 % te verminderen. Voor elk thema dat in het plan aan bod komt, is voorzien in ondersteuning via het producten- en dienstenaanbod van Eandis.

- **Implementatie SEAP**

Het EDLB-aanbod voorziet in verschillende stappen als mogelijke ondersteuning. Er kan een beroep gedaan worden op elke stap afzonderlijk of op het totaalpakket. In een 6-stappenplan wordt vooral gefocust op het ontzorgen van de openbare besturen rond alle te nemen stappen voor de realisatie van deze projecten (financiering, opdrachten aannemers en studiebureaus, bestelling bij fabrikanten).

- **De monitoring en implementatieverslagen**

Lokale besturen kunnen een beroep doen op Eandis voor het gemeentelijke patrimonium via de energieboekhouding.

REG-premies en acties 2015

In 2015 blijft het premie-aanbod voor huishoudelijke afnemers en lokale besturen ongewijzigd. Een overzicht van alle premies vindt u op www.eandis.be/nl/klant/energie-besparen/overzicht_energiepremies.

Voor beschermde afnemers (klanten die het sociaal tarief voor elektriciteit en aardgas genieten) worden extra acties voorzien, meer bepaald:

- een kortingsbon van 150 EUR voor een zuinige wasmachine of koelkast;
- alle premies en maxima liggen 50 % hoger (+20 % voor E-peil);
- premie van 800 EUR voor een condensatieketel;
- huishoudelijke energiescan;
- dakisolatieproject: premie bedraagt 23 euro/m².

Wie online aanvraagt, krijgt sneller zijn premie uitbetaald.

Energiefitssessies en Bouwfitdagen

- **Energiefitssessies**

Eandis en de energiespecialisten van Bond Beter Leefmilieu ontwikkelden een avondsessie die een hele reeks energietips op een leuke manier uit de doeken doet. Ze selecteerden de meest rendabele, soms verrassende tips. Zonder veel moeite en zonder grote investeringen kun je er al snel een paar honderd EUR per jaar mee besparen. Geen extreme toestanden, maar wel een leuk anderhalf uur, vol praktische info waarmee je meteen aan de slag kunt. Wanneer we inwoners en bedrijven kunnen sensibiliseren, wordt er bovendien bijgedragen aan de

doelstellingen van de Burgemeesterconvenanten die op veel plaatsen reeds zijn afgesloten.

De energiefitsessies zijn gratis en worden georganiseerd in samenwerking met steden, gemeenten en provincies. De sessies zijn bedoeld voor 3 doelgroepen:

- iedereen die graag snel energie en geld bespaart, ook voor huurders
- iedereen die zijn woning energiezuiniger en comfortabeler maakt, met focus op muur- en raamisolatie, dakisolatie, verwarming en warmtepompen
- iedereen die plannen heeft om een woning te bouwen of te renoveren.

- **Bouwfitdagen**

Eandis en architectenvereniging NAV ontwikkelden een meer intensieve tweedaagse cursus waar je alle kennis meekrijgt die je nodig hebt om duurzaam en energiezuinig te bouwen of te verbouwen. Een echte aanrader voor iedereen met bouw- of renovatieplannen. Voorkennis is niet nodig. Technische aspecten worden meegegeven in mensentaal door een ervaren architect.

Verspreid over twee zaterdagen komen zowat alle aspecten van bouwen of verbouwen aan bod. Op het programma staan onder meer isoleren, ventileren, verwarming, sanitair en nutsvoorzieningen. Maar ook duurzame technieken, energiepremies en wetgeving staan op de agenda. Tegelijk is er ruimte voor informatie op maat van je project. De cursus eindigt met concrete oefeningen over de meest optimale keuzes en bouwconfiguraties.

Deelnemen aan de Energiefitsessies en de Bouwfitdagen is gratis. Er zijn heel wat sessies gepland in 2015. Voor meer info kunt u uw lokale relatiebeheerder contacteren. U vindt eveneens de nodige info en data op de website van Eandis onder de rubriek: *Snel naar > Energiefit-infosessies*.

Aardgasacties 2015 voor huishoudelijke klanten

Bij de huishoudelijke klanten is een eerste actie opgezet om de omschakeling naar aardgas als warmtebron voor appartementen te bevorderen. Momenteel zijn er nog meer dan 80 000 appartementsgebouwen, goed voor ongeveer 324.000 wooneenheden, aansluitbaar op het aardgasnet. Om de eigenaars van appartementen te ondersteunen en te overtuigen om over te schakelen, lopen volgende acties:

- Advies geven aan de syndicus, bijvoorbeeld bij het berekenen van de correcte dimensionering van de ketel. Deze is vandaag vaak overgedimensioneerd;
- De syndicus begeleiden bij het communiceren met de vereniging van mede-eigenaars, eventueel bij het opmaken van de aanbesteding en het vergelijken van specificaties van de ingediende offertes;
- Aanbod van premies bij het overschakelen op aardgas:
 - o 125 EUR per wooneenheid bij appartementsgebouwen met meer dan 20 en minder dan 40 wooneenheden;
 - o 250 EUR per wooneenheid bij appartementsgebouwen met meer dan 40 wooneenheden;
 - o Bij appartementsgebouwen met minimum 20 wooneenheden is er een tussenkomst in de sanering van de stookolietank ten belope van het factuurbedrag, met een maximum van 5.000 euro.

De actievoorwaarden staan ook vermeld op de website www.eandis.be.

Een tweede actie voor de huishoudelijke klanten is de gratis aansluiting bij wegeniswerken en netuitbreidingen. Bewoners die langs dat tracé wonen, kunnen

gratis aansluiten op ons aardgasnet tijdens de werken. Deze actie kadert in het gegeven van 'minder hinder'. Door deze actie wensen we te voorkomen dat na de uitvoering van het wegeniswerk, het voetpad enige tijd nadien nog eens moet opengebroken worden voor een aansluiting.

Alle bewoners langs het tracé ontvangen daartoe de nodige communicatie met info over de voordelen van verwarmen op aardgas, praktische info over hoe de aansluiting wordt gemaakt en een bon voor een gratis aansluiting.

Aardgasacties 2015 voor ondernemingen

In 2015 wordt eveneens gefocust op ondernemingen die nog geen aardgas aanwenden voor hun verwarming of procestoepassingen. In eerste instantie wordt gefocust op scholen, bakkers, hotels, patrimoniumbeheerders, immokantoren. Om deze ondernemingen over de streep te trekken, bieden we advies op maat (REG-maatregelen, voordelen van aardgas, de stappen in het omschakelingsproces, e.d.) en enkele premies aan. Zo zal de voorstudie voor de aansluiting (tot 880 euro) en de aansluiting (tot 2 500 euro) gratis zijn. Verder is een tussenkomst voorzien in de sanering van de stookolietank.

Aardgasacties 2015 voor lokale besturen

Er wordt verder ingezet op duurzame mobiliteit. Voor het segment aardgasvoertuigen zijn volgende incentives voorzien voor lokale besturen:

- Een premie van 1 000 EUR bij aankoop van 1 CNG-personeel- of bestelwagen. Deze premie wordt maximum 2 maal per bestuur toegekend in 2015;
- Een premie van 2 500 EUR bij aankoop van 1 CNG-vrachtwagen (16 ton). Deze premie wordt maximum 1 maal per bestuur toegekend in 2015.

Bij de aankoop van 2 CNG-voertuigen kan elk bestuur opteren voor:

- Ofwel 1 slow fill-installatie;
- Ofwel een tussenkomst van 5 000 EUR voor de upgrade van de bestaande slow fill naar een semi-fast fill-installatie.

Om de transitie naar duurzame mobiliteit voor kleinere gemeenten toch ook te kunnen ondersteunen, wordt in 2015 voor besturen die maar 1 CNG-voertuig (kunnen) aankopen een premie ter waarde van ½ slow fill uitgereikt, na de plaatsing van de installatie.

Eandis en Iveka hebben een goed toegankelijk aardgasnet uitgebouwd waardoor 97,14 % van de huishoudelijke klanten en de bedrijven kunnen aansluiten op het aardgasnet. Er is evenwel nog ruimte om de aansluitingsgraad, die 75,2 % bedraagt, te verhogen. De lokale besturen kunnen daarbij een voorbeeldrol vervullen in hun eigen gebouwen.

In 2015 doet Eandis de lokale besturen een uniek aanbod voor de ombouw van de huidige stookinstallatie naar aardgas. Allereerst wordt advies aangeboden voor de ombouw, meer bepaald: een analyse van de huidige installatie, de aansluitbaarheid op aardgas en een berekening van de mogelijke energiebesparing. Verder worden de gemeenten begeleid in het ombouwtraject en worden premies aangeboden als financiële ondersteuning:

- Gratis voorstudie voor aansluiting op het aardgasnet: tot 880 EUR;
- Gratis aardgasaansluiting: tot 2 500 EUR;
- Tussenkomst in de sanering van de stookolietank: tot 5 000 EUR;

- Gratis voorontwerp van de stookplaats voor correcte dimensionering in het kader van de stookplaatsrenovatie: tot 5.000 EUR;
- Gratis preventief onderhoudscontract voor uw stookplaats gedurende 2 jaar: tot 1.600 EUR.

Deze actie geldt voor alle lokale besturen in het werkingsgebied van Eandis en waar Eandis verantwoordelijk is voor de aardgasnetten. De detailstudie en de projectuitvoering van de stookplaatsrenovatie gebeuren via begeleiding van de EDLB-diensten van Eandis (EDLB: Energiediensten voor Lokale Besturen).

In februari-maart 2015 ontving elk lokaal bestuur een schrijven van Eandis waarin de actie en de voorwaarden werden toegelicht.

REG-actie - Dakisolatie

Tegen 2020 moeten alle daken van zowel woningen als huurwoningen, die vóór 1 januari 2006 aangesloten zijn op het elektriciteitsnet, geïsoleerd zijn. Deze nieuwe Vlaamse dakisolatienorm is in werking getreden sinds 1 januari 2015 en geldt voor alle zelfstandige woningen (studio, eengezinswoning of appartement). Als minimumnorm wordt een R-waarde (warmteweerstand of het warmte-isolerend vermogen van een materiaal) voor dak- of zoldervloerisolatie van 0,75 m² K/W genomen.

Tussen 2015 en 2020 kunnen bij een woningonderzoek (bv. op vraag van een huurder) strafpunten worden toegekend als de woning niet aan de dakisolatienorm voldoet. De eigenaar krijgt de tijd om het dak te isoleren. Dit kan bij woningen met bijvoorbeeld een hellend dak ofwel door te isoleren aan de binnenzijde, het isoleren van de zoldervloer (als de zolder niet gebruikt wordt) of het isoleren aan de buitenzijde (het zogenaamde sarkingdak).

Vandaag wordt vastgesteld dat één op de drie woningen geen dakisolatie heeft. Nochtans geeft dit het hoogste rendement in het terugdringen van de warmteverliezen. Om de Europese doelstellingen in het kader van de terugdringing van de CO₂-emissies tegen 2020 te behalen, moeten jaarlijks ongeveer 100.000 daken worden geïsoleerd. Naast die milieudoelstelling resulteert het thermisch isoleren van daken ook in lagere energiekosten, meer thermisch comfort en een gunstiger EPC (EnergiePrestatieCertificaat).

Wie investeert in dakisolatie kan steun krijgen van verschillende instanties, bijvoorbeeld:

- De overheid geeft een fiscaal voordeel van 30% van het factuurbedrag voor het plaatsen door een aannemer van dakisolatie of zoldervloerisolatie met een minimum Rd-waarde van 2,5 m² K/W in een woning die minimum 5 jaar in gebruik is.
- De netbeheerders geven een premie voor het plaatsen van dak- of zoldervloerisolatie voor bestaande woningen aangesloten op het elektriciteitsnet vóór 1 januari 2006.

Energiediensten Lokale Besturen

Met de 'Energiediensten aan Lokale Besturen' (EDLB) verstevigt Eandis de dienstverlening naar de bevoorrechte partners. Ze beogen een totaaloplossing met een snelle terugverdientermijn voor reële en substantiële energie-efficiëntie in

gebouwen en openbare verlichting en een duurzame vloot. De kostenbesparingen die de investeringen opleveren, komen onmiddellijk toe aan de lokale besturen. Er is ook mogelijkheid tot derdepartijfinanciering.

Tot het dienstenpakket EDLB behoren onder meer:

- In het kader van een energie-efficiënt patrimonium: advies, studie en projectuitvoering van renovatie stookplaats, renovatie HVAC (heating, ventilation, airconditioning of cooling), relighting, hernieuwbare energie (PV-panelen, zonneboiler,...) verbeterde bouwschil (dak-, vloer- & muurisolatie en renovatie buitenschrijnwerk)...
- In het kader van een energie-efficiënte openbare verlichting: een quick scan, masterplan en uitvoering van de renovatie van de openbare verlichting.
- In het kader van een duurzame vloot: een mobiscan, een masterplan en de aankoopmogelijkheid voor elektrische fietsen, duurzame voertuigen (CNG, elektrisch, hybride) en de bijhorende laad- & vulinfrastructuur.

4 Werkmaatschappij Eandis

Organisatieschema

Overeenkomstig de statutaire bepalingen moet Eandis het organisatieschema van haar diensten jaarlijks voorleggen aan de Raad van Bestuur van Iveka. Het dagelijks bestuur van Eandis berust bij het Managementcomité dat per 1 januari 2015 bestaat uit zeven personen:

- Walter Van den Bossche: CEO en voorzitter;
- Jean Pierre Hollevoet: directeur Netbeheer;
- Wim Den Roover: directeur Netuitbating;
- Donald Vanbeveren: directeur Regulering en Strategie;
- David Termont: directeur Financieel, Administratief en ICT-beheer;
- Guy Cosyns: directeur Klantwerking;
- Werner Verlinden: directeur Personeels- en Organisatiebeheer.

Op 1 januari 2015 heeft Eandis in totaal 4.170 medewerkers of 4.001,11 voltijds equivalenten.

Synductis

Synductis cvba, dat einde 2012 mee op initiatief van Eandis werd opgericht, brengt de energiedistributie samen met een aantal nutsbedrijven uit de water- en telecomsectoren. Die structurele samenwerking tussen nutsmaatschappijen moet actief bijdragen aan het minder-hinderbeleid, naast een verdere kostenbeheersing voor de lokale besturen en hun burgers.

Op 21 januari 2015 is Belgacom nv., optredend onder de naam Proximus, eveneens toetreden tot Synductis. Dankzij de toetreding van de eerste telecomoperator groeit het werkingsgebied van Synductis. Het samenwerkingsverband kan nu werken coördineren op 76 % van het Vlaamse grondgebied en bevordert de vlotte samenwerking met steden en gemeenten bij infrastructuurwerken. Hoe efficiënter en eenvoudiger die verlopen, hoe beter voor de buurt en de klanten.

Klachtenanalyse 2014

De Ombudsdienst van Eandis heet sinds 1 januari 2015 'Klachtencommissie Eandis'. De wetgeving stelt immers dat niet-erkende ombudsdiensten voortaan niet langer de benaming 'ombudsdienst' mogen gebruiken. Aan de werking van de Klachtencommissie Eandis verandert niets.

In 2014 daalde zowel het aantal eerstelijns- als tweedelijnsklachten (behandeld door de Klachtencommissie). De meest voorkomende klachten gaan over het correct achterlaten van het openbaar domein na werkzaamheden en betwistingen van de meetgegevens. Uit de tevredenheidsmeting over de klachtenbehandeling door de Klachtencommissie blijkt dat 67 % van de ondervraagde klanten tevreden is.

Eandis onderschrijft Renovatiepact

Eandis zette mee zijn handtekening onder het Renovatiepact. Het Renovatiepact is een sector-overschrijdend initiatief dat de renovatiegraad van woningen moet opkrikken. De deelnemers willen de energieprestaties van het Vlaamse woningenbestand grondig en snel verbeteren om het energieverbruik van de huishoudens aanzienlijk te verminderen. Een verbeterde energieprestatie heeft positieve gevolgen voor het leefmilieu, de bescherming van de koopkracht van de gezinnen, de woonkwaliteit, de energiebevoorradingsszekerheid en de strijd tegen de energiearmoede.

Behalve Eandis ondertekenden nog 31 ondernemingen en organisaties de engagementsverklaring om het Renovatiepact actief en constructief te concretiseren. Eandis zal vertegenwoordigd zijn in vier van de zes thematische werkgroepen die een coherent en succesvol actieplan moeten uitwerken.

Nieuwe website Eandis

Sinds begin 2015 is de website van Eandis vernieuwd. Opzet van de vernieuwing was zoveel mogelijk contacten met klanten en partners via de website en andere digitale kanalen te laten verlopen. Dat lukt alleen als de lezer op een gebruiksvriendelijke wijze via de site wordt bediend.

De site is logisch opgebouwd, op basis van een eenvoudige structuur met korte, heldere en duidelijke teksten, knoppen en paginanamen. De site bevat filmpjes waarin wordt uitgelegd hoe de klant informatie moet doorgeven, bijvoorbeeld om een aansluiting aan te vragen.

De pagina's die door onze klanten het vaakst worden bezocht, zijn het meest prominent aanwezig op de homepage. Bij bepaalde items krijg je leessuggesties mee, bijvoorbeeld artikels uit het Eandismagazine. Op die manier krijgt de lezer extra achtergrondinformatie mee. De site is bruikbaar voor iedereen, ook voor personen met een handicap. Wie de site bezoekt met smartphone of tablet wordt vlot bediend. Alle schermen passen zich meteen aan het scherm van het mobiele toestel aan.

Indexis, voorstel van fusie door overneming

De federale beslissing om binnen Atrias een centraal Clearing House op te richten, leidt tot het verdwijnen van Indexis. Daarom werd beslist tot een fusie door overneming van Indexis door Eandis, met ingang vanaf 1 januari 2016. De fusieoperatie wordt behandeld en beslist op de buitengewone Algemene Vergadering van Eandis op 2 december 2015.

Smart cities & communities

- **Urban Platforms**

Eandis heeft mee het Memorandum of Understanding (MoU) met betrekking tot Urban Platforms ondertekend. Een Urban Platform is een systeem dat de integratie van datastromen binnen en tussen steden mogelijk maakt op basis van moderne (communicatie)technologieën. Er wordt vanuit gegaan dat een versnelling van de markt van Urban Platforms de realisatie van Smart Cities faciliteert. Door zelf deel te nemen, kan Eandis haalbare concepten introduceren en de ambities van andere netbeheerders (bijvoorbeeld op het vlak van telecom) monitoren.

- **Smart City Project SHARED stad Gent**

Eandis is bereid deel te nemen aan het Smart City project SHARED van de stad Gent waarbij 350 wooneenheden op de site "Groene Briel" worden gerenoveerd en de conversie van twee brownfields wordt gerealiseerd door de bouw van 500 wooneenheden NZE (nearly zero emission) op de site "Tondelier" en 400 wooneenheden op de site "Oude dokken/Schipperskaai".

- **Smart City Project EASIER stad Antwerpen**

Eandis is bereid deel te nemen aan het Smart City Project EASIER. Dat project ondersteunt oplossingen die op grote schaal de integratie van vervoer, energie en ICT demonstreren. De deelname van Eandis situeert zich vooral binnen de wijk Luchtbal te Antwerpen waar 95 % van de 2 000 wooneenheden van de sociale woonmaatschappij Woonhaven zal worden verbouwd en waar de eventuele aanleg van een warmtenet wordt onderzocht.

MVO-rapport 2014

De strategie van Eandis bevat tal van aanknopingspunten met Maatschappelijk Verantwoord Ondernemen (MVO). Daarom wil Eandis net als vorig jaar een jaarrapport over haar MVO-beleid en -prestaties publiceren. Eandis probeert hiermee tegemoet te komen aan de groeiende belangstelling van de buitenwereld voor de manier waarop bedrijven omgaan met aspecten van duurzaamheid en maatschappelijk verantwoord ondernemen, en met de vraag welke resultaten ze op dat vlak boeken. Het thema voor 2014 is 'Duurzaamheidspartner voor steden en gemeenten'.

Eandis behaalt charter 'Duurzaam ondernemen'

Op 17 juni 2015 mocht Eandis het charter voor 'Duurzaam ondernemen' van VOKA Oost-Vlaanderen in ontvangst nemen. Het charter 'Duurzaam Ondernemen' belooft bedrijven die naast milieu-inspanningen ook nog andere acties rond maatschappelijk verantwoord ondernemen opzetten.

Naast de inspanningen rond milieuzorg (mobiliteit, globaal milieuplan, introductie van nieuwe technologieën bij het openbaar verlichtingsnet) werden ook acties rond mensvriendelijk ondernemen (duurzame inzetbaarheid van medewerkers, proactieve aanpak rond ongewenst seksueel gedrag en pesten op het werk...), veiligheid en gezondheid op het werk en de open dialoog met stakeholders (opstellen van een rapport rond maatschappelijk verantwoord ondernemen) door de vakjury positief geapprecieerd.

Deelname Energik

Eandis besliste tot deelname aan de Raad van Bestuur van Energik, een vzw die zich bezighoudt met de promotie van technologie voor rationeel energiegebruik en van duurzaam energie- en milieubeheer. Vlaamse ondernemingen bedrijvig in de sector van energiebesparing, energietoelevering, engineering, audits van energieprocessen, financiering, gebruik van energie, enzovoort kunnen via deze vereniging hun diensten aanbieden of hun prestaties toetsen aan wat van hen in een economische samenleving wordt verwacht.

Deelname Mobimix

Eandis heeft beslist deel te nemen aan het Mobimix-project. Met Mobimix willen de projectpartners de drempel voor verduurzaming van mobiliteit wegnemen door een beperkt aantal Oost-Vlaamse bedrijven en lokale besturen te begeleiden om concrete stappen te zetten op het vlak van duurzame mobiliteit. Daarbij wil Eandis haar rol als facilitator voor lokale besturen en bedrijven bestendigen, communiceren over de leerpunten en een positief imago uitdragen van Eandis als duurzaam bedrijf en als voorloper op vlak van duurzame mobiliteit.

Huis-aan-huisblad

Het Eandismagazine kwam in januari, juni en september 2015 alweer in meer dan 2,5 miljoen brievenbussen terecht. Naast het tweevoudig uurtarief, premies aanvragen, energiezuinig verlichten, bouwen en verbouwen en de nieuwe energielabels kregen ook thema's als 'Hoe energie besparen?' en de 'Energiefit-sessies' ruime aandacht. Marktonderzoek toont aan dat dit magazine duidelijk in de smaak valt en antwoorden geeft op vragen die bij de mensen leven.

VOORZITTER.- Dit is een kennisname.
Zijn daar tussenkomsten over? *Geen.*

Kennis wordt genomen.

Nr. 2/13 van de agenda

**Provinciale initiatieven. Oprachthoudende vereniging IVEKA.
Ontwerp van statutenwijziging n.a.v. verlenging en fusie.
Goedkeuring.**

Verslag van de deputatie

Met bijgaand aangetekend schrijven van 10 september 2015 stelt de oprachthoudende vereniging IVEKA de provincie in kennis van een aantal voorstellen van statutenwijziging (waaronder verschuiving van de statutaire

einddatum) en een voorstel tot fusie van de 7 distributienetbeheerders tot Eandis Assets, die aan de algemene vergadering van 9 december 2015 zullen worden voorgelegd.

1. Fusie tot Eandis Assets

Door een komende wijziging van het decreet van 6 juli 2001 houdende de intergemeentelijke samenwerking zullen de distributienetbeheerders hun huidige rechtsvorm (opdrachthoudende vereniging) kunnen wijzigen in 'opdrachthoudende vereniging met private deelname'. Bijgevolg zal het mogelijk zijn om bijkomend een of meerdere privaatrechtelijke / publiekrechtelijke maatschappij(en) in de intergemeentelijke vereniging op te nemen.

Aan de deelnemers wordt gevraagd om te beraadslagen over een voorstel tot fusie van de zeven huidige distributienetbeheerders uit de EANDIS-groep (Eandis Assets (voorheen Gaselwest), IMEA, Imewo, Intergem, IVEKA, Iverlek en Sibelgas), waarbij Eandis System Operator cvba (voorheen Eandis cvba) zal fungeren als werkmaatschappij. Voorliggend voorstel omvat de overname van de opdrachthoudende vereniging IVEKA op 1 januari 2016 door de opdrachthoudende vereniging EANDIS Assets (heden nog Gaselwest genoemd).

De fusie door overneming wordt door de initiatiefnemers beschouwd als één ondeelbaar geheel, en de realisatie ervan is onderworpen aan de volgende opschortende voorwaarden:

- de parlementaire goedkeuring van de amendementen aan het Vlaams Decreet van 6 juli 2001 houdende de Intergemeentelijke Samenwerking die er onder meer toe strekken de kapitaaldeelname van een private partner en de gelijkschakeling van de statutaire einddata van de distributienetbeheerders in het Vlaams Gewest mogelijk te maken;
- Deze parlementaire goedkeuring wordt eind november 2015 voorgelegd aan de commissie Binnenlands Bestuur en Stedenbeleid.
- de goedkeuring door de raad van bestuur van IMEA, Gaselwest, IVEKA en Iverlek m.b.t. de omzetting van de bestaande aandelen E voor de activiteiten elektriciteit en/of gas in aandelen A (*er wordt vastgesteld dat deze beslissingen reeds genomen zijn*);
- de voorafgaande goedkeuring door de algemene aandeelhoudersvergadering van Gaselwest van een wijziging van het maatschappelijk doel van Gaselwest en een naamswijziging in 'Eandis Assets';
- de herpositionering van de 5 Waalse (deel)gemeenten, die thans nog deelnemer zijn in Gaselwest maar die niet zullen deelnemen aan de voorgenomen fusie door overneming;
- de voorafgaande goedkeuring door de buitengewone algemene vergadering van IVEKA van de verschuiving van de huidige statutaire einddatum van IVEKA naar 9 november 2019;
- de voorafgaande goedkeuring door de buitengewone algemene vergadering van Intergem van de verschuiving van de huidige statutaire einddatum van Intergem naar 9 november 2019;
- de instemming door de bevoegde mededingingsautoriteiten van de fusie die leidt tot Eandis Assets;
- de goedkeuring van de beschreven fusie door overneming door de buitengewone algemene vergaderingen van alle zeven betrokken opdrachthoudende verenigingen;

- de goedkeuring door de aandeelhouders van Eandis cvba van bepaalde statutenwijzigingen;
- het verkrijgen vanwege de VREG van de erkenning van Eandis Assets als distributienetbeheerder elektriciteit én de erkenning als distributienetbeheerder gas.

Eandis Assets neemt de algeheelheid van het vermogen van IVEKA over, omfattende alle activa en passiva en alle rechten en plichten, niets uitgezonderd, noch voorbehouden, mits toekenning aan de deelnemers van IVEKA van 9.497.864 aandelen A voor de activiteit elektriciteit en 6.116.109 aandelen A voor de activiteit aardgas zonder aanduiding van nominale waarde, volledig volgestort, van Eandis Assets (voorheen Gaselwest) of a rato van één nieuw aandeel A Eandis Assets voor 0,77336 aandeel A voor de activiteit elektriciteit in IVEKA en één nieuw aandeel A Eandis Assets voor 0,99276 aandeel A voor de activiteit aardgas in IVEKA. Deze aandelen zullen worden verdeeld onder de deelnemers van IVEKA zonder opleg. De huidige winstbewijzen C worden behouden.

Tengevolge van haar ontbinding zonder invereffeningstelling, en dit op basis van een balans afgesloten op 30 juni 2015, met inwerkingtreding per 1 januari 2016, met dien verstande dat alle sedert 1 juli 2015 tot en met 31 december 2015 door de overgenomen vereniging IVEKA gestelde verrichtingen geactualiseerd in een per 31 december 2015 vastgestelde jaarrekening, gesplitst op basis van de principes en verdeelcriteria gehanteerd voor de jaarrekening 2014, zoals opgenomen in het fusievoorstel, - ook boekhoudkundig en fiscaal - voor rekening zijn van de overnemende vereniging Eandis Assets (voorheen Gaselwest), op last voor deze laatste IVEKA te vrijwaren voor alle vorderingen en de kosten van haar ontbinding zonder invereffeningstelling te dragen, en voor het overige onder de lasten, bedingen en voorwaarden, zoals hierboven vermeld.

Aan de deelnemers wordt eveneens gevraagd om te beraadslagen over het voorliggend statutenontwerp van de gefuseerde distributienetbeheerder EANDIS Assets.

Rechtsgrond van het voorstel tot fusie door overneming

De rechtsgrond tot fusie gebeurt conform artikel 693 van het Wetboek van Vennootschappen.

Het Vlaams Decreet houdende de Intergemeentelijke Samenwerking bevat geen specifieke bepalingen inzake fusies door en met opdrachthoudende verenigingen. IVEKA verwijst voor de voorgenomen fusie door overneming daarom naar de bepaling van artikel 11,3^{de} alinea van voormeld decreet: *"Voor al wat niet uitdrukkelijk is geregeld door dit decreet, zijn op het samenwerkingsverband met rechtspersoonlijkheid de bepalingen van toepassing van het wetboek van vennootschap die gelden voor de vennootschapsvorm van de coöperatieve vennootschap met beperkte aansprakelijkheid"*.

Derhalve worden voor deze fusie door overneming de bepalingen van artikel 693 e.v. van het Wetboek van Vennootschappen toegepast.

De keuze voor Gaselwest (en niet IVEKA of één van de andere vijf betrokken DNB's) als overnemende entiteit werd gemaakt vanuit overwegingen van administratieve eenvoud: bij de keuze voor Gaselwest als overnemer is het aantal overdrachten van vergunningen, attesten, licenties e.d.m. van de over te nemen entiteiten naar de overnemer het kleinst, en kan de kostprijs van de fusie-operatie aldus maximaal gedrukt worden.

Uitgangspunten en voorwaarden bij een fusie van de distributienetbeheerders

Als voorwaarden voor de totstandbrenging van de fusie van de Opdrachthoudende verenigingen worden o.a. volgende uitgangspunten gehanteerd:

- Binnen IVEKA wordt voorafgaand aan de fusie beslist tot de verschuiving van de huidige einddatum tot 9 november 2019.
- De bepalingen (in de ontwerp-statuten van de fusie DNB) inzake de Provincie worden (tijdelijk) behouden aangezien momenteel nog niet duidelijk is wanneer deze de DNB's zullen verlaten.
- Er wordt een aanvang genomen met de voorbereiding tot exit van de provincie(s).

2. Statutenwijzigingen

De wijzigingen hebben betrekking op:

a) Verschuiving einddatum

De algemene vergadering heeft in buitengewone zitting op 18 december 2014 de duurtijd voor alle activiteiten en gemeenten eenduidig vastgelegd op 31 december 2016.

Omdat de statuten van de meeste distributienetbeheerders (DNB's) de datum van 9 november 2019 als einddatum vermelden, kwamen de werkmaatschappijen Eandis en Infrax in december 2013 overeen om deze datum als unieke einddatum vast te leggen voor alle Vlaamse distributienetbeheerders. Dit principe wordt bevestigd in het Vlaams Regeerakkoord van 23 juli 2014 waarbij de nieuwe regering de verdere integratie binnen de werkmaatschappijen wenst te stimuleren. De Vlaamse minister van Energie kondigde in haar beleidsnota van 24 oktober 2014 aan dat de verlenging van de statutaire duurtijd tot 2019 zo snel mogelijk zou worden gemaakt.

Voor sommige distributienetbeheerders, zoals IVEKA, is hiervoor een verschuiving nodig van de huidige einddatum. De realisatie van deze maatregel vergt eerst een aanpassing van de huidige bepalingen van het Decreet op de Intergemeentelijke Samenwerking en vervolgens bij de betrokken netbeheerder een statutenwijziging.

b) Algemeenheden

Rechtsvorm

De rechtsvorm 'opdrachthoudende vereniging' wordt gewijzigd in 'opdrachthoudende vereniging met private deelname' in het vooruitzicht van de komende wijziging van het artikel 3 van het decreet van 6 juli 2001 houdende de intergemeentelijke samenwerking (artikelen 1 en 2). Het wordt dus mogelijk om een of meerdere deelnemende maatschappij(en) op te nemen.

Definities

- Enkele nieuwe definities dienstig voor de bepalingen inzake de winstverdeling worden ingevoerd, zoals 'herleide equivalente EAN's', 'ex-DNB's'.
- De term 'deelnemende maatschappij(en)' wordt opnieuw ingevoerd, o.a. i.f.v. de toetreding van privaats- / publiekrechtelijke rechtspersoon / rechtspersonen.

- De benaming van de werkmaatschappij 'Eandis cvba' wijzigt in 'Eandis System Operator'.
- De omschrijving van de activiteiten netbeheer en de nevenactiviteit worden verduidelijkt.
- De definitie inzake 'warmte' wordt geactualiseerd overeenkomstig de aangebrachte precisering in de doelomschrijving.
- De noties 'regulatoire doelverhouding' en 'regulatoire schijf' worden vervangen door de notie 'regulatoire terminologie'.

Maatschappelijke zetel

De maatschappelijke zetel van de gefuseerde vereniging wordt: Brusselsesteenweg 199, 9090 Melle (RPR Gent, afdeling Gent).

Overgangsbepalingen

- De nieuwe titel VIII.a. omvat enkele algemene overgangsbepalingen.

Artikel 11 van deze overgangsbepalingen stipuleert het volgende

"In afwijking van artikel 11 punt 3 van onderhavige statuten wordt aan de Provincie Antwerpen voor de activiteit netbeheer elektriciteit een aantal winstbewijzen C2 toegekend dat één zesde (1/6) bedraagt van het aantal toegekende winstbewijzen C1, dwz 7 winstbewijzen (zoals dit het geval was in de ex-DNB IVEKA op 31 december 2015). Deze regeling blijft van kracht tot 31 december 2018."

- De nieuwe titel VIII.b. omvat overgangsbepalingen specifiek met betrekking tot de opdrachthoudende vereniging Sibelgas.

c) Kapitaal

- Het kapitaal binnen de gefuseerde vennootschap vormt de som van de samenstellende kapitaalbedragen van de aan de fusie deelnemende vennootschappen. Idem voor het vast gedeelte. Het kapitaal wordt vertegenwoordigd door de aandelen A en B. (artikel 8.1.)
- Ten behoeve van de winstverdeling worden de aandelen A toekomstig aan de ex-DNB's herkenbaar gemaakt door toevoeging van de extensie van de naam van ex-DNB. (artikel 8)
- Voor de deelnemende maatschappij(en) wordt een nieuwe aandelencategorie B gecreëerd.
Dit soort aandelen kan slechts worden overgedragen aan derden voor zover deze beantwoorden aan de voorwaarden tot deelneming en mits akkoord van de raad van bestuur. De openbare deelnemers beschikken over een voorkooprecht in verhouding tot hun aandelenbezit bij dergelijke overdracht. (artikel 8.1. en 8.2.)
- Door de nieuwe door de regulator uitgewerkte kapitaalkostvergoeding hebben de aandelen E geen eigen betekenis meer en kunnen zij worden afgeschaft. De raad van bestuur heeft in zitting van september 2015 beslist om alle aandelen E om te zetten naar aandelen A.
De bepaling in verband met de kapitaalverhogingen in het kader van de regulatoire doelverhouding wordt geschrapt. (artikelen 8, 11 en 30bis, bijlage 1)
- De winstbewijzen worden behouden ter veruiterlijking van de immateriële inbreng van de openbare deelnemers. (artikelen 8.1. en 11.3., bijlage 1)

d) Bestuursorganen

Raad van Bestuur

- De raad van bestuur wordt samengesteld uit maximaal 57 bestuurders, waarvan 48 gemeentelijke bestuurders. Er wordt geopteerd voor één lid met raadgevende stem, maar in de overgangsbepalingen worden de 7 huidige leden met raadgevende stem tijdens de huidige legislatuur gehandhaafd. Het aantal te benoemen bestuurders wordt per ex-DNB vastgelegd. Hiervan wordt ten minste één bestuurder benoemd uit elke regio (gebied dat samenvalt met de gemeentelijke indeling van de RBC's). (artikel 12.1. en 12.2.)
- Het bureau bestaat uit een voorzitter en 3 gemeentelijke ondervoorzitters, maar in de overgangsbepalingen worden tijdens de huidige legislatuur 6 gemeentelijke ondervoorzitters gehandhaafd, zodat de huidige voorzitters van de ex-DNB's hetzij als ondervoorzitter hetzij als voorzitter worden benoemd binnen Eandis Assets. Daarnaast kan één ondervoorzitter worden aangeduid op voorstel van de leden benoemd op voordracht van de deelnemende maatschappij(en). (artikel 19.1.)
- Bij de besluitneming waarvoor een meerderheid van de onafhankelijke bestuurders vereist is, wordt op verzoek van de VREG het woordje 'aanwezige' (bestuurders) geschrapt. De mogelijkheid van schriftelijke en elektronische besluitvorming wordt voorzien. De bepalingen inzake de verdagingsmogelijkheid worden geschrapt. Voor de goedkeuring van een voorstel tot statutenwijzigingen met betrekking tot essentiële elementen (bijv. doel, duur, kapitaal, winstverdeling,...) is een gekwalificeerde meerderheid van stemmen vereist per ex-DNB. (artikel 14)
- De bevoegdheid onroerende verrichtingen wordt expliciet toegevoegd. De tarieven en prijzen worden vastgesteld na voorafgaandelijk en bindend advies van de RBC's, beraadslagend in gemeenschappelijke zitting per ex-DNB. (artikel 15.1.)

Regionale Bestuurscomités (RBC's)

- Er zijn 16 regionale bestuurscomités. In de overgangsbepalingen van titel VIII.b. is tijdelijk sprake van een 17de RBC, nl. Sibelgas Zuid. (artikel 17.1.)
- Inzake de hoedanigheid van een RBC-lid wordt het districtsraadslid (voor de stad Antwerpen) toegevoegd. (artikel 17.3.)
- De RBC's, beraadslagend in gemeenschappelijke zitting per ex-DNB, bekomen bijkomend de bevoegdheid om het regulatorisch budget op te stellen en goed te keuren, de regulatorische jaarrekening op te stellen, de regulatorische halfjaarresultaten goed te keuren en de rapporteringen aan de regulator te behandelen. Op het vlak van de tarieven en de prijzen nemen de RBC's, eveneens beraadslagend in gemeenschappelijke zitting per ex-DNB, een beslissing die als bindend advies overgemaakt wordt aan de raad van bestuur. Deze bevoegdheid geldt tot aan de invoering van een eenvormig distributienettarief. Wanneer zij gemeenschappelijk beraadslagen, treden de RBC's per ex-DNB op als een geheel. (artikel 17.6.)

Corporate Governance

- Het corporate governance comité wordt behouden voor het geval niet-onafhankelijke bestuurders zouden aangeduid worden. Het aantal leden wordt bepaald op 7 (waarvan 1 lid per ex-DNB) in de plaats van 6. (artikel 17.1.)

Algemene vergadering

- In het vooruitzicht van de komende wijziging van artikel 44 van het decreet houdende de intergemeentelijke samenwerking wordt de passus dat geen enkele deelnemer kan beschikken over een aantal stemmen dat hoger ligt dan de helft van het aantal statutair bepaalde stemmen reeds geschrapt. (artikel 25)
- Er wordt voorzien in de mogelijkheid tot schriftelijk of elektronisch stemmen. (artikel 26bis)

e) Winstverdeling

- De winstverdeling m.b.t netbeheer (gereguleerd) geschiedt in stappen:
 - STAP 1: verdeling winst binnen de gefuseerde vennootschap tussen deelnemers [deelnemende maatschappij(en) en openbare deelnemers] op basis van de tegenwaarde van aandelen in het eigen vermogen;
 - STAP 2: verdeling van het winstsaldo toekomend aan de globaliteit van de openbare deelnemers per ex-DNB op basis van herleide equivalente EAN's per 1 januari van het boekjaar;
 - STAP 3: vergelijking deel in winstsaldo volgens STAP 2 per ex-DNB met de Netto Billijke Vergoeding door de regulator toegekend voor het jaar 2014 (= talon 2014);
 - a. In geval het talon 2014 door bepaalde ex-DNB's niet behaald wordt: transfer (herverdeling) door de ex-DNB's die het talon 2014 overschreden;
 - b. In geval alle ex-DNB's beneden het talon 2014 blijven: herverdeling winstaldi totdat elke deelnemer eenzelfde percentage t.o.v. de talon 2014 bereikt.
 - STAP 4: toewijzing van de winst aan de individuele openbare deelnemers op basis van de tegenwaarde van hun aandelen en winstbewijzen C binnen het eigen vermogen van de betrokken activiteit van de ex-DNB. (artikel 30.1.)
- De winstverdeling m.b.t. nevenactiviteit (TWIN) [niet-gereguleerd])
 - STAP 1: verdeling tussen openbare deelnemers en deelnemende maatschappij(en) op basis van tegenwaarde aandelen binnen het totale eigen vermogen;
 - STAP 2: verdeling deel toekomend aan de globaliteit (alle ex-DNB's) evenredig aan het aantal herleide equivalente EAN's per ex-DNB;
 - STAP 3: verdeling tussen de individuele openbare deelnemers per ex-DNB op basis van de percentages opgenomen in de bijlage 2.
De AV kan aparte statutaire winstverdelingscriteria per subactiviteit of segment statutair vastleggen. In het andere geval gelden de verdelingsmodaliteiten opgenomen in de bijlage 2. (artikel 30.2.)
- De correcties (netto-opbrengsten en kosten) met betrekking tot het boekjaar 2015 of vroeger worden verwerkt, toegewezen en uitgekeerd volgens de voor dat boekjaar geldende winstverdelingsmodaliteiten per ex-DNB. (artikel 30.3.)
- De 'reeds (d.w.z. op 31.12.2015) bestaande (aangelegde) reserves en overgedragen winst worden uitgekeerd volgens de modaliteiten die van toepassing waren tijdens het boekjaar van aanleg. (artikel 30.4.)

- De bepalingen 'Ceteris paribus' (alle omstandigheden gelijkblijvend) wordt behouden, behalve de passus met betrekking tot de 80%-grens m.b.t. reële toekenbare vergoeding inzake netactiviteit die geschrapt wordt. (artikel 31)

f) Beëindiging intergemeentelijke samenwerking

- Met het oog op verduidelijking van de tekst worden de bestaande artikelen met diverse onderlinge kruisverwijzingen herschikt in drie basisscenario's:
 - 1) Individuele niet-deelneming aan verlenging (artikel 34)
 - 2) Vervroegde ontbinding of verstrijken van statutaire duur met algehele niet-verlenging (artikelen 35 en 36)
 - 3) Uitsluiting van een deelnemer (artikel 37).
- INDIVIDUELE NIET-DEELNEMING AAN VERLENGING (artikel 34)
 - Mogelijkheid aanduiding college van experts
 - Overname van installaties; voor gemeenschappelijke installaties is een akkoord vereist. Er wordt rekening houdend met de toekomstige wijziging van artikel 37, 5de lid van het decreet houdende de intergemeentelijke samenwerking, d.w.z. de schrapping van de overname van installaties tegen boekwaarde.
 - Overname van personeel geschiedt in verhouding tot de waarde van de kapitaalbreng binnen het eigen vermogen.
 - Overname pensioenlasten wordt behouden, maar de tekst wordt aangepast, o.a. schrapping van "...en voor zover niet opgenomen in de distributienettarieven..." [was bepaling in functie van Electrabel] en tenlasteneming in verhouding tot de dividenden toegekend vanaf het boekjaar 2003.
 - Aandeel in vereffeningssaldo op basis van de tegenwaarde kapitaalbezit binnen het eigen vermogen.
 - Aparte regeling in geval van niet-deelneming door een deelnemende maatschappij.
- VEREFFENINGSMODALITEITEN EN VERDELING - UITSLUITING (artikel 35, 36 en 37)
 - Aanduiding college van vereffenaars;
 - Vergelijkbare modaliteiten // individuele niet-deelneming rekening houdend met de wettelijke en decretale bepalingen.

g) Overgangsbepalingen

- Er wordt een aantal overgangsbepalingen voorzien die verband houden met de winstbewijzen, het aantal leden met raadgevende stem en het aantal ondervoorzitters van de raad van bestuur. (titel VIII.a.)
- Er wordt een aantal overgangsbepalingen voorzien die verband houden met de overname van de opdrachthoudende vereniging Sibelgas. Deze overgangsbepalingen gelden in principe tot 1 juli 2019, met uitzondering van het artikel over de openbare verlichting. (titel VIII.b.)

Dit verslag werd goedgekeurd door de deputatie in zitting van 12 november 2015.

De provincieraad van Antwerpen,

Overwegende dat er op 9 december 2015 een algemene vergadering wordt gehouden vanwege de opdrachthoudende vereniging IVEKA waarop een aantal statutenwijzigingen worden voorgesteld;

Gelet op het decreet van 18 januari 2013 houdende de wijziging van diverse bepalingen van het decreet van 6 juli 2001 houdende de intergemeentelijke samenwerking;

Gelet op de bepalingen van het provinciedecreet;

BESLUIT:

Artikel 1:

De provincieraad hecht geen goedkeuring aan de voorgestelde statutenwijzigingen, inclusief de verlenging van de statutaire einddatum, die worden voorgelegd aan de algemene vergadering in buitengewone zitting van de opdrachthoudende vereniging IVEKA op 9 december 2015.

Artikel 2:

De provincieraad geeft opdracht aan de vertegenwoordiger van de provincie die zal deelnemen aan de algemene vergadering in buitengewone zitting van de opdrachthoudende vereniging IVEKA op 9 december 2015 om de voorgestelde statutenwijzigingen van de opdrachthoudende vereniging IVEKA niet goed te keuren.

Artikel 3:

De provincieraad beslist om uit de opdrachthoudende vereniging IVEKA te treden, *onder de opschortende voorwaarde van goedkeuring van het ontwerp van decreet tot wijziging van diverse bepalingen van het decreet op de intergemeentelijke samenwerking*, tegen een minimaal te ontvangen bedrag van 13.091.991,02 EUR aan ingebracht nominaal kapitaal en een minimaal te ontvangen bedrag als aandeel in andere vermogenscomponenten (door IVEKA geraamd op 17.614.606,17 EUR). De provincieraad mandateert de deputatie om met de opdrachthoudende vereniging IVEKA te onderhandelen over de nodige uittredingsmodaliteiten en de datum van uittreding.

VOORZITTER.- Zijn daar tussenkomsten over? *Geen.*

Dan leg ik dit punt voor ter stemming en de stemming is geopend.

Heeft iedereen zijn stem uitgebracht? Einde van de stemming.

64 leden hebben deelgenomen aan de stemming;

44 leden hebben ja gestemd;

2 leden hebben nee gestemd;

18 leden hebben zich onthouden.

Goedgekeurd met 44 stemmen ja, bij 2 stemmen nee en 18 onthoudingen.

Nr. 2/14 van de agenda

**Provinciale initiatieven. Opdrachthoudende vereniging IVEKA.
Algemene vergadering 9 december 2015. Agenda. Goedkeuring.**
Verslag van de deputatie

De opdrachthoudende vereniging IVEKA deelt mee dat haar algemene vergadering zal doorgaan op woensdag 9 december 2015 om 18.00 uur in de E10-Hoeve, Kapelstraat 8, 2960 Brecht, met volgende agenda:

1. a. Voorstel verschuiven statutaire einddatum tot 9 november 2019.
b. Goedkeuring van de verschuiving van de duur en overeenkomstige statutenwijziging.
c. Verlenen van machtiging om de beslissing genomen in voorgaande subagendapunten 1.a. tot en met 1.b. bij authentieke akte te doen vaststellen en de statuten dienovereenkomstig vast te leggen.
2. Voorstel tot fusie van de 7 DNB's (Eandis Assets (voorheen Gaselwest), IMEA, Imewo, Intergem, IVEKA, Iverlek en Sibelgas), waarbij Eandis System Operator cvba (voorheen Eandis cvba) zal fungeren als werkmaatschappij:
 - a. Vaststelling van de opschortende voorwaarden die gelden t.a.v. de fusie-operatie.
 - b. Kennisneming van het fusievoorstel en van de bijzondere verslagen van de raad van bestuur en van de commissaris met betrekking tot het voorstel tot fusie door overneming door Eandis Assets (voorheen Gaselwest) van heel het vermogen, bestaande uit het volledige actief en passief, alle rechten en verplichtingen, niets uitgezonderd, noch voorbehouden, van de over te nemen verenigingen IMEA, Imewo, Intergem, IVEKA, Iverlek en Sibelgas, met boekhoudkundige uitwerking per 1 januari 2016.
De deelnemers kunnen één maand voor de algemene vergadering op de zetel van de vereniging kennis nemen van het fusievoorstel, voormelde bijzondere verslagen en de overige stukken bedoeld in de artikelen 697 van het Wetboek van Vennootschappen en kosteloos een kopie van deze stukken verkrijgen.
 - c. Onder de opschortende voorwaarde van de verwezenlijking van nagemelde fusie:
 - 1) ontbinding zonder invereffeningstelling van deze vereniging.
 - 2) beslissing dat de goedkeuring van de eerste jaarrekening na de fusie door de algemene vergadering van de deelnemers van de opdrachthoudende vereniging Eandis Assets (voorheen Gaselwest), zal gelden als kwijting voor de bestuurders en de commissaris van deze vereniging voor de uitoefening van hun mandaat tussen 1 januari 2015 en de datum van de ontbinding zonder invereffeningstelling.
 - 3) beslissing de boeken en documenten van deze vereniging toe te vertrouwen aan de opdrachthoudende vereniging Eandis Assets (voorheen Gaselwest) die ze op haar zetel dient te bewaren gedurende de door de wet voorziene termijnen.
 - 4) volmacht tot doorhaling van inschrijving bij diverse overheden.
 - d. Goedkeuring van het voorstel tot fusie door overneming van deze vereniging, hierna kortweg IVEKA genoemd, overeenkomstig het fusievoorstel hiervoor vermeld onder punt 2.b., door overname door Eandis Assets (voorheen Gaselwest), voornoemd, bij wijze van overdracht door

deze vereniging aan Eandis Assets (voorheen Gaselwest) van de algeheelheid van haar vermogen, omvattende alle activa en passiva en alle rechten en plichten, niets uitgezonderd, noch voorbehouden, mits toekenning aan de deelnemers van IVEKA van 9.497.864 aandelen A voor de activiteit elektriciteit, en 6.116.109 aandelen A voor de activiteit aardgas zonder aanduiding van nominale waarde, volledig volgestort, van Eandis Assets (voorheen Gaselwest) of a rato van één nieuw aandeel A Eandis Assets voor 0,77336 aandeel A voor de activiteit elektriciteit in IVEKA en één nieuw aandeel A Eandis Assets voor 0,99276 aandeel A voor de activiteit aardgas in IVEKA. Deze aandelen zullen worden verdeeld onder de deelnemers van IVEKA zonder opleg. De huidige winstbewijzen C worden behouden.

Ten gevolge van haar ontbinding zonder invereffeningstelling, en dit op basis van een balans afgesloten op 30 juni 2015, met inwerkingtreding per 1 januari 2016, met dien verstande dat alle sedert 1 juli 2015 tot en met 31 december 2015 door de overgenomen vereniging IVEKA gestelde verrichtingen geactualiseerd in een per 31 december 2015 vastgestelde jaarrekening, gesplitst op basis van de principes en verdeelcriteria gehanteerd voor de jaarrekening 2014, zoals opgenomen in het fusievoorstel, - ook boekhoudkundig en fiscaal - voor rekening zijn van de overnemende vereniging Eandis Assets (voorheen Gaselwest), op last voor deze laatste IVEKA te vrijwaren voor alle vorderingen en de kosten van haar ontbinding zonder invereffeningstelling te dragen, en voor het overige onder de lasten, bedingen en voorwaarden zoals bepaald in het onder punt 2.a. hiervoor vermeld fusievoorstel.

- e. Goedkeuring van de statuten van de gefuseerde DNB 'Eandis Assets'.
3. Vaststelling van de noodzakelijke uitvoeringsmaatregelen en verlenen van de desbetreffende machten naar aanleiding van de besluitvorming omtrent de fusie door overneming van IMEA, Imewo, Intergem, IVEKA, Iverlek en Sibelgas door Eandis Assets, en inzonderheid verlening van de machten om:
 - de al dan niet vervulling van de opschortende voorwaarden die gelden ten aanzien van de fusie door overneming van IMEA, Imewo, Intergem, IVEKA, Iverlek en Sibelgas door Eandis Assets zoals vermeld onder punt 2.a. vast te stellen;
 - de verwezenlijking van deze fusie door overneming vast te stellen;
 - het overgedragen vermogen exact te beschrijven, en desgevallend de hypotheekbewaarders vrij te stellen van het nemen van een ambtshalve inschrijving;
 - de ruilverhouding op basis van de geactualiseerde netto en bruto-waarde van de activa en passiva per 31 december 2015, na revisorale controle, bij notariële akte vast te stellen;
 - daartoe alle akten en stukken te tekenen, woonplaats te kiezen en alles te doen wat nodig of nuttig kan zijn.
 - de ontbinding zonder vereffening van IVEKA vast te stellen ingevolge de verwezenlijking van de fusie door overneming.
 4. Voorstel tot aanwijzing van Eandis Assets als elektriciteits- en aardgasdistributienetbeheerder door de VREG.
 5. Bespreking in het kader van artikel 44 van het Vlaams decreet houdende de intergemeentelijke samenwerking van de te ontwikkelen activiteiten en de te

volgen strategie voor het boekjaar 2016 alsook van de door de raad van bestuur opgestelde begroting 2016.

6. Uitkering interim-dividend 2015 – bekrachtiging.
7. Statutaire benoemingen.
8. Statutaire mededelingen.

Op 8 oktober 2015 had een delegatie van de deputatie (Ludwig Caluwé, Inga Verhaert en Luk Lemmens) een overleg met IVEKA over een eventuele uittreding uit de opdrachthoudende vereniging IVEKA. Bij uittreding ontvangt de provincie Antwerpen van IVEKA het door de provincie Antwerpen ingebracht nominaal kapitaal (13.091.991,02 EUR) en het aandeel in andere vermogenscomponenten (door IVEKA geraamd op 17.614.606,17 EUR).

In zitting van 28 november 2013 duidde uw raad de heer Bruno Peeters, gedeputeerde, met als plaatsvervanger de heer Peter Bellens, gedeputeerde, aan als provinciale vertegenwoordiger op de algemene vergaderingen van de opdrachthoudende vereniging IVEKA tijdens de periode 1 januari 2014 – oktober 2018.

De agenda en de bijhorende stukken van deze vergadering vindt u terug in Sindala.

Dit verslag werd goedgekeurd door de deputatie in zitting van 12 november 2015.

De provincieraad van Antwerpen,

Overwegende dat er op 9 december 2015 een algemene vergadering wordt gehouden vanwege de opdrachthoudende vereniging IVEKA;

Gelet op artikel 5 van het decreet van 22 december 2006 tot wijziging van het decreet van 6 juli 2001 houdende de intergemeentelijke samenwerking;

Gelet op de omzendbrief 2013/5 van Vlaams minister Geert Bourgeois betreffende de wijzigingen aan het decreet intergemeentelijke samenwerking;

Gelet op de bepalingen van het provinciedecreet;

BESLUIT:

Artikel 1:

Goedkeuring wordt gehecht aan de agenda voor de algemene vergadering van de opdrachthoudende vereniging IVEKA van 9 december 2015.

Artikel 2:

Opdracht wordt gegeven aan de vertegenwoordiger van de provincie die zal deelnemen aan de algemene vergadering in buitengewone zitting van de opdrachthoudende vereniging IVEKA op 9 december 2015 om de agendapunten 1, 2, 3, 4, 5, 7 en 8 niet goed te keuren.

Artikel 3:

De provinciale vertegenwoordiger wordt opgedragen het agendapunt 6 ('uitkering interim-dividend 2015 - bekrachtiging') goed te keuren.

Artikel 4:

De provincieraad beslist om uit de opdrachthoudende vereniging IVEKA te treden, *onder de opschortende voorwaarde van goedkeuring van het ontwerp van decreet*

tot wijziging van diverse bepalingen van het decreet op de intergemeentelijke samenwerking, tegen een minimaal te ontvangen bedrag van 13.091.991,02 EUR aan ingebracht nominaal kapitaal en een minimaal te ontvangen bedrag als aandeel in andere vermogenscomponenten (door IVEKA geraamd op 17.614.606,17 EUR). De provincieraad mandateert de deputatie om met de opdrachthoudende vereniging IVEKA te onderhandelen over de nodige uittredingsmodaliteiten en de datum van uittreding.

VOORZITTER.- Zijn daar tussenkomsten over? *Geen*.

Dan leg ik dit punt voor ter stemming en de stemming is geopend.

Heeft iedereen zijn stem uitgebracht? Einde van de stemming.

65 leden hebben deelgenomen aan de stemming;

45 leden hebben ja gestemd;

2 leden hebben nee gestemd;

18 leden hebben zich onthouden.

Goedgekeurd met 45 stemmen ja, bij 2 stemmen nee en 18 onthoudingen.

Nr. 2/15 van de agenda

**Provinciale initiatieven. Opdrachthoudende vereniging PIDPA.
Toelichting bij het beleid van de vereniging. Kennisname.**

Toelichting

In bijgaande powerpoint-voorstelling vindt uw raad de toelichting bij de begroting 2016 (en bijhorende acties en krachtlijnen) die aan bod komt tijdens de buitengewone algemene vergadering van 14 december 2015 van Pidpa.

Tevens heeft Pidpa nu definitief uitsluitel gekregen (zie bijgaande brief dd. 19/10/2015) dat zij niet wordt onderworpen aan de vennootschapsbelasting. De Dienst Voorafgaande Beslissing inzake fiscale zaken (= rulingcommissie) heeft op 29 september 2015 beslist dat Pidpa blijft aangemerkt als een rechtspersoon. Dat houdt een onderwerping aan de rechtspersonenbelasting in.

Deze beslissing betekent dat de rulingcommissie heeft geoordeeld dat Pidpa geen concurrentieverstorende activiteiten uitoefent. Pidpa doet geen verrichtingen van winstgevende aard en Pidpa exploiteert geen handelonderneming. De motieven waar de rulingcommissie zijn beslissing heeft op gebaseerd waren onder meer:

- het duidelijk afgelijnd werken binnen de haar toebedeelde gemeentelijke opdrachten;
- het ontbreken van een dividendpolitiek in het verleden;
- het perspectief dat betaling van dividenden statutair zal worden uitgesloten.

VOORZITTER.- Dit is een kennisname.

Zijn daar tussenkomsten over? *Geen*.

Kennis wordt genomen.

Nr. 2/16 van de agenda

**Provinciale initiatieven. Opdrachthoudende vereniging PIDPA.
Ontwerp van statutenwijziging. Goedkeuring.**
Verslag van de deputatie

Met bijgaand schrijven van 7 september ll. stelt de opdrachthoudende vereniging PIDPA de provincie in kennis van een aantal voorstellen van statutenwijziging, die aan de algemene vergadering van 14 december 2015 zullen worden voorgelegd.

De Programmawet van 19 december 2014 onderwerpt de intergemeentelijke samenwerkingsverbanden aan de vennootschapsbelasting en niet langer aan de rechtspersonenbelasting. PIDPA gaat er evenwel vanuit dat haar werking voldoet aan de voorwaarden om een uitzondering te bekomen op dat belastingregime en verder (net zoals dat voor gemeenten het geval is) onderworpen te blijven aan de rechtspersonenbelasting.

Omdat de geraamde negatieve financiële impact van een eventuele onderwerping aan de vennootschapsbelasting voor PIDPA en voor haar deelnemers vrij groot kan uitvallen, is het van belang dat tijdig alle nodige inspanningen worden gedaan om buiten het toepassingsgebied te blijven van de vennootschapsbelasting. Hiervoor dringt zich evenwel een wijziging op van de statutaire bepalingen omtrent de dividendenregeling, nl. schrapping van de statutaire mogelijkheid dividenden uit te keren.

De fiscale regelgeving voorziet onder de volgende – cumulatief van toepassing zijnde – voorwaarden een afwijkende regeling:

- Men exploiteert geen onderneming.
- Men houdt zich niet bezig met verrichtingen van winstgevende aard.

Voor PIDPA zijn er voldoende redenen om te stellen dat haar werking ressorteert onder de voormelde afwijkende regeling, waardoor zij toch geen vennootschapsbelasting verschuldigd zou zijn.

PIDPA gaat er bijgevolg vanuit dat zij aanspraak kan maken op die uitzonderingsregeling. Om maximale zekerheid te bekomen dat PIDPA effectief zou kunnen genieten van die regeling, werd op 18 augustus 2015 een definitief dossier ingediend bij de ruling commissie (Dienst Voorafgaande Beslissingen van de FOD Financiën), waarmee een voorafgaande beslissing werd gevraagd over de toepassing van de fiscale wet.

De leden van de ruling commissie hebben expliciet gevraagd naar de bereidheid van PIDPA om de dividendenregeling statutair volledig uit te sluiten. Omdat zo'n dividendenregeling zou kunnen wijzen op een winstgevend doel, maakt die huidige bepaling het immers minder duidelijk dat PIDPA zich niet bezig houdt met verrichtingen van winstgevende aard.

De PIDPA-statuten sluiten momenteel een dividenduitkering inderdaad niet volledig uit. Het uit de statuten schrappen van de dividendregeling heeft in concreto geen reële impact op de deelnemers van PIDPA wat betreft het compartiment watervoorziening (compartiment A). De voorbije 100 jaar werd immers nooit enig dividend uitgekeerd.

Wat betreft de rioleringscompartimenten HidroRio (compartiment B) en HidroGem (compartiment D) werd de mogelijkheid tot het toekennen van dividenden wel ingeschreven in de contracten tussen gemeente en PIDPA. De deelnemende gemeenten hebben op basis daarvan evenwel nooit meer dan enkele tientallen of enkele honderden EUR op jaarbasis ontvangen.

Het wijzigen van de statutaire bepaling en het aldus uitsluiten van de uitkering van dividenden stelt ook de contractuele bepalingen inzake de uitkering van dividenden buiten toepassing. Het betreft immers een regeling die in de juridische hiërarchie een hogere rechtsnorm uitmaakt dan de contracten, en die dan ook nog eens van een latere datum zal zijn.

Het is in het belang van PIDPA en van haar deelnemers dat alle mogelijke inspanningen worden gedaan om zeer duidelijk te maken dat PIDPA de voorwaarden vervult om buiten het toepassingsgebied te blijven van de vennootschapsbelasting.

PIDPA moet die realiteit duidelijk maken, nl. dat zij geen vennootschap is en geen onderneming exploiteert en dat zij zich niet bezig houdt met verrichtingen van winstgevende aard. Daaraan moet dan ook het correcte rechtsgevolg worden gekoppeld, nl. de onderworpenheid aan de rechtspersonenbelasting.

De tarieven kunnen dan laag gehouden worden en de meerjarenplanning, met o.m. de diverse investeringsdossiers in de PIDPA-gemeenten, kan dan verder worden uitgevoerd zoals die eerder werd voorzien.

Wanneer PIDPA per hypothese toch zou moeten vallen onder het toepassingsgebied van de vennootschapsbelastingen, zou PIDPA over minder financiële middelen beschikken dan voorheen. Dat zou dan leiden ofwel tot het moeten verhogen van de aangerekende tarieven, ofwel tot het moeten terugschroeven van investeringen die belangrijk zijn voor de aangesloten gemeenten.

Uw raad wordt voorgesteld in te stemmen met de geplande statutenwijzigingen van de opdrachthoudende vereniging PIDPA.

Dit verslag werd goedgekeurd door de deputatie in zitting van 12 november 2015.

De provincieraad van Antwerpen,

Overwegende dat er op 14 december 2015 een algemene vergadering wordt gehouden vanwege de opdrachthoudende vereniging PIDPA waarop een aantal statutenwijzigingen worden voorgesteld;

Gelet op artikel 39 van het decreet van 6 juli 2001 houdende de intergemeentelijke samenwerking;

Gelet op de bepalingen van het provinciedecreet;

BESLUIT:

Enig artikel:

Ingestemd wordt met het voorgestelde ontwerp van statutenwijzigingen van de opdrachthoudende vereniging PIDPA dat zal worden voorgelegd aan de algemene vergadering van 14 december 2015.

VOORZITTER.- Zijn daar tussenkomsten over? *Geen.*

Dan leg ik dit punt voor ter stemming en de stemming is geopend.

Heeft iedereen zijn stem uitgebracht? Einde van de stemming.

65 leden hebben deelgenomen aan de stemming;

45 leden hebben ja gestemd;

20 leden hebben zich onthouden.

Goedgekeurd met 45 stemmen ja, bij 20 onthoudingen.

Nr. 2/17 van de agenda

**Provinciale initiatieven. Opdrachthoudende vereniging PIDPA.
Algemene vergadering 14 december 2015. Agenda. Goedkeuring.
Verslag van de deputatie**

De opdrachthoudende vereniging PIDPA deelt mee dat haar algemene vergadering zal doorgaan op maandag 14 december 2015 om 11.00 uur op het administratief hoofdkantoor, Desguinlei 246, 2018 Antwerpen, met volgende agenda:

1. Nazicht van de volmachten/raadsbesluiten voor de afgevaardigden.
2. Begroting 2016 met kennisgeving van de te ontwikkelen activiteiten en te volgen strategieën in 2016.
3. Benoemingen.
4. Statutenwijziging (zie apart verslag aan uw raad).
5. Goedkeuring van het verslag staande de vergadering.

In zitting van 28 november 2013 duidde uw raad de heer Luk Lemmens, gedeputeerde, met als plaatsvervanger de heer Ludwig Caluwé, gedeputeerde, aan als provinciale vertegenwoordiger op de algemene vergaderingen van de opdrachthoudende vereniging PIDPA tijdens de periode 1 januari 2014 – oktober 2018. Luk Lemmens vervangt de heer Jan Hofkens echter in de raad van bestuur van PIDPA, zodat Bruno Peeters als effectieve provinciale vertegenwoordiger werd aangeduid.

De agenda en de bijhorende stukken van deze vergadering vindt u terug in Sindala.

Dit verslag werd goedgekeurd door de deputatie in zitting van 12 november 2015.

De provincieraad van Antwerpen,

Overwegende dat er op 14 december 2015 een algemene vergadering wordt gehouden vanwege de opdrachthoudende vereniging PIDPA;

Gelet op artikel 5 van het decreet van 22 december 2006 tot wijziging van het decreet van 6 juli 2001 houdende de intergemeentelijke samenwerking;

Gelet op de omzendbrief 2013/5 van Vlaams minister Geert Bourgeois betreffende de wijzigingen aan het decreet intergemeentelijke samenwerking;

Gelet op de bepalingen van het provinciedecreet;

BESLUIT:

Enig artikel:

Goedkeuring wordt gehecht aan de agenda voor de algemene vergadering van de opdrachthoudende vereniging PIDPA van 14 december 2015.

De provinciale vertegenwoordiger wordt opgedragen de vermelde agendapunten van deze vergadering goed te keuren.

VOORZITTER.- Zijn daar tussenkomsten over? *Geen.*

Dan leg ik dit punt voor ter stemming en de stemming is geopend.

Heeft iedereen zijn stem uitgebracht? Einde van de stemming.

65 leden hebben deelgenomen aan de stemming;

45 leden hebben ja gestemd;

2 leden hebben nee gestemd;

18 leden hebben zich onthouden.

Goedgekeurd met 45 stemmen ja, bij 2 stemmen nee en 18 onthoudingen.

Nr. 2/18 van de agenda

Provinciale initiatieven. Opdrachthoudende vereniging PONTES. Toelichting bij het beleid van de vereniging. Kennisname.

Toelichting



NOTA

TOELICHTING WERKING PONTES

Themacommissie 28 en 29/10/2015

Inleiding

Pontes is een intergemeentelijk samenwerkingsverband, dat twee crematoria beheert (Antwerpen en Turnhout).

In 2012 startte PONTES een samenwerking met het stadsbestuur van Lommel om er een crematorium te bouwen naast de begraafplaats 'Centrum'. Met de bouw van het crematorium speelt PONTES in op de toenemende vraag naar crematies in de provincie Limburg. Ondertussen hebben zich zes andere gemeenten aangesloten bij dit initiatief.

Dit betekent dat Pontes een opdrachthoudende vereniging is geworden van 59 gemeenten uit de Provincies Antwerpen en Limburg, samen het met provinciebestuur van Antwerpen.

Doel van de vereniging

De werking van de vereniging wordt beheerst door het decreet van 6 juli 2001 houdende de intergemeentelijke samenwerking en de bevoegdheden vloeien voort uit het decreet van 16 januari 2004 op de begraafplaatsen en de lijkbezorging.

Concreet heeft de intergemeentelijke vereniging Pontes tot doel het oprichten, besturen en het exploiteren van één of meer crematoria of meerdere intercommunale begraafplaatsen. Zij mag alle verrichtingen doen, die rechtstreeks met dat doel verband houden. De werking van de intercommunale vereniging is niet beperkt tot de bevolking van haar deelgemeenten.

De werking van PONTES steunt op drie pijlers.

Een duidelijke missie

PONTES is een vereniging van lokale overheden die, als publieke en onafhankelijke partner in de uitvaartsector, crematies en afscheidsmomenten verzorgt. PONTES vormt een **brug** tussen de nabestaanden enerzijds en de uitvaartsector, de overheid en de samenleving anderzijds. Keuzevrijheid, neutraliteit en sereniteit staan bij PONTES steeds voorop.

Een realistische visie

PONTES biedt een betaalbare en kwaliteitsvolle dienstverlening die is afgestemd op de wensen van de overledenen en de nabestaanden. We willen deze dienstverlening verder uitbouwen in nauw overleg met onze klanten en partners in de uitvaartsector. We staan voor duurzaamheid, innovatie en het financieel en maatschappelijk verantwoord inzetten van middelen.

Zes kernwaarden

PONTES gelooft in zes kernwaarden. De beginletters van die waarden vormen ook onze naam.

- **P**ositief: we zetten ons op een positieve manier in voor klanten en medewerkers
- **O**verleg: we geloven in verbetering door overleg en samenwerking
- **N**eutraal: we staan voor correcte en objectieve dienstverlening
- **T**oekomstgericht: we willen proactief inspelen op ontwikkelingen in de sector
- **E**fficiënt: we zijn een transparante en efficiënte organisatie
- **S**ervicegericht: we benaderen al onze klanten, bezoekers en medewerkers vanuit een klantgerichte en betrokken houding

Dienstverlening

Pontes telt ongeveer 40 medewerkers en doet daarnaast beroep op vrijwilligers. Begrafenisondernemers zijn de belangrijkste klanten van Pontes maar uiteraard zijn ook de bezoekers van het crematorium een cruciale doelgroep.

Pontes heeft 2 vestigingen (Antwerpen en Turnhout) en in 2017 komt daar de vestiging van Lommel nog bij.

De werking van Pontes is onderverdeeld in 3 pijlers:

1. Onthaal en plechtigheden
2. Catering en onderhoud
3. Crematies en technische dienst

In elke vestiging zijn deze drie pijlers aanwezig.

In de vestiging van Antwerpen zijn tevens de medewerkers van de interne organisatie gehuisvest en is er sedert 2012 een cafetaria.

Deze basisdienstverlening is over de jaren ongewijzigd gebleven.

Vestiging Antwerpen

Het crematorium in Antwerpen beschikt over 2 aula's: Chrysant (230 zitplaatsen) en Aster (80 zitplaatsen). Een plechtigheid duurt gemiddeld 45 minuten tot 1 uur. Afhankelijk van de inhoud en het aantal aanwezigen kan een plechtigheid langer duren.

Pontes stelt gratis personeel ter beschikking van families voor de verzorging van de plechtigheden. Ook bijstand van een moreel consulent of gebedsvorganger is kosteloos.

Voor het houden van een uitvaartmaaltijd, kan een familie gebruik maken van één van onze zeven koffiekamers. De uitvaartmaaltijd duurt ongeveer twee uur.

Bij de oprichting beschikte het crematorium van Antwerpen over 3 crematieovens. Ondertussen zijn er 6 crematieovens. Deze zijn uitgerust met milieuvriendelijke (nageschakelde) filters.

Nabij de hoofdingang van het crematorium en de strooiweide van het Schoonselhof bevinden zich de herdenkingszuilen. Hierop kunnen nabestaanden een naamplaatje laten bevestigen om hun overledene te gedenken.

Vestiging Turnhout

Het crematorium van Turnhout beschikt over een aula met ongeveer 130 zitplaatsen. Ook hier duurt een plechtigheid 45 minuten tot 1 uur, afhankelijk van de inhoud en het aantal aanwezigen.

Voor de uitvaartmaaltijd kan men terecht in één van onze drie koffiezalen.

Bij de oprichting beschikte het crematorium van Turnhout over 2 crematieovens. In 2004 kwam daar nog 1 extra crematieoven bij. De 3 ovens zijn uitgerust met milieuvriendelijke (nageschakelde) filters.

Vestiging Lommel

De vestiging te Lommel hopen we in het najaar van 2017 in gebruik te nemen.

Geplande beleidsinitiatieven 2016

Vanaf 2014 werkt Pontes met het Common Assessment Framework of CAF en met de A3 methodiek. Deze kwaliteitsmethodieken helpen ons de beleidsdoelstellingen te formuleren, te evalueren en bij te sturen en te werken aan een permanente

kwaliteitsverbetering. Regelmatige terugkoppeling van de stuurkaarten aan het directiecomité verhoogt ook de betrokkenheid van het bestuur.

Voor ons beleid, werden er 4 strategische doelstellingen vastgelegd:

Strategische doelstelling 1

PONTES bouwt haar dienstverlening op een innovatieve manier uit zodanig dat vlot wordt ingespeeld op toekomstige evoluties in de uitvaartsector en de vragen vanuit de samenleving.

Strategische doelstelling 2

PONTES bouwt haar interne organisatie op een duurzame en maatschappelijke verantwoorde manier uit zodanig dat elke medewerker in de organisatie geëngageerd meebouwt aan de toekomst van de organisatie én zodanig dat er een permanent financieel evenwicht is.

Strategische doelstelling 3

PONTES biedt crematies en afscheidsmomenten op een zodanig manier aan dat zij verlopen volgens de vastgestelde processen en procedures waarbij de wensen van de overledene en de nabestaanden maximaal gerespecteerd worden opdat er een uitmuntende klanttevredenheid gerealiseerd wordt.

1. Strategische doelstelling 4

2. PONTES werkt actief aan een communicatiebeleid zodanig dat de naam een merk wordt dat gelijk staat voor kwaliteit, betrouwbaarheid en betaalbaarheid.

Deze 4 doelstellingen formuleren de ambitie om van Pontes een **excellente organisatie** te maken, zoals bedoeld in het CAF, het kwaliteitsmodel voor overheidsorganisaties.

Binnen elk van deze 4 doelstellingen werden voor 2016 een 40-tal acties bepaald. Hierbij volgt een overzicht van de belangrijkste:

1. Implementatie van het CAF kwaliteitsmodel.

De opmaak van een systeem van integrale kwaliteitszorg en kwaliteitsbeheersysteem (interne controle, risicobeheersing, zelfevaluatie) werd al als actiepoint opgenomen in het beleidsplan van 2014. In 2016 willen we op de ingeslagen weg verder gaan de kernprocessen en de interne processen beschrijven en/of optimaliseren. Hiervoor kiest Pontes resoluut voor samenwerking met de uitvaartsector. Zo werd er in 2015 een eerste focusgroep met de uitvaartondernemers opgericht in Antwerpen om het proces van de plechtigheden te optimaliseren. In 2016 wordt dit ook gedaan voor Turnhout.

2. Samenwerking

Voor Pontes is het ook evident dat één belang primeert en steeds door alle actoren moet worden verdedigd, namelijk dat van de nabestaanden die rouwen om het verlies van een overledene. Daarom wil Pontes zich in 2016 blijven inzetten voor de realisatie van een geschillencommissie waar nabestaanden terecht kunnen wanneer

zij problemen ondervinden bij de organisatie van een uitvaart of wanneer zij klachten hebben over een gebrekkige dienstverlening. Tevens willen we de initiatieven voor verder overleg en dialoog in de sector blijven ondersteunen zodat er ook ruimte komt voor nieuwe ontwikkelingen en innovatie in de uitvaartsector. Pontes is bijvoorbeeld initiator van de digitale aangifte van overlijden, Osiris, een project dat verder ontwikkeld zal worden door de Vlaamse ICT organisatie V-ICT-or.

Pontes participeert in het Verenigd Netwerk voor Crematoria (VNOC). Dit samenwerkingsverband werkt aan schaalvoordelen door onder meer gezamenlijke aanbestedingen.

3. Maatschappelijk verantwoord ondernemen (people – planet – profit)

Het begrip 'maatschappelijk verantwoord ondernemen' heeft geen loze betekenis voor PONTES. Als publieke organisatie is het voor ons belangrijk om hierin een voorbeeldrol op te nemen en onder de aandacht te brengen.

3.1. Milieu (planet)

Vanaf de opstart van de crematoria van Pontes, is er veel aandacht gegaan aan het strikt hanteren van de milieunormen zoals opgelegd in de milieuvergunningen van onze vestigingen.

De vrijgekomen lucht na crematie wordt zorgvuldig onderzocht op uitstoot van een aantal gassen door het controleorganisme SGS. Deze emissiemetingen worden uitgevoerd conform Titel II van het VLAREM, hoofdstuk 5.58. Crematoria. De normen liggen dus vast. De resultaten van Pontes situeren zich verder onder deze normen.

In 2015 werd er voor het onderhoud gekozen voor milieuvriendelijke onderhoudsproducten, werkten we verder aan de scheiding van de afvalstromen en proberen we zo veel mogelijk digitaal te werken. In de aankoop van werkkledij wordt aandacht gegeven aan het aspect 'schone kleren'.

3.2. Mensen (people)

Pontes wil een innovatieve arbeidsorganisatie zijn die streeft naar een synergie tussen de kwaliteit van de organisatie en de kwaliteit van de arbeid in de vorm van betrokkenheid en uitdagende jobs. . Leren en ontwikkelen krijgt de volgende jaren de nodige aandacht en medewerkers worden in hun job gestimuleerd tot creativiteit en innovatie.

In een serene omgeving als de uitvaartsector, is dit geen evident gegeven, maar toch is er voldoende talent in de organisatie aanwezig dat dit verder ontwikkeld kan worden.

Tegelijkertijd willen we op het vlak van personeelsbeleid blijven inzetten op competentie-ontwikkeling waarbij de juiste man of vrouw op de juiste plaats terecht komt.

Met 4 generaties op de werkvloer, zijn er dus ook voor Pontes heel wat uitdagingen op het vlak van HR.

Op het vlak van welzijn op het werk werd met het afsluiten van een overeenkomst met IGEAN in 2014 al heel wat initiatieven verder concreet gemaakt. De volgende jaren zullen deze nog verder worden uitgebreid. Ook het psychosociaal welzijn van

onze medewerkers verdient aandacht, rekening houdend met de emotioneel zware werkomgeving.

Pontes geeft ook terug aan de samenleving. In 2014 steunde Pontes een 6-tal goede doelen. In 2015 zijn dit er 3. Deze financiële ondersteuning is mogelijk dankzij de inkomsten die een crematorium haalt uit de recuperatie, verkoop en recyclage van edele metalen.

Daarnaast ondersteunt Pontes de Kunsthumaniora van Wilrijk door het gebouw ter beschikking te stellen om werken van leerlingen ten toon te stellen. Een andere culturele activiteit was de samenwerking met de cultuuranterne van Wilrijk bij de viering van 1250 jaar Wilrijk.

Voor het schooljaar 2015 – 2016 hopen we opnieuw te kunnen samenwerken met Werken en Leren Antwerpen waarbij leerlingen uit het Brugproject Deeltijds Onderwijs, een mogelijkheid wordt geboden om werkervaring op te doen in onze vestiging.

3.3. Profit

Net zoals ieder overheidsbedrijf, wil Pontes efficiënt omgaan met zijn middelen en streven wij een financieel evenwicht na.

In 2015 werd er werk gemaakt van een financiële doorlichting van een aantal uitgavenposten en werden er onderhandelingen opgestart met diverse leveranciers. Dit zal ook in 2016 verder gebeuren, naarmate contracten eindigen of nieuwe contracten moeten afgesloten worden.

In 2016 zal het idee van kredietverantwoordelijken verder uitgediept worden.

Wat betreft prijssetting naar onze gebruikers, hanteert Pontes transparante tarieven die gelijke tred houden met deze in de sector.

In 2015 werd het sociaal tarief ingevoerd voor OCMW-cliënten. Dit betekent dat OCMW's (waarvan de gemeente aandeelhouder is bij PONTES), die mensen met financiële moeilijkheden ondersteunen of begeleiden en die komen te overlijden, een sociaal en lager tarief voor een crematie kunnen aanvragen. Hiermee probeert PONTES de kosten voor een uitvaart van deze overledenen enigszins te milderen.

4. Infrastructuur

In 2016 zal het bouwdoosje van Lommel verder concreet worden. De eerste spadesteek wordt in het voorjaar verwacht om uiteindelijk het gebouw in gebruik te nemen in het najaar van 2017.

In 2014 en 2015 werden heel wat inspanningen gedaan om de vestiging in Turnhout aan te passen. Na de vervanging van de ovens, werd een nieuwe familiekamer in gebruik genomen, werd de invoerruimte opgewaardeerd en werd een nieuwe HACCP conforme keuken geplaatst.

In Antwerpen kreeg 2 koffiekamers al een modernere look en feel. Ook in de aula Chrysanthe werden een aantal aanpassingswerken uitgevoerd. In 2016 staan de andere koffiekamers en de aula Aster op het programma.

Nog veel belangrijker dan de verfraaiingswerken in beide vestigingen, zijn de geplande investeringswerken. In 2015 werd de aftrap gegeven van het opmaken van een gebouwinventaris waarin de 2 gebouwen die respectievelijk 33 en 25 jaar oud zijn, gescreend werden. Op basis van deze gebouwinventaris zal een prioriteitenprogramma van investeringen worden opgemaakt. Een voorbeeld hiervan zal zijn de aanpassing van de sanitaire ruimten van het oud gedeelte van de vestiging in Antwerpen.

Statistische gegevens

Evolutie van het aantal crematies in België

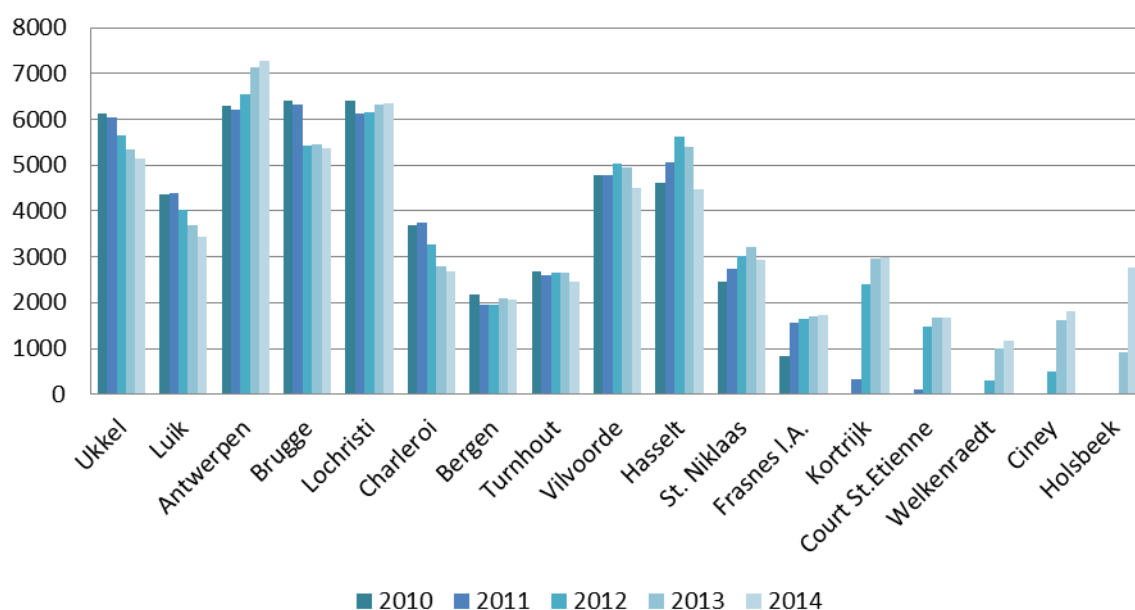

Aantal crematies 2014:

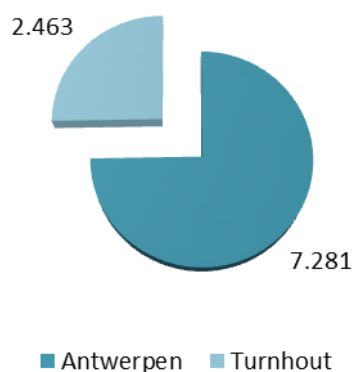

Aantal afscheidsplechtigheden 2014:

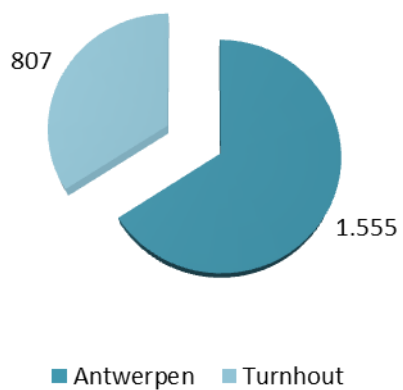

Aantal koffietafels 2014:

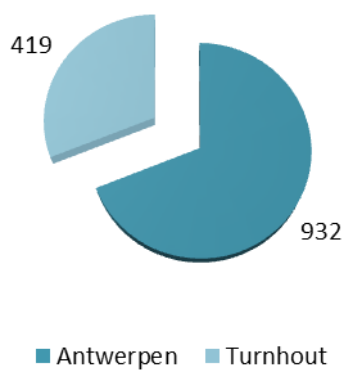

Aantal koffiemaaltijden 2014:

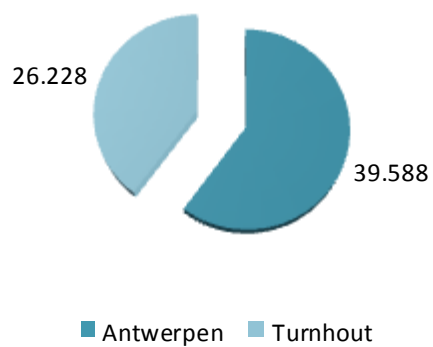

2014 – 2015

Aantal crematies:

	2014	2015
Januari	979	1.066
Februari	834	1.038
Maart	818	980
April	853	929
Mei	754	799
Juni	802	838
Juli	764	841
Augustus	734	667
September	743	716
Oktober	821	
November	715	
December	927	
Totaal:	9.744	7.874

Aantal plechtigheden:

	2014	2015
Januari	236	266
Februari	212	223
Maart	203	234
April	203	231
Mei	171	190
Juni	182	185
Juli	163	202
Augustus	185	187
September	177	171
Oktober	210	
November	191	
December	229	
Totaal:	2.362	1.889

VOORZITTER.- Dit is een kennisname.
Zijn daar tussenkomsten over? *Geen.*

Kennis wordt genomen.

Nr. 2/19 van de agenda

**Provinciale initiatieven. Opdrachthoudende vereniging PONTES.
Ontwerp van statutenwijziging. Goedkeuring.**
Verslag van de deputatie

Met bijgaand schrijven van 16 september 2015 stelt de opdrachthoudende vereniging PONTES de provincie in kennis van een aantal voorstellen van statutenwijziging, die aan de algemene vergadering van 16 december 2015 zullen worden voorgelegd.

PONTES werkt in nauwe samenwerking met de stad Lommel aan de ontwikkeling van een nieuw crematorium naast de begraafplaats 'Centrum' aan de Norbert Neeckxlaan. De gronden waarop het crematorium zal worden gebouwd, heeft de stad verworven na een onteigeningsprocedure. Ter ondersteuning van het project wenst de stad de gronden over te dragen en in te brengen in het vermogen van PONTES.

De huidige statuten spreken louter in algemene bewoordingen over de inbreng in natura door de deelgenoten en moeten op dit vlak verder verduidelijkt worden, o.m. wat betreft de waardering van deze inbreng.

Tevens wijzigen hierdoor de financiële verhoudingen tussen de aandeelhouders en is het logisch dat de beslissingsstructuur en de mandaten in de diverse bestuursorganen hierop worden aangepast. Van de gelegenheid wordt gebruik gemaakt om de bepalingen inzake de vertegenwoordigingsbevoegdheid te actualiseren en een aantal overbodige verwijzingen te verwijderen.

De wijzigingen hebben betrekking op:

- Artikel 11 : Aandelen
Vermits het ondertussen duidelijk is dat de provincie Limburg niet meer zal toetreden tot het intergemeentelijk samenwerkingsverband worden verwijzingen naar de provincie Limburg in dit artikel opgeheven
- Artikel 12, §4 : Waardering van de immateriële inbrengen en de inbrengen in natura.
De wijziging is noodzakelijk om de waardering van de inbreng mogelijk te maken, die de stad Lommel wenst te doen. De stad zal de gronden waarop het toekomstige crematorium moet worden gebouwd, inbrengen in het vermogen van PONTES.
- Artikel 13, §1 : Mandaten van de aandeelhouders in de raad van bestuur.
Door de inbreng van gronden verhoogt het aantal mandaten van de stad Lommel met 2 in de raad van bestuur.

- Artikel 23 : Het begrip "akten die de vereniging binden" is een verwarrend begrip die door externe partijen op de meest uiteenlopende manier worden geïnterpreteerd en dat bijgevolg tot zeer verschillende toepassingen leidt.
Hetzelfde geldt voor het begrip "optreden in rechte" wat meermaals aanzien wordt als de handtekeningsbevoegdheid, terwijl die anders wordt geregeld.
Bovendien is de bevoegdheidsverdeling om in rechte op te treden duidelijk geregeld in de statuten.
Om meer uniformiteit te bewerkstelligen in de vertegenwoordigingsbevoegdheid van de organisatie, wordt voorgesteld dat alle documenten die verbonden zijn aan de besluitvorming van de bestuursorganen en die onmiskenbaar het begrip "dagelijks bestuur" overstijgen, worden ondertekend door tenminste twee bestuurders die niet over een voorafgaande machtiging moeten beschikken.
Het louter mandaat als bestuurder volstaat.
Dezelfde regeling wordt doorgetrokken naar het optreden in rechte. De besluitvorming over het optreden in rechte behoort tot de bevoegdheden van het directiecomité, zoals geregeld in artikel 25, §8. Mocht zulks nodig zijn dan kan de organisatie vertegenwoordigd worden door hetzij een raadsman of tenminste twee bestuurders.
- Artikel 25, §1 : Samenstelling van het directiecomité waarin bepaald wordt dat het aantal leden van het directiecomité ten hoogste één derde kan bedragen van het aantal leden van de raad van bestuur. Dit principe wijzigt niet.
In de praktijk is er evenwel geen sprake meer van een meerderheid in de bestuursorganen. Dit verwijst nog naar een periode dat de rol van de provincies in intergemeentelijke verenigingen groter was. Door de decretale beperkingen op dit vlak heeft deze zin geen betekenis meer.
Door de inbreng van gronden door de stad Lommel verhoogt het aantal mandaten in het directiecomité met 1.

Dit verslag werd goedgekeurd door de deputatie in zitting van 12 november 2015.

De provincieraad van Antwerpen,

Overwegende dat er op 16 december 2015 een algemene vergadering wordt gehouden vanwege de opdrachthoudende vereniging PONTES waarop een aantal statutenwijzigingen worden voorgesteld;

Gelet op artikel 39 van het decreet van 6 juli 2001 houdende de intergemeentelijke samenwerking;

Gelet op de bepalingen van het provinciedecreet;

BESLUIT:

Enig artikel:

Ingestemd wordt met het voorgelegde ontwerp van statutenwijzigingen van de opdrachthoudende vereniging PONTES dat zal worden voorgelegd aan de algemene vergadering van 16 december 2015.

VOORZITTER.- Zijn daar tussenkomsten over? *Geen.*

Dan leg ik dit punt voor ter stemming en de stemming is geopend.

Heeft iedereen zijn stem uitgebracht? Einde van de stemming.

65 leden hebben deelgenomen aan de stemming;

47 leden hebben ja gestemd;

18 leden hebben zich onthouden.

Goedgekeurd met 47 stemmen ja, bij 18 onthoudingen.

Nr. 2/20 van de agenda

**Provinciale initiatieven. Opdrachthoudende vereniging PONTES.
Algemene vergadering 16 december 2015. Agenda. Goedkeuring.**

Verslag van de deputatie

De opdrachthoudende vereniging PONTES deelt mee dat haar algemene vergadering zal doorgaan op woensdag 16 december 2015 om 18.30 uur in LINK 21, Welvaartstraat 14, 2200 Herentals, met volgende agenda:

1. Algemene vergadering: verslag 17 juni 2015 – goedkeuring.
2. Bestuursorganen: samenstelling raad van bestuur – wijziging.
3. Beleid: beleidsnota 2016 – goedkeuring.
4. Financiën: budget 2016 – goedkeuring.
5. Statutenwijziging (zie apart verslag aan uw raad).
6. Varia en rondvraag.

In zitting van 28 november 2013 duidde uw raad de heer Luk Lemmens, gedeputeerde, met als plaatsvervanger de heer Rik Röttger, gedeputeerde, aan als provinciale vertegenwoordiger op de algemene vergaderingen van de opdrachthoudende vereniging PONTES tijdens de periode 1 januari 2014 – oktober 2018.

De agenda en de bijhorende stukken van deze vergadering vindt u terug in Sindala.

Dit verslag werd goedgekeurd door de deputatie in zitting van 12 november 2015.

De provincieraad van Antwerpen,

Overwegende dat er op 16 december 2015 een algemene vergadering wordt gehouden vanwege de opdrachthoudende vereniging PONTES;

Gelet op artikel 5 van het decreet van 22 december 2006 tot wijziging van het decreet van 6 juli 2001 houdende de intergemeentelijke samenwerking;

Gelet op de omzendbrief 2013/5 van Vlaams minister Geert Bourgeois betreffende de wijzigingen aan het decreet intergemeentelijke samenwerking;

Gelet op de bepalingen van het provinciedecreet;

BESLUIT:

Enig artikel:

Goedkeuring wordt gehecht aan de agenda voor de algemene vergadering van de opdrachthoudende vereniging PONTES van 16 december 2015.

De provinciale vertegenwoordiger wordt opgedragen de vermelde agendapunten van deze vergadering goed te keuren.

VOORZITTER.- Zijn daar tussenkomsten over? *Geen.*

Dan leg ik dit punt voor ter stemming en de stemming is geopend.

Heeft iedereen zijn stem uitgebracht? Einde van de stemming.

63 leden hebben deelgenomen aan de stemming;

47 leden hebben ja gestemd;

16 leden hebben zich onthouden.

Goedgekeurd met 47 stemmen ja, bij 16 onthoudingen.

Nr. 2/21 van de agenda

Studie BFF 2.0: uitwerking fietsostradenetwerk – provinciale engagementen aanleg fietsostrades.

Goedkeuring.

Verslag van de deputatie

1. Inleiding

Het huidige BFF dateert van 2001 en was na bijna 15 jaar aan evaluatie toe. Door nieuwe ontwikkelingen zoals de verhoogde verkeersdruk met bijhorende files en nieuwe technologieën zoals de elektrische fiets, kiezen meer mensen bewust voor de fiets als verplaatsingsmiddel en dit voor steeds groter wordende afstanden. We onderzochten de behoeften van de hedendaagse functionele fietser en welke wijzigingen nodig zijn om het netwerk af te stemmen op die noden.

De provincie Antwerpen wil een belangrijke rol blijven spelen op het terrein. In haar bestuursakkoord heeft de provincie Antwerpen er voor gekozen om 3 fietsostrades aan te leggen. Uw raad besliste op 28 februari 2015 om ook nog de fietsostrade Antwerpen-Lier bijkomend te ontwerpen en aan te leggen. Vanuit de studie BFF2.0 kan de provincieraad een beslissing nemen over de verdere prioriteiten voor de aanleg van fietsostrades door de provincie Antwerpen.

2. BFF 2.0: de actualisatie van het fietsroutenetwerk

Het Bovenlokaal Functioneel Fietsroutenetwerk werd in 2001 als wensnet uitgetekend door de provincies in samenwerking met de gemeenten en steden. BFF-routes verbinden woonplaatsen met werkplaatsen, scholen en winkels en is in de eerste plaats gericht op gerichte functionele fietsverplaatsingen. Het nieuwe BFF 2.0 legt nog meer de focus op veilig, vlot en aangenaam fietsen en dit over langere afstanden. Het BFF 2.0 behoudt de hiërarchie uit het BFF 1.0 waarbij de fietsostrades de belangrijkste routes zijn naast de functionele en alternatieve routes.

Fietsostrades hebben het hoogste fietspotentieel, omdat ze steden met elkaar verbinden en de langsliggende gemeenten vlot naar de steden ontsluiten.

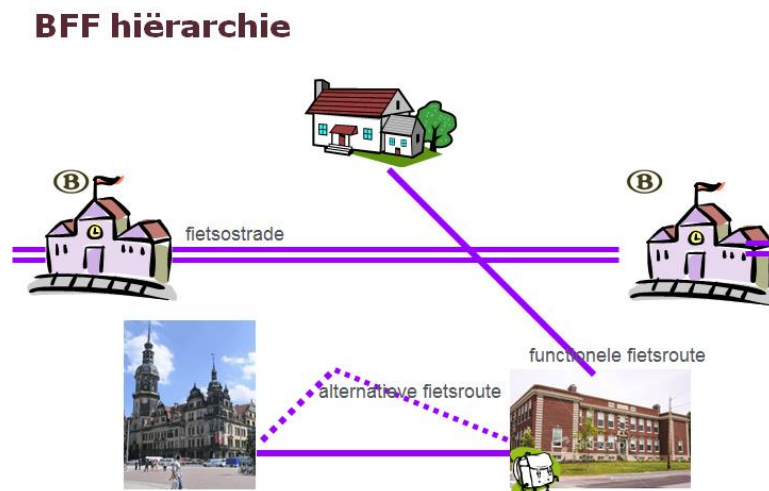

De selectie van mogelijke langeafstandverbindingen gebeurt in 5 stappen.

1. We selecteren alle stedelijke gebieden.
2. We verbinden de geselecteerde steden/gemeenten met elkaar.
3. We zoeken het potentieel aantal fietsers: we gaan na hoeveel mensen er gebruik kunnen maken van de route. Hiervoor nemen we een buffer van 3 kilometer aan beide zijden van de verbinding. In dichter bevolkte gebieden kunnen meer mensen de route gebruiken en hoe korter de afstand tussen de steden, hoe groter het potentieel. De aanwezigheid van secundaire scholen, hoge scholen en universiteiten verhoogt het potentieel gebruik van de route alsook de aanwezigheid van bedrijven en bedrijventerreinen.
4. We zoeken naar bestaande infrastructures: fietsostrades kunnen we makkelijker realiseren langs waterwegen, snelwegen en spoorlijnen.

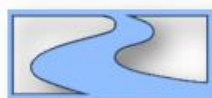

5. We maken ontwerpplannen op en realiseren de route.

3. Het netwerk van interstedelijke verbindingen in de provincie Antwerpen

Het nieuwe netwerk van interstedelijke verbindingen bestaat dan uit:

- 16 fietsostrades langs spoorlijnen
- 5 fietsostrades langs waterwegen
- 2 fietsostrades langs autosnelwegen
- 12 schakelroutes (verbindingen waar geen lijninfrastructuur beschikbaar is)

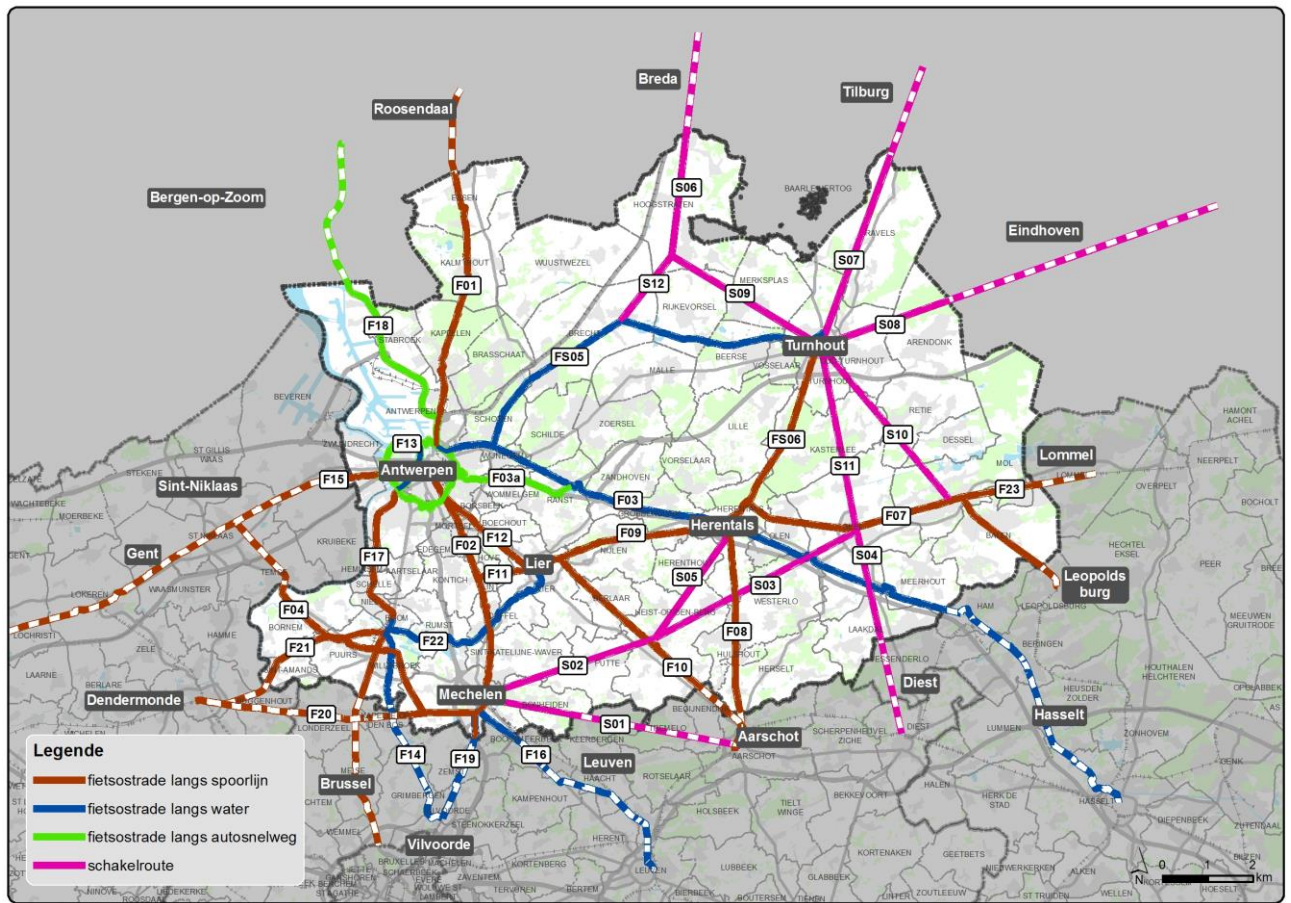

4. Rangschikking fietsostrades op basis van potentieel

De onderstaande tabel toont de rangschikking van de fietsostrades langs spoorlijnen en de schakelroutes volgens potentieel aantal gebruikers. Het potentieel van deze verbindingen is berekend op het aantal adrespunten binnen een buffer van 3 km rond de route. Adrespunten van secundaire scholen, hogescholen, universiteiten, bedrijven en bedrijventerreinen kregen een hoger gewicht. De tabel geeft ook aan of er voor de route al een engagement voor uitvoering is genomen en door welke actor.

soort	benaming route	code	initiatief	status	prioriteit potentieel
spoor	fietsostrade Antwerpen-Lier	F12	provincie	in onderzoek	1
spoor	fietsostrade Antwerpen-Mechelen	F2	provincie	klaar	2
spoor	fietsostrade Antwerpen-Gent	F15	lokale overheid/ BAM	in ontwerp	3
spoor	fietsostrade Mechelen-Brussel	F19	provincie	in onderzoek geen engagement aanleg	4
spoor	fietsostrade spoorlijn 52	F17	lokale overheid	deels in ontwerp	5

spoor	fietsostrade Antwerpen-Essen	F1	provincie	in uitvoering	6
spoor	Fietsostrade Lier-Lint	F11	lokale overheid/ provincie	klaar	7
spoor	fietsostrade Mechelen-Dendermonde	F20	geen		8
andere	Mechelen-Heist op den Berg	S2	geen		9
andere	Mechelen-Aarschot	S1	geen		10
spoor	fietsostrade Sint-Niklaas-Mechelen	F4	lokale overheid	in ontwerp/ in uitvoering	11
spoor	fietsostrade Dendermonde-Puurs	F21	lokale overheid	klaar	12
andere	Turnhout-Geel	S11	geen		13
spoor	fietsostrade Herentals-Turnhout	F6	geen		14
andere	Heist op den Berg-Herentals	S5	geen		15
andere	Heist op den Berg-Geel	S3	geen		16
spoor	fietsostrade Lier-Herentals	F9	geen		17
andere	Turnhout-Eindhoven	S8	geen		18
andere	Turnhout-Mol	S10	geen		19
andere	Turnhout-Hoogstraten	S9	geen		20
spoor	fietsostrade Herentals-Balen	F7	provincie	in ontwerp	21
spoor	fietsostrade Lier-Aarschot	F10	geen		22
spoor	fietsostrade Mol-Lommel	F23	geen		23
andere	Turnhout-Tilburg	S7	geen		24
spoor	fietsostrade Herentals-Aarschot	F8	lokale overheid	klaar	25
andere	Geel-Diest	S4	geen		26
andere	Brecht-Hoogstraten	S12	geen		27
andere	Hoogstraten-Breda	S6	geen		28

5. Investeren in fietsostrades: criteria

De realisatie van de fietsostrades op het terrein vraagt om het bepalen van prioriteiten. De volgende criteria kunnen we hiervoor hanteren:

- De provincie Antwerpen investeert niet in fietsostrades langs waterwegen. Langs waterwegen is het jaagpad in beheer van de (Vlaamse) waterwegbeheerder.
- De provincie Antwerpen investeert niet in fietsostrades langs autosnelwegen. Langs autosnelwegen is een reservatiestrook van 30 tot 100m waarin de Vlaamse overheid als wegbeheerder een fietsostrade kan realiseren. Voor beiden geldt bovendien dat de provincie volgens het mobiliteitsdecreet geen beroep kan doen op de Vlaamse subsidie t.b.v. 40% van de aanlegkosten. De

provincie Antwerpen investeert in fietsostrades langs spoorwegen. Het gaat per definitie om gemeentegrensoverschrijdende projecten, die de financiële draagkracht van de lokale besturen te boven gaan.

- Voor schakelroutes is momenteel geen realisatiemethodiek beschikbaar. Gezien deze routes ook een groot potentieel gebruik hebben, kan de provincie Antwerpen onderzoeken hoe deze routes toch op het terrein zichtbaar kunnen worden.

6. Engagements provincie Antwerpen

Uiteindelijk komen we tot een beperkte lijst van prioritaire verbindingen.

	benaming route	code	engagement aanleg	status	prioriteit
1	fietsostrade Mechelen -Brussel	F19	provincie Vlaams-Brabant	in onderzoek bij provincie Vlaams-Brabant en provincie Antwerpen, hoge prioriteit	4
2	fietsostrade Mechelen-Dendermonde	F20	geen	opgenomen in netwerk provincie Oost-Vlaanderen, aanleg geen hoge prioriteit, geen engagement provincie Vlaams-Brabant	8
3	fietsostrade Sint-Niklaas Mechelen	F4	lokale overheid & provincie Oost-Vlaanderen	deels in ontwerp/ in uitvoering (Puurs & Bornem) opgenomen in netwerk provincie Oost-Vlaanderen, aanleg geen hoge prioriteit	11
4	fietsostrade Herentals-Turnhout	F6	geen	tracé loopt door natuurgebied waardoor het weinig kans heeft op realisatie als vrijliggende fietsweg = mogelijke demo schakelroute	14
5	fietsostrade Lier-Herentals	F9	geen		17
6	fietsostrade Lier-Aarschot	F10	geen		22
7	fietsostrade Mol-Lommel	F23	geen		23

De conclusies die we uit deze tabel kunnen trekken:

- De fietsostrade Mechelen-Brussel krijgt van de provincie Vlaams-Brabant een zeer hoge prioriteit. Provinciegrensoverschrijdend is dit een zeer belangrijke verbinding in de congestiegevoelige Vlaamse Ruit.
- De fietsostrade Mechelen-Dendermonde krijgt van de provincie Oost-Vlaanderen een zeer lage prioriteit. De provincie Vlaams-Brabant wil deze route opnemen in haar netwerk maar geeft de realisatie ervan eveneens een zeer lage prioriteit.
- De fietsostrade Sint-Niklaas-Mechelen krijgt van de provincie Oost-Vlaanderen een zeer lage prioriteit.

- De fietsostrade Lier-Herentals maakt de verbinding tussen 2 kleinstedelijke gebieden in de Kempen. Bovendien vormt deze verbinding de ontbrekende schakel tussen de fietsostrades Antwerpen-Lier en Herentals-Balen.
- De fietsostrade Lier-Aarschot verbindt 2 belangrijke kleinstedelijke gebieden in de Kempen en de Vlaamse Ruit. Bovendien sluit deze verbinding aan op de fietsostrade Antwerpen-Lier.
- De fietsostrade Mol-Lommel staat momenteel nog niet in het netwerk van de provincie Limburg (is wel gepland), maar er is geen engagement voor realisatie.
- De fietsostrade Turnhout-Herentals loopt grotendeels door natuurgebied waardoor de realisatie als vrijliggende fietsweg op korte en middellange termijn zeer weinig kans heeft. Op de voorbereidende raadscommissie is gesuggereerd om deze schakelroute uit te werken als demonstratieroute

De deputatie stelt aan uw raad voor om:

- het voorgestelde fietsostradenetwerk met de fietsostrades en schakelroutes goed te keuren.
- de volgorde voor het ontwerp van bijkomende fietsostrades goed te keuren:
 1. fietsostrade Mechelen-Brussel
 2. fietsostrade Lier-Herentals
 3. fietsostrade Lier-Aarschot
- de realisatie van de bijkomende fietsostrades (grondverwervingen en aanleg) voor te bereiden en af te stemmen met de lokale overheden
- de schakelroute Turnhout-Herentals als demonstratieroute uit te werken om het potentieel van dit soort routes aan te tonen

7. Digitale bijlagen

- eindnota van de studie BFF: onderzoek naar opbouw ifv huidige functionele gebruik
- uitwerkingsnota van het fietsostradenetwerk

De bijlagen zijn digitaal raadpleegbaar in Sindala.

De deputatie keurde dit verslag goed op 12 november 2015.

De provincieraad van Antwerpen,

Gelet op artikel 43, paragraaf 2, 11° van het provinciedecreet;

Op voorstel van de deputatie;

BESLUIT:

Artikel 1:

De provincieraad neemt kennis van het BFF 2.0.

Artikel 2:

De provincieraad keurt het nieuwe fietsostradenetwerk in het BFF 2.0. goed.

Artikel 3:

De provincieraad keurt de volgorde voor de nieuwe provinciale engagementen goed:

1. fietsostrade Mechelen-Brussel
2. fietsostrade Lier-Herentals
3. fietsostrade Lier-Aarschot

Hiervoor zijn voorbereidingen (bv. grondverwervingen en aanleg) en afstemming met de lokale overheden noodzakelijk.

Artikel 4:

De provincieraad keurt de uitwerking van de schakelroute Turnhout-Herentals als demonstratieroute goed.

VOORZITTER.- De heer Kerremans heeft het woord.

De heer KERREMANS.- Dank u, voorzitter.

De fietsostrades: daar scoort de provincie Antwerpen mee, en dat verdient een pluim. Dat komt onder andere omdat de provincie Antwerpen als enige provincie er aan gedacht heeft, lang geleden, om de middelen van de wegenbegroting over te hevelen naar fietsinfrastructuur. Dat was schitterend. Er liggen weer goede beslissingen op onze goedkeuring te wachten. We hebben ook mee mogen debatteren daarover, wat heel goed was. Er is ook goed op ingespeeld. Er is natuurlijk nog iets dat niet klopt in heel dat verhaal, en dat is een soort van inconsequentie in verband met de kosten voor de onteigeningen. Dat is toch wel een heel moeilijk punt, omdat het net daar meestal spaak loopt. Daardoor lopen we heel veel vertraging op bij meerdere trajecten. De gemeenten moeten dat doen, maar daar heeft niet elke gemeente de middelen voor. Wat doet de provincie? In bepaalde trajecten wordt dat wel gedaan zonder grote discussie daarrond, op andere trajecten is dat niet voorzien.

De vraag ligt voor de hand. Het ontwerp zal gefinancierd worden door de provincie. Dat is een verbetering tegenover vroeger. De provincie kan ook zelf aanleggen, maar ook de gemeenten kunnen dat initiatief nemen en vervolgens beroep doen op provinciale en gewestelijke middelen. Maar wat de onteigeningen betreft zou ik toch willen vragen om dezelfde vastberadenheid die u toont in andere beslissingen hier ook te tonen. Dat heeft natuurlijk een prijskaartje. Dat beseffen wij maar al te goed. Maar het is nu eenmaal de logica dat het wel zo zou gaan, en de consequentie die u eigenlijk zou moeten nemen in heel dat mooie traject van die fietsostrades.

Daarom herhaal ik mijn vraag nog eens om ook de kosten van de onteigeningen te willen meenemen in heel dat traject, en die door de provincie te laten dragen en niet door de gemeenten.

VOORZITTER. - De heer Lemmens heeft het woord.

De heer LEMMENS, gedeputeerde.- Dank u wel, voor de toch wel lovende woorden.

Ik denk dat we hier een fantastisch verhaal schrijven, ook met dank, en dat hebt u ook terecht gezegd, aan de collega's in de vorige deputatie. Collega Verhaert heeft daar zeker en vast mee toe bijgedragen om die click te maken naar een ander verhaal in het maken van die fietsostrades. Ik denk dat we dat geld nu op een goede manier naar die fietsostrades

hebben kunnen toebrengen. U weet ook dat we hier de beslissing hebben genomen om niet alleen die 4,5 miljoen EUR per jaar, maar ook nog eens de subsidies die opgebruikt zijn, mee naar het budget voor investeringen fietsostrades over te brengen. Dat resulteert in dit verhaal, dat we dit ook kunnen gaan doen.

Wat betreft uw vraag ga ik nog efkens uitstel vragen tot bij de begrotingsbesprekingen om daar verder op te antwoorden. Maar feit is natuurlijk dat wij de 100% subsidiëren, ik denk dat de gemeenten ons daar enorm dankbaar voor zijn, voor de aanleg van de fietsostrades. We nemen in bepaalde gevallen ook de studiekosten mee. Dat is ook niet onbelangrijk. En er is natuurlijk een afweging van wat je doet, of dat je ineens alles meeneemt, of dat je gemeenten al ontlast van een heleboel investeringen qua studiekosten en het aanleggen, enz.

Geeft u mij nog even de kans tot de begrotingsbesprekingen om dit verder in detail te bekijken. Maar feit is dat we het hier vandaag al in de commissie hebben toegelicht zodanig dat jullie daarmee het debat konden voeren. We hebben dit verhaal daarna in de deputatie beslist. Belangrijk is dat we hier zeggen dat we verder blijven investeren als provincie wat aanleg van fietsostrades betreft naast spoorwegen. We gaan er geen andere doen. We gaan dat niet doen langs waterwegen. We gaan dat niet doen langs snelwegen. Ik denk dat onze ervaring naast spoorwegen enorm belangrijk is, en ook de goede ervaring die we nu hebben met de mensen van de NMBS. Wat gaan we nu doen? Antwerpen-Lier hebben we hier al beslist. We maken van Lier een fietsknooppunt, want wat is gebleken uit de studie die we hebben gedaan? Dat potentieel het aantal bewoners langs die fietsostrades, het aantal scholen, het aantal bedrijventerreinen, dat allemaal meegenomen in onze weegschaal zegt: waar moeten we nu op inzetten? In eerste instantie de verbinding toch wel maken tussen Mechelen en Zemst, om zo de fietsostrade Antwerpen-Mechelen-Brussel af te werken. We weten dat onze collega Tom Dehaene ook enorm inzet in Vlaams-Brabant op fietsostrades en dat hij dat traject Brussel-Zemst wil realiseren. Wij moeten dus nog 3 km realiseren op het grondgebied van de provincie Antwerpen. Dat willen wij echt gaan doen. Ik denk dat dit de logica zelf is. Als je vaststelt dat er op de fietsostrade Antwerpen-Mechelen ter hoogte van Mortsel in de fietstelweek ongeveer een piek is geteld van 6.000 fietsers per dag dan denk ik dat we er in slagen dat mensen de auto thuislaten, en dat mensen met de fiets naar het werk komen. Wat daar ook belangrijk in is, is dat mensen nu veel langere afstanden kunnen fietsen. Met de komst van de elektrische fiets is dat nu eenmaal een gegeven waar dat we rekening moeten mee houden. 15, 20 of 25 km zijn geen afstanden meer. Dat doen mensen met plezier.

Dan zitten wij nog met het verhaal van Antwerpen-Lier. En dat was heel logisch na Mechelen-Zemst komen daar 2 fietsostrades in beeld vanuit Lier, naar Heist-op-den-Berg en naar Herentals. Het is dat wat we hier goedkeuren.

Er is nog een ander belangrijk iets waar ik u toch wil op wijzen, en dat is het verhaal van de schakelroutes. Er zitten een aantal steden in onze provincie die wij niet kunnen befietsbaar maken via spoorwegen, vandaar de idee van die schakelroutes. Dan is onze dienst Mobiliteit met het voorstel gekomen dat we misschien eens moeten nadenken, Herentals-Balen wordt aangelegd vanaf volgend jaar, hoe dat wij schakelroutes kunnen maken naar die andere fietsostrades, of naar die andere steden. Daar willen wij eens bekijken welke methodiek we daar moeten gaan toepassen. Dat is alles wat hier voorligt. Ik denk dat dit een mooi verhaal is.

Terugkomend op uw vraag wil ik daar gerust tijdens de begrotingsbesprekingen nog even op tussenkomen.

Ik dank u.

VOORZITTER.- De heer Kerremans heeft het woord.

De heer KERREMANS.- Dank u wel voor het antwoord. Ik zal ervoor zorgen dat dit niet vergeten wordt. Misschien kan ik een tip meegeven. Ik weet niet of het mogelijk zal zijn, in de tijd zou het kunnen gespreid worden als u toelaat dat gemeenten prefinancieren bijvoorbeeld, en dat het later kan teruggevorderd worden bij de provincie bijvoorbeeld. Dat zou het eventueel meer haalbaar kunnen maken.

VOORZITTER.- Zijn daar nog tussenkomsten over? *Geen.*

Dan leg ik dit punt voor ter stemming en de stemming is geopend.

Heeft iedereen zijn stem uitgebracht? Einde van de stemming.

64 leden hebben deelgenomen aan de stemming;

63 leden hebben ja gestemd;

1 lid heeft zich onthouden.

Goedgekeurd met 63 stemmen ja, bij 1 onthouding.

3. Economie, landbouw, innovatie en internationale samenwerking

Nr. 3/1 van de agenda

Provinciale initiatieven. Provinciale Ontwikkelingsmaatschappij Antwerpen. Aanstelling revisor (2015-2017). Goedkeuring.

Verslag van de deputatie

In vergadering van 28 juni 2012 keurde uw raad de aanstelling goed Freddy Caluwaerts van CDO Bedrijfsrevisoren als revisor van de Provinciale Ontwikkelingsmaatschappij (POM) Antwerpen voor een periode van drie jaar (2012 t.e.m. 2014). Het mandaat van CDO Bedrijfsrevisoren is derhalve verlopen.

Artikel 23 van de statuten van de Provinciale Ontwikkelingsmaatschappij (POM) Antwerpen bepaalt dat "Het toezicht op de financiële toestand en op de jaarrekeningen wordt opgedragen aan een revisor, lid van het instituut voor bedrijfsrevisoren, die door de provincieraad wordt aangesteld voor een hernieuwbare periode van drie jaar. De provincieraad kan de revisor horen."

Ten behoeve van de voormalige gewone provinciebedrijven werd door de provincieraad in zitting van 17 november 2011 de opdracht voor de externe audit op de boekhouding gegund aan PKF bedrijfsrevisoren, ondertussen van naam veranderd in Grant Thornton bedrijfsrevisoren.

Dit op basis van bestek DCWR2011-1, waarin een perceel 2 werd voorzien om de opdracht uit te breiden naar andere aan provincie Antwerpen verbonden verzelfstandigde entiteiten.

POM Antwerpen wenst gebruik te maken van deze uitbreiding om de revisorale controle onder te brengen bij de bedrijfsrevisor die reeds aangesteld is voor de APB's en EVAp's van Provincie Antwerpen. Hiertoe werd via onderhandelingsprocedure een offerte bekomen van Grant Thornton dd. 21 september 2015.

Voor POM Antwerpen bedraagt de prijsopgave 15.500 EUR (exclusief btw; idem met de voorbije jaren); jaarlijks geïndexeerd, rekening houdend met het indexcijfer der kleinhandelsprijzen.

Het directiecomité aanvaardt de prijsopgave voor de externe audit op de boekhouding van POM Antwerpen en stelt voor dat de provincieraad de controle op de boekjaren 2015-2016-2017 toewijst aan Grant Thornton bedrijfsrevisoren cvba, Potvlietlaan 6 – 2600 Antwerpen."

Dit verslag werd goedgekeurd door de deputatie in zitting van 5 november 2015.

De provincieraad van Antwerpen,

Gelet op het verslag van de deputatie;

Gelet op de bepalingen van het provinciedecreet;

Op voorstel van de deputatie,

BESLUIT:

Enig artikel:

Goedkeuring wordt gehecht aan de aanstelling van Grant Thornton Bedrijfsrevisoren cvba, Potvlietlaan 6 te Antwerpen en vertegenwoordigd door bedrijfsrevisor Luc Deltour, als bedrijfsrevisor van POM Antwerpen voor een periode van drie jaar (2015 t.e.m. 2017).

VOORZITTER.- Zijn daar tussenkomsten over? *Geen.*

Dan leg ik dit punt voor ter stemming en de stemming is geopend.

Heeft iedereen zijn stem uitgebracht? Einde van de stemming.

65 leden hebben deelgenomen aan de stemming;

62 leden hebben ja gestemd;

3 leden hebben zich onthouden.

Goedgekeurd met 62 stemmen ja, bij 3 onthoudingen.

Mevrouw MOREAU en de heer FEYAERTS zeggen dat ze ja wilden stemmen.

4. Financiën en logistiek

Nr. 4/1 van de agenda

**Meerjarenplan 2014 – 2019 (budgetjaar 2015).
Evenwicht na de vijfde reeks wijzigingen. Goedkeuring.
Verslag van de deputatie**

Naar aanleiding van de vijfde reeks wijzigingen aan het meerjarenplan 2014 - 2019 (budgetjaar 2015) werd door de deputatie in zitting van 5 november 2015 beslist tot het wijzigen van enkele kredieten op het meerjarenplan voor de periode 2015 - 2019.

Het evenwicht van het meerjarenplan blijft bewaard.

Dit verslag werd door de deputatie goedgekeurd op 12 november 2015.

De provincieraad van Antwerpen,

Gelet op artikel 89 1^ob en artikel 150 van het provinciedecreet, aangaande budgetwijzigingen;

Gelet op artikel 29 van het besluit van de Vlaamse regering betreffende BBC, aangaande budgetwijzigingen;

Gelet op artikel 4 van het ministerieel besluit betreffende BBC, aangaande budgetwijzigingen;

Overwegende het evenwicht van het budget;

Op voorstel van de deputatie,

BESLUIT:

Enig artikel:

Goedgekeurd wordt de aanpassing van het evenwicht van het meerjarenplan 2014-2019 naar aanleiding van de aanpassing van het evenwicht van het budget 2015 door de vijfde reeks wijzigingen.

VOORZITTER.- Zijn daar tussenkomsten over? *Geen.*

Dan leg ik dit punt voor ter stemming en de stemming is geopend.

Heeft iedereen zijn stem uitgebracht? Einde van de stemming.

62 leden hebben deelgenomen aan de stemming;

42 leden hebben ja gestemd;

13 leden hebben nee gestemd;

7 leden hebben zich onthouden.

Goedgekeurd met 42 stemmen ja, bij 13 stemmen nee en 7 onthoudingen.

Rapportgegevens :

Titel :	Wijziging Schema M2 : De staat van het financiële evenwicht
Type beleidsrapport :	Aanpassing meerjarenplan
Naam bestuur :	Provincie Antwerpen (Productie-Omgeving)
NIS-code bestuur :	10000
Adres bestuur :	Koningin Elisabethlei 22
	2018 Antwerpen
Rapporteringsperiode :	2014 - 2019
Laatste volgnummer budgettair dagboek :	2015008823

Wijziging Schema M2 : De staat van het financiële evenwicht

RESULTAAT OP KASBASIS	2014
	Jaarrekening
I. Exploitantiebudget (B-A)	50.963.894
A. Uitgaven	209.754.836
B. Ontvangsten	260.718.730
1.a Belastingen en boetes	193.531.328
1.b Algemene werkingsbijdrage van andere lokale overheden	0
1.c Tussenkost door derden in het tekort van het boekjaar	0
2. Overige	67.187.402
II. Investeringsbudget (B-A)	-62.966.771
A. Uitgaven	67.914.272
B. Ontvangsten	4.947.501
III. Andere (B-A)	-38.781.717
A. Uitgaven	38.781.717
1. Aflossing financiële schulden	38.781.717
a. Periodieke aflossingen	38.781.717
b. Niet-periodieke aflossingen	0
2. Toegestane leningen	0
3. Overige transacties	0
B. Ontvangsten	0
1. Op te nemen leningen en leasings	0
2. Terugvordering van aflossing van financiële schulden	0
a. Periodieke terugvorderingen	0
b. Niet-periodieke terugvorderingen	0
3. Overige transacties	0
IV. Budgettaire resultaat boekjaar (I + II + III)	-50.784.594
V. Gecumuleerd budgettaire resultaat vorig boekjaar	183.871.845
VI. Gecumuleerd budgettaire resultaat (IV + V)	133.087.252
VII. Bestemde gelden (toestand op 31 december)	0
A. Bestemde gelden voor de exploitatie	0
B. Bestemde gelden voor investeringen	
C. Bestemde gelden voor andere verrichtingen	
VIII. Resultaat op kasbasis (VI - VII)	133.087.252

Wijziging Schema M2 : De staat van het financiële evenwicht

AUTOFINANCIERINGSMARGE	2014
	Jaarrekening
Autofinancieringsmarge (I-II)	12.182.177
I. Financieel draagvlak (A-B)	55.564.584
A. Exploitatieontvangsten	260.718.730
B. Exploitatie-uitgaven excl.de nettokosten van schulden (1-2)	205.154.146
1. Exploitatie-uitgaven	209.754.836
2. Nettokosten van de schulden	4.600.690
a. Kosten van de schulden	4.600.690
b. Terugvordering van de kosten van de schulden	0
II. Netto periodieke leningsuitgaven (A + B)	43.382.407
A. Netto-aflossingen van schulden	38.781.717
1. Periodieke aflossingen van schulden	38.781.717
2. Terugvordering van periodieke aflossingen van schulden	0
B. Nettokosten van schulden	4.600.690
1. Kosten van de schulden	4.600.690
2. Terugvordering van de kosten van de schulden	0

Wijziging Schema M2 : De staat van het financiële evenwicht

RESULTAAT OP KASBASIS	2015			2016		
	Vorig krediet	Wijziging	Nieuw krediet	Vorig krediet	Wijziging	Nieuw krediet
I. Exploitatiebudget (B-A)	35.389.554	7.071.666	42.461.219	42.817.452	0	42.817.452
A. Uitgaven	220.883.373	-5.035.460	215.847.913	215.435.902	0	215.435.902
B. Ontvangsten	256.272.927	2.036.206	258.309.133	258.253.353	0	258.253.353
1.a Belastingen en boetes	199.448.000	0	199.448.000	203.436.800	0	203.436.800
1.b Algemene werkingsbijdrage van andere lokale overheden	0	0	0	0	0	0
1.c Tussenkost door derden in het tekort van het boekjaar	0	0	0	0	0	0
2. Overige	56.824.927	2.036.206	58.861.133	54.816.553	0	54.816.553
II. Investeringsbudget (B-A)	-81.582.136	-3.702.160	-85.284.296	-88.531.382	0	-88.531.382
A. Uitgaven	117.224.167	4.452.160	121.676.327	92.362.146	0	92.362.146
B. Ontvangsten	35.642.031	750.000	36.392.031	3.830.764	0	3.830.764
III. Andere (B-A)	-22.148.300	0	-22.148.300	3.995.210	0	3.995.210
A. Uitgaven	39.788.300	0	39.788.300	37.724.050	0	37.724.050
1. Aflossing financiële schulden	39.788.300	0	39.788.300	37.724.050	0	37.724.050
a. Periodieke aflossingen	39.788.300	0	39.788.300	37.724.050	0	37.724.050
b. Niet-periodieke aflossingen	0	0	0	0	0	0
2. Toegestane leningen	0	0	0	0	0	0
3. Overige transacties	0	0	0	0	0	0
B. Ontvangsten	17.640.000	0	17.640.000	41.719.260	0	41.719.260
1. Op te nemen leningen en leasings	17.640.000	0	17.640.000	41.719.260	0	41.719.260
2. Terugvordering van aflossing van financiële schulden	0	0	0	0	0	0
a. Periodieke terugvorderingen	0	0	0	0	0	0
b. Niet-periodieke terugvorderingen	0	0	0	0	0	0
3. Overige transacties	0	0	0	0	0	0
IV. Budgettaire resultaat boekjaar (I + II + III)	-68.340.882	3.369.506	-64.971.376	-41.718.720	0	-41.718.720
V. Gecumuleerd budgettaire resultaat vorig boekjaar	133.087.252	0	133.087.252	68.115.876	0	68.115.876
VI. Gecumuleerd budgettaire resultaat (IV + V)	64.746.370	3.369.506	68.115.876	26.397.155	0	26.397.155
VII. Bestemde gelden (toestand op 31 december)	0	0	0	0	0	0
A. Bestemde gelden voor de exploitatie	0	0	0	0	0	0
B. Bestemde gelden voor investeringen	0	0	0	0	0	0
C. Bestemde gelden voor andere verrichtingen	0	0	0	0	0	0
VIII. Resultaat op kasbasis (VI - VII)	64.746.370	3.369.506	68.115.876	26.397.155	0	26.397.155

Wijziging Schema M2 : De staat van het financiële evenwicht

AUTOFINANCIERINGSMARGE	2015			2016		
	Vorig krediet	Wijziging	Nieuw krediet	Vorig krediet	Wijziging	Nieuw krediet
Autofinancieringsmarge (I-II)	-4.398.746	7.071.666	2.672.919	5.093.402	0	5.093.402
I. Financieel draagvlak (A-B)	39.052.664	7.071.666	46.124.329	46.277.682	0	46.277.682
A. Exploitatieontvangsten	256.272.927	2.036.206	258.309.133	258.253.353	0	258.253.353
B. Exploitatie-uitgaven excl.de nettokosten van schulden (1-2)	217.220.263	-5.035.460	212.184.803	211.975.672	0	211.975.672
1. Exploitatie-uitgaven	220.883.373	-5.035.460	215.847.913	215.435.902	0	215.435.902
2. Nettokosten van de schulden	3.663.110	0	3.663.110	3.460.230	0	3.460.230
a. Kosten van de schulden	3.663.110	0	3.663.110	3.460.230	0	3.460.230
b. Terugvordering van de kosten van de schulden	0	0	0	0	0	0
II. Netto periodieke leningsuitgaven (A + B)	43.451.410	0	43.451.410	41.184.280	0	41.184.280
A. Netto-aflossingen van schulden	39.788.300	0	39.788.300	37.724.050	0	37.724.050
1. Periodieke aflossingen van schulden	39.788.300	0	39.788.300	37.724.050	0	37.724.050
2. Terugvordering van periodieke aflossingen van schulden	0	0	0	0	0	0
B. Nettokosten van schulden	3.663.110	0	3.663.110	3.460.230	0	3.460.230
1. Kosten van de schulden	3.663.110	0	3.663.110	3.460.230	0	3.460.230
2. Terugvordering van de kosten van de schulden	0	0	0	0	0	0

Wijziging Schema M2 : De staat van het financiële evenwicht

RESULTAAT OP KASBASIS	2017			2018		
	Vorig krediet	Wijziging	Nieuw krediet	Vorig krediet	Wijziging	Nieuw krediet
I. Exploitantiebudget (B-A)	43.282.521	0	43.282.521	42.872.657	0	42.872.657
A. Uitgaven	219.842.670	0	219.842.670	222.158.656	0	222.158.656
B. Ontvangsten	263.125.191	0	263.125.191	265.031.313	0	265.031.313
1.a Belastingen en boetes	207.504.216	0	207.504.216	211.653.684	0	211.653.684
1.b Algemene werkingsbijdrage van andere lokale overheden	0	0	0	0	0	0
1.c Tussenkomst door derden in het tekort van het boekjaar	0	0	0	0	0	0
2. Overige	55.620.975	0	55.620.975	53.377.629	0	53.377.629
II. Investeringsbudget (B-A)	-46.128.258	0	-46.128.258	-19.296.496	0	-19.296.496
A. Uitgaven	50.789.344	0	50.789.344	27.888.192	0	27.888.192
B. Ontvangsten	4.661.086	0	4.661.086	8.591.696	0	8.591.696
III. Andere (B-A)	-7.458.380	0	-7.458.380	-23.095.130	0	-23.095.130
A. Uitgaven	42.783.110	0	42.783.110	45.517.870	0	45.517.870
1. Aflossing financiële schulden	42.783.110	0	42.783.110	45.517.870	0	45.517.870
a. Periodieke aflossingen	42.783.110	0	42.783.110	45.517.870	0	45.517.870
b. Niet-periodieke aflossingen	0	0	0	0	0	0
2. Toegestane leningen	0	0	0	0	0	0
3. Overige transacties	0	0	0	0	0	0
B. Ontvangsten	35.324.730	0	35.324.730	22.422.740	0	22.422.740
1. Op te nemen leningen en leasings	35.324.730	0	35.324.730	22.422.740	0	22.422.740
2. Terugvordering van aflossing van financiële schulden	0	0	0	0	0	0
a. Periodieke terugvorderingen	0	0	0	0	0	0
b. Niet-periodieke terugvorderingen	0	0	0	0	0	0
3. Overige transacties	0	0	0	0	0	0
IV. Budgettaire resultaat boekjaar (I + II + III)	-10.304.117	0	-10.304.117	481.031	0	481.031
V. Gecumuleerd budgettaire resultaat vorig boekjaar	26.397.155	0	26.397.155	16.093.038	0	16.093.038
VI. Gecumuleerd budgettaire resultaat (IV + V)	16.093.038	0	16.093.038	16.574.069	0	16.574.069
VII. Bestemde gelden (toestand op 31 december)	0	0	0	0	0	0
A. Bestemde gelden voor de exploitatie	0	0	0	0	0	0
B. Bestemde gelden voor investeringen	0	0	0	0	0	0
C. Bestemde gelden voor andere verrichtingen	0	0	0	0	0	0
VIII. Resultaat op kasbasis (VI - VII)	16.093.038	0	16.093.038	16.574.069	0	16.574.069

Wijziging Schema M2 : De staat van het financiële evenwicht

AUTOFINANCIERINGSMARGE	2017			2018		
	Vorig krediet	Wijziging	Nieuw krediet	Vorig krediet	Wijziging	Nieuw krediet
Autofinancieringsmarge (I-II)	499.411	0	499.411	-2.645.213	0	-2.645.213
I. Financieel draagvlak (A-B)	47.213.881	0	47.213.881	46.815.937	0	46.815.937
A. Exploitatieontvangsten	263.125.191	0	263.125.191	265.031.313	0	265.031.313
B. Exploitatie-uitgaven excl.de nettokosten van schulden (1-2)	215.911.310	0	215.911.310	218.215.376	0	218.215.376
1. Exploitatie-uitgaven	219.842.670	0	219.842.670	222.158.656	0	222.158.656
2. Nettokosten van de schulden	3.931.360	0	3.931.360	3.943.280	0	3.943.280
a. Kosten van de schulden	3.931.360	0	3.931.360	3.943.280	0	3.943.280
b. Terugvordering van de kosten van de schulden	0	0	0	0	0	0
II. Netto periodieke leningsuitgaven (A + B)	46.714.470	0	46.714.470	49.461.150	0	49.461.150
A. Netto-aflossingen van schulden	42.783.110	0	42.783.110	45.517.870	0	45.517.870
1. Periodieke aflossingen van schulden	42.783.110	0	42.783.110	45.517.870	0	45.517.870
2. Terugvordering van periodieke aflossingen van schulden	0	0	0	0	0	0
B. Nettokosten van schulden	3.931.360	0	3.931.360	3.943.280	0	3.943.280
1. Kosten van de schulden	3.931.360	0	3.931.360	3.943.280	0	3.943.280
2. Terugvordering van de kosten van de schulden	0	0	0	0	0	0

Wijziging Schema M2 : De staat van het financiële evenwicht

RESULTAAT OP KASBASIS	2019		
	Vorig krediet	Wijziging	Nieuw krediet
I. Exploitantiebudget (B-A)	29.192.531	0	29.192.531
A. Uitgaven	224.232.809	0	224.232.809
B. Ontvangsten	253.425.340	0	253.425.340
1.a Belastingen en boetes	215.883.632	0	215.883.632
1.b Algemene werkingsbijdrage van andere lokale overheden	0	0	0
1.c Tussenkost door derden in het tekort van het boekjaar	0	0	0
2. Overige	37.541.708	0	37.541.708
II. Investeringsbudget (B-A)	-23.583.027	0	-23.583.027
A. Uitgaven	26.978.422	0	26.978.422
B. Ontvangsten	3.395.395	0	3.395.395
III. Andere (B-A)	-3.439.330	0	-3.439.330
A. Uitgaven	27.015.550	0	27.015.550
1. Aflossing financiële schulden	27.015.550	0	27.015.550
a. Periodieke aflossingen	27.015.550	0	27.015.550
b. Niet-periodieke aflossingen	0	0	0
2. Toegestane leningen	0	0	0
3. Overige transacties	0	0	0
B. Ontvangsten	23.576.220	0	23.576.220
1. Op te nemen leningen en leasings	23.576.220	0	23.576.220
2. Terugvordering van aflossing van financiële schulden	0	0	0
a. Periodieke terugvorderingen	0	0	0
b. Niet-periodieke terugvorderingen	0	0	0
3. Overige transacties	0	0	0
IV. Budgettaire resultaat boekjaar (I + II + III)	2.170.175	0	2.170.175
V. Gecumuleerd budgettaire resultaat vorig boekjaar	16.574.069	0	16.574.069
VI. Gecumuleerd budgettaire resultaat (IV + V)	18.744.244	0	18.744.244
VII. Bestemde gelden (toestand op 31 december)	0	0	0
A. Bestemde gelden voor de exploitatie	0	0	0
B. Bestemde gelden voor investeringen	0	0	0
C. Bestemde gelden voor andere verrichtingen	0	0	0
VIII. Resultaat op kasbasis (VI - VII)	18.744.244	0	18.744.244

Wijziging Schema M2 : De staat van het financiële evenwicht

AUTOFINANCIERINGSMARGE	2019		
	Vorig krediet	Wijziging	Nieuw krediet
Autofinancieringsmarge (I-II)	2.176.981	0	2.176.981
I. Financieel draagvlak (A-B)	32.990.581	0	32.990.581
A. Exploitatieontvangsten	253.425.340	0	253.425.340
B. Exploitatie-uitgaven excl.de nettokosten van schulden (1-2)	220.434.759	0	220.434.759
1. Exploitatie-uitgaven	224.232.809	0	224.232.809
2. Nettokosten van de schulden	3.798.050	0	3.798.050
a. Kosten van de schulden	3.798.050	0	3.798.050
b. Terugvordering van de kosten van de schulden	0	0	0
II. Netto periodieke leningsuitgaven (A + B)	30.813.600	0	30.813.600
A. Netto-aflossingen van schulden	27.015.550	0	27.015.550
1. Periodieke aflossingen van schulden	27.015.550	0	27.015.550
2. Terugvordering van periodieke aflossingen van schulden	0	0	0
B. Nettokosten van schulden	3.798.050	0	3.798.050
1. Kosten van de schulden	3.798.050	0	3.798.050
2. Terugvordering van de kosten van de schulden	0	0	0

Nr. 4/2 van de agenda

**Vijfde reeks wijzigingen van 2015.
Diverse wijzigingen personeelsbudget Provincie.**

**Budget 2015. Schema B2. Exploitatiebudget
Beleidsdomein Algemeen Beleid. Exploitatiebudget – Uitgaven.**

Vermindering van transactiekrediet 2015

Beleidsdomein Mens, Communicatie en Organisatie.

Exploitatiebudget – Uitgaven.

Vermindering van transactiekrediet 2015

Beleidsdomein Logistiek. Exploitatiebudget – Uitgaven.

Vermindering van transactiekrediet 2015

Beleidsdomein Informatie- en Communicatietechnologie.

Exploitatiebudget – Uitgaven.

Vermindering van transactiekrediet 2015

Beleidsdomein Ontwikkeling en Educatie.

Exploitatiebudget – Uitgaven.

Vermindering van transactiekrediet 2015

Beleidsdomein Cultuur. Exploitatiebudget – Uitgaven.

Vermindering van transactiekrediet 2015

Beleidsdomein Vrije Tijd. Exploitatiebudget – Uitgaven.

Vermindering van transactiekrediet 2015

Beleidsdomein Ruimtelijke Ordening en Mobiliteit.

Exploitatiebudget – Uitgaven.

Vermindering van transactiekrediet 2015

Beleidsdomein Leefmilieu. Exploitatiebudget – Uitgaven.

Vermindering van transactiekrediet 2015

Beleidsdomein Welzijn, Economie en Plattelandsbeleid.

Exploitatiebudget – Uitgaven.

Vermindering van transactiekrediet 2015.

Verslag van de deputatie

Tijdens de budgetopmaak 2016 en budgetcontrole 2015 bleek een overschot in het personeelsbudget Dit vooral als gevolg van een niet indexering van de lonen in 2015, dewelke wel was voorzien.

Door een globale vermindering van de personeelsuitgaven met 900.000,00 EUR kan dit overschot aangewend worden in het budget 2016 en meerjarenplanningen.

In dit verslag worden de financiële aanpassingen van het budget voor 2015 aan uw raad voorgelegd.

1. Exploitatie Beleidsdomein Algemeen Beleid – Uitgaven.

De exploitatie uitgaven van Beleidsdomein Algemeen Beleid (schema B2) worden verminderd met 64.000,00 EUR. Het gaat om uitgaven voor Bezoldigingen en rechtstreekse sociale voordelen: vastbenoemd personeel/Secretariaat onder de budgetsleutel 0110/62010000 (ramingsnummer: 2015000122)

In de doelstellingennota 2015 komt dit op pagina 34 van 37

BDS Niet in doelstellingen te vatten beleid

AP Overhead Departement Algemeen Beleid

A Lonen en wedden SAB

2. Exploitatie Beleidsdomein Mens, Communicatie en Organisatie – Uitgaven.

De exploitatie uitgaven van Beleidsdomein Mens, Communicatie en Organisatie (schema B2) worden verminderd met 129.000,00 EUR. Het gaat om uitgaven voor Bezoldigingen en rechtstreekse sociale voordelen: vastbenoemd personeel/ Personeelsdienst en vorming onder de budgetsleutel 0112/62010000 (ramingsnummer: 2015000159)

In de doelstellingennota 2015 komt dit op pagina 34 van 37
BDS Niet in doelstellingen te vatten beleid
AP Overhead Departement Mens, Communicatie en Organisatie
A Lonen en wedden SMCO

3. Exploitatie Beleidsdomein Logistiek – Uitgaven.

De exploitatie uitgaven van Beleidsdomein Logistiek (schema B2) worden verminderd met 64.000,00 EUR. Het gaat om uitgaven voor Bezoldigingen en rechtstreekse sociale voordelen: vastbenoemd personeel/ Overige algemene diensten onder de budgetsleutel 0119/62010000 (ramingsnummer: 2015000194)

In de doelstellingennota 2015 komt dit op pagina 34 van 37
BDS Niet in doelstellingen te vatten beleid
AP Overhead Departement Logistiek
A Lonen en wedden SLOG

4. Exploitatie Beleidsdomein Informatie- en Communicatietechnologie – Uitgaven.

De exploitatie uitgaven van Beleidsdomein Informatie- en Communicatietechnologie (schema B2) worden verminderd met 73.000,00 EUR. Het gaat om uitgaven voor Bezoldigingen en rechtstreekse sociale voordelen: vastbenoemd personeel/ Overig algemeen bestuur onder de budgetsleutel 0190/62010000 (ramingsnummer: 2015000224)

In de doelstellingennota 2015 komt dit op pagina 34 van 37
BDS Niet in doelstellingen te vatten beleid
AP Overhead Departement Informatie- en CommunicatieTechnologie
A Lonen en wedden SICT

5. Exploitatie Beleidsdomein Ontwikkeling en Educatie – Uitgaven.

De exploitatie uitgaven van Beleidsdomein Ontwikkeling en Educatie (schema B2) worden verminderd met 107.000,00 EUR. Het gaat om uitgaven voor Bezoldigingen en rechtstreekse sociale voordelen: vastbenoemd personeel/ Overige ondersteunende diensten voor het onderwijs onder de budgetsleutel 0869/62010000 (ramingsnummer: 2015000245)

In de doelstellingennota 2015 komt dit op pagina 35 van 37
BDS Niet in doelstellingen te vatten beleid
AP Overhead Departement Ontwikkeling en Educatie
A Lonen en wedden SOE

6. Exploitatie Beleidsdomein Cultuur – Uitgaven.

De exploitatie uitgaven van Beleidsdomein Cultuur (schema B2) worden verminderd met 56.000,00 EUR. Het gaat om uitgaven voor Bezoldigingen en rechtstreekse sociale voordelen: vastbenoemd personeel/ Overig kunst- en cultuurbeleid onder de budgetsleutel 0739/62010000 (ramingsnummer: 2015000303)

In de doelstellingennota 2015 komt dit op pagina 36 van 37
BDS Niet in doelstellingen te vatten beleid
AP Overhead Departement Cultuur. Overhead Departement Cultuur
A Lonen en wedden SCUL

7. Exploitatie Beleidsdomein Vrije Tijd – Uitgaven.

De exploitatie uitgaven van Beleidsdomein Vrije Tijd (schema B2) worden verminderd met 99.000,00 EUR. Het gaat om uitgaven voor Bezoldigingen en rechtstreekse sociale voordelen: vastbenoemd personeel/ Groene ruimte onder de budgetsleutel 0680/62010000 (ramingsnummer: 2015000339)

In de doelstellingennota 2015 komt dit op pagina 35 van 37
BDS Niet in doelstellingen te vatten beleid
AP Overhead Departement Vrije Tijd
A Lonen en wedden SVT

8. Exploitatie Beleidsdomein Ruimtelijke Ordening en Mobiliteit – Uitgaven.

De exploitatie uitgaven van Beleidsdomein Ruimtelijke Ordening en Mobiliteit (schema B2) worden verminderd met 43.000,00 EUR. Het gaat om uitgaven voor Bezoldigingen en rechtstreekse sociale voordelen: vastbenoemd personeel/ Ruimtelijke planning onder de budgetsleutel 0600/62010000 (ramingsnummer: 2015000375)

In de doelstellingennota 2015 komt dit op pagina 33 van 37
BDS Niet in doelstellingen te vatten beleid
AP Overhead Departement Ruimtelijke Ordening en Mobiliteit
A Lonen en wedden SROM

9. Exploitatie Beleidsdomein Leefmilieu – Uitgaven.

De exploitatie uitgaven van Beleidsdomein Leefmilieu (schema B2) worden verminderd met 94.000,00 EUR. Het gaat om uitgaven voor Bezoldigingen en rechtstreekse sociale voordelen: vastbenoemd personeel/ Overige milieubescherming onder de budgetsleutel 0390/62010000 (ramingsnummer: 2015000405)

In de doelstellingennota 2015 komt dit op pagina 35 van 37
BDS Niet in doelstellingen te vatten beleid
AP Overhead Departement Leefmilieu
A Lonen en wedden SLM

10. Exploitatie Beleidsdomein Welzijn, Economie en Plattelandsbeleid –
Uitgaven.

De exploitatie uitgaven van Beleidsdomein Welzijn, Economie en Plattelandsbeleid (schema B2) worden verminderd met 171.000,00 EUR. Het gaat om uitgaven voor Bezoldigingen en rechtstreekse sociale voordelen: vastbenoemd personeel/ Overige economische zaken onder de budgetleutel 0590/62010000 (ramingsnummer: 2015000438)

In de doelstellingennota 2015 komt dit op pagina 37 van 37
BDS Niet in doelstellingen te vatten beleid
AP Dit actieplan omvat de budgetten van de stafdienst van het departement
Welzijn, Economie en Plattelandsbeleid
A Lonen en wedden SWEP

Dit verslag werd door de deputatie goedgekeurd op 5 november 2015.

De provincieraad van Antwerpen,

Gelet op artikel 89 1°b en artikel 150 van het provinciedecreet, aangaande
budgetwijzigingen;

Gelet op artikel 29 van het besluit van de Vlaamse regering betreffende BBC,
aangaande budgetwijzigingen;

Gelet op artikel 4 van het ministerieel besluit betreffende BBC, aangaande
budgetwijzigingen;

Overwegende de voorgestelde vermeerderingen en verminderingen van kredieten;

Op voorstel van de deputatie,

BESLUIT:

Artikel 1:

Onder het beleidsdomein Algemeen Beleid bij het Exploitatiebudget – Uitgaven is er
volgende wijziging: vermindering van transactiekrediet 2015 met 64.000,00 EUR.

Artikel 2:

Onder het beleidsdomein Mens, Communicatie en Organisatie bij het
Exploitatiebudget – Uitgaven is er volgende wijziging: vermindering van
transactiekrediet 2015 met 129.000,00 EUR.

Artikel 3:

Onder het beleidsdomein Logistiek bij het Exploitatiebudget – Uitgaven is er
volgende wijziging: vermindering van transactiekrediet 2015 met 64.000,00 EUR.

Artikel 4:

Onder het beleidsdomein Informatie- en Communicatietechnologie bij het
Exploitatiebudget – Uitgaven is er volgende wijziging: vermindering van
transactiekrediet 2015 met 73.000,00 EUR.

Artikel 5:

Onder het beleidsdomein Ontwikkeling en Educatie bij het Exploitatiebudget – Uitgaven is er volgende wijziging: vermindering van transactiekrediet 2015 met 107.000,00 EUR.

Artikel 6:

Onder het beleidsdomein Cultuur bij het Exploitatiebudget – Uitgaven is er volgende wijziging: vermindering van transactiekrediet 2015 met 56.000,00 EUR.

Artikel 7:

Onder het beleidsdomein Vrije Tijd bij het Exploitatiebudget – Uitgaven is er volgende wijziging: vermindering van transactiekrediet 2015 met 99.000,00 EUR.

Artikel 8:

Onder het beleidsdomein Ruimtelijke Ordening en Mobiliteit bij het Exploitatiebudget – Uitgaven is er volgende wijziging: vermindering van transactiekrediet 2015 met 43.000,00 EUR.

Artikel 9:

Onder het beleidsdomein Leefmilieu bij het Exploitatiebudget – Uitgaven is er volgende wijziging: vermindering van transactiekrediet 2015 met 94.000,00 EUR.

Artikel 10:

Onder het beleidsdomein Welzijn, Economie en Plattelandsbeleid bij het Exploitatiebudget – Uitgaven is er volgende wijziging: vermindering van transactiekrediet 2015 met 171.000,00 EUR.

VOORZITTER.- Zijn daar tussenkomsten over? *Geen.*

Voorlopig aangenomen.

Nr. 4/3 van de agenda

**Vijfde reeks wijzigingen van 2015
Niet voorziene ontvangst wegens verkoop gronden
naast het domein Pulhof.**

**Budget 2015. Schema B4. Transactiekredieten voor
investeringsverrichtingen**

**Beleidsdomein Algemene Financiering. Investeringsbudget – Ontvangsten
Vermeerdering van transactiekrediet 2015.**

**Budget 2015 - Schema B3. Investeringsenveloppe
Investeringsenveloppe IE01 - Algemene Financiering: 2014 - 2019**

**Rubriek II.A.1. Terreinen en gebouwen – Ontvangsten
Vermeerdering van verbintenis krediet**

Vermeerdering van transactiekrediet van 2015.

Verslag van de deputatie

De Provincie Antwerpen verkoopt de gronden gelegen naast het domein Pulhof, aan de overkant van de 's Gravenwezelsteenweg. Concreet gaat het om alle gronden binnen de "driehoek" 's Gravenwezelsteenweg, Houtlaan en Galgenstraat.

Deze verkoop werd niet voorzien op het meerjarenplan. De openbare verkoop van deze gronden levert een bedrag van 750.001,00 EUR. Deze inkomst werd budgettair niet voorzien in de ontvangsten van het Departement Logistiek.

In dit verslag worden de financiële aanpassingen van het budget voor 2015 aan uw raad voorgelegd.

1. Investeringsenveloppe IE01 – Algemene Financiering: 2014 - 2019 -
Ontvangsten.

Voor de investeringsontvangsten van Beleidsdomein Algemene Financiering (schema B3) wordt een totaal van 750.000,00 EUR extra ingeschreven als verbinteniskrediet onder de investeringsenveloppe IE01 - Algemene Financiering: 2014 - 2019. Het gaat om de verkoop van materiële vaste activa op de budgetsleutel 0050 / 22000000 (2015000531). Dit verbinteniskrediet wordt ingeschreven onder het transactiekrediet van 2015.

In de doelstellingennota 2015 komt dit op pagina 34 van 37
BDS Niet in doelstellingen te vatten beleid
AP Overhead Departement Logistiek
A Overhead Dienst Infrastructuur en Vastgoed

Dit verslag werd door de deputatie goedgekeurd op 5 november 2015.

De provincieraad van Antwerpen,

Gelet op artikel 89 1°b en artikel 150 van het provinciedecreet, aangaande budgetwijzigingen;

Gelet op artikel 29 van het besluit van de Vlaamse regering betreffende BBC, aangaande budgetwijzigingen;

Gelet op artikel 4 van het ministerieel besluit betreffende BBC, aangaande budgetwijzigingen;

Overwegende de voorgestelde vermeerderingen en verminderingen van kredieten;

Op voorstel van de deputatie.

BESLUIT:

Enig artikel:

Onder het beleidsdomein Algemene Financiering bij het Investeringsbudget –
Ontvangsten en onder de Investeringsenveloppe IE01 – Algemene Financiering:
2014 - 2019, Rubriek II.A.1.Terreinen en gebouwen – Ontvangsten zijn er volgende
wijzigingen:

Vermeerdering van transactiekrediet 2015 met 750.000,00 EUR

Het verbinteniskrediet wordt bijgevolg vermeerderd met 750.000,00 EUR.

VOORZITTER.- Zijn daar tussenkomsten over? *Geen.*

Voorlopig aangenomen.

Nr. 4/4 van de agenda

Vijfde reeks wijzigingen van 2015 – financiering van het onderhoud en het herstel van diverse provinciale gebouwen.

**Budget 2015. Schema B2. Exploitantiebudget
Beleidsdomein Logistiek. Exploitantiebudget – Uitgaven
Vermindering van transactiekrediet 2015.
Beleidsdomein Ontwikkeling en Educatie. Exploitantiebudget – Uitgaven
Vermeerdering van transactiekrediet 2015.
Beleidsdomein Cultuur. Exploitantiebudget – Uitgaven
Vermeerdering van transactiekrediet 2015.
Beleidsdomein Vrije Tijd. Exploitantiebudget – Uitgaven
Vermeerdering van transactiekrediet 2015.
Beleidsdomein Leefmilieu. Exploitantiebudget – Uitgaven
Vermeerdering van transactiekrediet 2015.**
Verslag van de deputatie

Als gevolg van het nieuwe principe van de boekhouding is het niet meer mogelijk om verschuivingen over de beleidsdomeinen heen uit te voeren zonder goedkeuring van de provincieraad. Daarom voert DLOG een aantal budgetverschuivingen uit die moeten toelaten om het onderhoud en herstel van diverse provinciale gebouwen en terreinen verder te verzorgen op plaatsen waar de budgetten schaars geworden zijn.

Met de Dienst Infrastructuur werd besproken om volgende bedragen te verschuiven;

1. 30.000,00 EUR wordt verschoven naar de sites onder het beleidsdomein Ontwikkeling en Educatie.
2. 100.000,00 EUR wordt verschoven naar de sites onder het beleidsdomein Cultuur.
3. 160.000,00 EUR wordt verschoven naar de sites onder het beleidsdomein Vrije Tijd
4. 5.000,00 EUR wordt verschoven naar de sites onder het beleidsdomein Leefmilieu.

In dit verslag worden de financiële aanpassingen van het budget voor 2015 aan uw raad voorgelegd.

1. Exploitantie Beleidsdomein Logistiek – Uitgaven.

De exploitatie uitgaven van Beleidsdomein Logistiek (schema B2) worden verminderd met 295.000,00 EUR. Het gaat om uitgaven voor het onderhoud van verhuurde eigendommen onder de budgetsleutel 0119/61030000 (2015141061).

In de doelstellingennota 2015 komt dit op pagina 34 van 37
BDS Niet in doelstellingen te vatten beleid
AP Overhead Departement Logistiek
A Overhead Dienst Infrastructuur en Vastgoed

2. Exploitatie Beleidsdomein Ontwikkeling en Educatie – Uitgaven

De exploitatie uitgaven van Beleidsdomein Ontwikkeling en Educatie (schema B2) worden vermeerderd met 30.000,00 EUR. Het gaat om uitgaven voor het onderhoud van verhuurde eigendommen onder de budgetsleutel 0869/61030000 (2015141084).

In de doelstellingennota 2015 komt dit op pagina 35 van 37
BDS Niet in doelstellingen te vatten beleid
AP Overhead Departement Ontwikkeling en Educatie
A Overhead Provinciaal Vormingscentrum Malle

3. Exploitatie Beleidsdomein Cultuur – Uitgaven

De exploitatie uitgaven van Beleidsdomein Cultuur (schema B2) worden vermeerderd met 100.000,00 EUR. Het gaat om uitgaven voor het onderhoud van verhuurde eigendommen onder de budgetsleutel 0702/61030000 (2015141093).

In de doelstellingennota 2015 komt dit op pagina 36 van 37
BDS Niet in doelstellingen te vatten beleid
AP Overhead Departement Cultuur.
A Overhead De Warande

4. Exploitatie Beleidsdomein Vrije Tijd – Uitgaven

De exploitatie uitgaven van Beleidsdomein Vrije Tijd (schema B2) worden vermeerderd met 160.000,00 EUR. Het gaat om uitgaven voor het onderhoud van verhuurde eigendommen onder de budgetsleutel 0680/61030000 (2015141072).

In de doelstellingennota 2015 komt dit op pagina 36 van 37
BDS Niet in doelstellingen te vatten beleid
AP Overhead Departement Vrije Tijd
A Overhead Provinciale Groendomeinen regio Kempen

5. Exploitatie Beleidsdomein Leefmilieu – Uitgaven

De exploitatie uitgaven van Beleidsdomein Leefmilieu (schema B2) worden vermeerderd met 5.000,00 EUR. Het gaat om uitgaven voor het onderhoud van verhuurde eigendommen onder de budgetsleutel 0390/61030000 (2015141074).

In de doelstellingennota 2015 komt dit op pagina 35 van 37
BDS Niet in doelstellingen te vatten beleid
AP Overhead Departement Leefmilieu.
A Overhead Provinciaal Instituut voor Milieu Educatie

Dit verslag werd door de deputatie goedgekeurd op 5 november 2015.

De provincieraad van Antwerpen,

Gelet op artikel 89 1^ob en artikel 150 van het provinciedecreet, aangaande budgetwijzigingen;

Gelet op artikel 29 van het besluit van de Vlaamse regering betreffende BBC, aangaande budgetwijzigingen;

Gelet op artikel 4 van het ministerieel besluit betreffende BBC, aangaande budgetwijzigingen;

Overwegende de voorgestelde vermeerderingen en verminderingen van kredieten;

Op voorstel van de deputatie,

BESLUIT:

Artikel 1:

Onder het beleidsdomein Logistiek bij het Exploitatiebudget – Uitgaven zijn er volgende wijzigingen:

Vermindering van transactiekrediet 2015 met 295.000,00 EUR

Artikel 2:

Onder het beleidsdomein Ontwikkeling en Educatie bij het Exploitatiebudget – Uitgaven zijn er volgende wijzigingen:

vermeerdering van transactiekrediet 2015 met 30.000,00 EUR

Artikel 3:

Onder het beleidsdomein Cultuur bij het Exploitatiebudget – Uitgaven zijn er volgende wijzigingen:

vermeerdering van transactiekrediet 2015 met 100.000,00 EUR

Artikel 4:

Onder het beleidsdomein Vrije Tijd bij het Exploitatiebudget – Uitgaven zijn er volgende wijzigingen:

vermeerdering van transactiekrediet 2015 met 160.000,00 EUR

Artikel 5:

Onder het beleidsdomein Leefmilieu bij het Exploitatiebudget – Uitgaven zijn er volgende wijzigingen:

vermeerdering van transactiekrediet 2015 met 5.000,00 EUR.

VOORZITTER.- Zijn daar tussenkomsten over? *Geen.*

Voorlopig aangenomen.

Nr. 4/5 van de agenda

**Vijfde reeks wijzigingen van 2015
Vermindering ICT-projectkosten bij de dienst Projecten en
Productontwikkeling.**

**Budget 2015. Schema B2. Exploitatiebudget.
Beleidsdomein Informatie- en Communicatietechnologie.
Exploitatiebudget – Uitgaven.
Vermindering van transactiekrediet 2015.**

Verslag van de deputatie

Het budget 2015 wordt verminderd voor niet-uitgevoerde projecten voor een technische wijziging bij de opmaak van het budget 2016.

In dit verslag worden de financiële aanpassingen van het budget 2015 aan raad voorgelegd.

1. Exploitatie Beleidsdomein Informatie- en Communicatietechnologie -
Uitgaven

De exploitatie uitgaven van Beleidsdomein Informatie- en CommunicatieTechnologie (schema B2) worden verminderd met 200.000 EUR. Het gaat om uitgaven voor projectkosten van de dienst Projecten en Productontwikkeling ingeschreven in het budget 2015 onder de budgetleutel 0190/61300000 (2015140634).

In de doelstellingennota 2015 komt dit op pagina 23 van 37.

BDS Aanbieden van ICT-ondersteuning van het beleid en de provinciale dienstverlening.

AP Uitwerken en uitbouwen van een omgeving voor het voeren van ICT projecten.

A Uitwerken van efficiënte en kwaliteitsvolle ondersteuning, opgebouwd op basis van scope, timing, budget en risico, voor het realiseren van de uit te voeren projecten.

Dit verslag werd door de deputatie goedgekeurd op 5 november 2015.

De provincieraad van Antwerpen,

Gelet op artikel 89 1°b en artikel 150 van het provinciedecreet, aangaande budgetwijzigingen;

Gelet op artikel 29 van het besluit van de Vlaamse regering betreffende BBC, aangaande budgetwijzigingen;

Gelet op artikel 4 van het ministerieel besluit betreffende BBC, aangaande budgetwijzigingen;

Overwegende de voorgestelde vermeerderingen en verminderingen van kredieten;

Op voorstel van de deputatie,

BESLUIT:

Enig artikel:

Onder het beleidsdomein Informatie- en Communicatietechnologie bij het Exploitatiebudget – Uitgaven is er volgende wijziging:

Vermindering van transactiekrediet 2015 met 200.000 EUR.

VOORZITTER.- Zijn daar tussenkomsten over? *Geen.*

Voorlopig aangenomen.

Nr. 4/6 van de agenda

**Vijfde reeks wijzigingen van 2015
Herschikking diverse kredieten in functie van betaling
van een subsidie aan Kunst in Zicht vzw**

**Budget 2015. Schema B2. Exploitatiebudget
Beleidsdomein Ontwikkeling en Educatie.
Exploitatiebudget – Uitgaven**

Vermindering van transactiekrediet 2015

**Budget 2015. Schema B2. Exploitatiebudget
Beleidsdomein Welzijn, Economie en Plattelandsbeleid.
Exploitatiebudget – Uitgaven**

Vermindering van transactiekrediet 2015

**Budget 2015. Schema B2. Exploitatiebudget
Beleidsdomein Ontwikkeling en Educatie. Exploitatiebudget – Uitgaven
Vermeerdering van transactiekrediet 2015.**

Verslag van de deputatie

In dit verslag wordt de aanpassing van het budget 2015 aan uw raad voorgelegd in functie van een subsidie voor Kunst in Zicht vzw.

Kunst in Zicht ontwikkelt actieve kunsteducatieve projecten. In een labowerking voor kinderen en jongeren én tijdens vorming en coaching van hun begeleiders staan twee doelen voorop: leren door de kunsten én interesse ontwikkelen voor de kunsten.

Tijdens de budgetbesprekingen 2016 opteerde de deputatie ervoor om aan de vzw Kunst in Zicht een totale subsidie van 70.000 EUR toe te kennen. Een gedeelte ervan, met name 25.000 EUR, zal nog uitbetaald worden op het budgetjaar 2015. Het resterende deel, met name 45.000 EUR, is in laatste instantie voorzien in het ontwerp van budget voor 2016.

Het bestuur van Kunst in Zicht vzw stelde namelijk met aandrang de vraag om voor de periode 2015-2016 een dergelijk overbruggingsbudget. Een overbruggingsbudget is nodig om de eindmeet van januari 2017 te halen en de overstap te maken naar een structurele Vlaamse subsidiëring. Ondertussen is het van levensbelang om het aanbod van de organisatie kwaliteitsvol overeind te houden en voldoende actief en zichtbaar te zijn. Alleen dan heeft Kunst in Zicht een

maximale slaagkans om in 2017 in de vijfjarige subsidies van het Kunstendecreet een plek te veroveren.

Dit besluit regelt de financiële budgetwijzigingen die nodig zijn om de subsidie van 25.000 EUR te kunnen vrijmaken.

In een ander besluit wordt aan uw raad voorgesteld om deze subsidie aan Kunst in Zicht vzw toe te kennen.

1. Exploitatie Beleidsdomein Ontwikkeling en Educatie – Uitgaven.

De exploitatie uitgaven van Beleidsdomein Ontwikkeling en Educatie (schema B2) worden verminderd met 10.000 EUR. Het gaat om uitgaven voor werkingsmiddelen flankerend onderwijsbeleid (FOB) onder de budgetsleutel 869/61300000 (ramingsnummer 2015140378).

In de doelstellingennota 2015 komt dit op pagina 18 van 37.

PBDS Ontwikkelen en stimuleren van sociaal-economische speerpunten op basis van een geïntegreerde, multidisciplinaire en duurzame visie op de provincie en haar deelgebieden.

AP Het actieplan heeft tot doel om in onze provincie een belangrijke bijdrage te leveren aan de aansluiting onderwijs-arbeidsmarkt en aan de aanwending van alle beschikbare talenten zodat we kunnen bijdragen tot oplossingen van het dreigend tekort aan arbeidspotentieel en het verminderen van de werkloosheid. Hierbij kiezen we voor een goede afstemming van de eigen provinciale dienstverlening met de werking van de diverse externe beleidsverantwoordelijke organisaties in onze provincie.

A Bijdragen aan een regionale verankering van het Vlaamse STEM-actieplan door in onze provincies gericht acties te organiseren of te ondersteunen.

2. Exploitatie Beleidsdomein Ontwikkeling en Educatie – Uitgaven.

De exploitatie uitgaven van Beleidsdomein Ontwikkeling en Educatie (schema B2) worden verminderd met 5.000 EUR. Het gaat om uitgaven voor subsidie rond geïntegreerd jeugdwerk in het jeugdwerk onder de budgetsleutel 0750/64900000 (ramingsnummer 2015140709).

In de doelstellingennota 2015 komt dit op pagina 24 van 37.

BDS Het provinciebestuur bouwt aan een geïntegreerd en actueel jeugd(werk)beleid voor alle kinderen en jongeren met aandacht voor participatie van jeugd en jeugdwerk.

AP We realiseren een actueel provinciaal (jeugd)beleid dat door het opzetten van voldoende inspraak en participatie ook gedragen wordt door jeugd en het jeugdwerk.

A We betrekken kinderen, jongeren en het jeugdwerk bij het provinciaal (jeugd)beleid.

3. Exploitatie Beleidsdomein Welzijn, Economie en Plattelandsbeleid – Uitgaven.

De exploitatie uitgaven van Beleidsdomein Welzijn, Economie en Plattelandsbeleid (schema B2) worden verminderd met 10.000 EUR. Het gaat om uitgaven voor

subsidies voor sociale projecten onder de budgetsleutel 0909/64900000 (ramingsnummer 2015140511).

In de doelstellingennota 2015 komt dit op pagina 32 van 37.

BDS Bevorderen van welzijn en gezondheid van burgers.

AP Impulsbeleid

A Algemeen Welzijnsbeleid: De provincie stimuleert innovatie en (intersectorale) samenwerking binnen de welzijns- en gezondheidssector door middel van een financieel impulsbeleid.

4. Exploitatie Beleidsdomein Ontwikkeling en Educatie – Uitgaven.

De exploitatie uitgaven van Beleidsdomein Ontwikkeling en Educatie (schema B2) worden vermeerderd met 25.000 EUR. Het gaat om uitgaven voor subsidie aan Kunst in Zicht onder de budgetsleutel 0750/64900000 (ramingsnummer 2015000604).

In de doelstellingennota 2015 komt dit op pagina 12 van 37.

BDS Ontwikkelen en promoten van een laagdrempelig, kwaliteitsvol en bovenlokaal vrijetijdsaanbod.

AP We ondersteunen en stimuleren een gevarieerd vrijetijdsaanbod voor alle kinderen en jongeren met daarbij extra aandacht voor jeugd in een maatschappelijk kwetsbare situatie.

A We voeren een inspirerend jeugdcultuurbeleid.

Dit verslag werd door de deputatie goedgekeurd op 5 november 2015.

De provincieraad van Antwerpen,

Gelet op artikel 89 1^ob en artikel 150 van het provinciedecreet, aangaande budgetwijzigingen;

Gelet op artikel 29 van het besluit van de Vlaamse regering betreffende BBC, aangaande budgetwijzigingen;

Gelet op artikel 4 van het ministerieel besluit betreffende BBC, aangaande budgetwijzigingen;

Overwegende de voorgestelde vermeerderingen en verminderingen van kredieten;

Op voorstel van de deputatie,

BESLUIT:

Artikel 1:

Onder het beleidsdomein Ontwikkeling en Educatie bij het Exploitatiebudget – Uitgaven zijn er volgende wijzigingen:
vermindering van transactiekrediet 2015 met 15.000 EUR.

Artikel 2:

Onder het beleidsdomein Welzijn, Economie en Plattelandsbeleid bij het Exploitatiebudget – Uitgaven zijn er volgende wijzigingen:
vermindering van transactiekrediet 2015 met 10.000 EUR.

Artikel 3:

Onder het beleidsdomein Ontwikkeling en Educatie bij het Exploitatiebudget – Uitgaven zijn er volgende wijzigingen:
vermeerdering van transactiekrediet 2015 met 25.000 EUR.

VOORZITTER.- Zijn daar tussenkomsten over? *Geen.*

Voorlopig aangenomen.

Nr. 4/7 van de agenda

Vijfde reeks wijzingen van 2015. Verschuiving exploitatiekredieten van Kasteel d'Ursel naar exploitatiekredieten Provinciale Groendomeinen regio Mechelen.

**Budget 2015. Schema B2. Exploitatiebudget
Beleidsdomein Cultuur. Exploitatiebudget - Uitgaven
Vermindering van transactiekrediet 2015
Budget 2015. Schema B2. Exploitatiebudget
Beleidsdomein Vrije Tijd. Exploitatiebudget - Uitgaven
Vermeerdering van transactiekrediet 2015.**

Verslag van de deputatie

In het voorjaar van 2015 hebben de educatoren van de Provinciale Groendomeinen regio Mechelen gedurende een week natuurwandelingen gegeven voor klassen in domein d'Ursel. Dit gebeurde in samenwerking met de educatieve werking van het kasteel.

Zowel kasteel d'Ursel als de Provinciale Groendomeinen regio Mechelen zijn provinciale diensten. Tussen deze provinciale diensten is geen interne facturatie mogelijk. De financiële verrekening dient dus via een aanpassing aan het budget te gebeuren. Aangezien het hier gaat om een wijziging waarbij het saldo per beleidsdomein (departement) verandert, dient dit aan uw raad te worden voorgelegd.

In dit verslag worden de financiële aanpassingen van het budget voor 2015 aan uw raad voorgelegd. (input september).

1. Exploitatie Beleidsdomein Cultuur – Uitgaven

De exploitatie uitgaven van beleidsdomein Cultuur (schema B2) worden verminderd met 2.500,00 EUR. Het gaat om uitgaven voor educatieve wandelingen onder de budgetsleutel 0709/61100000 (ramingsnummer 2015141042).

In de doelstellingsnota 2015 komt dit op pagina 36 van 37.

BDS Niet in doelstellingen te vatten beleid.

AP Overhead Departement Cultuur. Overhead Departement Cultuur.

A Overhead Kasteel d'Ursel.

2. Exploitatie Beleidsdomein Vrije Tijd – Uitgaven

De exploitatie uitgaven van Beleidsdomein Vrije Tijd (schema B2) worden vermeerderd met 2.500,00 EUR. Het gaat om uitgaven voor educatieve wandelingen onder de budgetsleutel 0680/61300000 (ramingsnummer 2015140121).

In de doelstellingsnota 2015 komt dit op pagina 9 van 37.

PBDS Ontwikkelen en promoten van een laagdrempelig, kwaliteitsvol en bovenlokaal vrijetijdsaanbod.

AP Het provinciale vrijetijdsaanbod omvat een belangrijk aandeel educatie en beleving, waarvan natuureducatie en natuur- en erfgoedbeleving uitgesproken voorbeelden zijn. We willen daarmee binnen het kader van levenslang leren, duurzame attitudes en competenties ontwikkelen bij elke burger.

A Natuurbeleving en natuureducatie. We bieden kwaliteitsvolle eerstelijnseducatie aan rond natuurthema's voor een breed publiek. We bereiken hierbij eveneens 12.000 leerlingen uit de ruime regio Mechelen.

Dit verslag werd door de deputatie goedgekeurd op 5 november 2015.

De provincieraad van Antwerpen,

Gelet op artikel 89 1^ob en artikel 150 van het provinciedecreet, aangaande budgetwijzigingen;

Gelet op artikel 29 van het besluit van de Vlaamse regering betreffende BBC, aangaande budgetwijzigingen;

Gelet op artikel 4 van het ministerieel besluit betreffende BBC, aangaande budgetwijzigingen;

Overwegende de voorgestelde vermeerderingen en verminderingen van kredieten;

Op voorstel van de deputatie,

BESLUIT:

Artikel 1:

Onder het beleidsdomein Cultuur bij het Exploitatiebudget – Uitgaven zijn er volgende wijzigingen: vermindering van transactiekrediet 2015 met 2.500,00 EUR

Artikel 2:

Onder het beleidsdomein Vrije Tijd bij het Exploitatiebudget – Uitgaven zijn er volgende wijzigingen: vermeerdering van transactiekrediet 2015 met 2.500,00 EUR.

VOORZITTER.- Zijn daar tussenkomsten over? *Geen.*

Voorlopig aangenomen.

Nr. 4/8 van de agenda

**Vijfde reeks wijzingen van 2015. Verschuiving van kredieten
Kasteel d'Ursel van exploitatie naar investering voor
versterking investeringsbudget aankoop schrobzuigmachine.**

**Budget 2015. Schema B2. Exploitatiebudget
Beleidsdomein Cultuur. Exploitatiebudget - Uitgaven
Vermindering van transactiekrediet 2015
Budget 2015. Schema B4. Transactiekredieten voor
investeringsverrichtingen
Beleidsdomein Cultuur. Investeringsbudget – Uitgaven
Vermeerdering van transactiekrediet 2015
Budget 2015 - Schema B3. Investeringsenveloppe
Investeringsenveloppe IE06 - Cultuur: 2014 - 2019
Rubriek II.A.3. Roerende goederen – Uitgaven
Vermeerdering van verbinteniskrediet
Vermeerdering van transactiekrediet van 2015.
Verslag van de deputatie**

Voor het onderhoud van kasteel d'Ursel wenst de beheerder een nieuwe schrobzuigmachine aan te kopen, daar de vorige machine stuk is. Hiertoe werden echter niet de nodige financiële middelen op de juiste ARK-code begroot.

In dit verslag worden de financiële aanpassingen van het budget voor 2015 aan uw raad voorgelegd.

1. Exploitatie Beleidsdomein Cultuur – Uitgaven

De exploitatie uitgaven van het beleidsdomein Cultuur (schema B2) worden verminderd met 3.700,00 EUR. Het gaat om uitgaven voor overige diensten en leveringen onder de budgetsleutel 0709/61300000 (ramingsnummer 2015140791).

In de doelstellingennota 2015 komt dit op pagina 11 van 37.

PBDS Ontwikkelen en promoten van een laagdrempelig, kwaliteitsvol en bovenlokaal vrijetijdsaanbod.

AP Provinciale culturele instellingen zonder drempels. We bouwen de provinciale collectiebeherende instellingen en cultuurhuizen uit tot kwalitatieve en toegankelijke culturele ontmoetingsplaatsen.

A Kasteel d'Ursel. Het kasteel d'Ursel en haar domein als waardevol erfgoed op een veelzijdige en dynamische manier laten beleven door inwoners en bezoekers van de provincie Antwerpen.

2. Investeringsenveloppe IE06 – Cultuur: 2014 – 2019 – Uitgaven

Voor de investeringsuitgaven van Beleidsdomein Cultuur (schema B3) wordt een totaal van 3.700,00 EUR extra ingeschreven als verbinteniskrediet onder de investeringsenveloppe IE06 – Cultuur: 2014 – 2019. Het gaat om een uitgave voor de aankoop van een schrobzuigmachine onder de budgetsleutel 0709/23000000 (ramingsnummer 2015000528).

Enkel het transactiekrediet van 2015 wijzigt.

In de doelstellingennota 2015 komt dit op pagina 36 van 37.
BDS Niet in doelstellingen te vatten beleid.
AP. Overhead Departement Cultuur.
A Overhead Kasteel d'Ursel.

Dit verslag werd door de deputatie goedgekeurd op 5 november 2015.

De provincieraad van Antwerpen,

Gelet op artikel 89 1°b en artikel 150 van het provinciedecreet, aangaande budgetwijzigingen;

Gelet op artikel 29 van het besluit van de Vlaamse regering betreffende BBC, aangaande budgetwijzigingen;

Gelet op artikel 4 van het ministerieel besluit betreffende BBC, aangaande budgetwijzigingen;

Overwegende de voorgestelde vermeerderingen en verminderingen van kredieten;

Op voorstel van de deputatie,

BESLUIT:

Artikel 1:

Onder het beleidsdomein Cultuur bij het Exploitatiebudget – Uitgaven is er volgende wijziging: vermindering van transactiekrediet 2015 met 3.700,00 EUR.

Artikel 2:

Onder het beleidsdomein Cultuur bij het Investeringsbudget – Uitgaven en onder de Investeringsenveloppe IE06 – Cultuur: 2014 – 2019, Rubriek II.A.3. Roerende goederen – Uitgaven is er volgende wijziging:

Vermeerdering van transactiekrediet 2015 met 3.700,00 EUR.

Het verbinteniskrediet wordt bijgevolg vermeerderd met 3.700,00 EUR.

VOORZITTER.- Zijn daar tussenkomsten over? *Geen.*

Voorlopig aangenomen.

Nr. 4/9 van de agenda

**Vijfde reeks wijzingen van 2015. Verschuiving van kredieten
Kasteel d'Ursel van exploitatie naar investering voor
versterking investeringsbudget aankoop tractor.**

**Budget 2015. Schema B2. Exploitatiebudget
Beleidsdomein Cultuur. Exploitatiebudget - Uitgaven
Vermindering van transactiekrediet 2015
Budget 2015. Schema B4. Transactiekredieten voor
investeringsverrichtingen
Beleidsdomein Cultuur. Investeringsbudget – Uitgaven
Vermeerdering van transactiekrediet 2015
Budget 2015 - Schema B3. Investeringsenveloppe
Investeringsenveloppe IE06 - Cultuur: 2014 - 2019
Rubriek II.A.3. Roerende goederen – Uitgaven
Vermeerdering van verbinteniskrediet
Vermeerdering van transactiekrediet van 2015.
Verslag van de deputatie**

Voor het onderhoud van het 33 hectare grote parkdomein van kasteel d'Ursel wenst de beheerder een tractor aan te kopen. Hiertoe werden echter niet de nodige financiële middelen op de juiste ARK-code begroot.

In dit verslag worden de financiële aanpassingen van het budget voor 2015 aan uw raad voorgelegd.

1. Exploitatie Beleidsdomein Cultuur – Uitgaven

De exploitatie uitgaven van het beleidsdomein Cultuur (schema B2) worden verminderd met 32.500,00 EUR. Het gaat om uitgaven voor overige diensten en leveringen onder de budgetsleutel 0709/61300000 (ramingsnummer 2015140791).

In de doelstellingennota 2015 komt dit op pagina 11 van 37.

PBDS Ontwikkelen en promoten van een laagdrempelig, kwaliteitsvol en bovenlokaal vrijetijdsaanbod.

AP Provinciale culturele instellingen zonder drempels. We bouwen de provinciale collectiebeherende instellingen en cultuurhuizen uit tot kwalitatieve en toegankelijke culturele ontmoetingsplaatsen.

A Kasteel d'Ursel. Het kasteel d'Ursel en haar domein als waardevol erfgoed op een veelzijdige en dynamische manier laten beleven door inwoners en bezoekers van de provincie Antwerpen.

2. Investeringsenveloppe IE06 – Cultuur: 2014 – 2019 – Uitgaven

Voor de investeringsuitgaven van Beleidsdomein Cultuur (schema B3) wordt een totaal van 32.500,00 EUR extra ingeschreven als verbinteniskrediet onder de investeringsenveloppe IE06 – Cultuur: 2014 – 2019. Het gaat om een uitgave voor de aankoop van een tractor onder de budgetsleutel 0709/24100000 (ramingsnummer 2015000605).

Enkel het transactiekrediet van 2015 wijzigt.

In de doelstellingennota 2015 komt dit op pagina 36 van 37.
BDS Niet in doelstellingen te vatten beleid.
AP. Overhead Departement Cultuur.
A Overhead Kasteel d'Ursel.

Dit verslag werd door de deputatie goedgekeurd op 5 november 2015.

De provincieraad van Antwerpen,

Gelet op artikel 89 1°b en artikel 150 van het provinciedecreet, aangaande budgetwijzigingen;

Gelet op artikel 29 van het besluit van de Vlaamse regering betreffende BBC, aangaande budgetwijzigingen;

Gelet op artikel 4 van het ministerieel besluit betreffende BBC, aangaande budgetwijzigingen;

Overwegende de voorgestelde vermeerderingen en verminderingen van kredieten;

Op voorstel van de deputatie,

BESLUIT:

Artikel 1:

Onder het beleidsdomein Cultuur bij het Exploitatiebudget – Uitgaven is er volgende wijziging: vermindering van transactiekrediet 2015 met 32.500,00 EUR.

Artikel 2:

Onder het beleidsdomein Cultuur bij het Investeringsbudget – Uitgaven en onder de investeringsenveloppe IE06 – Cultuur: 2014 – 2019, Rubriek II.A.3. Roerende goederen – Uitgaven is er volgende wijziging:

Vermeerdering van transactiekrediet 2015 met 32.500,00 EUR.

Het verbintenskrediet wordt bijgevolg vermeerderd met 32.500,00 EUR.

VOORZITTER.- Zijn daar tussenkomsten over? *Geen.*

Voorlopig aangenomen.

Nr. 4/10 van de agenda

**Vijfde reeks wijzingen van 2015. Verschuiving van kredieten
Cultuur van exploitatie naar investering voor versterking
investeringsbudget project Kunst in opdracht.**

**Budget 2015. Schema B2. Exploitatiebudget
Beleidsdomein Cultuur. Exploitatiebudget - Uitgaven
Vermindering van transactiekrediet 2015
Budget 2015. Schema B4. Transactiekredieten voor
investeringsverrichtingen
Beleidsdomein Cultuur. Investeringsbudget – Uitgaven
Vermeerdering van transactiekrediet 2015
Budget 2015 - Schema B3. Investeringsenveloppe
Investeringsenveloppe IE06 - Cultuur: 2014 - 2019
Rubriek II.A.5 Erfgoed – Uitgaven
Vermeerdering van verbintenskrediet
Vermeerdering van transactiekrediet van 2015.
Verslag van de deputatie**

In het deputatiebesluit van 17 juli 2014 nam de deputatie kennis van de stand van zaken betreffende onze selectie als project "Kunst in Opdracht Meer dan Object". Op 9 oktober 2014 en 5 maart 2015 rapporteerde DBK opnieuw. In provincieraadszitting van 24 september 2015 werd het investeringsbudget hiervoor goedgekeurd.

Om het project "Kunst in opdracht – Meer dan Object" éénmalig te versterken, wordt er een verhoging van het investeringsbudget gerealiseerd met vermindering van de werkingskosten. Dit bedrag werd geboekt op uitgavenraming 2015000588 DBK.

De vermindering van het werkingsbudget (raming 2015140662) DE met 10.000,00 EUR wegens budgettaire ruimte daar, wordt tegengewogen met een verhoging van het investeringsbudget (raming 2015000588) DBK met 10.000,00 EUR.

In dit verslag worden de financiële aanpassingen van het budget voor 2015 aan uw raad voorgelegd.

1. Exploitatie Beleidsdomein Cultuur – Uitgaven

- De exploitatie uitgaven van Beleidsdomein Cultuur (schema B2) worden verminderd met 10.000,00 EUR. Het gaat om budgetruimte op de werkingsbudgetten van dienst Erfgoed - Architectuurarchief, onder de budgetsleutel 0729/61300000 (ramingsnummer 2015140662).

In de doelstellingennota 2015 komt dit op pagina 11 van 37. PBDS Ontwikkelen en promoten van een laagdrempelig, kwaliteitsvol en bovenlokaal vrijetijdsaanbod. AP Provinciale culturele instellingen zonder drempels. We bouwen de provinciale collectiebeherende instellingen en cultuurhuizen uit tot kwalitatieve en toegankelijke culturele ontmoetingsplaatsen.

A Architectuurarchief. Het Architectuurarchief provincie Antwerpen evolueert naar een erkende collectiebeherende instelling.

2. Investeringsenveloppe IE06 - Cultuur: 2014 - 2019 - Uitgaven

Voor de investeringsuitgaven van Beleidsdomein Cultuur (schema B3) wordt een totaal van 10.000,00 EUR extra ingeschreven als verbintenis krediet onder de investeringsenveloppe IE06 - Cultuur: 2014 - 2019. Het gaat om roerende investeringen voor de versterking van project "Kunst in Opdracht Meer dan Object" op de budgetsleutel 0739/27500000 (ramingsnummer 2015000588). Enkel het transactiekrediet van 2015 wijzigt.

In de doelstellingsnota 2015 komt dit op pagina 36 van 37.
BDS Niet in doelstellingen te vatten beleid
AP Overhead Departement Cultuur. Overhead Departement Cultuur.
A Overhead Dienst Bibliotheken en Kunsten

Dit verslag werd door de deputatie goedgekeurd op 5 november 2015.

De provincieraad van Antwerpen,

Gelet op artikel 89 1°b en artikel 150 van het provinciedecreet, aangaande budgetwijzigingen;

Gelet op artikel 29 van het besluit van de Vlaamse regering betreffende BBC, aangaande budgetwijzigingen;

Gelet op artikel 4 van het ministerieel besluit betreffende BBC, aangaande budgetwijzigingen;

Overwegende dat voorgestelde vermeerderingen en verminderingen van kredieten noodzakelijk zijn;

Op voorstel van de deputatie,

BESLUIT:

Artikel 1:

Onder het beleidsdomein Cultuur bij het Exploitatiebudget - Uitgaven is er volgende wijziging:
vermindering van transactiekrediet 2015 met 10.000,00 EUR.

Artikel 2:

Onder het beleidsdomein Cultuur bij het Investeringsbudget - Uitgaven en onder de Investeringsenveloppe IE06 - Cultuur: 2014 - 2019, Rubriek II.A.5 Erfgoed - Uitgaven is er volgende wijziging:
vermeerdering van transactiekrediet 2015 met 10.000,00 EUR.
Het verbintenis krediet wordt bijgevolg vermeerderd met 10.000,00 EUR.

VOORZITTER.- Zijn daar tussenkomsten over? *Geen.*

Voorlopig aangenomen.

Nr. 4/11 van de agenda

Vijfde reeks wijzigingen van 2015.
Verschuiving exploitatiemiddelen van Provinciale Groendomeinen
Regio Mechelen naar Provinciaal Veiligheidsinstituut.
Budget 2015. Schema B2. Exploitatiebudget.
Beleidsdomein Vrije Tijd. Exploitatiebudget - Uitgaven.
Vermindering van transactiekrediet 2015.
Beleidsdomein Ontwikkeling en Educatie.
Exploitatiebudget - Uitgaven.
Vermeerdering van transactiekrediet 2015.
Verslag van de deputatie

De Provinciale Groendomeinen Regio Mechelen dienen nog enkele bedragen te betalen aan het Provinciaal Veiligheidsinstituut als vergoeding voor het leveren van goederen en diensten. Het gaat meer bepaald om:

- Een bedrag van 120 EUR voor het overnemen van technisch materiaal dat het Provinciaal Veiligheidsinstituut, na afschrijving, te koop aanbood.
- Een bedrag van 495 EUR voor een opleiding 'Keuren van ladders' die gegeven werd door een medewerker van het Provinciaal Veiligheidsinstituut aan medewerkers van de Provinciale Groendomeinen Regio Mechelen.

Gezien het Provinciaal Veiligheidsinstituut en de Provinciale Groendomeinen Regio Mechelen beiden provinciale diensten zijn kan dit niet via facturatie vereffend worden.

In dit verslag worden de financiële aanpassingen aan het budget voor 2015 aan uw raad voorgelegd.

1. Exploitatie Beleidsdomein Vrije Tijd – Uitgaven.

De exploitatie uitgaven van het Beleidsdomein Vrije Tijd (schema B2) worden verminderd met 120 EUR. Het gaat om uitgaven voor overige diensten en diverse leveringen onder de budgetsleutel 0680/61300000 (ramingsnummer 2015140135).

In de doelstellingennota 2015 komt dit op pagina 36 van 37.
BDS Niet in doelstellingen te vatten beleid.
AP Overhead Departement Vrije Tijd.
A Overhead Provinciale Groendomeinen Regio Mechelen.

De exploitatie uitgaven van het Beleidsdomein Vrije Tijd (schema B2) worden verminderd met 495 EUR. Het gaat om uitgaven voor overige diensten en diverse leveringen onder de budgetsleutel 0680/61300000 (ramingsnummer 2015140135).

In de doelstellingennota 2015 komt dit op pagina 36 van 37.
BDS Niet in doelstellingen te vatten beleid.
AP Overhead Departement Vrije Tijd.
A Overhead Provinciale Groendomeinen Regio Mechelen.

2. Exploitatie Beleidsdomein Ontwikkeling en Educatie

De exploitatie uitgaven van het Beleidsdomein Ontwikkeling en Educatie (schema B2) worden vermeerderd met 120 EUR. Het gaat om uitgaven voor overige diensten en diverse leveringen onder de budgetsleutel 0490/61300000 (ramingsnummer 2015140069).

In de doelstellingennota 2015 komt dit op pagina 35 van 37.

BDS Niet in doelstellingen te vatten beleid.

AP Overhead Departement Ontwikkeling en Educatie.

A Overhead Provinciaal Veiligheidsinstituut.

De exploitatie uitgaven van het Beleidsdomein Ontwikkeling en Educatie (schema B2) worden vermeerderd met 495 EUR. Het gaat om uitgaven voor overige diensten en diverse leveringen onder de budgetsleutel 0490/61300000 (ramingsnummer 2015140100).

In de doelstellingennota komt dit op pagina 27 van 37.

BDS We verhogen/bevorderen de veiligheid (en het veiligheidsbewustzijn) op het gebied van civiele veiligheid, politionele veiligheid, veiligheid in de privésfeer en welzijn op het werk.

AP We bieden voldoende en kwaliteitsvolle opleidingen en vormingen aan m.b.t. welzijn op het werk en veiligheid in de privésfeer, en dit zowel voor professionelen als voor het brede publiek.

A we bieden opleidingen aan op vraag en op maat van bedrijven over welzijn op het werk en we geven voordrachten over veiligheid in de privésfeer.

Dit verslag werd door de deputatie goedgekeurd op 5 november 2015.

De provincieraad van Antwerpen,

Gelet op artikel 89 1^ob en artikel 150 van het provinciedecreet, aangaande budgetwijzigingen;

Gelet op artikel 29 van het besluit van de Vlaamse regering betreffende BBC, aangaande budgetwijzigingen;

Gelet op artikel 4 van het ministerieel besluit betreffende BBC, aangaande budgetwijzigingen;

Overwegende de voorgestelde vermeerderingen en verminderingen van kredieten;

Op voorstel van de deputatie,

BESLUIT:

Artikel 1:

Onder het beleidsdomein Vrije Tijd bij het Exploitatiebudget – Uitgaven is er volgende wijziging: vermindering van transactiekrediet 2015 met 615 EUR.

Artikel 2:

Onder het beleidsdomein Ontwikkeling en Educatie bij het Exploitatiebudget – Uitgaven is er volgende wijziging: vermeerdering van transactiekrediet 2015 met 615 EUR.

VOORZITTER.- Zijn daar tussenkomsten over? *Geen.*

Voorlopig aangenomen.

Nr. 4/12 van de agenda

**Vijfde reeks wijzigingen van 2015.
Verschuiving investeringskredieten van Provinciale Groendomeinen
Regio Kempen naar exploitatiemiddelen.**

**Budget 2015. Schema B2. Exploitatiebudget
Beleidsdomein Vrije Tijd. Exploitatiebudget - Uitgaven
Vermeerdering van transactiekrediet 2015
Budget 2015. Schema B4. Transactiekredieten voor
investeringsverrichtingen
Beleidsdomein Vrije Tijd. Investeringsbudget - Uitgaven
Vermindering van transactiekrediet 2015
Budget 2015 - Schema B3. Investeringsenveloppe
Investeringsenveloppe IE07 - Vrije Tijd: 2014-2019
Rubriek II.A.3. Roerende goederen - Uitgaven
Vermindering van verbinteniskrediet.**

Verslag van de deputatie

De Provinciale Groendomeinen Regio Kempen hebben beslist om op de investeringskredieten een tweedehands bandenkraan aan te kopen in plaats van een nieuw exemplaar. Enerzijds om budgettaire redenen, anderzijds blijkt de prijs/kwaliteit verhouding tussen een nieuwe en een tweedehandse weinig verschil te maken.

Daarom heeft PGRK op deze investeringskredieten nog een resterend budget van 8.740,44 EUR.

Dit resterende bedrag wensen ze over te zetten naar de werkingskosten om nieuw materiaal aan te kopen voor het Provinciaal Domein De Averegeten waar op 23 juni 2015 een inbraak heeft plaatsgevonden. Het gaat dan vooral over de aankoop van kettingzagen en ander werkmateriaal dat onder de 1.000 EUR per stuk geschat wordt.

In dit verslag worden de financiële aanpassingen van het budget voor 2015 aan uw raad voorgelegd.

1. Exploitatie Beleidsdomein Vrije Tijd – Uitgaven.

De exploitatie uitgaven van Beleidsdomein Vrije Tijd (schema B2) worden vermeerderd met 8.740,44 EUR. Het gaat om uitgaven voor overige diensten en diverse leveringen onder de budgetsleutel 0680/61300000 (ramingsnummer 2015140267).

In de doelstellingennota 2015 komt dit op pagina 9 van 37

PBDS Ontwikkelen en promoten van een laagdrempelig, kwaliteitsvol en bovenlokaal vrijetijdsaanbod.

AP In een context van schaarse ruimte nemen we onze verantwoordelijkheid op wat betreft de toenemende nood aan omgevingsrecreatie en toegankelijke groene ruimte. Als bovenlokaal bestuur zetten we daarom in op ons eigen aanbod via de provinciale recreatie-, sport- en groendomeinen, op het stimuleren van derden tot gelijkaardige initiatieven maar gaan we ook resoluut voor het beschermen, behouden, ontsluiten en toegankelijk maken van het landschappelijk, natuurlijk en levend erfgoed.

A BEHEER. We beheren en ontsluiten de provinciale groendomeinen in de Kempen met de goedgekeurde bosbeheerplannen als leidraad en bouwen het vrijetijdsaanbod verder uit, steeds in verhouding tot de draagkracht van het levend erfgoed.

2. Investeringsenveloppe IE07 Vrije Tijd: 2014 – 2019 – Uitgaven.

Voor de investeringsuitgaven van Beleidsdomein Vrije Tijd (schema B3) wordt een totaal van 8.740,44 EUR minder ingeschreven als verbintenis krediet onder de investeringsenveloppe IE07 - Vrije Tijd: 2014 – 2019. Het gaat om roerende investeringen op de budgetsleutel 0680/23000000 (ramingsnummer 2015140268). Enkel het transactiekrediet voor 2015 wijzigt.

In de doelstellingennota 2015 komt dit op pagina 36 van 37

BDS Niet in doelstellingen te vatten beleid

AP Overhead Departement Vrije Tijd

A Overhead Provinciale Groendomeinen regio Kempen

Dit verslag werd door de deputatie goedgekeurd op 5 november 2015.

De provincieraad van Antwerpen,

Gelet op artikel 89 1^ob en artikel 150 van het provinciedecreet, aangaande budgetwijzigingen;

Gelet op artikel 29 van het besluit van de Vlaamse regering betreffende BBC, aangaande budgetwijzigingen;

Gelet op artikel 4 van het ministerieel besluit betreffende BBC, aangaande budgetwijzigingen;

Overwegende de voorgestelde vermeerderingen en verminderingen van kredieten;

Op voorstel van de deputatie,

BESLUIT:

Artikel 1:

Onder het beleidsdomein Vrije Tijd bij het Exploitatiebudget – Uitgaven zijn er volgende wijzigingen:

vermeerdering van transactiekrediet 2015 met 8.740,44 EUR

Artikel 2:

Onder het beleidsdomein Vrije Tijd bij het Investeringsbudget – Uitgaven en onder de Investeringsenveloppe IE07 – Vrije Tijd: 2014 – 2019, Rubriek II.A.3. Roerende goederen – Uitgaven zijn er volgende wijzigingen:

vermindering van transactiekrediet 2015 met 8.740,44EUR

Het verbintenis krediet wordt bijgevolg verminderd met 8.740,44 EUR.

VOORZITTER.- Zijn daar tussenkomsten over? *Geen.*

Voorlopig aangenomen.

Nr. 4/13 van de agenda

**Vijfde reeks wijzigingen van 2015
Departement Ruimtelijke Ordening en Mobiliteit - budget voor studies,
verhoging van ontvangsten en uitgaven**

**Budget 2015. Schema B2. Exploitatiebudget
Beleidsdomein Ruimtelijke Ordening en Mobiliteit.
Exploitatiebudget – Ontvangsten**

Vermeerdering van transactiekrediet 2015

**Budget 2015. Schema B2. Exploitatiebudget
Beleidsdomein Ruimtelijke Ordening en Mobiliteit.
Exploitatiebudget – Uitgaven**

Vermindering van transactiekrediet 2015

**Budget 2015. Schema B4. Transactiekredieten voor
investeringsverrichtingen
Beleidsdomein Ruimtelijke Ordening en Mobiliteit.
Investeringsbudget – Uitgaven**

Vermeerdering van transactiekrediet 2015

**Budget 2015 – Schema B3. Investeringsenveloppe
Investeringsenveloppe IE08 – Ruimtelijke Ordening
en Mobiliteit: 2014 – 2019**

**Rubriek II.A.2. Wegen en overige infrastructuur – Uitgaven
Vermeerdering van verbintenis krediet**

Vermeerdering van transactiekrediet van 2015.

Verslag van de deputatie

In dit verslag worden de financiële aanpassingen van het budget voor 2015 aan uw raad voorgelegd.

1. Schema B2. Exploitatiebudget – Verhoging van ontvangsten en uitgaven
 - 1.1. Verhoging van de ontvangsten van planbaten onder de budgetsleutel 0600 / 74500000 (ramingsnummer 2015000111) en de uitgaven van planschade onder de budgetsleutel 0600 / 61300000 (ramingsnummer 2015140076) van SROM met 419.000,00 EUR.

In de doelstellingsnota 2015 komt dit op pagina 34 van 37
BDS Niet in doelstellingen te vatten beleid
AP Overhead Departement Ruimtelijke Ordening en Mobiliteit
A Overhead Stafdienst Ruimtelijke Ordening en Mobiliteit

- 1.2. Verhoging van de ontvangsten onder de budgetsleutel 0610 / 74050000 (specifieke werkingssubsidies, ramingsnummer 2015140083 met 71.000,00 EUR) en onder de budgetsleutel 0610 /74500000 (diverse operationele opbrengsten, ramingsnummer 2015140534 met 26.700,00 EUR) en de uitgaven onder de budgetsleutel 0610 / 61300000 (ramingsnummer 2015140083) van de actie Fortengordels van DGB met 97.700,00 EUR.

In de doelstellingennota 2015 komt dit op pagina 13 van 37

PBDS De instantie zijn voor streekontwikkeling door het voeren van een geïntegreerd gebiedgericht beleid, door interne en externe samenwerking vanuit een gedragen visie.

AP We stimuleren de streekontwikkeling met het geïntegreerd gebiedsprogramma Fortengordels rond Antwerpen.

A Fortengordels: we coördineren en monitoren de uitvoering van het gebiedsprogramma Fortengordels rond Antwerpen tot 2019.

2. Investeringsenveloppe IE08 - Ruimtelijke Ordening en Mobiliteit: 2014-2019 - Uitgaven.

Voor de investeringsuitgaven van Beleidsdomein Ruimtelijke Ordening en Mobiliteit (schema B4) wordt een totaal van 4.414.700,00 EUR extra ingeschreven als verbintenis krediet onder de investeringsenveloppe IE08 - Ruimtelijke Ordening en Mobiliteit: 2014-2019 - Uitgaven. Het gaat om uitgaven voor investeringen rond wegen en overige infrastructuur onder de budgetsleutel 0290 / 22810000 (ramingsnummer 2015141251). Enkel het transactiekrediet voor 2015 wijzigt.

In de doelstellingennota 2015 komt dit op pagina 34 van 37

BDS Niet in doelstellingen te vatten beleid

AP Overhead Departement Ruimtelijke Ordening en Mobiliteit

A Overhead Dienst Mobiliteit

3. Exploitatie Beleidsdomein Ruimtelijke Ordening en Mobiliteit - Uitgaven.

De exploitatie uitgaven van het Beleidsdomein Ruimtelijke Ordening en Mobiliteit (schema B2) worden verminderd met 4.414.700,00 EUR in totaal van de diensten SR0M, DGB, DSTB, DRP en DMOB (519.000,00 EUR van SR0M, 237.700,00 EUR van DGB, 3.000,00 EUR van DSTB, 1.250.000,00 EUR van DRP en 2.405.000,00 EUR van DMOB).

Het gaat om de volgende uitgaven:

- 2.1. Stafdienst Ruimtelijke Ordening en Mobiliteit

- 2.1.1. Kosten van nog niet toegekende planschade onder de budgetsleutel 0600 / 61300000 (ramingsnummer 2015140076): vermindering van 519.000,00 EUR.

In de doelstellingennota 2015 komt dit op pagina 34 van 37

BDS Niet in doelstellingen te vatten beleid

AP Overhead Departement Ruimtelijke Ordening en Mobiliteit

A Overhead Stafdienst Ruimtelijke Ordening en Mobiliteit

2.2. Dienst Gebiedsgericht Beleid

- 2.2.1. Kosten van overige diensten en diverse leveringen onder de budgetsleutel 0610 / 61300000 (ramingsnummer 2015140086): vermindering van 4.000,00 EUR.

In de doelstellingennota 2015 komt dit op pagina 13 van 37

PBDS De instantie zijn voor streekontwikkeling door het voeren van een geïntegreerd gebiedgericht beleid, door interne en externe samenwerking vanuit een gedragen visie.

AP We stimuleren de streekontwikkeling met het geïntegreerd gebiedsprogramma Bebouwd Perifeer Landschap (BPL).

A BPL: we maken een gebiedsprogramma op voor het Bebouwd Perifeer Landschap tegen eind 2015.

- 2.2.2. Kosten van overige diensten en diverse leveringen onder de budgetsleutel 0610 / 61300000 (ramingsnummer 2015140083): vermindering van 149.700,00 EUR.

In de doelstellingennota 2015 komt dit op pagina 13 van 37

PBDS De instantie zijn voor streekontwikkeling door het voeren van een geïntegreerd gebiedgericht beleid, door interne en externe samenwerking vanuit een gedragen visie.

AP We stimuleren de streekontwikkeling met het geïntegreerd gebiedsprogramma Fortengordels rond Antwerpen.

A Fortengordels: we coördineren en monitoren de uitvoering van het gebiedsprogramma Fortengordels rond Antwerpen tot 2019.

- 2.2.3. Kosten van overige diensten en diverse leveringen onder de budgetsleutel 0610 / 61300000 (ramingsnummer 2015140084): vermindering van 65.000,00 EUR.

In de doelstellingennota 2015 komt dit op pagina 13 van 37

PBDS De instantie zijn voor streekontwikkeling door het voeren van een geïntegreerd gebiedgericht beleid, door interne en externe samenwerking vanuit een gedragen visie.

AP We stimuleren de streekontwikkeling met het geïntegreerd gebiedsprogramma Rupelstreek.

A Rupelstreek: we coördineren en monitoren de uitvoering van het gebiedsprogramma Rupelstreek tot 2019.

- 2.2.4. Kosten van overige diensten en diverse leveringen onder de budgetsleutel 0610 / 61300000 (ramingsnummer 2015140085): vermindering van 19.000,00 EUR.

In de doelstellingennota 2015 komt dit op pagina 13 van 37

PBDS De instantie zijn voor streekontwikkeling door het voeren van een geïntegreerd gebiedgericht beleid, door interne en externe samenwerking vanuit een gedragen visie.

AP We stimuleren de streekontwikkeling met het geïntegreerd gebiedsprogramma Kempense Meren.

A Kempense Meren: we coördineren en monitoren de uitvoering van het gebiedsprogramma Kempense Meren tot 2019.

2.3. Dienst Stedenbouwkundige Beroepen

- 2.3.1. Kosten van overige diensten en diverse leveringen onder de budgetsleutel 0600 / 61300000 (ramingsnummer 2015140731): vermindering van 3.000,00 EUR.

In de doelstellingennota 2015 komt dit op pagina 14 van 37
PBDS Toepassen van zuinig ruimtegebruik en vrijwaren van de open ruimte als leidraad binnen het provinciaal beleid om tot een duurzame ruimte te komen.
AP We werken mee aan een beter ruimtelijk beleid in de provincie Antwerpen.
A Atrium: we bouwen de ondersteunende rol voor de gemeentebesturen verder uit via het overlegplatform Atrium.

2.4. Dienst Ruimtelijke Planning

- 2.4.1. Kosten van nog niet gegunde plannen en studies onder de budgetsleutel 0600 / 61300000 (ramingsnummer 2015140082): vermindering van 800.000,00 EUR.

In de doelstellingennota 2015 komt dit op pagina 14 van 37
PBDS Toepassen van zuinig ruimtegebruik en vrijwaren van de open ruimte als leidraad binnen het provinciaal beleid om tot een duurzame ruimte te komen.
AP We werken mee aan een beter ruimtelijk beleid in de provincie Antwerpen.
A Jaarprogramma DRP: we maken ruimtelijke studies, plan-MER's en PRUP's op zoals opgenomen in het jaarprogramma ruimtelijke planning 2015.

- 2.4.2. Kosten van nog niet gegunde plannen en studies onder de budgetsleutel 0600 / 61300000 (ramingsnummer 2015140080): vermindering van 150.000,00 EUR

In de doelstellingennota 2015 komt dit op pagina 13 van 37
PBDS De instantie zijn voor streekontwikkeling door het voeren van een geïntegreerd gebiedgericht beleid, door interne en externe samenwerking vanuit een gedragen visie.
AP We stimuleren de streekontwikkeling met het geïntegreerd gebiedsprogramma Albertkanaal Antwerpen-Schoten-Wijnegem.
A Albertkanaal: we maken een gebiedsprogramma op voor het Albertkanaal Antwerpen - Schoten - Wijnegem tegen midden 2015 en coördineren en monitoren de uitvoering ervan tot 2019.

- 2.4.3. Kosten van nog niet gegunde plannen en studies onder de budgetsleutel 0600 / 61300000 (ramingsnummer 2015140081): vermindering van 300.000,00 EUR

In de doelstellingennota 2015 komt dit op pagina 14 van 37
PBDS Toepassen van zuinig ruimtegebruik en vrijwaren van de open ruimte als leidraad binnen het provinciaal beleid om tot een duurzame ruimte te komen.
AP We werken mee aan een beter ruimtelijk beleid in de provincie Antwerpen.
A Nota ruimte: we leggen een nota ruimte (de startnota voor de herziening van het RSPA) ter goedkeuring voor aan de deputatie tegen eind 2015.

2.5. Dienst Mobiliteit

2.5.1. Kosten van overige diensten en diverse leveringen onder de budgetsleutel 0290 / 61300000 (ramingsnummer 2015140090): vermindering met 125.000,00 EUR

In de doelstellingennota 2015 komt dit op pagina 15 van 37
PBDS Toepassen van zuinig ruimtegebruik en vrijwaren van de open ruimte als leidraad binnen het provinciaal beleid om tot een duurzame ruimte te komen.
AP We werken mee aan een betere mobiliteit in de provincie Antwerpen.
A Midden-Kempen: we werken aan een mobiliteitsstudie voor het gebied Midden-Kempen (regio tussen de E313 en E34) tegen 2018.

2.5.2. Subsidie volgens reglement verkeersveilige initiatieven schoolomgevingen (R) onder de budgetsleutel 0290 / 64900000 (ramingsnummer 2015140092): vermindering met 190.000,00 EUR

In de doelstellingennota 2015 komt dit op pagina 29 van 37
BDS Overig beleid van de Dienst Mobiliteit, gericht op het bevorderen van de verkeersveiligheid.
AP We werken mee aan een betere verkeersveiligheid in de provincie Antwerpen.
A Label 10op10: we ondersteunen gemeenten, districten en basisscholen bij het verkeersveiliger maken van de school en/of het grondgebied.

2.5.3. Subsidie aan gemeenten voor de aanleg en de verbetering van utilitaire fietspaden (Fietsfonds) (R) onder de budgetsleutel 0290 / 64900000 (ramingsnummer: 2015140173): vermindering met 2.090.000,00 EUR

In de doelstellingennota 2015 komt dit op pagina 14 van 37
PBDS Toepassen van zuinig ruimtegebruik en vrijwaren van de open ruimte als leidraad binnen het provinciaal beleid om tot een duurzame ruimte te komen.
AP We stimuleren het fietsen in de provincie Antwerpen door het bovenlokaal functioneel fietsroutenetwerk te realiseren en het fietsen te promoten.
A BFF: we realiseren het bovenlokaal functioneel fietsroutenetwerk (BFF) voor 74% in 2015.

Dit verslag werd door de deputatie goedgekeurd op 5 november 2015.

De provincieraad van Antwerpen,

Gelet op artikel 89 1°b en artikel 150 van het provinciedecreet, aangaande budgetwijzigingen;

Gelet op artikel 29 van het besluit van de Vlaamse regering betreffende BBC, aangaande budgetwijzigingen;

Gelet op artikel 4 van het ministerieel besluit betreffende BBC, aangaande budgetwijzigingen;

Overwegende de voorgestelde vermeerderingen en verminderingen van kredieten;

Op voorstel van de deputatie,

BESLUIT:

Artikel 1:

Onder het beleidsdomein Ruimtelijke Ordening en Mobiliteit bij het Exploitatiebudget – Ontvangsten is er volgende wijziging:
vermeerdering van transactiekrediet 2015 met 516.700 EUR.

Artikel 2:

Onder het beleidsdomein Ruimtelijke Ordening en Mobiliteit bij het Exploitatiebudget – Uitgaven is er volgende wijziging:
vermeerdering van transactiekrediet 2015 met 516.700 EUR.

Artikel 3:

Onder het beleidsdomein Ruimtelijke Ordening en Mobiliteit bij het Exploitatiebudget – Uitgaven is er volgende wijziging:
vermindering van transactiekrediet 2015 met 4.414.700 EUR.

Artikel 4:

Onder het beleidsdomein Ruimtelijke Ordening en Mobiliteit bij het Investeringsbudget – Uitgaven en onder de Investeringsenveloppe IE08 – Ruimtelijke Ordening en Mobiliteit: 2014-2019, Rubriek II.A.2. Wegen en overige infrastructuur – Uitgaven zijn er volgende wijzigingen:
Vermeerdering van transactiekrediet 2015 met 4.414.700 EUR
Het verbintenskrediet wordt bijgevolg vermeerderd met 4.414.700 EUR.

VOORZITTER.- Zijn daar tussenkomsten over? *Geen.*

Voorlopig aangenomen.

Nr. 4/14 van de agenda

**Vijfde reeks wijzigingen van 2015.
Dienst Duurzaam Milieu- en Natuurbeleid - vermeerdering exploitatie
ontvangst Intercommunale Vereniging Hooge Maey.
Budget 2015. Schema B2. Exploitatiebudget.
Beleidsdomein Leefmilieu. Exploitatiebudget - Ontvangsten.
Vermeerdering van transactiekrediet 2015.**

Verslag van de deputatie

De algemene vergadering van de intercommunale Vereniging Hooge Maey heeft op 18/6/2015 beslist om dit jaar verhoogde dividenden uit te keren. Vanaf boekjaar 2015 zal de intercommunale immers onderworpen worden aan de vennootschapsbelasting. Voor het boekjaar 2014 is het stelsel van de rechtspersonenbelasting evenwel nog steeds van toepassing. De vergoeding van het kapitaal wordt volledig toegekend. De uitbetaling zal evenwel gespreid worden over 4 jaar.

Het betreft een bedrag van 1.676.506,28 EUR. Op 31/8/2015 werd een eerste schijf van 419.126,57 EUR betaald door de Hooge Maey.

In het budget 2015 was een bedrag van 157.000 EUR opgenomen als reguliere ontvangsten voor 2015

Budgetcode: 2015/75000000/20/0390 Opbrengsten uit financiële vaste activa/Overige Milieubescherming
Dit bedrag wordt in 2015 niet gestort en wordt dus in mindering gebracht in het budget 2015.

Anderzijds wordt het extra dividend van 1.676.506,28 in meerdering gebracht bij de ontvangsten 2015 vanwege de Hooge Maey
Budgetcode: 2015/75000000/20/0390 Opbrengsten uit financiële vaste activa/Overige Milieubescherming

Netto betekent dit een vermeerdering van de ontvangsten in het budget 2015 met 1.519.506 EUR.

In dit verslag worden de financiële aanpassingen van het budget voor 2015 aan uw raad voorgelegd.

Exploitatie Beleidsdomein Leefmilieu – Ontvangsten.

De exploitatie ontvangsten van Beleidsdomein Leefmilieu (schema B2) worden vermeerderd met 1.519.506 EUR. Het gaat om opbrengsten uit financiële vaste activa (dividenden) vanwege de Intercommunale Vereniging Hooge Maey onder de budgetleutel 0390/75000000 (ramingsnummer 2015140458).

In de doelstellingsnota 2015 komt dit op pagina 30 van 37
BDS Versterken van milieubeleid, doelgroepenbeleid en milieueducatie
AP Regiowerking milieu, natuur en duurzame ontwikkeling
A We realiseren een vraaggerichte, geïntegreerde ondersteuning van de gemeenten op het vlak van biodiversiteit, landschapszorg, milieu en duurzame ontwikkeling

Dit verslag werd door de deputatie goedgekeurd op 5 november 2015.

De provincieraad van Antwerpen,

Gelet op artikel 89 1^ob en artikel 150 van het provinciedecreet, aangaande budgetwijzigingen;

Gelet op artikel 29 van het besluit van de Vlaamse Regering betreffende BBC, aangaande budgetwijzigingen;

Gelet op artikel 4 van het ministerieel besluit betreffende BBC, aangaande budgetwijzigingen;

Overwegende de voorgestelde vermeerdering van kredieten;

Op voorstel van de deputatie,

BESLUIT:

Enig artikel:

Onder het beleidsdomein Leefmilieu bij het Exploitatiebudget – Ontvangsten is er volgende wijziging:
Vermeerdering van transactiekrediet 2015 met 1.519.506 EUR.

VOORZITTER.- Zijn daar tussenkomsten over? *Geen.*

Voorlopig aangenomen.

Nr. 4/15 van de agenda

Budget 2015.
Evenwicht na de vijfde reeks wijzigingen.
Goedkeuring.
Verslag van de deputatie

Naar aanleiding van de vijfde reeks wijzigingen aan het budget 2015 werd door de deputatie in zitting van 5 november 2015 beslist tot het wijzigen van enkele kredieten op het budget voor het jaar 2015.

Het evenwicht van het budget blijft bewaard.

Dit verslag werd door de deputatie goedgekeurd op 12 november 2015.

De provincieraad van Antwerpen,

Gelet op artikel 89 1^ob en artikel 150 van het provinciedecreet, aangaande budgetwijzigingen;

Gelet op artikel 29 van het besluit van de Vlaamse regering betreffende BBC, aangaande budgetwijzigingen;

Gelet op artikel 4 van het ministerieel besluit betreffende BBC, aangaande budgetwijzigingen;

Overwegende de voorgestelde vermeerderingen en verminderingen van kredieten;

Op voorstel van de deputatie,

BESLUIT:

Enig artikel:

Goedgekeurd wordt de hierna volgende opsomming van vermeerderingen en verminderingen van kredieten door de vijfde reeks wijzigingen aan het budget 2015.

VOORZITTER.- Mevrouw Michielsens heeft het woord.

Mevrouw MICHIELESEN.- Ik wou even de bezorgdheid van onze fractie op dit agendapunt benadrukken. Namelijk het feit dat er een aantal verkopen die gepland waren voor de begroting 2015 nog niet gerealiseerd zijn. We hebben dus ook nog altijd geen zekerheid over het engagement dat in de begroting is ingeschreven vanwege PIDPA. Het gaat in totaal over ongeveer 10 miljoen EUR. Dat is ongeveer 5% van de werkingskosten van deze provincie. Vandaar dat wij toch wel bezorgd zijn over de begroting 2015 en volgende.

VOORZITTER.- De heer Caluwé heeft het woord.

De heer CALUWÉ, gedeputeerde.- U zult net zo goed gezien hebben dat bij het evenwicht voor 2015 er ook nog altijd een ganse reeks investeringsuitgaven gepland zijn, die wellicht in de komende 5 weken niet zullen uitgevoerd worden en net zo goed worden overgezet naar 2016. Dat is een element, dat het één en het ander samengaat.

Het tweede is dat daarstraks de raad de deputatie gemachtigd heeft om met IVEKA te gaan praten over hun aanbod om voor 30 miljoen uit te treden. De raad heeft gezegd dat we minimaal voor dat bod kunnen onderhandelen. Dat komt dan terecht in het investeringsbudget, wat staat tegenover mogelijke verkopen die misschien niet plaats zullen vinden of niet het geschatte bedrag zullen opbrengen.

VOORZITTER.- Zijn daar nog tussenkomsten over? *Geen.*

Dan leg ik dit punt voor ter stemming en de stemming is geopend.

Heeft iedereen zijn stem uitgebracht? Einde van de stemming.

64 leden hebben deelgenomen aan de stemming;

43 leden hebben ja gestemd;

14 leden hebben nee gestemd;

7 leden hebben heeft zich onthouden.

Goedgekeurd met 43 stemmen ja, bij 14 stemmen nee en 7 onthoudingen.

Rapportgegevens :

Titel :	Schema BW1 : Wijziging van het exploitatiebudget
Type beleidsrapport :	Budgetwijziging / Verklarende nota / Wijziging beleidsnota
Naam bestuur :	Provincie Antwerpen (Productie-Omgeving)
NIS-code bestuur :	10000
Adres bestuur :	Koningin Elisabethlei 22 2018 Antwerpen
Rapporteringsperiode :	2015
Laatste volgnummer budgettair dagboek :	2015008823

Schema BW1 : Wijziging van het exploitatiebudget

	Uitgaven			Ontvangsten			Nieuw Saldo
	Vorig krediet	Wijziging	Nieuw krediet	Vorig krediet	Wijziging	Nieuw krediet	
Algemene Financiering	3.873.923	0	3.873.923	202.151.523	0	202.151.523	198.277.600
Algemeen Beleid	6.432.369	-64.000	6.368.369	77.509	0	77.509	-6.290.860
Financiën	9.743.084	0	9.743.084	18.160.211	0	18.160.211	8.417.127
Mens, Communicatie en Organisatie	16.172.403	-129.000	16.043.403	18.506.191	0	18.506.191	2.462.788
Logistiek	20.036.711	-359.000	19.677.711	3.732.691	0	3.732.691	-15.945.021
Informatie- en Communicatietechnologie	13.188.321	-273.000	12.915.321	958.180	0	958.180	-11.957.141
Ontwikkeling en Educatie	25.770.604	-66.385	25.704.219	2.857.864	0	2.857.864	-22.846.355
Cultuur	27.728.348	-2.200	27.726.148	1.060.629	0	1.060.629	-26.665.519
Vrije Tijd	31.750.764	69.125	31.819.890	701.531	0	701.531	-31.118.359
Ruimtelijke Ordening en Mobiliteit	10.389.962	-3.941.000	6.448.962	3.059.877	516.700	3.576.577	-2.872.385
Leefmilieu	28.073.764	-89.000	27.984.764	864.780	1.519.506	2.384.286	-25.600.479
Welzijn, Economie en Plattelandsbeleid	27.723.119	-181.000	27.542.119	4.141.942	0	4.141.942	-23.400.177
Totalen	220.883.373	-5.035.460	215.847.913	256.272.927	2.036.206	258.309.133	42.461.219

Rapportgegevens :

Titel :	Schema BW2 : Wijziging van een investeringsenveloppe
Type beleidsrapport :	Budgetwijziging / Herziening financiële nota
Naam bestuur :	Provincie Antwerpen (Productie-Omgeving)
NIS-code bestuur :	10000
Adres bestuur :	Koningin Elisabethlei 22 2018 Antwerpen
Rapporteringsperiode :	2014 - 2019
Laatste volgnummer budgettaire dagboek :	2015008823

Schema BW2 : Wijziging van een investeringsenveloppe

IE01 - Algemene Financiering : 2014 - 2019

DEEL 1 : UITGAVEN	Verbintiskredieten				Transactiekredieten						Overige jaren	Code
	Vorig krediet	Wijziging	Nieuw krediet	Verleden	2014	2015	2016	2017	2018	2019		
I. Investerings in financiële vaste activa	0	0	0	0	0	0	0	0	0	0	0	
A. Extern verzelfstandigde agentschappen	0	0	0	0	0	0	0	0	0	0	0	280
B. Intergemeentelijke samenwerkings-verbanden en soortgelijke entiteiten	0	0	0	0	0	0	0	0	0	0	0	281
C. Publiek-Private Samenwerkingsverbanden	0	0	0	0	0	0	0	0	0	0	0	282
D. OCMW-verenigingen	0	0	0	0	0	0	0	0	0	0	0	283
E. Andere financiële vaste activa	0	0	0	0	0	0	0	0	0	0	0	284/8
II. Investerings in materiële vaste activa	0	0	0	0	0	0	0	0	0	0	0	
A. Gemeenschapsgoederen en bedrijfsmatige materiële vaste activa	0	0	0	0	0	0	0	0	0	0	0	
1. Terreinen en gebouwen	0	0	0	0	0	0	0	0	0	0	0	220/3-229
2. Wegen en overige infrastructuur	0	0	0	0	0	0	0	0	0	0	0	224/8
3. Roerende goederen	0	0	0	0	0	0	0	0	0	0	0	23/4
4. Leasing en soortgelijke rechten	0	0	0	0	0	0	0	0	0	0	0	25
5. Erfgoed	0	0	0	0	0	0	0	0	0	0	0	27
B. Overige materiële vaste activa	0	0	0	0	0	0	0	0	0	0	0	
1. Onroerende goederen	0	0	0	0	0	0	0	0	0	0	0	260/4
2. Roerende goederen	0	0	0	0	0	0	0	0	0	0	0	265/9
C. Vooruitbetalingen op investeringen in materiële vaste activa	0	0	0	0	0	0	0	0	0	0	0	2906
III. Investerings in immateriële vaste activa	0	0	0	0	0	0	0	0	0	0	0	21
IV. Toegestane investeringssubsidies	0	0	0	0	0	0	0	0	0	0	0	664
TOTAAL UITGAVEN	0	0	0	0	0	0	0	0	0	0	0	

Schema BW2 : Wijziging van een investeringsenveloppe

IE01 - Algemene Financiering : 2014 - 2019

DEEL 2 : ONTVANGSTEN	Verbinteniskredieten			Verleden	Transactiekredieten						Overige jaren	Code
	Vorig krediet	Wijziging	Nieuw krediet		2014	2015	2016	2017	2018	2019		
I. Verkoop van financiële vaste activa	0	0	0	0	0	0	0	0	0	0	0	
A. Extern verzelfstandigde agentschappen	0	0	0	0	0	0	0	0	0	0	0	280
B. Intergemeentelijke samenwerkings-verbanden en soortgelijke entiteiten	0	0	0	0	0	0	0	0	0	0	0	281
C. Publiek-Private Samenwerkingsverbanden	0	0	0	0	0	0	0	0	0	0	0	282
D. OCMW - verenigingen	0	0	0	0	0	0	0	0	0	0	0	283
E. Ander financiële vaste activa	0	0	0	0	0	0	0	0	0	0	0	284/8
II. Verkoop van materiële vaste activa	22.002.000	750.000	22.752.000	0	2.363.007	15.436.993	0	190.000	4.762.000	0	0	
A. Gemeenschapsgoederen en bedrijfsmatige materiële vaste activa	22.002.000	750.000	22.752.000	0	2.363.007	15.436.993	0	190.000	4.762.000	0	0	
1. Terreinen en gebouwen	22.002.000	750.000	22.752.000	0	2.363.007	15.436.993	0	190.000	4.762.000	0	0	220/3-229
2. Wegen en overige infrastructuur	0	0	0	0	0	0	0	0	0	0	0	224/8
3. Roerende goederen	0	0	0	0	0	0	0	0	0	0	0	23/4
4. Leasing en soortgelijke rechten	0	0	0	0	0	0	0	0	0	0	0	25
5. Erfgoed	0	0	0	0	0	0	0	0	0	0	0	27
B. Overige materiële vaste activa	0	0	0	0	0	0	0	0	0	0	0	
1. Onroerende goederen	0	0	0	0	0	0	0	0	0	0	0	260/4
2. Roerende goederen	0	0	0	0	0	0	0	0	0	0	0	265/9
C. Ontvangen vooruitbetalingen op de verkoop van materiële vaste activa	0	0	0	0	0	0	0	0	0	0	0	176
III. Verkoop van immateriële vaste activa	0	0	0	0	0	0	0	0	0	0	0	21
IV. Investeringsubsidies en -schenkingen	924.529	0	924.529	0	924.529	0	0	0	0	0	0	150-180-4951/2
TOTAAL ONTVANGSTEN	22.926.529	750.000	23.676.529	0	3.287.536	15.436.993	0	190.000	4.762.000	0	0	

Schema BW2 : Wijziging van een investeringsenveloppe

IE06 - Cultuur : 2014 - 2019

DEEL 1 : UITGAVEN	Verbintiskredieten			Verleden	Transactiekredieten						Overige jaren	Code
	Vorig krediet	Wijziging	Nieuw krediet		2014	2015	2016	2017	2018	2019		
I. Investerings in financiële vaste activa	0	0	0	0	0	0	0	0	0	0	0	
A. Extern verzelfstandigde agentschappen	0	0	0	0	0	0	0	0	0	0	0	280
B. Intergemeentelijke samenwerkings-verbanden en soortgelijke entiteiten	0	0	0	0	0	0	0	0	0	0	0	281
C. Publiek-Private Samenwerkingsverbanden	0	0	0	0	0	0	0	0	0	0	0	282
D. OCMW-verenigingen	0	0	0	0	0	0	0	0	0	0	0	283
E. Andere financiële vaste activa	0	0	0	0	0	0	0	0	0	0	0	284/8
II. Investerings in materiële vaste activa	51.520.229	46.200	51.566.429	0	6.499.497	17.817.429	11.513.085	8.023.784	3.100.537	4.612.137	0	
A. Gemeenschapsgoederen en bedrijfsmatige materiële vaste activa	51.520.229	46.200	51.566.429	0	6.499.497	17.817.429	11.513.085	8.023.784	3.100.537	4.612.137	0	
1. Terreinen en gebouwen	33.120.000	0	33.120.000	0	6.200.756	11.834.244	8.130.000	6.355.000	500.000	100.000	0	220/3-229
2. Wegen en overige infrastructuur	0	0	0	0	0	0	0	0	0	0	0	224/8
3. Roerende goederen	0	36.200	36.200	0	0	36.200	0	0	0	0	0	23/4
4. Leasing en soortgelijke rechten	0	0	0	0	0	0	0	0	0	0	0	25
5. Erfgoed	18.400.229	10.000	18.410.229	0	298.741	5.046.985	3.383.085	1.668.784	2.600.537	4.512.137	0	27
B. Overige materiële vaste activa	0	0	0	0	0	0	0	0	0	0	0	
1. Onroerende goederen	0	0	0	0	0	0	0	0	0	0	0	260/4
2. Roerende goederen	0	0	0	0	0	0	0	0	0	0	0	265/9
C. Vooruitbetalingen op investeringen in materiële vaste activa	0	0	0	0	0	0	0	0	0	0	0	2906
III. Investerings in immateriële vaste activa	0	0	0	0	0	0	0	0	0	0	0	21
IV. Toegestane investeringssubsidies	0	0	0	0	0	0	0	0	0	0	0	664
TOTAAL UITGAVEN	51.520.229	46.200	51.566.429	0	6.499.497	17.817.429	11.513.085	8.023.784	3.100.537	4.612.137	0	

Schema BW2 : Wijziging van een investeringsenveloppe

IE06 - Cultuur : 2014 - 2019

DEEL 2 : ONTVANGSTEN	Verbintiskredieten			Verleden	Transactiekredieten						Overige jaren	Code
	Vorig krediet	Wijziging	Nieuw krediet		2014	2015	2016	2017	2018	2019		
I. Verkoop van financiële vaste activa	0	0	0	0	0	0	0	0	0	0	0	
A. Extern verzelfstandigde agentschappen	0	0	0	0	0	0	0	0	0	0	0	280
B. Intergemeentelijke samenwerkingsverbanden en soortgelijke entiteiten	0	0	0	0	0	0	0	0	0	0	0	281
C. Publiek-Private Samenwerkingsverbanden	0	0	0	0	0	0	0	0	0	0	0	282
D. OCMW - verenigingen	0	0	0	0	0	0	0	0	0	0	0	283
E. Ander financiële vaste activa	0	0	0	0	0	0	0	0	0	0	0	284/8
II. Verkoop van materiële vaste activa	0	0	0	0	0	0	0	0	0	0	0	
A. Gemeenschapsgoederen en bedrijfsmatige materiële vaste activa	0	0	0	0	0	0	0	0	0	0	0	
1. Terreinen en gebouwen	0	0	0	0	0	0	0	0	0	0	0	220/3-229
2. Wegen en overige infrastructuur	0	0	0	0	0	0	0	0	0	0	0	224/8
3. Roerende goederen	0	0	0	0	0	0	0	0	0	0	0	23/4
4. Leasing en soortgelijke rechten	0	0	0	0	0	0	0	0	0	0	0	25
5. Erfgoed	0	0	0	0	0	0	0	0	0	0	0	27
B. Overige materiële vaste activa	0	0	0	0	0	0	0	0	0	0	0	
1. Onroerende goederen	0	0	0	0	0	0	0	0	0	0	0	260/4
2. Roerende goederen	0	0	0	0	0	0	0	0	0	0	0	265/9
C. Ontvangen vooruitbetalingen op de verkoop van materiële vaste activa	0	0	0	0	0	0	0	0	0	0	0	176
III. Verkoop van immateriële vaste activa	0	0	0	0	0	0	0	0	0	0	0	21
IV. Investeringsubsidies en -schenkingen	9.006.401	0	9.006.401	0	0	2.544.959	1.991.764	1.053.586	1.412.696	2.003.395	0	150-180-4951/2
TOTAAL ONTVANGSTEN	9.006.401	0	9.006.401	0	0	2.544.959	1.991.764	1.053.586	1.412.696	2.003.395	0	

Schema BW2 : Wijziging van een investeringsenveloppe

IE07 - Vrije Tijd : 2014 - 2019

DEEL 1 : UITGAVEN	Verbinteniskredieten			Verleden	Transactiekredieten						Overige jaren	Code
	Vorig krediet	Wijziging	Nieuw krediet		2014	2015	2016	2017	2018	2019		
I. Investerings in financiële vaste activa	0	0	0	0	0	0	0	0	0	0	0	
A. Extern verzelfstandigde agentschappen	0	0	0	0	0	0	0	0	0	0	0	280
B. Intergemeentelijke samenwerkings-verbanden en soortgelijke entiteiten	0	0	0	0	0	0	0	0	0	0	0	281
C. Publiek-Private Samenwerkingsverbanden	0	0	0	0	0	0	0	0	0	0	0	282
D. OCMW-verenigingen	0	0	0	0	0	0	0	0	0	0	0	283
E. Andere financiële vaste activa	0	0	0	0	0	0	0	0	0	0	0	284/8
II. Investerings in materiële vaste activa	33.398.683	-8.740	33.389.942	0	1.528.086	5.192.056	8.940.700	11.638.700	3.997.700	2.092.700	0	
A. Gemeenschapsgoederen en bedrijfsmatige materiële vaste activa	33.398.683	-8.740	33.389.942	0	1.528.086	5.192.056	8.940.700	11.638.700	3.997.700	2.092.700	0	
1. Terreinen en gebouwen	32.151.500	0	32.151.500	0	1.243.746	4.948.755	8.763.000	11.461.000	3.820.000	1.915.000	0	220/3-229
2. Wegen en overige infrastructuur	0	0	0	0	0	0	0	0	0	0	0	224/8
3. Roerende goederen	1.247.182	-8.740	1.238.442	0	284.340	243.302	177.700	177.700	177.700	177.700	0	23/4
4. Leasing en soortgelijke rechten	0	0	0	0	0	0	0	0	0	0	0	25
5. Erfgoed	0	0	0	0	0	0	0	0	0	0	0	27
B. Overige materiële vaste activa	0	0	0	0	0	0	0	0	0	0	0	
1. Onroerende goederen	0	0	0	0	0	0	0	0	0	0	0	260/4
2. Roerende goederen	0	0	0	0	0	0	0	0	0	0	0	265/9
C. Vooruitbetalingen op investeringen in materiële vaste activa	0	0	0	0	0	0	0	0	0	0	0	2906
III. Investerings in immateriële vaste activa	0	0	0	0	0	0	0	0	0	0	0	21
IV. Toegestane investeringssubsidies	0	0	0	0	0	0	0	0	0	0	0	664
TOTAAL UITGAVEN	33.398.683	-8.740	33.389.942	0	1.528.086	5.192.056	8.940.700	11.638.700	3.997.700	2.092.700	0	

Schema BW2 : Wijziging van een investeringsenveloppe

IE07 - Vrije Tijd : 2014 - 2019

DEEL 2 : ONTVANGSTEN	Verbintenis kredieten			Verleden	Transactiekredieten						Overige jaren	Code
	Vorig krediet	Wijziging	Nieuw krediet		2014	2015	2016	2017	2018	2019		
I. Verkoop van financiële vaste activa	0	0	0	0	0	0	0	0	0	0	0	
A. Extern verzelfstandigde agentschappen	0	0	0	0	0	0	0	0	0	0	0	280
B. Intergemeentelijke samenwerkingsverbanden en soortgelijke entiteiten	0	0	0	0	0	0	0	0	0	0	0	281
C. Publiek-Private Samenwerkingsverbanden	0	0	0	0	0	0	0	0	0	0	0	282
D. OCMW - verenigingen	0	0	0	0	0	0	0	0	0	0	0	283
E. Ander financiële vaste activa	0	0	0	0	0	0	0	0	0	0	0	284/8
II. Verkoop van materiële vaste activa	4.500	0	4.500	0	4.500	0	0	0	0	0	0	
A. Gemeenschapsgoederen en bedrijfsmatige materiële vaste activa	4.500	0	4.500	0	4.500	0	0	0	0	0	0	
1. Terreinen en gebouwen	0	0	0	0	0	0	0	0	0	0	0	220/3-229
2. Wegen en overige infrastructuur	0	0	0	0	0	0	0	0	0	0	0	224/8
3. Roerende goederen	4.500	0	4.500	0	4.500	0	0	0	0	0	0	23/4
4. Leasing en soortgelijke rechten	0	0	0	0	0	0	0	0	0	0	0	25
5. Erfgoed	0	0	0	0	0	0	0	0	0	0	0	27
B. Overige materiële vaste activa	0	0	0	0	0	0	0	0	0	0	0	
1. Onroerende goederen	0	0	0	0	0	0	0	0	0	0	0	260/4
2. Roerende goederen	0	0	0	0	0	0	0	0	0	0	0	265/9
C. Ontvangen vooruitbetalingen op de verkoop van materiële vaste activa	0	0	0	0	0	0	0	0	0	0	0	176
III. Verkoop van immateriële vaste activa	0	0	0	0	0	0	0	0	0	0	0	21
IV. Investeringsubsidies en -schenkingen	1.427.000	0	1.427.000	0	0	0	50.000	1.377.000	0	0	0	150-180-4951/2
TOTAAL ONTVANGSTEN	1.431.500	0	1.431.500	0	4.500	0	50.000	1.377.000	0	0	0	

Schema BW2 : Wijziging van een investeringsenveloppe

IE08 - Ruimtelijke Ordening en Mobiliteit : 2014 - 2019

DEEL 1 : UITGAVEN		Verbintiskredieten			Verleden	Transactiekredieten						Overige jaren	Code
		Vorig krediet	Wijziging	Nieuw krediet		2014	2015	2016	2017	2018	2019		
I.	Investerings in financiële vaste activa	175.290	0	175.290	0	31.283	29.947	29.230	30.400	29.300	25.150	0	
A.	Extern verzelfstandigde agentschappen	0	0	0	0	0	0	0	0	0	0	0	280
B.	Intergemeentelijke samenwerkings-verbanden en soortgelijke entiteiten	114.080	0	114.080	0	0	0	29.230	30.400	29.300	25.150	0	281
C.	Publiek-Private Samenwerkingsverbanden	0	0	0	0	0	0	0	0	0	0	0	282
D.	OCMW-verenigingen	0	0	0	0	0	0	0	0	0	0	0	283
E.	Andere financiële vaste activa	61.210	0	61.210	0	31.283	29.947	0	0	0	0	0	284/8
II.	Investerings in materiële vaste activa	29.224.564	4.414.700	33.639.264	0	708.516	14.930.748	4.500.000	4.500.000	4.500.000	4.500.000	0	
A.	Gemeenschapsgoederen en bedrijfsmatige materiële vaste activa	29.224.564	4.414.700	33.639.264	0	708.516	14.930.748	4.500.000	4.500.000	4.500.000	4.500.000	0	
	1.Terreinen en gebouwen	888.679	0	888.679	0	262.534	626.145	0	0	0	0	0	220/3-229
	2.Wegen en overige infrastructuur	28.335.885	4.414.700	32.750.585	0	445.982	14.304.603	4.500.000	4.500.000	4.500.000	4.500.000	0	224/8
	3.Roerende goederen	0	0	0	0	0	0	0	0	0	0	0	23/4
	4.Leasing en soortgelijke rechten	0	0	0	0	0	0	0	0	0	0	0	25
	5.Erfgoed	0	0	0	0	0	0	0	0	0	0	0	27
B.	Overige materiële vaste activa	0	0	0	0	0	0	0	0	0	0	0	
	1.Onroerende goederen	0	0	0	0	0	0	0	0	0	0	0	260/4
	2.Roerende goederen	0	0	0	0	0	0	0	0	0	0	0	265/9
C.	Vooruitbetalingen op investeringen in materiële vaste activa	0	0	0	0	0	0	0	0	0	0	0	2906
III.	Investerings in immateriële vaste activa	0	0	0	0	0	0	0	0	0	0	0	21
IV.	Toegestane investeringssubsidies	0	0	0	0	0	0	0	0	0	0	0	664
TOTAAL UITGAVEN		29.399.854	4.414.700	33.814.554	0	739.779	14.960.696	4.529.230	4.530.400	4.529.300	4.525.150	0	

Schema BW2 : Wijziging van een investeringsenveloppe

IE08 - Ruimtelijke Ordening en Mobiliteit : 2014 - 2019

DEEL 2 : ONTVANGSTEN	Verbinteniskredieten				Transactiekredieten						Overige jaren	Code
	Vorig krediet	Wijziging	Nieuw krediet	Verleden	2014	2015	2016	2017	2018	2019		
I. Verkoop van financiële vaste activa	0	0	0	0	0	0	0	0	0	0	0	
A. Extern verzelfstandigde agentschappen	0	0	0	0	0	0	0	0	0	0	0	280
B. Intergemeentelijke samenwerkings-verbanden en soortgelijke entiteiten	0	0	0	0	0	0	0	0	0	0	0	281
C. Publiek-Private Samenwerkingsverbanden	0	0	0	0	0	0	0	0	0	0	0	282
D. OCMW - verenigingen	0	0	0	0	0	0	0	0	0	0	0	283
E. Ander financiële vaste activa	0	0	0	0	0	0	0	0	0	0	0	284/8
II. Verkoop van materiële vaste activa	0	0	0	0	0	0	0	0	0	0	0	
A. Gemeenschapsgoederen en bedrijfsmatige materiële vaste activa	0	0	0	0	0	0	0	0	0	0	0	
1. Terreinen en gebouwen	0	0	0	0	0	0	0	0	0	0	0	220/3-229
2. Wegen en overige infrastructuur	0	0	0	0	0	0	0	0	0	0	0	224/8
3. Roerende goederen	0	0	0	0	0	0	0	0	0	0	0	23/4
4. Leasing en soortgelijke rechten	0	0	0	0	0	0	0	0	0	0	0	25
5. Erfgoed	0	0	0	0	0	0	0	0	0	0	0	27
B. Overige materiële vaste activa	0	0	0	0	0	0	0	0	0	0	0	
1. Onroerende goederen	0	0	0	0	0	0	0	0	0	0	0	260/4
2. Roerende goederen	0	0	0	0	0	0	0	0	0	0	0	265/9
C. Ontvangen vooruitbetalingen op de verkoop van materiële vaste activa	0	0	0	0	0	0	0	0	0	0	0	176
III. Verkoop van immateriële vaste activa	0	0	0	0	0	0	0	0	0	0	0	21
IV. Investeringsubsidies en -schenkingen	0	0	0	0	0	0	0	0	0	0	0	150-180-4951/2
TOTAAL ONTVANGSTEN	0	0	0	0	0	0	0	0	0	0	0	

Rapportgegevens :

Titel :	Schema BW3 : Wijziging van de transactiekredieten voor
Type beleidsrapport :	investeringsverrichtingen
Naam bestuur :	Budgetwijziging / Herziening financiële nota
NIS-code bestuur :	Provincie Antwerpen (Productie-Omgeving)
Adres bestuur :	10000
	Koningin Elisabethlei 22
Rapporteringsperiode :	2018 Antwerpen
Laatste volgnummer budgettair dagboek :	2015
	2015008823

**Schema BW3 : Wijziging van de transactiekredieten voor
investeringsverrichtingen**

	Uitgaven				Ontvangsten				Nieuw saldo
	Vorig Krediet	Overdracht van vorig boekjaar	Budget-wijziging	Nieuw krediet	Vorig Krediet	Overdracht van vorig boekjaar	Budget-wijziging	Nieuw krediet	
Algemene Financiering	0	0	0	0	14.686.993	0	750.000	15.436.993	15.436.993
Logistiek	52.950.553	0	0	52.950.553	955.471	0	0	955.471	-51.995.082
Informatie- en Communicatietechnologie	0	0	0	0	0			0	0
Ontwikkeling en Educatie	10.688.736	0	0	10.688.736	6.201.268	0	0	6.201.268	-4.487.468
Cultuur	17.771.229	0	46.200	17.817.429	2.544.959	0	0	2.544.959	-15.272.470
Vrije Tijd	5.200.797	0	-8.740	5.192.056	0	0	0	0	-5.192.056
Ruimtelijke Ordening en Mobiliteit	17.116.630	0	4.414.700	21.531.330	0			0	-21.531.330
Leefmilieu	9.245.143	0	0	9.245.143	283.500	0	0	283.500	-8.961.643
Welzijn, Economie en Plattelandsbeleid	4.251.081	0	0	4.251.081	10.969.839	0	0	10.969.839	6.718.759
Totalen	117.224.167	0	4.452.160	121.676.327	35.642.031	0	750.000	36.392.031	-85.284.296

VOORZITTER.- Ik stel voor de agendapunten 4/16 en 4/17 met één stemming af te handelen. De raad stemt ermee in.

Nr. 4/16 van de agenda

**Provinciale Overheidsopdrachten.
Toepassing artikel 43 §2 11° van het provinciedecreet.
Raamovereenkomst technisch beheer gebouwen.
Plaatsen van de opdracht, gunningswijze en selectieleidraad
Goedkeuring.**

Verslag van de deputatie

Situering van de opdracht

Deze raamovereenkomst is bedoeld voor alle gebouwen beheerd door het departement Logistiek, momenteel om en bij de 577 gebouwen samen goed voor zo'n 600.000m² vloeroppervlakte.

Onder technisch beheer vallen onder andere: HVAC, sanitair, elektriciteit HS, elektriciteit LS, noodstroom, gebouwbeheersystemen, verlichting, noodverlichting, deuren en poorten, brandbeveiligingssystemen, brandblussers, toegangscontrole, branddeuren en compartimentering, brandstoftanks, liften, perslucht, keukenonderhoud, kleine projecten, ...

Het technisch beheer van deze gebouwen verloopt momenteel via het uitsturen van raamcontractanten die opgevolgd worden door een team met ervaren technici. Deze aanpak zal door middel van deze raamovereenkomst in de toekomst wijzigen.

Er wordt vastgesteld dat de markt momenteel formules aanbiedt die toelaten om de klantgerichtheid, wettelijkheid, efficiëntie en inzet van het eigen personeel te gaan verbeteren en optimaliseren. Met deze opdracht wordt gestreefd om inzake het technisch beheer op die punten vooruitgang te boeken, in samenwerking met een externe consultant.

Naast deze opdracht wordt eveneens een gelijkaardige opdracht in de markt geplaatst voor bouwkundig onderhoud van deze gebouwen. Beide opdrachten worden in nauw overleg voorbereid en worden op dezelfde datum aan de Provincieraad ter goedkeuring voorgelegd.

Deze twee overheidsopdrachten zijn tot stand gekomen binnen het project gebouwbeheer. Dat voorziet naast deze contracten nog heel wat andere nieuwigheden als resultaat: nieuwe methodes, nieuwe tools, nieuwe organisatievormen, etc. Dit alles is over een periode van meer dan twee jaar tot stand gekomen binnen diverse werkgroepen met inbreng van eigen medewerkers, externe consultants (MCS) en de directie. Het hele project staat onder begeleiding van een stuurgroep waarin diverse gebruikers van provinciale gebouwen en een extern expert zijn vertegenwoordigd.

Procedure

Deze opdracht voor diensten wordt geplaatst via een onderhandelingsprocedure met bekendmaking, gelet op artikel 26 §2, 1° b) van de wet van 15 juni 2006

betreffende de overheidsopdrachten: er kan namelijk vooraf geen globale prijs vastgesteld worden.

In het bestek wordt een insteek van niveau bepaald voor de dienstverlening. Er zijn tabellen in opmaak van de gebouwen en de type installaties, waaraan prestatievoorwaarden voor de dienstverlening zullen gekoppeld worden. Aangezien op heden niet gekend is welk prestatieniveau vereist is en welke prijs daaraan verbonden is, zal tijdens de onderhandelingen in samenspraak met de inschrijvers afgetoetst worden welke prestaties geleverd kunnen worden voor welke prijs. Omwille van de beperkte budgettaire mogelijkheden, kan op heden dit prestatieniveau niet bepaald worden. Een optimaal prestatieniveau, de daaraan verbonden kostprijs en de wijze van samenwerking dient door middel van onderhandelingen vastgelegd te worden.

De onderhandelingsprocedure met bekendmaking houdt in dat de gunning van de opdracht in twee fasen verloopt:

In de eerste fase wordt de selectieleidraad gepubliceerd, waarna de geïnteresseerde kandidaten een aanvraag tot deelneming kunnen indienen.

In de tweede fase zullen de geselecteerde kandidaten uitgenodigd worden om op basis van het bestek een offerte in te dienen.

Momenteel wordt in samenwerking met de externe consultant aan het bestek gewerkt, dat eens afgewerkt aan de Provincieraad zal worden voorgelegd.

Percelen

Deze opdracht is verdeeld in volgende 4 percelen:

- perceel 1: sites met minstens één groot gebouw van een vergelijkbaar type, bijvoorbeeld scholen, musea, etc.
- perceel 2: sites met minstens één groot gebouw van een vergelijkbaar type, bijvoorbeeld scholen, musea, etc.
- perceel 3: sites met kleinere gebouwen, geografisch bij elkaar gelegen
- perceel 4: sites met kleinere gebouwen, geografisch bij elkaar gelegen

De concrete opdeling van de verschillende sites in percelen zal duidelijk worden gemaakt in het bestek. De opdeling zal in eerste instantie gebeuren op basis van grootte van de gebouwen:

- percelen 1 en 2 zullen de sites met gebouwen met een grote vloeroppervlakte (> 7.500 m²) omvatten;
- percelen 3 en 4 zullen de sites bevatten met de kleinere gebouwen (≤7.500 m²). Percelen 3 en 4 zijn vergelijkbaar qua totale vloeroppervlakte. De opdeling van de verschillende (≤ 7.500 m²) gebouwen tussen deze percelen zal geografisch gebeuren.

Elke site (zie lijst in bijlage) zal in zijn totaliteit tot één perceel gerekend worden.

In deze fase van de overheidsopdracht (selectiefase) kan elke geïnteresseerde zich kandidaat stellen voor

- Ofwel 1 perceel naar keuze, grote of kleine gebouwen
- Ofwel 1 perceel met sites met gebouwen met grote vloeroppervlakte in combinatie met 1 perceel met sites met kleinere gebouwen.

Indien een kandidaat wenst deel te nemen voor twee percelen kan hij dus enkel deelnemen voor perceel 1 of 2 en perceel 3 of 4. Geenszins kan ingeschreven worden voor perceel 1 en 2 samen of perceel 3 en 4 samen.

Selectiecriteria

De kandidaten moeten voldoen aan volgende selectiecriteria:

De specifieke omzet inzake het technisch beheer van gebouwen moet minstens 4 miljoen EUR bedragen indien de kandidaat wenst mee te dingen voor 1 perceel en minstens 8 miljoen EUR indien de kandidaat wenst mee te dingen voor 2 percelen.

Om zijn technische bekwaamheid aan te tonen moet de kandidaat minimaal referenties aantonen die gelijkaardig zijn in grootte (750.000,00 EUR per jaar) en scope (technisch beheer) voor wat betreft recurrente dienstverlening, en die in uitvoering zijn of in uitvoering waren tijdens de voorbije 3 jaren:

Voor deelname aan perceel 1 of 2 een referentie m.b.t. een gebouw van 15.000 m² en een referentie m.b.t. een gebouw tussen de 7.500 en 15.000 m² vloeroppervlakte.

Voor deelname aan perceel 3 of 4 minimum 2 referenties m.b.t gebouwen minder dan 7.500 m² vloeroppervlakte waarbij vooral de scope, de aard van het onderhoud doorslaggevend is. Hier is de grootte van de gebouwen minder relevant.

Voor elk van de referenties moet de kandidaat de hoofdaannemer zijn.

Omvang en duur van de opdracht

Voorliggende opdracht heeft een initiële looptijd van 6 jaar, evenwel tweemaal verlengbaar met een periode van 12 maanden teneinde de overgang naar de volgende opdrachtnemer te overbruggen.

Deze termijn is bepaald op basis van economische overwegingen, gelet op de levenscyclus van de gebruikte materialen en installaties. Daarenboven moet de opdrachtnemer een aanzienlijke inspanning leveren op het vlak van rapportage, opmaak inventaris,... bij de opstart van de opdracht. In het geval van kortere looptijden kan het risico op een belangrijke uitgave in het kader van de totale waarborg bovendien te beperkt gespreid worden en lopen de kosten hiervoor dus op.

Het actueel beschikbare budget voor technisch beheer binnen het departement Logistiek is benaderend 3 miljoen EUR. Toegepast op de voorziene looptijd van 6 jaar levert dit een totaalbedrag van 18 miljoen EUR op. In de loop van de onderhandelingen zal duidelijk worden of een aanvaardbaar onderhoudsniveau kan worden bereikt met deze middelen.

Dit verslag werd door de deputatie goedgekeurd op 5 november 2015.

De provincieraad van Antwerpen,

Gelet op artikel 26 §2 1° b) van de wet overheidsopdrachten en bepaalde opdrachten voor werken, leveringen en diensten van 15 juni 2006;

Gelet op het koninklijk besluit betreffende de plaatsing van overheidsopdrachten klassieke sectoren van 15 juli 2011;

Overwegende dat het noodzakelijk is een raamovereenkomst voor technisch beheer te plaatsen,

Op voorstel van de deputatie,

BESLUIT:

Enig artikel:

De provincieraad keurt het plaatsen van een overheidsopdracht voor technisch beheer van gebouwen goed en kiest als gunningswijze de onderhandelingsprocedure met bekendmaking. De provincieraad keurt de voorgelegde selectieleidraad goed.

LUIK 5: BIJLAGEN

De selectieleidraad
Lijst van sites

VOORZITTER.- Zijn daar tussenkomsten over? *Geen.*

Nr. 4/17 van de agenda

**Provinciale Overheidsopdrachten.
Toepassing artikel 43 §2 11° van het provinciedecreet.
Raamovereenkomst bouwkundig onderhoud.
Plaatsen van de opdracht, gunningswijze en selectieleidraad
Goedkeuring.**

Verslag van de deputatie

Situering van de opdracht

Deze raamovereenkomst is bedoeld voor alle gebouwen beheerd door het departement Logistiek, momenteel om en bij de 577 gebouwen samen goed voor zo'n 600.000m² vloeroppervlakte.

Onder de bouwkundige aspecten vallen onder andere: daken, buitenschil, binnenafwerking deuren en muren, geluidsweringen, branddeuren en brandcompartimentering, brandblussers, naamborden, signalisatie, buiteninfrastructuur, ...

Het bouwkundig onderhoud van deze gebouwen verloopt momenteel via een aantal raamcontracten en daarnaast ad hoc bestellingen.

Er wordt vastgesteld dat de markt momenteel formules aanbiedt die toelaten om de klantgerichtheid, wettelijkheid, efficiëntie en inzet van het eigen personeel te gaan verbeteren en optimaliseren. Met deze opdracht wordt gestreefd om inzake het bouwkundig onderhoud op die punten vooruitgang te boeken, in samenwerking met een externe consultant.

Naast deze opdracht wordt eveneens een gelijkaardige opdracht in de markt geplaatst voor technisch beheer van deze gebouwen. Beide opdrachten worden in nauw overleg voorbereid en worden op dezelfde datum aan de Provincieraad ter goedkeuring voorgelegd.

Deze twee overheidsopdrachten zijn tot stand gekomen binnen het project gebouwbeheer. Dat voorziet naast deze contracten nog heel wat andere nieuwigheden als resultaat: nieuwe methodes, nieuwe tools, nieuwe organisatievormen, etc. Dit alles is over een periode van meer dan twee jaar tot stand gekomen binnen diverse werkgroepen met inbreng van eigen medewerkers, externe consultants (MCS) en de directie. Het hele project staat onder begeleiding van een stuurgroep waarin diverse gebruikers van provinciale gebouwen en een extern expert zijn vertegenwoordigd.

Procedure

Deze opdracht voor werken wordt geplaatst via een onderhandelingsprocedure met bekendmaking, gelet op artikel 26 §2, 1° b) van de wet van 15 juni 2006 betreffende de overheidsopdrachten: het is niet mogelijk vooraf een globale prijs af te spreken voor de opdracht, aangezien teveel parameters in samenspraak met de verschillende inschrijvers dienen ingevuld te worden. Opeenvolgende onderhandelingsrondes zijn vereist om een optimale combinatie te vinden van gewenst prestatieniveau, de prijs die de aanbestedende overheid hiervoor zal dienen te betalen, en de wijze van samenwerking.

De onderhandelingsprocedure met bekendmaking houdt in dat de gunning van de opdracht in twee fasen verloopt:

In de eerste fase wordt de selectieleidraad gepubliceerd, waarna de geïnteresseerde kandidaten een aanvraag tot deelneming kunnen indienen.

In de tweede fase zullen de geselecteerde kandidaten uitgenodigd worden om op basis van het bestek een offerte in te dienen.

Momenteel wordt in samenwerking met de externe consultant aan het bestek gewerkt, dat eens afgewerkt aan de Provincieraad zal worden voorgelegd.

Percelen

Deze opdracht is verdeeld in volgende 4 percelen:

- perceel 1: sites met minstens één groot gebouw van een vergelijkbaar type, bijvoorbeeld scholen, musea, etc.
- perceel 2: sites met minstens één groot gebouw van een vergelijkbaar type, bijvoorbeeld scholen, musea, etc.
- perceel 3: sites met kleinere gebouwen, geografisch bij elkaar gelegen
- perceel 4: sites met kleinere gebouwen, geografisch bij elkaar gelegen

De concrete opdeling van de verschillende sites in percelen zal duidelijk worden gemaakt in het bestek. De opdeling zal in eerste instantie gebeuren op basis van grootte van de gebouwen:

- percelen 1 en 2 zullen de sites met gebouwen met een grote vloeroppervlakte (> 7.500 m²) omvatten;
- percelen 3 en 4 zullen de sites bevatten met de kleinere gebouwen (≤7.500 m²). Percelen 3 en 4 zijn vergelijkbaar qua totale vloeroppervlakte. De opdeling van de

verschillende ($\leq 7.500 \text{ m}^2$) gebouwen tussen deze percelen zal geografisch gebeuren.

Elke site (zie lijst in bijlage) zal in zijn totaliteit tot één perceel gerekend worden.

In deze fase van de overheidsopdracht (selectiefase) kan elke geïnteresseerde zich kandidaat stellen voor

- Ofwel 1 perceel naar keuze, grote of kleine gebouwen.
- Ofwel 1 perceel met sites met gebouwen met grote vloeroppervlakte in combinatie met 1 perceel met sites met kleinere gebouwen.

Indien een kandidaat wenst deel te nemen voor twee percelen, kan hij dus enkel deelnemen voor perceel 1 of 2 en perceel 3 of 4. Geenszins kan ingeschreven worden voor perceel 1 en 2 samen of perceel 3 en 4 samen.

Selectiecriteria

De kandidaten moeten voldoen aan volgende selectiecriteria:

De specifieke omzet inzake het bouwkundig onderhoud van gebouwen moet minstens 2,5 miljoen EUR bedragen indien de kandidaat wenst mee te dingen voor 1 perceel en minstens 5 miljoen EUR indien de kandidaat wenst mee te dingen voor 2 percelen.

Om zijn technische bekwaamheid aan te tonen moet de kandidaat minimaal referenties aantonen die gelijkaardig zijn in grootte (500.000,00 EUR per jaar) en scope (bouwkundig onderhoud) voor wat betreft recurrente dienstverlening, en die in uitvoering zijn of in uitvoering waren tijdens de voorbije 3 jaren:

Voor deelname aan perceel 1 of 2 minimum 2 referenties waarvan minstens één gebouw van boven de 7.500 m^2 vloeroppervlakte.

Voor deelname aan perceel 3 of 4 minimum 2 referenties m.b.t gebouwen minder dan 7.500 m^2 vloeroppervlakte waarbij vooral de scope, de aard van het onderhoud doorslaggevend is. Hier is de grootte van de gebouwen minder relevant.

Voor elk van de referenties moet de kandidaat de hoofdaannemer zijn.

Omvang en duur van de opdracht

Voorliggende opdracht heeft een initiële looptijd van 6 jaar, evenwel tweemaal verlengbaar met een periode van 12 maanden teneinde de overgang naar de volgende opdrachtnemer te overbruggen.

Deze termijn is bepaald op basis van economische overwegingen, gelet op de levenscyclus van de gebruikte materialen en installaties. Daarenboven moet de opdrachtnemer een aanzienlijke inspanning leveren op het vlak van rapportage, opmaak inventaris,... bij de opstart van de opdracht. In het geval van kortere looptijden kan het risico op een belangrijke uitgave in het kader van de totale waarborg bovendien te beperkt gespreid worden en lopen de kosten hiervoor dus op.

Het actueel beschikbare budget voor bouwkundig onderhoud binnen het departement Logistiek is benaderend 2 miljoen EUR. Toegepast op de voorziene

looptijd van 6 jaar levert dit een totaalbedrag van 12 miljoen EUR op. In de loop van de onderhandelingen zal duidelijk worden of een aanvaardbaar onderhoudsniveau kan worden bereikt met deze middelen.

Dit verslag werd door de deputatie goedgekeurd op 5 november 2015.

De provincieraad van Antwerpen,

Gelet op artikel 26 §2 1° b) van de wet overheidsopdrachten en bepaalde opdrachten voor werken, leveringen en diensten van 15 juni 2006;

Gelet op het koninklijk besluit betreffende de plaatsing van overheidsopdrachten klassieke sectoren van 15 juli 2011.

Overwegende dat het noodzakelijk is een raamovereenkomst voor bouwkundig onderhoud te plaatsen,

Op voorstel van de deputatie,

BESLUIT:

Enig artikel:

De provincieraad keurt het plaatsen van een overheidsopdracht voor bouwkundig onderhoud goed en kiest als gunningswijze de onderhandelingsprocedure met bekendmaking. De provincieraad keurt de voorgelegde selectieleidraad goed.

LUIK 5: BIJLAGEN

De selectieleidraad
Lijst van sites

VOORZITTER.- Zijn daar tussenkomsten over? *Geen.*

Dan leg ik de punten 4/16 en 4/17 samen voor ter stemming en de stemming is geopend.

Heeft iedereen zijn stem uitgebracht? Einde van de stemming.

62 leden hebben deelgenomen aan de stemming;

62 leden hebben ja gestemd.

De agendapunten 4/16 en 4/17 worden goedgekeurd met 62 stemmen ja.

VOORZITTER.- Ik stel voor de agendapunten 4/18 tot en met 4/26 met één stemming af te handelen. De raad stemt ermee in.

Nr. 4/18 van de agenda

Provinciale overheidsopdrachten.
Antwerpen. Plantijn Hogeschool. Campus wetenschap en techniek.
Leveren en plaatsen van zonnepanelen.
Ontwerp. Goedkeuring.
Verslag van de deputatie

In het budget 2015 werd krediet voorzien voor het leveren en plaatsen van zonnepanelen bij de campus wetenschap en techniek van de Plantijn Hogeschool te Antwerpen.

Aan uw raad wordt thans het ontwerp voor deze opdracht voor werken, vervat in de projectovereenkomst met de opdrachthoudende vereniging Imea te Deurne, Antwerpen, voorgelegd.

Voormelde overeenkomst vloeit voort uit de kaderovereenkomst met cvba Eandis voor het organiseren van ondersteuningsactiviteiten gericht op energiebesparingen en van de daartoe dienende investeringen op niveau van (hernieuwbare) energie en energie-efficiëntie ten behoeve van de provincie Antwerpen, zoals goedgekeurd door uw raad in vergadering van 25 november 2010 en geactualiseerd op 20 juni 2014 in functie van de betrokken opdrachthoudende vereniging.

Met het klimaatplan 2020 zet de provincie Antwerpen in op hernieuwbare energie. Zo werden reeds zonnepanelen geplaatst op de daken van de sites Plantijnhogeschool, campus Meistraat te Antwerpen, provinciaal vormingscentrum te Malle, Campus Vesta te Emblem, Ranst, PITO Stabroek en PTS, campus Mechelen. Ook de site van de nieuwe campus wetenschap en techniek voor de Plantijn Hogeschool te Antwerpen leent zich perfect tot dergelijke klimaatvriendelijke maatregel.

De kerncijfers voor het project zijn als volgt:

- plaatsing van 142 fotovoltaïsche panelen;
- totale oppervlakte van 230 m²;
- totale jaarlijkse verwachte energieproductie van circa 30.038 kWh;
- de installatie wordt uitgerust met 3 batterijsystemen en zal ingezet worden als didactisch instrument;
- de maximale kostenraming bedraagt exclusief meerwerken 101.503,44 EUR + 21.315,72 EUR (21% btw) = 122.819,16 EUR.

De investering heet een berekende terugverdientijd van circa 20 jaar.

De deputatie stelt uw raad voor voornoemd ontwerp goed te keuren en als wijze van gunnen van de opdracht voor werken de onderhandelingsprocedure zonder bekendmaking met raadpleging van uitsluitend de opdrachthoudende verenigingen Imea te Deurne, Antwerpen, vast te stellen, in toepassing van artikel 26, §1. 1°, f) van de wet overheidsopdrachten en bepaalde opdrachten voor werken, leveringen en diensten van 15 juni 2006 (feitelijk monopolie).

Het ontwerp is digitaal beschikbaar.

De deputatie keurde dit verslag in zitting van 5 november 2015 goed.

De provincieraad van Antwerpen,

Gelet op artikel 43.§2.11° van het provinciedecreet;

Overwegende dat in het budget 2015 krediet is voorzien voor het leveren en plaatsen van zonnepanelen bij de campus wetenschap en techniek voor de Plantijn Hogeschool te Antwerpen;

Op voorstel van de deputatie,

BESLUIT:

Enig artikel:

De provincieraad hecht goedkeuring aan het ontwerp voor het leveren en plaatsen van zonnepanelen bij de campus wetenschap en techniek van de Plantijn Hogeschool te Antwerpen, zoals vervat in het ontwerp van overeenkomst met de opdrachthoudende vereniging Imea te Deurne, Antwerpen, en stelt in toepassing van artikel 26, §1. 1°, f) van de wet overheidsopdrachten en bepaalde opdrachten voor werken, leveringen en diensten van 15 juni 2006 (feitelijk monopolie) als wijze van gunnen van deze opdracht voor werken de onderhandelingsprocedure zonder bekendmaking, met raadpleging van uitsluitend voormelde vereniging, vast.

VOORZITTER.- De heer Vollebergh heeft het woord.

De heer VOLLEBERGH.- Dank u, voorzitter.
Collega's,

Ik had een vraagje over punt 4/18 met betrekking tot die zonnepanelen. Ik begrijp de motivatie van het bestuur als men zegt dat dit om milieutechnische redenen gebeurt in het kader van hun klimaatplan. Ik heb wel minder begrip voor het feit dat de terugverdientijd 20 jaar is. Ik vraag mij dan eigenlijk af, die cellen zijn waarschijnlijk binnen 20 jaar versleten en moet dat vernieuwd worden, of dat daar rekening wordt gehouden met de afbraak van dat ding en de recyclage van die panelen. Wie dat dit doet en wie dat die rekening betaalt?

Ik had ook nog een technische vraag. Men schrijft: de investering is terugverdiend op 20 jaar. Maar ik ga er toch van uit, of men moet mij het tegendeel hier nu vertellen, dat de elektriciteitsrekening in de gebouwen die wij ter beschikking stellen aan de Artesis Plantin Hogeschool op zijn minst door de school betaald wordt en niet door ons. Ik vraag mij dan af als dat zo is, wat wij uitsparen. Want normaal betalen wij 0 EUR en nu betalen wij 122.000 EUR.

VOORZITTER.- Mevrouw Verhaert heeft het woord.

Mevrouw VERHAERT, gedeputeerde.- Wat de terugverdientijd betreft ga ik eens natrekken wanneer dit stuk precies is opgemaakt, en of daar in tussentijd een wijziging is gekomen gezien de elektriciteitsfacturen vandaag de dag ook anders lopen. Het zou kunnen

dat dit dan inderdaad een impact heeft op de terugverdientijd. Maar je moet je geen zorgen maken over de levensduur, want uit onze groepsaankoop zonnepanelen weten we dat de levensduur van die zonnepanelen vandaag de dag ruim langer zijn dan 20 jaar. Zelfs al zou het 20 jaar zijn, en dat ga ik even laten natrekken, het zou kunnen met de energieprijzen dat daar nu een wisseling in is gekomen, dan nog hebben we ruim genoeg om ze nog te laten functioneren. Wat de afbraak en recyclage betreft, dat is allemaal mee vervat in het geheel. Dat hoeven wij niet te doen. Dat is mee in de prijs inbegrepen. Wat de betaling betreft de energie dat moet ik nu eens even nakijken. Ik ga er inderdaad van uit dat de school dat betaalt, maar ik ga het even checken om zeker te zijn.

VOORZITTER.- De heer Vollebergh heeft het woord.

De heer VOLLEBERGH.- Daar staat of valt natuurlijk alles mee. Als de school de elektriciteitsrekening betaalt dan sparen wij hier 0 EUR. Dan mag uw terugverdientijd nog 200 jaar zijn. Die ga je nooit meer terugverdienen. Ik begrijp het wel, zoals in PITO Stabroek en PTS waar het ook gebeurd is. Dan kan ik daar nog begrip voor opbrengen. Maar ik begrijp niet dat wij dat nu doen voor de Artesis Plantin Hogeschool, want zij sparen elektriciteit uit, maar wij betalen hem nu.

Mevrouw VERHAERT, gedeputeerde.- Het blijven natuurlijk wel onze gebouwen. Ik ga het natrekken wat we precies hebben afgesproken inzake de betaling van de energie. Ik kan het u nu niet met zekerheid zeggen.

De heer VOLLEBERGH.- Dan vraag ik de verdaging van het punt.

Mevrouw VERHAERT, gedeputeerde.- Nee, dat gaan we niet doen. Dit is lang in de planning om het te doen. Het past ook perfect in ons klimaatplan om al ons patrimonium ook energieneutraal te maken op termijn. Het blijft ons patrimonium. Ik stel voor om dat niet te doen. Ik zou graag de stemming zien.

De heer VOLLEBERGH.- Sorry, maar heel de motivatie is opgebouwd op basis van uw terugverdientijd.

VOORZITTER.- U vraagt de verdaging van dit punt. Dan stemmen wij eerst over de verdaging van dit punt.

Diegenen die ja stemmen zeggen dat het op de agenda blijft.

Diegenen die nee stemt zegt om het af te voeren.

De stemming is geopend.

Heeft iedereen zijn stem uitgebracht? Einde van de stemming.

65 leden hebben deelgenomen aan de stemming;

51 leden hebben ja gestemd;

6 leden hebben nee gestemd;

8 leden hebben zich onthouden.

Goedgekeurd wordt met 51 stemmen ja, 6 nee en 8 onthoudingen het voorstel om dit punt op de agenda te houden. Het voorstel 4/18 blijft op de agenda.

De heer VOLLEBERGH.- Voorzitter, u mag dan de onthouding noteren voor onze fractie op dit punt.

Nr. 4/19 van de agenda

**Provinciale overheidsopdrachten.
Antwerpen. Onze-Lieve-Vrouwekathedraal. Restauratie.
Restauratie en herinrichting Sint-Janskapel,
renovatie sanitair Jan Blomstraat en herorganisatie inkom.
Ontwerp. Goedkeuring.**

Verslag van de deputatie

In de meerjarenplanning werd voor het aandeel ten laste van de provincie Antwerpen krediet voorzien voor de restauratie en herinrichting van de Sint-Janskapel, renovatie sanitair aan de Jan Blomstraat en herorganisatie van de inkom bij de restauratie van de Onze-Lieve-Vrouwekathedraal te Antwerpen.

Aan uw raad wordt thans het ontwerp voor deze opdracht voor werken voorgelegd, opgemaakt door bvba Steenmeijer Architecten te Antwerpen, en omvattende bijzonder bestek, gedetailleerde en samenvattende opmeting, kostenraming en plannen.

Het ontwerp voorziet in de restauratie en herinrichting van de Sint-Janskapel, het renoveren van het sanitair zijde Jan Blomstraat en de herorganisatie van de inkomzone van de kathedraal. De huidige inkomzone bevindt zich achter het zuidportaal in de westgevel. De ontvangstruimte binnen is erg klein. Bovendien situeert de uitgang van de bookshop zich in dezelfde ruimte. Om het bezoekersparcours vlotter te laten lopen wordt de inkomzone met onthaalbalie verplaatst naar de zone achter het noordportaal van de westgevel. Het bezoekersparcours wordt tegelijkertijd uitgebreid met enkele annexen van de kathedraal. De Sint-Janskapel, die zich in één van de annexen van de kathedraal bevindt, wordt heringericht als bezoekersruimte waar bezoekers even kunnen verpozen. De ruimtes boven en naast de Sint-Janskapel worden eveneens opgefrist. Deze worden gebruikt door het personeel van de kathedraal (kleedruimtes, burelen, atelier, ...). Het sanitair aan de Jan Blomstraat, dat zich naast de bookshop bevindt, wordt omgevormd tot sanitair dat gebruikt kan worden door bezoekers van de kathedraal. Het wordt integraal toegankelijk gemaakt (het vloerniveau wordt aangepast) en er wordt tevens een sanitair voor mindervaliden voorzien.

Het renoveren van het sanitair aan de Jan Blomstraat maakt deel uit van het integraal project ter verbetering van de ontsluiting voor de bezoekers. Tot nog toe werden de lokalen aan de Jan Blomstraat gebruikt door het personeel van de kathedraal, maar nu wordt het een publiek sanitair (voor de bezoekers).

De lokalen aan de Jan Blomstraat situeren zich strikt gezien niet in de kathedraal maar wel in een pand palend aan de kathedraal, dat wel eigendom is van de kerkfabriek. Omdat de provincie Antwerpen wettelijk enkel de restauratie voor de kathedraal moet bekostigen, werd aan de kerkfabriek gevraagd om de som voor de inrichting van het sanitair voor haar rekening te nemen. Zij ging hiermee akkoord.

De kostenraming van deze werken bedraagt 718 746,53 EUR + 150 936,77 EUR (21 % btw) = 869 683,30 EUR waarvan 108 940,37 EUR (incl. btw) ten laste is van de kerkfabriek.

De deputatie stelt uw raad voor om voornoemd ontwerp goed te keuren en als wijze van gunnen van de opdracht voor werken de open aanbesteding vast te stellen.

Het ontwerp is digitaal beschikbaar.

De deputatie keurde dit verslag goed in zitting van 5 november 2015.

De provincieraad van Antwerpen,

Gelet op artikel 43.§2.11° van het provinciedecreet;

Gelet op de inschrijving in de meerjarenplanning van krediet voor het aandeel ten laste van de provincie Antwerpen voor de restauratie en herinrichting van de Sint-Janskapel, renovatie sanitair aan de Jan Blomstraat en herorganisatie van de inkom bij de restauratie van de Onze-Lieve-Vrouwekathedraal te Antwerpen;

Op voorstel van de deputatie,

BESLUIT:

Enig artikel:

De provincieraad hecht goedkeuring aan het ontwerp voor de restauratie en herinrichting van de Sint-Janskapel, renovatie sanitair aan de Jan Blomstraat en herorganisatie van de inkom bij de restauratie van de Onze-Lieve-Vrouwekathedraal te Antwerpen, opgemaakt door bvba Steenmeijer Architecten te Antwerpen, en stelt als wijze van gunnen van deze opdracht voor werken de open aanbesteding vast.

VOORZITTER.- Zijn daar tussenkomsten over? *Geen.*

Nr. 4/20 van de agenda

**Provinciale overheidsopdrachten.
Antwerpen. Zilver- en Diamantmuseum.
Renovatie gebouwen Suikerrui en Gildekamersstraat.
Ontwerpopdracht. Vermeerdering ereloon. Goedkeuring.
Verslag van de deputatie**

In vergadering van 27 maart 2014 keurde uw raad het ontwerp goed voor de renovatie van de gebouwen Suikerrui en Gildekamersstraat te Antwerpen ten behoeve van het nieuwe Zilver- en Diamantmuseum, opgemaakt door de dienst Infrastructuur en Vastgoed, met de open offerteaanvraag als wijze van gunnen voor deze opdracht voor diensten.

In zitting van 28 augustus 2014 besliste de deputatie deze ontwerpopdracht te gunnen aan thv Wit architecten - 8Office architects te Kontich voor de prijs van 658.397,99 EUR, berekend op basis van een geraamd projectbudget van 4.485.000,00 EUR (bedragen incl. btw).

Tijdens het uitwerken van het voorontwerp kwam een samenwerking met de stad Antwerpen tot stand, die een belangrijke scope- en budgetwijziging tot gevolg heeft. De museale werking van het zilver- en diamantmuseum zal verruimd worden met een diamantbelevingscentrum.

Het oorspronkelijke projectbudget van 5.750.000,00 EUR is te verhogen met 3.000.000,00 EUR door de inbreng van de stad Antwerpen en met 1.000.000,00 EUR door de inbreng van de APB MEJD (bedragen incl. btw en erelonen). Dit geeft een totaalbudget van 9.750.000,00 EUR, incl. btw en erelonen.

Aan uw raad wordt thans het voorontwerp voor de opdracht voor werken voor bedoelde renovatie ter kennisname voorgelegd, opgemaakt door voornoemde ontwerper en omvattende concepten, plannen en kostenraming (zie bijlage1409-VO2-151012.pdf).

De kostenraming bij het voorontwerp bedraagt 7.896.849,18 EUR, incl. btw en excl. erelonen. Het totaal ereloon hierbij bedraagt dan 1.156.888,40 EUR incl. btw. Het totaal vereiste budget bedraagt dan thans 9.053.737,58 EUR incl. btw en erelonen.

Mede door de integratie van het diamantbelevingscentrum, werd in het nieuwe ontwerp de verbetering van de omstandigheden voor tentoonstellingen opgenomen, voornamelijk relatieve vochtigheid en regeling van UV-licht, alsook de ingrijpende renovatie van het pand nr. 5 in de Gildekamersstraat, teneinde de oppervlakte museale ruimte te vergroten.

Bij Toerisme Vlaanderen is een subsidieaanvraag ingediend. De subsidie zal aangewend worden voor de scenografie van het zilver- en diamantmuseum en de diamantbeleving. Deze scenografie valt buiten de ontwerpopdracht en buiten de opdracht van de renovatiewerken.

Het bijkomend bedrag aan erelonen van 1.156.888,40 EUR – 658.397,99 EUR of 498.490,41 EUR is meer dan 10% hoger dan het initieel opdrachtbedrag van de

dienstenopdracht, zodat deze bijkomende uitgave voor goedkeuring aan uw raad dient voorgelegd te worden.

De deputatie keurde dit verslag goed in zitting van 5 november 2015.

De provincieraad van Antwerpen,

Gelet op het besluit van de provincieraad, genomen in vergadering van 27 juni 2013, betreffende de vaststelling van de opdrachten die als opdrachten van dagelijks bestuur worden beschouwd in de zin van artikel 43.§2.9° en 11° van het provinciedecreet;

Op voorstel van de deputatie,

BESLUIT:

Enig artikel:

De provincieraad hecht goedkeuring aan de bijkomende erelonen voor een bedrag van 498.490,41 EUR (incl. btw) door een uitbreiding van de projectomvang voor de ontwerpopdracht voor de renovatie van de gebouwen Suikerrui en Gildekamersstraat te Antwerpen ten behoeve van het nieuwe Zilver- en Diamantmuseum, gegund aan thv Wit architecten - 8Office architects te Kontich.

De provincieraad neemt kennis van het voorontwerp voor de opdracht voor werken voor voornoemde renovatie, opgesteld door voormelde ontwerper.

VOORZITTER.- Zijn daar tussenkomsten over? *Geen.*

Nr. 4/21 van de agenda

**Antwerpen. Provinciaal instituut PIVA.
Renovatie van de bakkerijafdeling.
Perceel 1: bouwwerken. Dading. Goedkeuring.
Verslag van de deputatie**

In zitting van 15 mei 2008 besliste de deputatie de opdracht voor werken voor perceel 1: bouwwerken bij de renovatie van de bakkerijafdeling van het provinciaal instituut PIVA te Antwerpen te gunnen aan nv Bouwbedrijf VMG-De Cock te Sint-Niklaas voor een bedrag van 2.915.231,58 EUR (incl. btw).

Op 6 juli 2010 werd voor fase 2 van deze opdracht een proces-verbaal van weigering van voorlopige oplevering opgemaakt.

Omdat de opdrachtnemer weigerde om alle ernstige gebreken bij deze werf weg te werken, waardoor een voorlopige oplevering van de werken onmogelijk bleef en hij aldus in gebreke bleef, besliste de deputatie in zitting van 7 oktober 2010 de opdracht eenzijdig te verbreken, als maatregel van ambtswege.

Na dagvaarding in kort geding van de provincie Antwerpen door nv Bouwbedrijf VMG-De Cock werd door de Rechtbank van Eerste Aanleg van Antwerpen op 13 mei 2011 een deskundigenonderzoek bevolen waarbij de heer Bert Robaye te Wilrijk, Antwerpen, aangesteld werd als deskundige.

Na meer dan vier jaar bleven van de lange lijst van de opmerkingen opgenomen in de staat van bevinding van 5 november 2010 volgens de vaststelling gedaan op 21 april 2015 nog slechts een paar opmerkingen over. Bijgevolg stemde de deputatie in zitting van 30 juli 2015 ermee in dat voornoemde vaststelling beschouwd werd als voorlopige oplevering van deze fase en nam zij kennis van het hiervoor opgestelde proces-verbaal. Tevens machtigde de deputatie vrijgave van de eerste helft van de hiervoor gestelde borgtocht, vastgesteld op 35.580,00 EUR.

Na overleg met de opdrachtnemer omtrent de eindafrekening van de werken werd een minnelijke regeling mogelijk geacht, waardoor aan uw raad thans wordt voorgesteld in te stemmen met het opgemaakte dadingsvoorstel.

De opdrachtnemer heeft steeds betwist dat de werken laattijdig beëindigd waren omdat de lokalen door de school – noodzakelijk in de organisatie van de school – tijdig in gebruik zijn genomen. Door de laattijdigheid in het oplossen van de openstaande punten heeft de school echter heel veel hinder ondervonden in haar werking, vooral door de gebrekkige uitvoering van de koel- en vriescellen. Rekening houdend met beide voorgaande elementen, wordt aan uw raad voorgesteld in het kader van de dadingsovereenkomst de opdrachtnemer gedeeltelijke teruggave van boete wegens laattijdige uitvoering te verlenen in toepassing van artikel 17 §1.2° van de bijlage, houdende de algemene aannemingsvoorwaarden voor de overheidsopdrachten voor aanneming van werken, leveringen en diensten en voor de concessies voor openbare werken, bij het koninklijk besluit van 26 september 1996 tot bepaling van de algemene uitvoeringsregels van de overheidsopdrachten en van de concessies voor openbare werken en aldus nog 18.115,00 EUR boete toe te passen in plaats van de maximale boete van 69.727,12 EUR.

Door voormelde betwistingen werd het saldo van de opdracht laattijdig betaald, meer dan vijf jaar na de uitvoering, waardoor de verwijlinteressen thans ruim 50.000,00 EUR bedragen. Bij de opmaak van de dading werd dit bedrag teruggebracht naar 30.000,00 EUR, gelet op de gebrekkige uitvoering van de werken.

In het dadingsvoorstel is tevens opgenomen dat beide partijen elk de helft van de expertisekosten ten laste nemen en dat het saldo van de borgtocht wordt vrijgegeven.

Rekening gehouden met voormelde elementen en het saldo van de nog niet betaalde werken, wordt voorgesteld 89.444,99 EUR te betalen aan nv Bouwbedrijf VMG-De Cock voor slot van alle rekeningen. De verschuldigde btw op de uitgevoerde werken ten bedrage van 16.287,60 EUR wordt betaald in het kader van de regeling BTW-medecontractant.

Als gevolg hiervan bedraagt de totale waarde van de opdracht 3.179.277,92 EUR (incl. btw en na aftrek van boetes).

Bij de start van de betwistingen vorderde de opdrachtnemer een bedrag van 3.691.116,84 EUR (incl. btw) of 511.838,92 EUR meer dan uiteindelijk zal betaald worden. Gelet op dit grote verschil in het voordeel van de provincie Antwerpen wordt aan uw raad voorgesteld in te stemmen met de dadingsovereenkomst.

Dit verslag werd door de deputatie goedgekeurd in zitting van 5 november 2015.

De provincieraad van Antwerpen,

Op voorstel van de deputatie;

BESLUIT:

Enig artikel:

Goedkeuring wordt gehecht aan de dading met nv Bouwbedrijf VMG-De Cock te Sint-Niklaas voor de opdracht voor werken voor perceel 1: bouwwerken voor de renovatie van de bakkerijafdeling van het provinciaal instituut PIVA te Antwerpen.

VOORZITTER.- De heer Vollebergh heeft het woord.

De heer VOLLEBERGH.- Bij de punten 4/20, 4/22, 4/23 en 4/24 mag u onze onthouding noteren.

VOORZITTER.- De heer Caals heeft het woord.

De heer CAALS.- Voorzitter, ik vroeg al enthousiast het woord bij punt 4/20, maar u zat in een soort roes om alles af te ratelen zonder te kijken.

Gelieve dus toch af en toe eens rond te kijken, want het zou kunnen dat er opmerkingen uit de raad komen.

Maar ten gronde, voorzitter, bij punt 4/20 zullen wij als fractie tegenstemmen. Dat heeft sowieso te maken met onze tegenstem ook op de samenwerkingsovereenkomst tussen de stad Antwerpen, de provincie en het APB. Maar het heeft ook te maken met de manier waarop deze beslissing wordt geagendeerd. Eigenlijk vinden we het niet correct. Het is een 'gesaucisoneerde' beslissing geworden. Ik lust wel graag saucisse, maar niet op deze manier.

We hebben in juni als APB de tripartite samenwerkingsovereenkomst goedgekeurd. Dan was er een vergetelheid. Dat hebben we in oktober dan nog eens goedgekeurd vanuit de provincie. Maar we hadden toch wel heel graag gezien dat ook deze beslissing dan in oktober was meegenomen, want van deze beslissing is eigenlijk al geweten dat het noodzakelijk was na de goedkeuring van de tripartite overeenkomst in juni. Zo menen we dat de raad niet de volledige informatie heeft gekregen over de tripartite overeenkomst. Want wat staat daarin? Dat de stad extra middelen voorziet voor het museum. Er staat nergens in wie de meerkost draagt voor de ontwerper, een lineaire kost bij de investering. Nu blijkt dat het gevolg van de investering van de stad is dat wij meer kosten betalen voor de ontwerper. Voor ons is dat een fundamenteel deel van de tripartite samenwerkingsovereenkomst. Wij hadden dat graag in één stemming voorgelegd gekregen. Maar nog eens, wij houden ons aan de stemming van de tripartite overeenkomst, en wij stemmen tegen.

VOORZITTER.- De heer Merckx heeft het woord.

De heer MERCKX.- Onze fractie gaat bij de naamstemming ja stemmen voor het geheel, maar nee voor het punt 4/20 omdat wij ten gronde met het project niet akkoord zijn. De totale kostprijs gaat oplopen tot 20 miljoen. Dat weten we nu al. Natuurlijk is het normaal

als de stad Antwerpen, die zo zwaar op personeel saneert, en ook onze armlastige provincie, respectievelijk vinden dat ze voor zo'n project nog 3 miljoen extra kunnen vrijmaken. Voor onze provincie is dat 1 miljoen extra. Dat is hun zaak. Maar wij zijn daar totaal niet mee akkoord, als wij voor ogen houden wat voor mooie sociale dingen er allemaal gesneuveld zijn.

Het is dan wel normaal natuurlijk dat het ereloon van de architect in verhouding stijgt. Maar zoveel geld voor een promostand van Antwerp World Diamond Center kan voor ons niet.

VOORZITTER.- De heer Van Eetvelt heeft het woord.

De heer VAN EETVELT.- Ook voor onze fractie een onthouding. Enerzijds omwille van de argumentatie van collega Caals, maar anderzijds ook omwille van het argument. Zoals er ook in de commissie al is naar voor gebracht wordt het hier echt wel een volledig nieuwe opdracht, omdat het opdrachtbudget enorm is toegenomen. En wij stellen ons ook vragen bij de juridische correctheid van deze wijziging van die opdracht.

Nr. 4/22 van de agenda

Provinciale overheidsopdrachten.
Brasschaat. Sportcentrum Peerdsbos. Verplaatsen van
een sportveld in kunstgras en uitbreiden van
een bestaande parking. Ontwerp. Goedkeuring.
Verslag van de deputatie

Voor goedkeuring door uw raad ligt het ontwerp voor, voor de opdracht voor werken voor het vernieuwen en verplaatsen van een kunstgrasveld en het aanpassen en uitbreiden van een bestaande parkeerzone in het Sportcentrum Peerdsbos te Brasschaat, opgemaakt door de dienst Infrastructuur en Vastgoed, en omvattende bijzonder bestek, samenvattende opmeting, kostenraming en plannen.

De opdracht omvat het opbreken van het kunstgrasveld en de tennisterreinen met bijhorende elementen, het plaatsen van een drainage en het herprofileren en aanvullen van het funderingsmateriaal alsook het plaatsen van een nieuwe kunstgrasmat met een hoogte van 40 mm, met een opvulling van zand en kurk en ingewerkte belijningen.

Daarnaast wordt de parkeerzone aangepast en uitgebreid: de betonstraatsteenverhardingen worden uitgedroogd, delen van de speeltuin en een drankenhut worden afgebroken en de uitbreiding van de parking wordt aangelegd in asfalt en betongrasdallen.

De kostenraming van deze werken bedraagt 668.249,05 EUR + 140.332,30 EUR (21 % btw) = 808.581,35 EUR.

De werken die betrekking hebben op het kunstgrasveld worden gefinancierd door APB Sport; de werken in verband met de aanleg van een parking worden gefinancierd door Provincie Antwerpen. In de meerjarenplanning is hiervoor krediet voorzien.

De deputatie stelt uw raad voor om voornoemd ontwerp goed te keuren en als wijze van gunnen van de opdracht voor werken de open aanbesteding vast te stellen.

Het ontwerp is digitaal beschikbaar.

De deputatie keurde dit verslag goed in zitting van 5 november 2015.

De provincieraad van Antwerpen,

Gelet op artikel 43.§2.11° van het provinciedecreet;

Gelet op de inschrijving in de meerjarenplanning van krediet voor het aanpassen en uitbreiden van een bestaande parkeerzone in het Sportcentrum Peerdsbos te Brasschaat;

Gelet op de financiering door APB Sport van het vernieuwen en verplaatsen van een kunstgrasveld in voormeld sportcentrum;

Op voorstel van de deputatie,

BESLUIT:

Enig artikel:

De provincieraad hecht goedkeuring aan het ontwerp voor het verplaatsen van een sportveld in kunstgras en het uitbreiden van een parking in het Sportcentrum Peerdsbos te Brasschaat, opgemaakt door de dienst Infrastructuur en Vastgoed, en stelt als wijze van gunnen van deze opdracht voor werken de open aanbesteding vast.

VOORZITTER.- Zijn daar tussenkomsten over? *Geen.*

Nr. 4/23 van de agenda

**Provinciale overheidsopdrachten.
Turnhout. Cultuurhuis de Warande.
Renovatie van de eerste podiumzaal. Ontwerpopdracht.
Bijkomende uitgaven. Goedkeuring.
Verslag van de deputatie**

In vergadering van 26 september 2013 hechtte uw raad goedkeuring aan het ontwerp voor de ontwerpopdracht voor de renovatie van de eerste podiumzaal van het Cultuurhuis de Warande te Turnhout, opgemaakt door de dienst Infrastructuur en Vastgoed, met de open offerteaanvraag als wijze van gunnen en met een kostenraming voor deze diensten van 1.157.000,00 EUR + 242.970,00 EUR (21 % btw) = 1.399.970,00 EUR, berekend op basis van een bouwbudget van 8.551.102,06 EUR (excl. btw).

In zitting van 10 juli 2014 besliste de deputatie voornoemde ontwerpopdracht te gunnen aan bvba Architects in Motion te Turnhout voor 802.914,27 EUR (bedrag incl. btw), berekend op basis van voornoemd bouwbudget.

In zitting van 11 december 2014 besliste de deputatie de bijkomende diensten 'stoelenplan en zichtlijnenstudie' en 'destructief onderzoek gevel' bij voornoemde ontwerpopdracht te gunnen aan voornoemde ontwerper voor een totaal bedrag van 19.445,55 EUR (incl. btw).

In een ander verslag aan uw raad in vergadering van heden wordt het ontwerp voor de bouwwerken voorgelegd met een kostenraming van 7.487.490,66 EUR + 1.572.373,04 EUR (21% btw) = 9.059.863,70 EUR en worden de overige delen van het project aangekondigd met volgende voorlopige kostenramingen (bedragen excl. btw):

- toneeltechnische installaties - 1.998.500,00 EUR;
- nieuwe dimmerinstallatie voor de toneelverlichting - 72.000,00 EUR;
- nieuwe theaterstoelen volgens het nieuwe stoelenplan - 324.510,00 EUR;
- nieuwe voordoek en de toneeldoeken op de scene - 87.400,00 EUR.

Het totale projectbudget wordt aldus voorlopig geraamd op 9.969.900,66 EUR + 2.093.679,14 EUR (21 btw) = 12.063.579,80 EUR.

Als gevolg van deze stijging en de bijkomende diensten bedraagt de kostenraming van de ontwerpopdracht thans 789.734,99 EUR + 165.844,35 EUR (21% btw) = 955.579,34 EUR.

Omdat door de totale stijging van 152.665,07 EUR (incl. btw) ten opzichte van het gunningsbedrag van de dienstenopdracht de waarde van de dienstenopdracht meer dan 10% hoger wordt dan het gunningsbedrag, dienen de niet eerder door de deputatie goedgekeurde bijkomende uitgaven voor een bedrag van 133.219,52 EUR voor goedkeuring voorgelegd aan uw raad.

Dit verslag werd door de deputatie goedgekeurd in zitting van 5 november 2015.

De provincieraad van Antwerpen,

Gelet op het besluit van de provincieraad, genomen in vergadering van 17 juni 2013, betreffende de invulling van het begrip dagelijks bestuur in de zin van artikel 43.§2.9° en 11° van het provinciedecreet;

Op voorstel van de deputatie,

BESLUIT:

Enig artikel:

De provincieraad keurt de bijkomende erelonen goed voor een bedrag van 133.219,52 EUR (incl. btw) ingevolge de stijging van het bouwbudget bij de ontwerpopdracht voor de renovatie van het eerste podiumgebouw van Cultuurhuis de Warande te Turnhout, opgedragen aan bvba Architects in Motion te Turnhout.

VOORZITTER.- De heer Schoofs heeft het woord.

De heer SCHOOFS.- Collega's, de Warande is een moeilijk verhaal. Ik denk dat iedereen in deze zaal dat beseft. De gedeputeerde moet mij maar tegenspreken, maar ik denk dat wij op dit moment met het APB De Warande een beetje in een impasse aan het geraken zijn. In die zin dat de stad Turnhout naar mijn aanvoelen niet gretig is om het APB over te nemen,

omdat dit een zware dobber is om dit op uw begroting als stad over te nemen. Weliswaar staan daar middelen tegenover, maar zijn die middelen voldoende? Dat is een vraagteken, denk ik. Ik kan begrijpen dat het stadsbestuur daar toch ook wel naar Vlaanderen kijkt en naar de provincie.

De renovatie op zich, daar kan ik inkomen, want als je een stuk patrimonium overdraagt van de ene overheid naar de andere dan gebiedt het fatsoen om dat te doen in een redelijke staat. Dat gebeurt bij de wegen van de Vlaamse overheid. Dat is ook gebeurd bij de wegen van de provincie bij de overdracht naar de gemeenten. Dus ik denk dat we daar een historische plicht hebben om dat in een redelijke staat te brengen als we dat pand afstoten.

De voorliggende plannen zijn iets meer dan een renovatie. Ik denk dat u het met mij eens is dat dit een toch wel een beetje uit de voegen gebarsten renovatie is. Ik denk dat dit in het kader van een overdracht bij een twijfelend bestuur heel veel vragen oproept. Wij zijn bereid om constructief in dat debat mee te stappen, maar ik zou toch bij deze enige voorzichtigheid aan de dag willen leggen. Wij gaan ons onthouden.

Nr. 4/24 van de agenda

Provinciale overheidsopdrachten.
Turnhout. Cultuurhuis de Warande.
Renovatie van de eerste podiumzaal. Bouwwerken.
Ontwerp. Goedkeuring.
Verslag van de deputatie

In zitting van 10 juli 2014 besliste de deputatie de ontwerpopdracht voor de renovatie van de eerste podiumzaal van Cultuurhuis de Warande te Turnhout te gunnen aan bvba Architects in Motion te Turnhout voor een op basis van het geraamd projectbudget van 10.346.833,49 EUR berekende prijs van 802.914,27 EUR (bedragen incl. btw).

In de meerjarenplanning werd krediet voorzien voor de bouwwerken bij dit project.

Thans ligt het ontwerp voor deze opdracht voor werken voor, opgemaakt door voornoemde ontwerper, en omvattende bijzonder bestek, gedetailleerde en samenvattende opmeting, kostenraming en plannen.

Het ontwerp voorziet in het renoveren van de eerste podiumzaal "de Warande" en de nieuwbouw van een servicegebouw gekoppeld aan de bestaande schouwburg.

Het deel renovatie omvat:

- het bouwfysisch in orde brengen van de gevels;
- het vernieuwen om veiligheidsredenen van de trekkenwand;
- het vergroten van het speelvlak;
- het in orde brengen van de brandveiligheid;
- het vernieuwen van de technische installaties;
- het uitwerken van een nieuw stoelenplan om de capaciteit van de zaal iets te verhogen.

In het nieuwbouwgedeelte zullen volgende functies worden opgenomen:

- laden en lossen van theatermateriaal;

- afvalmanagement;
- opslag;
- artiestenfoyer;
- kleedruimtes;
- bar/lounge;
- sanitair.

Het bijzonder bestek omvat in hoofdzaak:

- sloopwerken;
- grondwerken en funderingen;
- ruwbouwwerken;
- dak- en gevelwerken;
- binnenaafwerking;
- restauratiewerken;
- technische installaties elektriciteit, verwarming, sanitair en liften;
- omgevingswerken.

De kosten van deze werken worden geraamd op 7.487.490,66 EUR + 1.572.373,04 EUR (21% btw) = 9.059.863,70 EUR.

Naast de bouwwerken maken volgende onderdelen nog deel uit van het totale project (bedragen excl. btw):

- theatertechnieken: toneeltechnische installaties, zoals automatische trekkenwand, 1e en 2e lichtbrug in de zaal, zaaltrekken, orkestbak, e.d. met een voorlopige raming van 1.998.500,00 EUR;
- theaterverlichting: nieuwe dimmerinstallatie voor de toneelverlichting met een voorlopige raming van 72.000,00 EUR;
- theaterstoelen: nieuwe theaterstoelen volgens het nieuwe stoelenplan met een voorlopige raming van 324.510,00 EUR;
- theaterstoffering: nieuwe voordoek en de toneeldoeken op de scene met een voorlopige raming van 87.400,00 EUR.

De ontwerpen voor deze opdrachten zullen te gepasten tijde voor goedkeuring worden voorgelegd.

De deputatie stelt uw raad voor om het ontwerp voor de bouwwerken goed te keuren en als wijze van gunnen van deze opdracht voor werken de open aanbesteding vast te stellen.

Het ontwerp is digitaal beschikbaar.

De deputatie keurde dit verslag goed in zitting van 5 november 2015.

De provincieraad van Antwerpen,

Gelet op artikel 43.§2.11° van het provinciedecreet;

Gelet op de inschrijving in de meerjarenplanning van een krediet voor de renovatie van de eerste podiumzaal van Cultuurhuis de Warande te Turnhout;

Op voorstel van de deputatie,

BESLUIT:

Enig artikel:

De provincieraad hecht goedkeuring aan het ontwerp voor de bouwwerken bij de renovatie van de eerste podiumzaal van Cultuurhuis de Warande te Turnhout, opgemaakt door bvba Architects In Motion te Turnhout, en stelt als wijze van gunnen van deze opdracht voor werken de open aanbesteding vast.

VOORZITTER.- Zijn daar tussenkomsten over? *Geen.*

Nr. 4/25 van de agenda

**Provinciale overheidsopdrachten.
Boom. Provinciaal recreatiedomein De Schorre.
De Blauwe Halte. Bouwen van een toeristisch belevingspunt
met integratie van historische relictten. Ontwerpoperdracht.
Vermeerdering ereloon. Goedkeuring.
Verslag van de deputatie**

In vergadering van 27 november 2014 keurde uw raad het ontwerp goed voor de ontwerpoperdracht voor het bouwen van een toeristisch belevingspunt met integratie van historische relictten bij het project De Blauwe Halte in het provinciaal recreatiedomein De Schorre te Boom, opgemaakt door de dienst Infrastructuur en Vastgoed, met de vereenvoudigde onderhandelingsprocedure met bekendmaking als wijze van gunnen voor deze opdracht voor diensten.

In zitting van 23 april 2015 besliste de deputatie deze ontwerpoperdracht te gunnen aan thv Kros - Antea Group te Antwerpen voor de prijs van 95.000,00 EUR, berekend op basis van een geraamd projectbudget van 1.000.000,00 EUR (bedragen incl. btw).

Aan uw raad wordt thans voor goedkeuring een aangepast geraamd bedrag van 132.600,31 EUR (incl. btw) van het ereloon bij deze ontwerpoperdracht voorgelegd, als gevolg van een stijging van het projectbudget.

Op basis van een globaal programma van eisen en een eerste visuele controle van de projectsite, met in het bijzonder de bestaande ringoven, werd bij het houden van voornoemde procedure voor de aanstelling van de ontwerper een budget van 1.000.000,00 EUR incl. btw en excl. erelonen voorzien. In deze ontwerpoperdracht werd de ontwerper gevraagd om een aantal onzekerheden nader te onderzoeken, namelijk:

- het programma van eisen diende in het kader van de ontwerpoperdracht nog verder verfijnd te worden;
- de precieze staat van ringoven en schouw moet tijdens de ontwerpoperdracht nog verder worden onderzocht;
- wat er stedenbouwkundig wel of niet kan moet tijdens de ontwerpoperdracht verder worden uitgeklaard met de vergunningverlenende overheden.

Tijdens het ontwerpproces werden bovenstaande onzekerheden verder onderzocht. Zo werd het programma van eisen nader uitgewerkt. Hieruit bleek dat het oorspronkelijk voorziene aantal m² binnenruimte van de horeca en fietsbeleving

verhoogd diende te worden om beide afzonderlijk van elkaar goed te kunnen laten functioneren. Om aan de stedenbouwkundige voorschriften te voldoen wordt een deel van het programma ondergronds voorzien waardoor er ca. 200 m² bruto oppervlakte bijkomt. Om de beleving in de ringoven te optimaliseren en tot zijn recht te laten komen, dient deze grondiger gerenoveerd te worden dan oorspronkelijk voorzien.

Daarnaast dient in overleg met het Team Beleid Natuur & Landschap een otter- en beverstrook voorzien te worden. Deze vraag werd mee opgenomen in het ontwerp, waardoor de omgevingsaanleg aangepast dient te worden.

De aangepaste raming bedraagt nu 1.395.792,78 EUR incl. btw en excl. erelonen en valt dus binnen het budget van 1.656.000,00 EUR incl. btw en excl. erelonen voorzien in de meerjarenplanning.

In de meerjarenplanning werd voor de erelonen 150.000,00 EUR incl. btw ingeschreven. Op basis van de aangepaste raming bedraagt het ereloon 132.600,31 EUR incl. btw.

Dit bedrag is meer dan 10% hoger dan het initieel opdrachtbedrag van de dienstenopdracht, zodat deze wijziging voor goedkeuring aan uw raad dient voorgelegd te worden.

De deputatie keurde dit verslag goed in zitting van 5 november 2015.

De provincieraad van Antwerpen,

Gelet op het besluit van de provincieraad, genomen in vergadering van 27 juni 2013, betreffende de vaststelling van de opdrachten die als opdrachten van dagelijks bestuur worden beschouwd in de zin van artikel 43.§2.9° en 11° van het provinciedecreet;

Op voorstel van de deputatie,

BESLUIT:

Enig artikel:

De provincieraad hecht goedkeuring aan het aangepast geraamd bedrag van 132.600,31 EUR (incl. btw) van het ereloon bij de ontwerpopdracht voor het bouwen van een toeristisch belevingspunt met integratie van historische relictten bij het project De Blauwe Halte in het provinciaal recreatiedomein De Schorre te Boom, gegund aan thv Kros - Antea Group te Antwerpen.

VOORZITTER.- Zijn daar tussenkomsten over? *Geen.*

Nr. 4/26 van de agenda

Provinciale overheidsopdrachten.
Mechelen. Provinciaal sport- en recreatiecentrum De Nekker.
Renovatie van de sporthal. Fase 1.
Ontwerp. Goedkeuring.
Verslag van de deputatie

In de meerjarenplanning werd krediet voorzien voor fase 1 van de renovatie van de sporthal in het provinciaal sport- en recreatiecentrum De Nekker te Mechelen.

In vergadering van 30 april 2014 keurde uw raad het ontwerp goed voor de ontwerpopdracht hiervoor, opgemaakt door de dienst Infrastructuur en Vastgoed, met de open offerteaanvraag als wijze van gunnen.

In zitting van 28 augustus 2014 besliste de deputatie voormelde ontwerpopdracht te gunnen aan thv bv/bvba Licence to Build Architects - Engineers - nv Tractebel Engineering te Brussel voor een bedrag van 244 081,20 EUR, berekend op basis van een vooropgesteld budget voor de werken van 2 000 000,00 EUR (bedragen incl. btw).

In vergadering van 25 juni 2015 keurde uw raad voor voormelde ontwerpopdracht de wijzigingen aan de opdracht nr. 2, omvattende bijkomende diensten bij de basisopdracht en bijzondere prestaties door uitbreiding van de projectomvang, goed.

Hierbij werd het bouwbudget bepaald op 2 800 000,00 EUR, excl. btw en erelonen of 3 750 770,10 EUR incl. btw en erelonen voor:

- de renovatie van de sporthal, omvattend de renovatie van de sportvloer, het isoleren van de gevels en de vervanging van het dak;
- de verbouwing en uitbreiding van de kleedruimtes;
- de vernieuwbouw van de kantoren.

Omdat de werken kaderen in de strategie om een hedendaags, laagdrempelig, kwaliteitsvol, bovenlokaal sportaanbod te garanderen, werd besloten tot een volledige renovatie van de sporthal, de kleedkamers en de kantoren, met de vereiste aandacht voor duurzaamheid, energieverbruik en uitstraling van het domein. Ondanks de herhaalde aanpassingen, verbouwingen en onderhoudswerken, zijn er structurele gebreken aan het gebouw die hun tol beginnen te eisen. De gebreken situeren zich op verschillende vlakken: op zowel bouwfysisch als energetisch vlak, op vlak van brandveiligheid, hygiëne, maximale ouderdom van materialen en installaties, organisatorische planindeling, leesbaarheid en bruikbare oppervlakten.

Aan uw raad wordt thans het ontwerp voor de opdracht voor werken van fase 1 van de renovatie van de sporthal voorgelegd, opgemaakt door voornoemde ontwerper, en omvattende bijzonder bestek, gedetailleerde en samenvattende opmeting, kostenraming en plannen.

Het voorliggende ontwerp biedt een antwoord op voormelde problematiek. Voorgesteld wordt om het dak van de sporthal, dat zowel op vlak van stabiliteit, brandveiligheid als isolatieniveau niet meer voldoet, te vervangen en ook de gevels van de sporthal te isoleren. De sportvloer wordt gerenoveerd en aangepast aan de gewijzigde spelregels van de beoefende sporten. De kleedruimtes worden vergroot,

uitgebreid en toegankelijk gemaakt voor andersvaliden. De kantoren worden vernieuwd en aangepast aan het groeiend personeelsbestand. Bij al deze ingrepen wordt veel aandacht besteed aan een doorgedreven isolatie en minimaal energieverbruik en het ontwerp presteert op deze vlakken dan ook aanzienlijk beter dan de wettelijk opgelegde eisen.

De kostenraming van deze werken bedraagt 2 796 313,42 EUR + 587 225,82 EUR (21 % btw) = 3 383 539,24 EUR.

De deputatie stelt voor om voornoemd ontwerp goed te keuren en als wijze van gunnen van de opdracht voor werken de open aanbesteding vast te stellen.

Het ontwerp is digitaal beschikbaar.

De deputatie keurde dit verslag goed in zitting van 5 november 2015.

De provincieraad van Antwerpen,

Gelet op artikel 43.§2.11° van het provinciedecreet;

Gelet op de inschrijving in de meerjarenplanning van krediet voor fase 1 van de renovatie van de sporthal in het provinciaal sport- en recreatiecentrum De Nekker te Mechelen;

Op voorstel van de deputatie,

BESLUIT:

Enig artikel:

De provincieraad hecht goedkeuring aan het ontwerp voor fase 1 van de renovatie van de sporthal in het provinciaal sport- en recreatiecentrum De Nekker te Mechelen, opgemaakt door thv bvbvba Licence to Build Architects - Engineers - nv Tractebel Engineering te Brussel, en stelt als wijze van gunnen van deze opdracht voor werken de open aanbesteding vast.

VOORZITTER.- Zijn daar tussenkomsten over? *Geen.*

Dan leg ik de punten 4/18 tot en met 4/26 voor ter stemming en de stemming is geopend.

Heeft iedereen zijn stem uitgebracht? *Einde van de stemming.*

64 leden hebben deelgenomen aan de stemming;

64 leden hebben ja gestemd.

De agendapunten 4/18 tot en met 4/26 worden goedgekeurd met 64 stemmen ja.

VOORZITTER.- Ik stel voor de agendapunten 4/27 tot en met 4/33 met één stemming af te handelen. De raad stemt ermee in.

Nr. 4/27 van de agenda

**Vastgoed. Fietsostrade Antwerpen-Essen.
Essen. Vak Paviljoenweg tot Kalmthoutsesteenweg.
Voorlopige goedkeuring onteigeningsplan.
Goedkeuring.”**

Verslag van de deputatie

Inleiding

In vergadering van 26 juni 2014 keurde de provincieraad het onteigeningsplan voor aanleg van de fietsostrade in Essen, vak Paviljoenweg tot Kalmthoutsesteenweg, voorlopig goed. Na indiening van enkele bezwaren bij het openbaar onderzoek keurde de provincieraad in vergadering van 23 oktober 2014 het onteigeningsplan definitief goed. Tot nu toe werd voor 16 van de 21 innemingen van het onteigeningsplan een akkoord bekomen met de eigenaars. Voor 5 innemingen is er dus nog geen akkoord.

Na definitieve goedkeuring van het onteigeningsplan door de provincieraad werd bij de bevoegde Vlaamse minister machtiging tot onteigening aangevraagd. Deze werd echter (voorlopig) geweigerd daar het openbaar onderzoek niet aan de vormvereisten voldeed. De gemeente Essen – die het openbaar onderzoek voor deze onteigening voert – had de eigenaars immers aangetekend aangeschreven met de mededeling dat het om een openbaar onderzoek in het kader van een stedenbouwkundige vergunning ging. Onteigening werd niet vermeld in dit schrijven. Zodoende werd het openbaar onderzoek als niet geldig beschouwd door de Vlaamse diensten.

Daarnaast werd het onteigeningsplan naar aanleiding van info tijdens de onderhandelingen aangepast ter hoogte van inneming 7. Er wordt op basis van het nieuwe onteigeningsplan uiteindelijk minder grond van deze eigenaar ingenomen. De bocht rond de elektriciteitscabine werd iets dichter daartegen gelegd zodat de gastank op het perceel van inneming 7 niet verplaatst dient te worden en minder grondinname noodzakelijk is.

Om deze redenen wordt met dit verslag het aangepaste onteigeningsplan opnieuw ter voorlopige goedkeuring voorgelegd aan de provincieraad, waarna terug een openbaar onderzoek zal plaatsvinden voor de innemingen die de provincie tot dan nog niet heeft kunnen verwerven.

Onteigeningsplan, algemeen nut en noodzaak

Het gaat om de verwerving van 21 innemingen, zoals afgebeeld op onteigeningsplan I-014.043.2-18-01 1/1, uitgave G, opgemaakt door studie bureau Grontmij dd. 13 april 2015.

Het openbaar nut en de noodzaak van de onteigening zijn verantwoord om diverse redenen:

- De hoofdfietsroutes in de richting van de stad Antwerpen zijn op vlak van mobiliteit momenteel prioritair en noodzakelijk om de mobiliteitsproblematiek in en rond Antwerpen aan te pakken, conform het “Masterplan Mobiliteit Antwerpen”. Hierin staat het betrokken project opgenomen.

- De nieuwe fietsverbindingen in het kader van het masterplan mobiliteit zijn noodzakelijk om volgende doelstellingen te bereiken:
 - de bereikbaarheid van de stad garanderen.
 - de verkeersveiligheid verhogen.
 - de leefbaarheid herstellen.
- De hoofdroutes langs spoorlijn 12 (Antwerpen-Essen) en langs spoorlijn 25/27 (Antwerpen-Mechelen) zijn de routes met de hoogste potenties aan gebruikers. Deze routes zullen bij uitstek een alternatief kunnen bieden voor een vlotte mobiliteit van en naar de gemeenten rond Antwerpen.
- Door het traject van de fietsostrade langs de spoorlijn te leggen is gekozen voor het "minst schadelijk" traject, waarbij de minste verwervingen van particulieren dienen te gebeuren. Een groot deel van de innemingen zal immers verlopen via overeenkomst (bezettingscontract) met de NMBS.

De noodzaak tot onteigenen is hoogdringend, om volgende redenen:

- De mobiliteitsproblematiek in en rond Antwerpen is zeer acuut. De hoofdfietsroutes langs spoorlijn 12 en spoorlijn 25/27 moeten dringend afgewerkt worden om de verwachte gevolgen van infrastructuurwerken rond Antwerpen voor te blijven en bij te dragen aan een verbeterd bereik van de stad en omliggende gemeentes.
- Een deel van het gehele project van de fietsroutes langs spoorlijn 12 en spoorlijn 25/27 is reeds gerealiseerd. Het is dus noodzakelijk om de "missing links", waaronder huidig deelproject in Essen, op korte termijn te realiseren om een 100% effectieve benutting van de routes te garanderen.

Het totaalbedrag voor de grondverwervingen wordt geraamd op 116.874,29 EUR. Dit bedrag kan in de loop van de onderhandelingen nog licht aangepast worden omwille van elementen die tot nu toe niet bekend zijn bij het provinciebestuur. Het nodige krediet voor de grondverwervingen is voorzien.

De deputatie stelt aan uw raad voor het aangepaste voorgelegde onteigeningsplan alsook de opgegeven motivatie ter verantwoording van het openbaar nut van de onteigening goed te keuren en aan de bevoegde gemeenschapsminister machtiging tot onteigening bij hoogdringendheid te vragen. De deputatie stelt eveneens voor om de provincieraadsbeslissingen van 26 juni 2014 en 23 oktober 2014 (in bijlage) betreffende respectievelijk de voorlopige en definitieve goedkeuring van het onteigeningsplan I-014.043.2-18-01 1/1 dd. 14 mei 2014, in te trekken omwille van huidige goedkeuring van het aangepaste onteigeningsplan.

De bijlagen zijn digitaal beschikbaar.

Dit verslag werd goedgekeurd door de deputatie in zitting van 5 november 2015.

De provincieraad van Antwerpen,

Gelet op het voorgelegd onteigeningsplan;

Gelet op de motivatie ter verantwoording van het openbaar nut en de noodzaak van de onteigening;

Gelet op de motivatie ter verantwoording van de hoogdringendheid;

Gelet op de schatting;

Gelet op de bepalingen van het provinciedecreet;

Op voorstel van de deputatie;

BESLUIT:

Artikel 1:

Het onteigeningsplan I-014.043.2-18-01 1/1, uitgave G, opgemaakt door studiebureau Grontmij dd. 13 april 2015, voor 21 innemingen te Essen, wordt goedgekeurd.

De provincieraadsbeslissingen van 26 juni 2014 en 23 oktober 2014 betreffende respectievelijk de voorlopige en definitieve goedkeuring van het onteigeningsplan I-014.043.2-18-01 1/1 dd. 14 mei 2014, worden ingetrokken.

Artikel 2:

Goedkeuring wordt gehecht aan de motivatie ter verantwoording van het openbaar nut en de noodzaak van de onteigening:

- De hoofdfietsroutes in de richting van de stad Antwerpen zijn op vlak van mobiliteit momenteel prioritair en noodzakelijk om de mobiliteitsproblematiek in en rond Antwerpen aan te pakken, conform het "Masterplan Mobiliteit Antwerpen". Hierin staat het betrokken project opgenomen.
- De nieuwe fietsverbindingen in het kader van het masterplan mobiliteit zijn noodzakelijk om volgende doelstellingen te bereiken:
 - de bereikbaarheid van de stad garanderen.
 - de verkeersveiligheid verhogen.
 - de leefbaarheid herstellen.
- De hoofdroutes langs spoorlijn 12 (Antwerpen-Essen) en langs spoorlijn 25/27 (Antwerpen-Mechelen) zijn de routes met de hoogste potenties aan gebruikers. Deze routes zullen bij uitstek een alternatief kunnen bieden voor een vlotte mobiliteit van en naar de gemeenten rond Antwerpen.
- Door het traject van de fietsostrade langs de spoorlijn te leggen is gekozen voor het "minst schadelijk" traject, waarbij de minste verwervingen van particulieren dienen te gebeuren. Een groot deel van de innemingen zal immers verlopen via overeenkomst (bezettingscontract) met de NMBS.

Artikel 3:

Goedkeuring wordt gehecht aan de motivatie ter verantwoording van de hoogdringendheid van de onteigening:

- De mobiliteitsproblematiek in en rond Antwerpen is zeer acuut. De hoofdfietsroutes langs spoorlijn 12 en spoorlijn 25/27 moeten dringend afgewerkt worden om de verwachte gevolgen van infrastructuurwerken rond Antwerpen voor te blijven en bij te dragen aan een verbeterd bereik van de stad en omliggende gemeentes.
- Een deel van het gehele project van de fietsroutes langs spoorlijn 12 en spoorlijn 25/27 is reeds gerealiseerd. Het is dus noodzakelijk om de "missing links", waaronder huidig deelproject in Essen, op korte termijn te realiseren om een 100% effectieve benutting van de routes te garanderen.

Artikel 4:

Indien bij het openbaar onderzoek geen bezwaarschriften worden ingediend geldt deze raadsbeslissing als definitieve goedkeuring van het onteigeningsplan en de motivatie van het openbaar nut van de onteigening.

Artikel 5:

Aan de bevoegde gemeenschapsminister wordt machtiging tot onteigening voor openbaar nut gevraagd voor de onder artikel 1 vermelde percelen met toepassing van de procedure bij hoogdringende omstandigheden zoals bepaald in de wet van 26 juli 1962.

VOORZITTER.- Zijn daar tussenkomsten over? *Geen.*

Nr. 4/28 van de agenda

Vastgoed.

**Geel. Technologiezone. Ruil percelen voor
het oprichten van een elektriciteitscabine. Goedkeuring.**

Verslag van de deputatie

In de Technologiezone in Geel had Iveka een elektriciteitscabine in gebruik in één van de gebouwen van Cipal. Dat gebouw is ondertussen afgebroken, en Iveka diende een nieuwe elektriciteitscabine te bouwen. Deze nieuwe cabine is ondertussen al gerealiseerd.

Zelf is Iveka eigenares van een klein stukje grond met een oppervlakte van 55 m², kadastraal gekend als Geel, 3de afdeling, sectie K, nr. 54d en gelegen vlak tegen de rand van de Technologiezone naast de Winkelom. Iveka kon hierop echter geen cabine bouwen omdat dit perceel te dicht bij de straat ligt om achter de bouwlijn te kunnen bouwen.

Iveka liet dan haar oog vallen op een klein driehoekig perceeltje grond op de hoek Diestseweg-Winkelom, kadastraal gekend als Geel, 3de afdeling, sectie K, nr. 54/02 (thans 54/02a), met een oppervlakte volgens kadaster van 730 m². Dit perceel, eigendom van de provincie Antwerpen, ligt volledig buiten de omheining van de Technologiezone. Op dit perceel was de bouw van een cabine technisch wél toegelaten.

In onderling overleg tussen Iveka, Innotek, Cipal en de provincie Antwerpen werd voorgesteld om het perceel 54d van Iveka (55 m²) met gesloten beurs te ruilen met een deel (27,50 m²) van perceel 54/02a. Daarnaast dient aan Iveka een erfdiensbaarheid voor plaatsen en onderhoud van leidingen, doorgang voor personeel en materialen toegestaan te worden op een strook met een oppervlakte van 30,83 m² om vanaf de openbare weg over perceel 54/02a toegang te hebben tot de cabine. De te vervreemden zone en de erfdiensbaarheidszone zijn aangeduid op het opmetingsplan van landmeter-expert Francis Koyen uit Brecht van 7 augustus 2015 met precadnummer 13373/10271, dat als elektronische bijlage is toegevoegd aan dit verslag.

Iveka zal alle notariële kosten dragen.

Aan uw raad wordt gevraagd in te stemmen met deze grondruil.

De bijlagen zijn digitaal beschikbaar.

De deputatie keurde dit verslag goed in zitting van 5 november 2015.

De provincieraad van Antwerpen,

Gelet op de noodzaak om destijds een nieuwe elektriciteitscabine op te richten in de Technologiezone in Geel;

Gelet op de onbruikbaarheid hiervoor van perceel 54d, eigendom van Iveka;

Gelet op de beschikbaarheid van perceel 54/02a, eigendom van de Provincie;

Gelet op het opmetingsplan van landmeter-expert Francis Koyen uit Brecht van 7 augustus 2015 met precadnummer 13373/10271;

Gelet op de bepalingen van het provinciedecreet;

Op voorstel van de deputatie;

BESLUIT:

Artikel 1:

Onder verklaring dat de transactie wordt aangegaan voor openbaar nut, wordt machtiging verleend tot ruiling onder gesloten beurs van een stuk grond van 55 m² groot, kadastraal gekend als Geel, 3de afdeling, sectie K, nummer 54d en eigendom van Iveka, met een stuk grond van 27,50 m² groot, deel van het perceel kadastraal gekend als Geel, 3de afdeling, sectie K, nummer 54/02a en eigendom van de Provincie, zoals aangeduid op het opmetingsplan van landmeter-expert Francis Koyen uit Brecht van 7 augustus 2015 met precadnummer 13373/10271.

Artikel 2:

Aan Iveka wordt een erfdienstbaarheid voor plaatsen en onderhoud van leidingen, doorgang voor personeel en materialen toegestaan op een strook met een oppervlakte van 30,83 m² van het perceel kadastraal gekend als Geel, 3de afdeling, sectie K, nummer 54/02a, zoals aangeduid op het opmetingsplan.

VOORZITTER.- Zijn daar tussenkomsten over? *Geen.*

Nr. 4/29 van de agenda

Vastgoed. Herselt - Provinciaal groendomein Hertberg – aankoop weekendverblijven - fase 3. Goedkeuring.

Verslag van de deputatie

Naar aanleiding van de omzendbrief van voormalig minister van Ruimtelijke Ordening Dirk Van Mechelen dd. 2003 waarbij de provincies de opdracht werd gegeven om oplossingen uit te werken rond de problematiek van de weekendverblijven, werkte de dienst Ruimtelijke Planning drie pilootprojecten uit, met name in Essen, Wuustwezel en Herselt.

Het project 'Herselt' werd geconcretiseerd in een Provinciaal Ruimtelijk Uitvoeringsplan dat op 22 september 2011 definitief werd goedgekeurd door uw raad.

Inmiddels werd dit PRUP definitief goedgekeurd door Vlaams minister Muyters op 19 januari 2012. De beslissing werd op 14 februari 2012 gepubliceerd in het Belgisch Staatsblad en is vanaf 21 februari 2012 van kracht.

Door de opmaak van dit PRUP werd het voor de cel Wonen (verantwoordelijk voor het sociaal luik in samenwerking met de Zonnige Kempen, IOK en CAW) mogelijk om een herhuisvestingsluik op te zetten rond de uitgewerkte clusters. De provinciale groendomeinen regio Kempen waren daarenboven geïnteresseerd in de aankoop van de tot bos omgevormde percelen in clusters C13, C15 en C21, aangezien die grenzen aan of in de nabijheid liggen van het provinciaal groendomein Hertberg. Daarenboven zijn de gronden uitermate geschikt voor compensatiebebossing.

Op 16 mei 2013 besliste de deputatie om aan de bewoners die moeten verhuizen een goed voorstel te doen voor aankoop om zo het risico van de planschadevergoeding te voorkomen. Aan het team Portefeuillebeheer werd de opdracht gegeven om de schattingsverslagen aan te vragen en de onderhandelingen op te starten op basis van de prioriteitenlijst.

In overleg met CAW De Kempen en de dienst Welzijn en Gezondheid werd een prioriteitenlijst vastgesteld. In fase 1 werden reeds 6 weekendverblijven aangekocht; in fase 2 werden er 3 gekocht. In fase 3 wordt - gelet op de beschikbare budgetten voor 2015 - onderhandeld over de aankoop van nog eens 4 permanente weekendverblijven.

De eerste twee verkoopbeloften werden op 24 september 2015 ter goedkeuring aan de provincieraad voorgelegd; een derde verkoopbelofte werd ter goedkeuring voorgelegd op 22 oktober 2015.

Thans werd de laatste verkoopbelofte bekomen voor het weekendverblijf gelegen te Herselt, Drie Eikenstraat 14f, eigendom van de heer en mevrouw Pintens-Hoeyberghs en kadastraal gekend als Herselt, 2de afdeling, sectie M, nummer 670f, voor een bedrag van 95.000,00 EUR.

Het bedrag valt binnen de marge van het schattingsverslag.

Het bodemattest is blanco. Uit de uittreksels uit het plannen- en vergunningenregister bleek bovendien dat er geen hinderlijke activiteiten of inrichtingen zoals omschreven in VLAREBO artikel 21 hebben plaatsgevonden.

Opgemerkt dient te worden dat volgende bijkomende voorwaarden in de verkoopbelofte werden opgenomen en zullen worden opgenomen in de koopakte:

“Wanneer het genot ten einde loopt zullen de verkopers ervoor instaan dat:

- de woning vrij van afval en meubels is;
- de contracten met de nutsmaatschappijen opgezegd zijn;
- de meters van de nutsmaatschappijen verwijderd werden.

De Provincie staat in voor de opmaak en de betaling van de wettelijke attesten die noodzakelijk zijn bij verkoop.

De verkopers wensen volgende zaken mee te nemen:

- uit de chalet: badkamer, vloer, keuken, alle deuren;
- van het perceel: beplanting (deel van) en de bergplaats.

De provincie engageert zich om de chalet af te breken en het gebied te beheren conform haar nieuwe bestemming (bosgebied). De boswachter van het provinciaal groendomein Hertberg neemt contact op met de heer en mevrouw Pintens-Hoeyberghs om het toekomstig beheer toe te lichten.”

Met de verkopers werd volgende praktische afspraak gemaakt:

De datum voor het verlijden van de akte zal in onderling overleg bepaald worden. Er wordt naar gestreefd om de akte te verlijden vanaf half mei 2016 tot juni 2016.”

Krediet is beschikbaar in het budget.

Dit verslag werd goedgekeurd door de deputatie in zitting van 5 november 2015.

De bijlagen zijn digitaal beschikbaar.

De provincieraad van Antwerpen,

Gelet op de opportuniteit die zich voordoet om de problematiek betreffende de weekendverblijven te Herselt aan te pakken en om tegelijkertijd het provinciaal groendomein Hertberg uit te breiden door de aankoop van een weekendverblijf te Herselt, kadastraal gekend als Herselt, 2de afdeling, sectie M, nummer 670f;

Gelet op het PRUP voor de clusters van weekendverblijven te Herstelt;

Gelet op de verkoopbelofte;

Gelet op de schatting;

Gelet op het bodemattest;

Gelet op de bepalingen van het provinciedecreet;

Op voorstel van de deputatie;

BESLUIT:

Artikel 1:

Onder verklaring dat de transactie wordt aangegaan voor openbaar nut, met name om een oplossing te bieden aan de problemen met de weekendverblijven te Herselt en ter uitbreiding van het domein Hertberg en mogelijke boscompensatie wordt machtiging verleend tot de aankoop van een weekendverblijf te Herselt, ten kadaster gekend als Herselt, 2de afdeling, sectie M, nummer 670f, groot 1.858 m² en eigendom van de heer en mevrouw Pintens-Hoeyberghs, voor een bedrag van 95.000,00 EUR.

Artikel 2:

De provincieraad keurt volgende bijkomende voorwaarden goed:

“Wanneer het genot ten einde loopt zullen de verkopers ervoor instaan dat:

- de woning vrij van afval en meubels is;
- de contracten met de nutsmaatschappijen opgezegd zijn;

- de meters van de nutsmaatschappijen verwijderd werden.
De Provincie staat in voor de opmaak en de betaling van de wettelijke attesten die noodzakelijk zijn bij verkoop.
De verkopers wensen volgende zaken mee te nemen:
- uit de chalet: badkamer, vloer, keuken, alle deuren;
- van het perceel: beplanting (deel van) en de bergplaats.
De provincie engageert zich om de chalet af te breken en het gebied te beheren conform haar nieuwe bestemming (bosgebied). De boswachter van het provinciaal groendomein Hertberg neemt contact op met de heer en mevrouw Pintens-Hoeyberghs om het toekomstig beheer toe te lichten.”

VOORZITTER.- Zijn daar tussenkomsten over? *Geen.*

Nr. 4/30 van de agenda

**Vastgoed. Lier. Duwijkloop (A.8.01). Verkoop verlaten bedding.
Verwerving grondstrook. Goedkeuring.**

Verslag van de deputatie

Enkele jaren geleden werd de Duwijkloop ter hoogte van de “Bogerse Velden” te Lier verlegd. Dit gebeurde op initiatief van de provincie Antwerpen, die hiervoor de nodige grondstroken kon verwerven.

De oude bedding is momenteel nog eigendom van de provincie Antwerpen. Deze oude bedding loopt dwars door een ontwerp van verkaveling dat momenteel in aanvraag is bij de stad Lier. De aangelanden van de verlaten bedding zijn dus vragende partij om deze aan te kopen, om ze te incorporeren in het verkavelingsontwerp.

Volgens de wet op de onbevaarbare waterlopen moet de eigenaar van een verlaten bedding deze bij verkoop aanbieden aan de aangelanden, elk voor de helft. Die kunnen deze bedding aankopen aan de schattingsprijs, bepaald door een onafhankelijke schatter.

Voor betrokken gronden werd op initiatief van de verkavelaars door landmeter Filip Vandamme een opmetingsplan opgemaakt (in bijlage) en werd door de provincie een schatting aangevraagd (in bijlage). Een deel van de gronden van de verlaten bedding werd geschat aan 250 euro/m², een ander deel aan 5 euro/m². Dit verschil wordt verantwoord op basis van het RUP Bogerse Velden (in bijlage) dat een deel van de verlaten bedding catalogeert als “projectzone voor stedelijk wonen Bogerse Velden” en een deel als “beken en groene assen”. Met andere woorden, een deel van de verlaten bedding moet open blijven voor waterbuffering (deze delen werden geschat aan 5 euro/m²) en een deel kan opgenomen worden als “nog te ontwikkelen bouwgrond” (deze delen werden geschat aan 250 euro/m²).

Alle aanpalende eigenaars van de verlaten bedding gingen intussen akkoord met aankoop van deze gronden aan voormelde schattingsprijs en hebben hiertoe een “aankoopbelofte” opgemaakt (in bijlage), met uitzondering van de eigenaars van perceel 491B2. Het deel van de verlaten bedding dat aan hen werd aangeboden (lot 2) zal dus bij gebreke aan tijdige reactie verkocht worden aan de aangelande eigenaar van de andere oever.

Daarnaast wensen de verkavelaars het deel van de "5-meter-zone" (namelijk de erfdiensbaarheidszone van doorgang voor onderhoud van de waterlopen) dat hun eigendom is, om niet af te staan aan de provincie. Zo verwerft de provincie Antwerpen gratis meer grond in eigendom, maar staat de provincie Antwerpen ook zelf in voor het onderhoud van deze grondstrook.

De provinciale dienst Waterbeleid adviseert beide transacties, namelijk de verkoop van de verlaten bedding en de verwerving van de "5-meter-zone" positief.

Concreet wordt voor volgende transacties op basis van voormeld opmetingsplan van landmeter-expert Filip Vandamme dd. 1 september 2015 machtiging gevraagd aan de provincieraad:

- Met de bvba G. Glenisson
 - Verkoop door provincie Antwerpen aan voornoemde bvba van loten 3A, 3B, 5 en 6 van voornoemd opmetingsplan met een totale oppervlakte van 196,8 m² voor een totaalprijs van 35.553,50 EUR.
 - Gratis afstand door voornoemde bvba aan de provincie Antwerpen van loten 9 en 10 van voornoemd opmetingsplan met een totale oppervlakte van 480,7 m².
- Met Joannes Ludovicus Glenisson en Ghislenus Raphaël Glenisson
 - Verkoop door provincie Antwerpen aan voornoemde personen van loten 2 en 7 van voornoemd opmetingsplan met een totale oppervlakte van 179,1 m² voor een totaalprijs van 895,50 EUR.
 - Gratis afstand door voornoemde personen aan de provincie Antwerpen van lot 11 van voornoemd opmetingsplan met een oppervlakte van 220,4 m².
- Met de nv Vitamo
 - Verkoop door provincie Antwerpen aan voornoemde nv van lot 4 van voornoemd opmetingsplan met een oppervlakte van 126,5 m² voor een totaalprijs van 31.625,00 EUR.
 - Gratis afstand door voornoemde nv aan de provincie Antwerpen van lot 8 van voornoemd opmetingsplan met een oppervlakte van 18,9 m².
- Met de familie Helsen – Luyten
 - Verkoop door provincie Antwerpen aan voornoemde familie van lot 1 van voornoemd opmetingsplan met een oppervlakte van 50,9 m² voor een totaalprijs van 254,50 EUR.

Alle aankoopbeloftes werden gedaan onder voorbehoud van het bekomen van een verkavelingsvergunning voor 'Bogerse Velden West Fase 2". De transacties kunnen dus pas formeel doorgaan na het bekomen van voornoemde vergunning.

De bijlagen zijn digitaal beschikbaar.

De deputatie keurde dit verslag goed in zitting van 5 november 2015.

De provincieraad van Antwerpen,

Gelet op de verlegging van de Duwijkloop;

Gelet op het feit dat behoud van de verlaten bedding in het provinciaal patrimonium geen nut heeft;

Gelet op artikel 16 van de wet op de onbevaarbare waterlopen;

Gelet op de schatting;

Gelet op de aankoopbeloftes van de verschillende aangelanden voor de verlaten bedding;

Gelet op de beloftes tot gratis grondafstand van enkele aangelanden;

Gelet op de bepalingen van het provinciedecreet;

Op voorstel van de deputatie;

BESLUIT:

Enig artikel:

Onder verklaring dat ze worden aangegaan voor openbaar nut, wordt machtiging verleend tot volgende transacties op basis van het opmetingsplan van landmeter-expert Filip Vandamme dd. 1 september 2015:

- Met de bvba G. Glenisson
 - Verkoop door provincie Antwerpen aan voornoemde bvba van loten 3A, 3B, 5 en 6 van voornoemd opmetingsplan met een totale oppervlakte van 196,8 m² voor een totaalprijs van 35.553,50 EUR.
 - Gratis afstand door voornoemde bvba aan de provincie Antwerpen van loten 9 en 10 van voornoemd opmetingsplan met een totale oppervlakte van 480,7 m².
- Met Joannes Ludovicus Glenisson en Ghislenus Raphaël Glenisson
 - Verkoop door provincie Antwerpen aan voornoemde personen van loten 2 en 7 van voornoemd opmetingsplan met een totale oppervlakte van 179,1 m² voor een totaalprijs van 895,50 EUR.
 - Gratis afstand door voornoemde personen aan de provincie Antwerpen van lot 11 van voornoemd opmetingsplan met een oppervlakte van 220,4 m².
- Met de nv Vitamo
 - Verkoop door provincie Antwerpen aan voornoemde nv van lot 4 van voornoemd opmetingsplan met een oppervlakte van 126,5 m² voor een totaalprijs van 31.625,00 EUR.
 - Gratis afstand door voornoemde nv aan de provincie Antwerpen van lot 8 van voornoemd opmetingsplan met een oppervlakte van 18,9 m².
- Met de familie Helsen – Luyten
 - Verkoop door provincie Antwerpen aan voornoemde familie van lot 1 van voornoemd opmetingsplan met een oppervlakte van 50,9 m² voor een totaalprijs van 254,50 EUR.

VOORZITTER.- Zijn daar tussenkomsten over? *Geen.*

Nr. 4/31 van de agenda

**Vastgoed. Boom. Provinciaal recreatiedomein De Schorre.
Verlof tot bouwen voor ID&T. Goedkeuring.**
Verslag van de deputatie

Inleiding

Naar aanleiding van het jaarlijks terugkerend dance-evenement "Tomorrowland", georganiseerd door ID&T bvba in PRD De Schorre heeft de organisator de intentie om nieuwe infrastructuurwerken uit te voeren en te financieren in PRD De Schorre. Dit project beoogt een win-win-situatie voor zowel de organisator als voor het provinciebestuur.

ID&T bvba heeft in samenspraak met PRD De Schorre en met de provinciale dienst Infrastructuur en Vastgoed door studiebureau Ars Horti de ontwerpplannen voor de werken laten opmaken. Om toelating te geven om deze werken uit te voeren op provinciale eigendom en om de garantie te krijgen dat ID&T verantwoordelijk is voor de werken tot de definitieve oplevering ervan werd een ontwerp van overeenkomst houdende "verlof tot bouwen" opgemaakt. Na de definitieve oplevering van de werken zou de infrastructuur dan in volle eigendom en zonder vergoeding door de provincie toekomen aan het provinciebestuur, dat vanaf dan ook het onderhoud en de verantwoordelijkheid voor de nieuwe infrastructuur ten laste zal nemen.

Beoogde werken

Volgende werken worden in de komende periode gepland:

- Vernieuwing hoofdinkom PRD De Schorre
- Vernieuwing deltaweide
- Vernieuwing pleintje minigolf
- Vernieuwing "Rose Garden"

De plannen voor deze werken vindt u in bijlage. De totale kostprijs van de werken wordt ruwweg geraamd op 3.000.000 EUR. Deze investering zal volledig door ID&T bvba gedragen worden.

Overeenkomst verlof tot bouwen

Voor de toelating om bovenstaande werken uit te voeren werd, zoals eveneens gebeurde bij vorige werken door ID&T in De Schorre, een overeenkomst houdende "verlof tot bouwen" opgemaakt. Deze overeenkomst omvat de toelating om volgens bepaalde ontwerpplannen de werken uit te voeren en bevat daarnaast enkele wederzijdse verplichtingen in het kader van de uitvoering en verantwoordelijkheden voor de constructies. In het kort bevat de overeenkomst volgende bepalingen:

- De eigenaar verleent aan de bouwer toelating tot het bouwen op gronden van de provincie Antwerpen van een aantal bouwwerken die worden omschreven in de ontwerpplannen van studiebureau Ars Horti van 20 oktober 2015 die in bijlage zijn toegevoegd. Volgende plannen worden aan de overeenkomst toegevoegd om er integraal deel van uit te maken.
 - 2015-10-20 Aanvraagdossier Verlof tot Bouwen – 0.1 Inplantingsplan
 - 2015-10-20 Aanvraagdossier Verlof tot Bouwen – 1.1 Presentatieplan Hoofdinkom

- 2015-10-20 Aanvraagdossier Verlof tot Bouwen – 1.2 Grondplan Hoofdinkom
- 2015-10-20 Aanvraagdossier Verlof tot Bouwen – 1.3 Rooi - sloopplan Hoofdinkom
- 2015-10-20 Aanvraagdossier Verlof tot Bouwen – 1.4 Grondplan Pleintje Minigolf
- 2015-10-20 Aanvraagdossier Verlof tot Bouwen – 1.5 Sneden Hoofdinkom
- 2015-10-20 Aanvraagdossier Verlof tot Bouwen – 2.1 Presentatieplan Deltaweide
- 2015-10-20 Aanvraagdossier Verlof tot Bouwen – 2.2 Grondplan Deltaweide
- 2015-10-20 Aanvraagdossier Verlof tot Bouwen – 2.3 Sneden Deltaweide
- 2015-10-20 Aanvraagdossier Verlof tot Bouwen – 2.4 Rooiplan Deltaweide
- 2015-10-20 Aanvraagdossier Verlof tot Bouwen – 3.1 Presentatieplan Rose Garden
- 2015-10-20 Aanvraagdossier Verlof tot Bouwen – 3.2 Grondplan Rose Garden
- 2015-10-20 Aanvraagdossier Verlof tot Bouwen – 3.3 Snede Rose Garden
- De bouwer verklaart uitdrukkelijk geen bouwwerken uit te voeren waarvoor hij geen stedenbouwkundige vergunning bekwam.
- Dit verlof tot bouwen geldt voor de periode van 1 december 2015 tot 31 december 2020. In deze periode krijgt de bouwer de beschikking over gronden om bovengenoemde werken te realiseren. De effectieve werkdagen die nodig zijn om de werken te realiseren worden vooraf met PRD De Schorre besproken. PRD De Schorre dient hiervoor specifiek goedkeuring te verlenen, in functie van mogelijk andere geplande activiteiten in het domein.
- Deze overeenkomst neemt een einde bij de definitieve oplevering van de werken en kennisgeving hiervan aan de eigenaar.
- De bouwer verplicht zich, vóór de aanvang van de werken, het nodige te doen voor het afsluiten van een "alle bouwplaatsrisicoverzekering", teneinde zich tegenover de eigenaar en tegenover derden te verzekeren.
- De dekking van de hierboven vermelde risico's dient te worden verzekerd tot en met de definitieve oplevering van het gehele bouwwerk en kennisgeving hiervan aan de eigenaar.
- Na de definitieve oplevering van de bouwwerken en de kennisgeving hiervan aan de eigenaar zal de eigenaar op zijn kosten de opgerichte constructies verzekeren.
- De bouwer organiseert op eenvoudig verzoek van één van de partijen een structureel overleg met de eigenaar waarin de voorbereiding en de voortgang van de werken besproken en gecontroleerd wordt. Bij dit overleg zijn minimum een vertegenwoordiger van ID&T, een vertegenwoordiger van PRD De Schorre en een vertegenwoordiger van dienst Infrastructuur en Vastgoed aanwezig.
- Bij het einde der werken zoals bepaald in artikel 2 of op eender welke andere wijze wordt de eigenaar van de grond ook eigenaar van de bouwwerken die door de bouwer werden uitgevoerd. De eigenaar is hiervoor op geen enkele wijze een vergoeding verschuldigd aan de bouwer. De aansprakelijkheid voor de bouwwerken, zo ook de instandhouding en de verplichting tot onderhoud ervan, wordt op dat moment tevens aan de

eigenaar overgedragen die hiervoor de uitsluitende verdere verantwoordelijkheid zal dragen.

Het volledige ontwerp van overeenkomst vindt u in bijlage.

De deputatie stelt voor om bijgevoegde overeenkomst houdende "verlof tot bouwen" en de bijhorende plannen goed te keuren.

De bijlagen zijn digitaal beschikbaar.

De deputatie keurde dit verslag goed in zitting van 5 november 2015.

De provincieraad van Antwerpen,

Gelet op de vraag van ID&T bvba om enkele permanente infrastructuurwerken uit te voeren in Provinciaal Recreatiedomein De Schorre;

Gelet op het ontwerp van overeenkomst houdende "verlof tot bouwen";

Gelet op de ontwerpplannen, opgemaakt door studiebureau Ars Horti dd. 20 oktober 2015;

Gelet op de bepalingen van het provinciedecreet;

Op voorstel van de deputatie;

BESLUIT:

Enig artikel:

De provincieraad van Antwerpen keurt voorgebrachte overeenkomst houdende "verlof tot bouwen" en bijhorende plannen goed.

VOORZITTER.- Mevrouw Michielsens heeft het woord.

Mevrouw MICHIELSEN.- Collega's, ik ga even mijn pleidooi van in de commissie herhalen. Ik had in de commissie gevraagd of het mogelijk was om aangaande het verlof tot bouwen een soort van toezichtcommissie te organiseren jaarlijks en dat ook mee in te schrijven in het contractje dat nu voorligt. Dit naar analogie van wat er voor het Sportpaleis bestaat, waar dat ook een toezichtcommissie bestaat om jaarlijks met de derde partners te bekijken wat haar investeringen zijn, en wat de mobiliteitsproblematiek, de veiligheidsproblematiek is. Een dergelijke constructie is redelijk recent door deze raad ook ingeschreven met een contract. Ik heb het ondertussen kunnen opzoeken. Dat is het contract met Studio Villanella waar in artikel 5 van dat contract overeengekomen is dat er een toezichtcommissie zal bestaan die jaarlijks overeenkomt als platform om de provincieraad te informeren, en dat ze toezicht houdt op de financiële toestand van de exploitatie. Dit dan toegepast op dit verlof tot bouwen zou dan eerder zijn over welke werken men op welke manier inplant. Er wordt bijvoorbeeld nu in de Schorre gepland om een belangrijke toegangsweg te verbouwen. Dan kan die toezichtcommissie even toetsen van: zijn daar de bewoners bij betrokken, is daar een probleem met veiligheid, en dergelijke meer?

Ik acht het nuttig en eigenlijk ook raadzaam om hier de provincieraadsleden formeel in een jaarlijkse toezichtcommissie te betrekken. Het antwoord in de commissie, ook in de commissie infrastructuur was: de administratie houdt sowieso dat toezicht op een goede uitvoering van de werken. Er was ook geantwoord: als u vragen hebt over de werken die daar worden uitgevoerd staat het u vrij om dat op de agenda van de commissie te laten plaatsen, en wij zullen ons daar ook voor engageren om dat te doen. Maar toch blijf ik met de bedenking zitten dat wij in tegenstelling met vroeger in dit huis regelmatig minder mogelijkheden, minder tijd, minder middelen hebben om een democratisch toezicht te doen als raadslid op de werking van bepaalde entiteiten.

Wat is democratie? We horen het nu ook aangaande de intercommunales. Dat is de mogelijkheid de mate waarin dat het volk, en bij vertegenwoordiging haar provincieraadsleden, kan debatteren, kan meedenken op een constructieve manier. Want het is helemaal niet bedoeld om hier negatief te reageren. Dus dat men op een constructieve manier deel kan uitmaken, betrokken kan worden, met bepaalde zaken.

Mijn vraag was dus nu het volgende. Dat verlot tot bouwen is niet een verlot tot bouwen voor slechts 1 jaar of voor een bepaald stuk infrastructuur, zoals het trouwens twee jaar geleden ook al gegeven is, tot verschillende verbouwwerken die door een derde, min of meer op vraag en in samenspraak, worden gerealiseerd in een domein van de provincie voor vijf jaar. Bij uitbreiding, met het nalezen van een aantal andere stukken, zou ik ook willen argumenteren dat ook de gebruiksovereenkomst voor de organisatie van Tomorrowland, dat ook voor 15 jaar is, er ook verschillende aspecten zijn zoals milieu, mobiliteit, veiligheid, en dergelijke meer. Vandaar mijn herhaling om een artikel op te nemen in het verlot tot bouwen naar analogie met het artikel dat voorzien is bij Villanella en het Sportpaleis.

VOORZITTER.- De heer Merckx heeft het woord.

De heer MERCKX.- Ik wil hier alleen aan toevoegen dat onze fractie het voorstel van Inge Michielsen gesteund heeft, en dat ik verwezen heb naar de positieve ervaring met de toezichtcommissie voor De Studio, de vroegere Herman Teirlinckstudio aan het Mechelseplein, waar wij deze maand zijn afgestapt met een aantal mensen van de commissie Cultuur. Dat verhoogt sterk de betrokkenheid en de motivering om u voor die initiatieven in te zetten, en ook de kennis natuurlijk.

VOORZITTER.- De heer Peeters heeft het woord.

De heer PEETERS, gedeputeerde.- Ik wil toch nog even herhalen wat ook in de commissie gezegd is. Er is een wezenlijk verschil tussen een erfpachtconstructie waar wij geen bouwheer zijn en waar wij geen rechtstreeks inzage hebben in wat er allemaal gebeurt, en een verlot tot bouwen. Daar zijn het onze eigen diensten en onze eigen administratie die toezicht houdt en ook alles controleert. Ik zou dus willen pleiten voor het vertrouwen in onze eigen ambtenaren wat dat betreft. In het verleden is er altijd een goede samenwerking geweest met de mensen van ID&T. Dat is altijd in overleg gebeurd. Hetgeen nu aan het gebeuren is, is ook uitgewerkt door een professioneel studie bureau, met name Ars Horti. Ik heb ook toegezegd in de commissie dat wij uiteraard bereid zijn om daar, indien nodig, heel concreet tekst en uitleg en beeld bij te geven. Wij hebben afgesproken

dat wij in januari een power point zullen geven met de projecten die nu op stapel staan voor de volgende vijf jaar. Maar ik denk dat een onderzoekscommissie echt geen toegevoegde waarde heeft. Ik zie daar het nut niet goed van in als onze eigen mensen dagdagelijks, indien nodig, toezicht kunnen houden op het eigen domein van de provincie.

VOORZITTER.- Mevrouw Michielsens heeft het woord.

Mevrouw MICHIELSEN.- Ik luister naar u, en ik kan daar niet tegen zijn in het argument dat u zegt: als u vragen hebt kan u dat in de commissie wanneer u maar wil op tafel leggen. Maar we moeten ook een beetje realistisch zijn. We worden, en zeker vanuit de oppositie, geconfronteerd met het feit dat wij vaak een massa aan informatie en agendapunten op de commissies krijgen zodat wij door het bos de bomen vaak niet meer zien, of kunnen zien staan. Het is niet de eerste keer dat wij vanuit de raad, vanuit de oppositie, vragen om ons wat meer momenten, wat meer tijd en kansen te geven om vertegenwoordigd te zijn in bijvoorbeeld de intercommunales zodanig dat wij onze taak vanuit onze kiezers ook democratisch kunnen vervullen. Dat is de bezorgdheid die ik heb.

VOORZITTER.- De heer Cuyt heeft het woord.

De heer CUYT.- Ik wil er misschien toch voor alle duidelijkheid aan toevoegen dat wij het engagement hebben aangegaan, zoals we in het verleden hebben gedaan, om met de commissie op het terrein te gaan. En in al die domeinen die onderworpen zijn aan wijzigingen heb ik het engagement aangegaan om die te bezoeken en een commissie daar te houden, zoals we dat in het verleden hebben gedaan. Als toevoeging op hetgeen de gedeputeerde heeft gezegd kan dit tellen, denk ik.

Nr. 4/32 van de agenda

Vastgoed. Sint-Katelijne-Waver. Otterbeek (A.2.02.1).
Ruiling bedding met POM. Goedkeuring.
Verslag van de deputatie

De POM is momenteel bezig met de ontwikkeling van het bedrijventerrein "Veiling Zuid" te Sint-Katelijne-Waver. Doorheen de te ontwikkelen zone loopt een waterloop van 2^e categorie, de Otterbeek. Deze waterloop moet voor een optimale ontwikkeling verlegd worden. De Otterbeek loopt nu in een rechte lijn doorheen het terrein en zit gekneld tussen een aantal bestaande (te behouden) gebouwen. De waterloop wordt verlegd naar de rand van het terrein waar de waterloop een eigen bedding krijgt, meandering en een winter/zomerbedding. Er wordt eveneens voorzien in de aanleg van een ecoduiker. De provinciale dienst Integraal Waterbeleid geeft hiervoor op basis van de plannen een positief advies.

Met de verlegging van de waterlopen gaat een ruiling van gronden gepaard. De verlaten bedding wordt geruild tegen de nieuwe bedding. Concreet betekent dit dat POM eigenaar wordt van de bestaande bedding van de Otterbeek en de provincie Antwerpen eigenaar wordt van de nieuw aan te leggen bedding van de Otterbeek.

De provincie Antwerpen stelt, in samenspraak met POM, voor om te werken met een "grondafstand met toekomstige tegenprestatie ten titel van ruil". POM heeft in het verleden al op dezelfde manier met de Vlaamse administratie samengewerkt. De toekomstige ruil heeft dan betrekking op de nieuwe bedding van de Otterbeek, die na aanleg ervan ten titel van ruil overgedragen zal worden aan de provincie Antwerpen. Deze constructie heeft als voordeel dat de nieuwe bedding correct ingemeten kan worden zoals ze gerealiseerd is, om de grond aan de hand van deze opmeting over te dragen.

Ten indicatieve titel wordt nu reeds een plan toegevoegd, waaruit de toekomstige ligging en omvang van de nieuwe bedding afgeleid kan worden. Ook in de notariële akte van "grondafstand met toekomstige tegenprestatie ten titel van ruil" zal het indicatief plan worden opgenomen. Het uiteindelijke opmetingsplan van de nieuwe bedding – opgemaakt na aanleg ervan – zal voor overdracht van deze grond terug aan uw raad voorgelegd worden.

Artikel 16 van de wet van 28 december 1967 betreffende de onbevaarbare waterlopen legt aan de beheerder/eigenaar van de waterloop op dat de verlaten bedding (bij desaffectatie van een deel van de bedding) aangeboden wordt aan schattingsprijs aan de aangelanden, elk voor de helft. In huidig geval is de POM zelf voor een deel de aangelande, maar ook enkele derden. Daarnaast zal een deel van de verlaten bedding openbaar domein blijven omdat er een weg op wordt aangelegd. Om de transactie niet te vertragen verbindt POM Antwerpen zich ertoe de rechten en plichten in het kader van artikel 16 van voornoemde wet over te nemen van de provincie Antwerpen.

De bijlagen zijn digitaal beschikbaar.

De deputatie keurde dit verslag goed in zitting van 5 november 2015.

De provincieraad van Antwerpen,

Gelet op de ontwikkeling van bedrijventerrein "Veiling Zuid" te Sint-Katelijne-Waver door de Provinciale Ontwikkelingsmaatschappij;

Gelet op de wet van 28 december 1967 betreffende de onbevaarbare waterlopen;

Gelet op het opmetingsplan van de Otterbeek dd. 16 oktober 2015;

Gelet op het "indicatief plan ruiling Otterbeek";

Gelet op de bepalingen van het provinciedecreet;

Op voorstel van de deputatie;

BESLUIT:

Artikel 1:

Onder verklaring dat de transactie wordt aangegaan voor openbaar nut, wordt machtiging verleend tot grondafstand aan de Provinciale Ontwikkelingsmaatschappij Antwerpen van een deel van de bedding van de Otterbeek (A.2.02.1) te Sint-Katelijne-Waver, groot 2.404 m², zoals in blauwe kleur aangeduid op het opmetingsplan van landmeter-expert Wouter de Maeght dd. 16 oktober 2015.

Artikel 2:

De grondafstand bedoeld in artikel 1 gebeurt onder toekomstige tegenprestatie ten titel van ruil. Deze tegenprestatie is de grondoverdracht aan de provincie Antwerpen van de nieuwe bedding van de Otterbeek te Sint-Katelijne-Waver, zoals ten indicatieve titel aangeduid op voorgebracht plan. De overdracht van de nieuwe bedding zal gebeuren van zodra deze aangelegd is.

Artikel 3:

De grondafstand met toekomstige tegenprestatie ten titel van ruil gebeurt onder voorwaarde dat de Provinciale Ontwikkelingsmaatschappij Antwerpen zich ertoe verbindt de rechten en plichten van artikel 16 van de wet van 28 december 1967 betreffende de onbevaarbare waterlopen over te nemen van de provincie Antwerpen.

Artikel 4:

Voor zover als nodig wordt het deel van de bedding van de Otterbeek zoals vermeld in artikel 1 gedesaffecteerd uit het openbaar domein.

VOORZITTER.- Zijn daar tussenkomsten over? *Geen.*

Nr. 4/33 van de agenda

**Vastgoed. Mol. Scheppelijke Nete (A.7.29.5).
Aanleg retentiebekken (deel 2). Grondaankopen.
Goedkeuring.
Verslag van de deputatie**

In vergadering van 17 december 2014 gaf de provincieraad voorlopige goedkeuring aan het 'onteigeningsplan 2 - Scheppelijke Nete' met bijhorende motivatie ter verantwoording van het openbaar nut, noodzaak en hoogdringendheid, voor de onteigening van 16 innemingen langs de Scheppelijke Nete in Mol, in het kader van de aanleg van een retentiebekken.

De onderhandelingen voor de minnelijke aankoop van betrokken innemingen zijn volop aan de gang. Vandaag wordt een derde reeks verkoopbeloften voorgelegd, met name voor innemingen 1 en 15.

De innemingen zijn gelegen in agrarisch gebied. De schattingsprijs bedraagt respectievelijk 3,00 EUR/m² en 2,75 EUR/m², naargelang de aard, ligging, configuratie en oppervlakte van de percelen.

Bovenop de grondwaarde bekomen de verkopers nog de bij de onteigening gebruikelijke wederbeleggingsvergoeding en wachttrest, en eventueel een vergoeding voor opstanden.

Het totaalbedrag voor de aankoop van deze innemingen bedraagt 10.352,13 EUR.

Wat de opstanden voor inneming 1 betreft, is er onduidelijkheid over wie deze in het verleden heeft geplaatst en er dus eigenaar van is.

Met de verkoper werd afgesproken dat mocht een derde hier in de toekomst de eigendom van opeisen en dus ook de daaraan verbonden vergoeding, de verkoper de provincie zal vrijwaren en dit zal regelen met de mogelijke eigenaar.

Volgende bijzondere voorwaarde wordt daarom opgenomen voor inneming 1:
"De verkoper zal de provincie vrijwaren voor mogelijke aanspraken van derden over de eigendom van de opstanden."

Een aantal aangrenzende percelen zijn vandaag, maar ook na onteigening enkel bereikbaar via een brug die zich over de Scheppelijke Nete bevindt ter hoogte van inneming 15.

Voor de verwerving van inneming 15 worden volgende bijzondere voorwaarden opgenomen in de akte:

1. "Het beheer en het onderhoud van de brug is ten laste van de provincie vanaf het verlijden van de akte;
2. De provincie garandeert de toegankelijkheid van deze percelen door het verlenen van een recht van uitweg over haar gronden (het zogenaamde trage pad)."

De bodemattesten zijn blanco.

Krediet is voorzien in het budget van 2015.

De deputatie keurde dit verslag goed in zitting van 3 september 2015.

De bijlagen zijn digitaal beschikbaar.

De provincieraad van Antwerpen,

Overwegende dat voor de aanleg van een retentiebekken langs de Scheppelijke Nete enkele grondverwervingen nodig zijn;

Gelet op het PRUP "Overstromingsgebied Scheppelijke Nete";

Gelet op het "Onteigeningsplan 2 - Scheppelijke Nete", voorlopig goedgekeurd door de provincieraad dd. 17 december 2014;

Gelet op de verkoopbeloften;

Gelet op de schatting;

Gelet op de bodemattesten;

Gelet op de bepalingen van het provinciedecreet;

Op voorstel van de deputatie;

BESLUIT:

Artikel 1:

Onder verklaring dat de verwerving gebeurt voor openbaar nut, met name voor de aanleg van een retentiebekken langs de Scheppelijke Nete, wordt machtiging gegeven tot aankoop van de hierna volgende innemingen van het onteigeningsplan

Scheppelijke Nete (deel 2), zoals voorlopig goedgekeurd door de provincieraad in zitting van 17 december 2014:

Inneming 1, ten kadaster gekend als Mol, 1ste afdeling, sectie G, nummer 833b/deel, groot 1.545 m² en eigendom van mevrouw Julia Vermeulen, voor de prijs van 10.152,55 EUR, alle vergoedingen inbegrepen;

Inneming 15, ten kadaster gekend als Mol, 1ste afdeling, sectie G, nummer 777c/deel, groot 58 m² en eigendom van Betse Geerings (BE 1/8), Gil Geerings (BE 1/8), Annita Geerings (BE 1/4) en Maria Mertens (VE 1/2; VG 1/2), voor de prijs van 199,58 EUR, alle vergoedingen inbegrepen.

Artikel 2:

Voor de verwerving van inneming 1 wordt volgende bijzondere voorwaarde opgenomen in de akte:

De verkoper zal de provincie vrijwaren voor mogelijke aanspraken van derden over de eigendom van de opstanden.

Voor de verwerving van inneming 15 worden volgende bijzondere voorwaarden opgenomen in de akte:

1. Het beheer en het onderhoud van de brug is ten laste van de provincie vanaf het verlijden van de akte;
2. De provincie garandeert de toegankelijkheid van deze percelen door het verlenen van een recht van uitweg over haar gronden (het zogenaamde trage pad).

VOORZITTER.- Zijn daar tussenkomsten over? *Geen.*

Dan leg ik de punten 4/27 tot en met 4/33 samen voor ter stemming en de stemming is geopend.

Heeft iedereen zijn stem uitgebracht? Einde van de stemming.

64 leden hebben deelgenomen aan de stemming;

64 leden hebben ja gestemd.

De agendapunten 4/27 tot en met 4/33 worden goedgekeurd met 64 stemmen ja.

5. Onderwijs en jeugd

Nr. 5/1 van de agenda

Jeugddienst. Subsidie aan Kunst in Zicht vzw. Goedkeuring.

Verslag van de deputatie

In het najaar van 2014 besliste de deputatie om, in het kader van de opgelegde besparingen, de provinciale ondersteuning voor de werking van Kunst in Zicht vanaf 1 januari 2015 stop te zetten.

Kunst in Zicht vzw ontwikkelt actieve kunsteducatieve projecten. In een labowerking voor kinderen en jongeren én tijdens vorming en coaching van hun begeleiders staan twee doelen voorop: leren door de kunsten én interesse ontwikkelen voor de kunsten.

Kunst in Zicht was reeds 23 jaar een structureel samenwerkingsverband tussen de provincie Antwerpen, het APB Provinciaal Vormingscentrum Malle en APB De Warande in Turnhout.

De raad van bestuur van Kunst in Zicht vzw heeft reeds verschillende keren hun bezorgdheid geuit over het drastisch schrappen van werkingsmiddelen. Die beslissing had ernstige gevolgen voor de organisatie. Op zeer korte termijn werd er een sanering en herstructurering doorgevoerd waarbij projecten geschrapt werden en zowel vast als freelance personeel moest afvloeien.

Helaas volstaat deze grondige sanering niet, waardoor het voortbestaan van Kunst en Zicht vzw binnen de termijn van 1 jaar in het gevaar komt. Daarmee struikelt de organisatie net voor de eindmeet. Kunst in Zicht ontvangt namelijk sinds januari 2015 voor het eerst een beperkte werkingssubsidie van de Vlaamse Gemeenschap tot eind 2016 (voor twee jaar). Begin oktober 2015 diende de organisatie een aanvraag in voor meerjarige structurele Vlaamse subsidies (Kunstendecreet) voor de periode 2017-2021. Het schrappen van het provinciale budget voor Kunst in Zicht heeft een jammerlijke timing. De organisatie werd als enige nieuwkomer bij de kunsteducatieve organisaties door Vlaanderen erkend voor de periode 2015-2016. Alles staat in de startblokken om over te stappen naar een volledige Vlaamse subsidiëring begin 2017.

De raad van bestuur van Kunst in Zicht vzw stelde daarom met aandrang de vraag om voor de periode 2015-2016 een dergelijk overbruggingsbudget te voorzien. Dit overbruggingsbudget is nodig om de eindmeet van januari 2017 te halen en de overstap te maken naar een structurele Vlaamse subsidiëring. Ondertussen is het van levensbelang om het aanbod van de organisatie kwaliteitsvol overeind te houden en voldoende actief en zichtbaar te zijn. Alleen dan heeft Kunst in Zicht een maximale slaagkans om in 2017 in de vijfjarige subsidies van het Kunstendecreet een plek te veroveren.

Tijdens de budgetbesprekingen 2016 opteerde de deputatie ervoor om aan de vzw Kunst in Zicht een totale subsidie van 70.000 EUR toe te kennen. Een gedeelte ervan, met name 25.000 EUR, zal nog uitbetaald worden op het budgetjaar 2015. Het resterende deel, met name 45.000 EUR, is voorzien in het ontwerp van budget voor 2016.

In een ander besluit wordt aan uw raad de budgetwijziging voorgesteld om het budget van 25.000 EUR op het budget 2015 te kunnen vrijmaken.

De subsidie van 25.000 EUR zal, na budgetwijziging, kunnen betaald worden op de budgetraming 2015000604 - 2015/64900000/16/0750 - Subsidie aan Kunst in Zicht (N).

Dit verslag werd door de deputatie goedgekeurd op 5 november 2015.

De provincieraad van Antwerpen,

Gelet op de meerjarenplanning 2015-2019 en het budget 2015;

Gelet op de budgetwijziging in functie van de subsidie aan Kunst in Zicht vzw, voorgelegd aan de provincieraad in de zitting van 26 november 2015;

Overwegende dat de deputatie aan Kunst in Zicht vzw in 2015 en 2016 een subsidie wil geven om als organisatie hun basiswerking te kunnen vrijwaren, in afwachting van een aansluiting bij het kunstendecreet vanaf 2017;

Op voorstel van de deputatie,

BESLUIT:

Enig artikel:

Kunst in Zicht vzw ontvangt een subsidie van 25.000 EUR voor hun werking in 2015.

VOORZITTER.- *De heer Merckx heeft het woord.*

De heer MERCKX.- Voorzitter, wij gaan die subsidie goedkeuren, maar met een bijzonder kritische kanttekening erbij.

Het gaat hier over een eenmalig overbruggings- en overlevingspakket voor de vzw Kunst in Zicht. Dit is tijdelijk oplapwerk. Het illustreert volgens ons hoe het nieuwe bewind, zowel provinciaal, en Vlaams nog meer, de culturele sector zwaar treft. Vroeger kregen die 70.000 EUR per jaar. Door besparingen is dat op 0 gebracht. Kunst in Zicht heeft zwaar moeten besparen op personeel. Nu gaan we hen een overbruggingskrediet van 70.000 EUR geven, waarvan 25.00 EUR al dit jaar om te kunnen overleven. Dat illustreert hoe de overheid, in plaats van een stabiele, sociale, subsidiërende overheid, een asociaal hakkende overheid geworden is die af en toe een depannagedienst uitzendt voor het ergste op te lappen. Ik heb soms de indruk dat onze departementen, die normaal een goed beleid moeten op poten zetten en uitdenken, meer en meer spoeddiensten, "emergency rooms", worden waar men nog een beetje van de terminale patiënt probeert te redden. Dat betreuren wij te zeerste.

VOORZITTER.- *Mevrouw Verhaert heeft het woord.*

Mevrouw VERHAERT, gedeputeerde.- Wij zijn geen emergency room. Wij zijn het moederhuis van Kunst in Zicht. Wij hebben dat kind mee ter wereld gebracht. Er valt ons

als provinciebestuur niets, maar dan ook niets te verwijten in deze. Wij hebben die jaar in, jaar uit gesteund. Wij hebben die zien groeien. Wij hebben die zien groot worden. Wij hebben aan Vlaanderen gevraagd: wat wil je nu doen met dit soort prachtige organisatie? Weet je wat het antwoord was dat wij kregen vanuit Vlaanderen? Hoeveel geld geef je mee? Ik heb geantwoord: niets, want u hebt ons provinciefonds al leeggehaald. Wat kan je ons geven aan garanties dat je het zal overnemen van 2017? We zullen kijken wat we kunnen doen.

Dit is nu het afscheidscadeau dat wij meegeven aan Kunst in Zicht, en doet ons geen plezier. Maar ik neem niet de kritiek als zouden wij nu ons louter beperken tot de rol van emergency room, want dat klopt niet.

De heer MERCKX.- Ik ben het met u eens dat in dit geval de kritiek, ook in het licht van de voorgenomen overdracht, volkomen slaat op de Vlaamse overheid.

VOORZITTER.- Zijn daar nog tussenkomsten over? *Geen.*

Dan leg ik dit punt voor ter stemming en de stemming is geopend.

Heeft iedereen zijn stem uitgebracht? Einde van de stemming.

64 leden hebben deelgenomen aan de stemming;

56 leden hebben ja gestemd;

8 leden hebben zich onthouden.

Goedgekeurd met 56 stemmen ja, bij 8 onthoudingen.

Mevrouw VAN NECK zegt dat zij ja had willen stemmen.

6. Energie, communicatie en ICT

Nr. 6/1 van de agenda

**Provinciale overheidsopdrachten.
Toepassing van artikel 43 §2 11° van het provinciedecreet.
Leveren van diensten voor de vaste en mobiele elektronische
communicatie.
Wijze van gunnen. Goedkeuring.
Verslag van de deputatie**

In de zitting van 27/09/2007 heeft de provincieraad beslist de opdracht voor de verbindingen voor vaste en mobiele elektronische communicatie van en binnen de Provincie Antwerpen in de markt te plaatsen.

De opdracht voorziet in een looptijd van maximum 7 jaar (tot eind 2015).

Op het einde van 2015 loopt het huidige contract met Proximus (Belgacom) voor vaste en mobiele elektronische communicatie af. Het departement ICT stelt voor om een nieuw contract met Proximus op basis van het huidige bestek op te stellen tot eind 2017.

Eenzijds omwille van de beperkte middelen als gevolg van besparingen voortvloeiend uit het regeerakkoord en anderzijds omwille van een aantal complexe overheidsopdrachten die van toepassing zijn op kritieke ICT technologieën (netwerkintegrator en datacenter) die de toekomst van het ICT landschap voor de provincie voor de volgende jaren zal bepalen, is er geopteerd om dit jaar geen nieuwe opdracht in de markt te zetten.

De dienstverlening van onze provinciale diensten is in grote mate afhankelijk van de beschikbaarheid van betrouwbare netwerkverbindingen zowel intern als tussen de verschillende (provinciale) gebouwen en naar het web.

Vanuit een risicoanalyse is gebleken dat het gelijktijdig wijzigingen doorvoeren aan de internet netwerkverbindingen (scope van de aanbesteding voor de netwerk integrator of Intenser II) en de netwerkverbindingen tussen de diverse provinciale entiteiten, de connectie naar het web en telefonie zowel vast als mobiel (scope van het contract met Proximus met name het Explore netwerk), niet aanvaardbare risico's zou opleveren voor de continuïteit van de dienstverlening.

De gunning van zowel een nieuwe netwerkintegrator als een nieuwe leverancier voor het provinciaal datacenter zal een impact hebben op de manier waarop wij omgaan met vaste en mobiele elektronische communicatie en zal meer dan waarschijnlijk een impact hebben op de dienstverlening die wij aan alle provinciale entiteiten aanbieden. Het is daarom ook aangewezen de nieuwe opdracht pas in de markt te zetten als alle nieuwe technologieën getest en in productie zijn.

Bij een nieuwe aanbieder zou er ook een zware administratieve en eventueel een technische omschakeling moeten gebeuren waar de nodige kosten aan verbonden zijn, zowel tijd als budget. Deze aanpassingen kunnen veel beter uitgevoerd worden bij de verhuis naar het nieuwe provinciehuis einde 2017. Het gaat hier immers over alle provinciale entiteiten (zowel centraal als decentraal) die gebruik

maken van dit contract en bij een eventuele omschakeling moeten zij ook de nodige aanpassingen doorvoeren.

Vandaar dat we als enige optie hebben om het contract met Proximus voor de Explore netwerken en telefonie te verlengen. De vaste en mobiele elektronische communicatie werd dan ook daarom niet als prioritair behandeld, maar er werd gekozen voor de verlenging voor een beperkte periode van het huidige contract. Dit onder betere en goedkopere voorwaarden.

Het departement ICT is met Proximus rond de tafel gaan zitten voor nieuwe voorstellen van betere en goedkopere tarieven tot 2017.

Het resultaat van deze onderhandeling is dat, indien de provincie ermee instemt, we over de ganse lijn bijkomende kortingen kunnen bekomen op onze mobiele en vaste telefonie alsook hogere datasnelheden en verbeterde servicemodellen over het netwerk tegen een verlaagde prijs.

Voor mobiele communicatie (GSM en mobiele data) zou dit neerkomen op een bijkomende korting van 5% op del totale factuur. Wat het totale kortingspercentage brengt op 35% op de totale factuur van het GSM en dataverkeer bovenop de bestaande kortingen:

- 40% korting op alle datapakketten
- 100% korting op abonnementsgeld
- Gratis bellen naar provinciale nummers zowel vaste toestellen als GSM
- 60% korting op SMS-en.

De bijkomende korting van 5% zou neerkomen op een besparing van ca. 30.000 EUR incl. btw per jaar.

Voor de vaste telefonie en de dataverbindingen is er een minderkost van 40.000 EUR (incl. btw) per jaar, dit brengt de totale korting voor dit stuk op 29%. Bovenop deze bijkomende korting zal er een harmonisering gebeuren van al onze lijnen om ze beter beheersbaar en inzichtelijker te maken om zo een efficiënter beheer toe te laten.

De voorgestelde tariefverbetering zou een totale besparing van ca. 70.000 EUR per jaar moeten opleveren op een totale jaarkost van ca. 840.000 EUR of 8,3% voor de centrale administratie.

Ook de niet-centrale diensten en instellingen kunnen op een gelijkaardige besparing rekenen.

Het departement ICT stelt daarom voor om, op basis van het oorspronkelijke bestek van de opdracht, door de provincieraad goedgekeurd op 27 september 2007, een onderhandelingsprocedure zonder bekendmaking op te starten met Proximus nv in toepassing van artikel 26 §1 1^o f) van de wet van 15 juni 2006.

Dit verslag werd door de deputatie goedgekeurd op 5 november 2015.

De provincieraad van Antwerpen,

Gelet op artikel 26 §1 van de wet op de overheidsopdrachten en bepaalde opdrachten voor werken, leveringen en diensten van 15 juni 2006;

Gelet op het Koninklijk Besluit betreffende de plaatsing van overheidsopdrachten in de klassieke sectoren van 15 juli 2011;

Gelet op artikel 43 §2 11° van het provinciedecreet;

Overwegende dat voor het ondersteunen van de provinciale verbindingen voor vaste en mobiele elektronische communicatie een nieuwe opdracht in de markt moet worden geplaatst;

Op voorstel van de deputatie;

BESLUIT:

Enig artikel:

De provincieraad beslist de overheidsopdracht voor het leveren van diensten voor de vaste en mobiele elektronische communicatie voor de periode 2016-2017 te plaatsen via onderhandelingsprocedure zonder bekendmaking met Proximus nv als enige kandidaat dienstverlener op basis van het bestek goedgekeurd in vergadering van 27 september 2007.

VOORZITTER.- De heer Willekens heeft het woord.

De heer WILLEKENS.- Voorzitter,
Collega's,
Gedeputeerde,

De jongste commissie ICT en communicatie kregen wij dit punt voorgeschoteld. Het deed mij toch enigszins de wenkbrauwen fronsen. Het gaat hier over een contract van, als ik mij niet vergis, een goede 800.000 EUR. Een contract dat al 7 jaar lopende is en dat men nu aan diezelfde partner wil gunnen voor 2 jaar meer. Ik denk dat als we al 7 jaar weten dat het contract afloopt, dat er niet enkel heel veel tijd geweest is om de markt te bevragen. Men heeft gekozen om dat niet te doen. Men heeft gekozen om aan benchmarking te doen. Benchmarking is leuk. Als ik morgen een nieuwe wagen ga kopen dan mag ik wel 7 jaar aan een stuk aan het benchmarken zijn geweest. Wanneer ik die wagen ga aanschaffen wordt er op dat moment gediscussieerd over de definitieve voorwaarden, definitieve prijs van die wagen, en diens meer.

Ik weet niet goed hoe ik het moet omschrijven. Ik was een beetje verbolgen. Vooral toen ik vroeg waarom dan niet op zijn minst aan de andere operatoren de mogelijkheid werd geboden om een voorstel te doen, was het antwoord dat dit niet echt aan de orde was en dat dit niet nodig was. Ik denk dat voor zulke dingen dat zeer zeker aan de orde moet zijn, en dat men niet aan de provincieraad moet vragen om daar zomaar heel eventjes, met een grote strik daarrond, nog twee jaar te gaan gunnen aan een of andere speler op de markt. Daarom is mijn voorstel eigenlijk vrij eenvoudig. Laat ons dit punt verdagen, en op zijn minst de moeite nemen om de andere operatoren de gelegenheid te geven een tegenvoorstel te doen, wat ook het resultaat daarvan zei. Ik denk dat het zo hoort. Daarna kan men al dan niet nog kiezen tot een openbare aanbesteding. Maar ik denk dat dit de normale gang van zaken is, en dat men niet deze provincieraad moet gaan vragen om dat zelf eventjes te beslissen.

VOORZITTER.- Mevrouw Verhaert heeft het woord.

Mevrouw VERHAERT, gedeputeerde.- Wat voorligt is de normale gang van zaken. Ik heb met de dienst IT hierover uitvoerig gepraat, want wat doet zich nu voor? Er zijn een aantal kritische processen die tegelijkertijd lopen. Dat konden we 7 jaar geleden niet voorzien. Dat loopt nu zo. Men is van oordeel binnen de dienst dat het niet goed is om een drietal kritische processen door mekaar te laten lopen. Bovendien is het zo dat we tegen 2017 in een nieuw huis zullen zetelen. Dat weet u. Het is beter om op dat ogenblik daar nieuwe marktbevraging op af te stemmen.

Ik heb ook eens nagevraagd hoe dat in andere provincies gaat. Dat kan op een drietal manieren, maar deze manier van werken is absoluut gangbaar. Bovendien is het ook niet zo dat we zomaar hebben laten doorlopen, maar is er ook een bijkomende onderhandeling geweest met een prijsvoordeel voor de provincie Antwerpen. Ik heb navraag gedaan wat de andere provincies doen. Een aantal provincies werken met een opdrachtcentrale. Dat zouden wij ook kunnen doen, maar nu is dus niet het geschikte moment. Of je doet inderdaad een raamcontract, of je laat stilzwijgend verlengen wat ze bijvoorbeeld in Vlaams-Brabant doen. Daar doen ze dat al sinds 2002 voor de vaste telefonie, voor de mobiele telefonie sinds 2007. Wat je ook kan doen is gebruik maken van iets wat voorzien is in het contract, zoals hier bij ons, om nog even te verlengen.

VOORZITTER.- De heer Willekens heeft het woord.

De heer WILLEKENS.- Gedeputeerde, mijn vraag is niet zozeer wat de andere provincies doen. Mijn vraag is meer wat de andere providers doen.

Het is een markt die zo fluctueert en dan kan men nu zeggen: die speler waar dat we al 7 jaar mee samen zijn geeft ons nu een korting na die 7 jaar. Ik denk dat je u ook eens moet afvragen wat de anderen zouden doen in dat geval. Ik denk dat dit heel logisch is, en ik denk dat je dat ook verplicht bent aan jezelf om dat te doen. Net als je zelf gaat kijken als je je geld ergens investeert waar je de beste voorwaarden krijgt. Dan ga je ook niet naar die ene bank blijven gaan en zeggen: doe maar een voorstel, wat het ook is we blijven netjes bij u, want wij durven vandaag niet veranderen uit schrik dat er één of andere bank niet standvastig zou zijn. Ik denk dat dit geen optie is. En het technische argument lijkt me nog meer uit de lucht gegrepen, door te zeggen dat het technisch allemaal niet mogelijk is. Wie zegt dat? Als we niet eens de andere operatoren, en dat zijn er geen tientallen mevrouw, de kans hebben gegeven om een oplossing te bieden.

VOORZITTER.- Mevrouw Verhaert heeft het woord.

Mevrouw VERHAERT, gedeputeerde.- Het is vanuit de technici zelf, de mensen die het werk dagelijks moeten doen, die waken over het standvastig zijn van onze kritische processen, die ons zeggen: je haalt best geen drie kritische processen door mekaar op hetzelfde moment. Vandaar het advies dat we best nu even gebruik maken van wat mogelijk is in het contract dat loopt, en tegelijkertijd een nieuwe onderhandeling wat ons een prijsvoordeel oplevert.

Ik ben het met u eens. De markt bevragen is absoluut wat we gaan doen, maar niet op dit moment.

De heer WILLEKENS.- Maar dat contract loopt 7 jaar. Men heeft dat dan toch zien aankomen dat men dat nu niet snel, snel nog voor die 2 jaar moet gaan geven. Het is niet sinds gisteren dat we weten dat er een nieuw provinciehuis komt, enz.
Onze fractie zal in ieder geval bij dit punt tegenstemmen, omdat dit naar onze mening ruikt naar favoritisme.

VOORZITTER.- De heer Helsen heeft het woord.

De heer HELSEN.- Voorzitter, collega's, mij maakt het niet uit voor welke provider er wordt geopteerd. Maar collega Michielsens had in de raadscommissie gevraagd om toch informatie te krijgen over de andere mogelijkheden. Zij heeft daar niets van gekregen tot op heden.
Daarom gaan wij ons op dit punt onthouden.

VOORZITTER.- Zijn daar nog tussenkomsten over? *Geen.*

Dan leg ik dit punt voor ter stemming en de stemming is geopend.

Heeft iedereen zijn stem uitgebracht? Einde van de stemming.

61 leden hebben deelgenomen aan de stemming;

49 leden hebben ja gestemd

5 leden hebben nee gestemd;

7 leden hebben zich onthouden.

Goedgekeurd met 49 stemmen ja, bij 5 stemmen nee en 7 onthoudingen.

VOORZITTER.- Dan zouden we nu graag een korte pauze nemen.

Normaal gezien verrast de Sint ons rond deze tijd, maar nu heeft mevrouw Van Cleemput ons verrast.

Mevrouw Van Cleemput, ik geef aan u het woord.

Mevrouw VAN CLEEMPUT.- Ik had het gemaild, en voor diegenen die het niet gezien hebben, dat mijn dochters elke tafel trakteren op een lat chocolade. Maar het is dus wel van samen delen. Dat mag wel in deze (bijna) kerstperiode.

Applaus

De vergadering wordt onderbroken om 16.29 uur hernomen om 16.47 uur.

7. Recreatie, sport en toerisme

Nr. 7/1 van de agenda

Oprichting Autonoom Provinciebedrijf Toerisme, afgekort APB TPA. Vaststellen statuten. Goedkeuring.

Verslag van de deputatie

1. Context en motivering voor omvorming VZW naar APB

Toerisme Provincie Antwerpen VZW (TPA) is heden een para-provinciale entiteit binnen de provinciale organisatiestructuur, maar die niet rechtstreeks door de reguliere bestuursorganen van de provincie wordt aangestuurd.

Als VZW valt TPA vandaag niet onder de publieke sector ondanks haar maatschappelijke doelstellingen die in het verlengde liggen van de openbare dienstverlening.

De deputatie heeft steeds de wens gehad alle provinciale instellingen, die belast zijn met beleidsuitvoerende taken van provinciaal belang, in een organisatiestructuur te plaatsen die zo kort mogelijk bij het moederhuis opereert en bij voorrang behoort tot de publieke sector.

Het provinciedecreet bepaalt welke organisatievorm een instelling of dienst van provinciaal belang moet aannemen. Zo werden de provinciale VZW's met ingang van 1 januari 2014 omgevormd naar een autonoom provinciebedrijf of naar een extern verzelfstandigd agentschap in privaatrechtelijke vorm. Toerisme Provincie Antwerpen VZW werd toen niet omgevormd daar er een decretale basis (decreet Toeristische Samenwerkingsverbanden) bestond die het mogelijk maakte dat de zuivere VZW-vorm werd behouden bij toepassing van artikel 188 & 3 van het provinciedecreet;

De verdere interne staatshervorming, waarbij het beleidsdomein Toerisme een provinciale kerntaak blijft, maar vooral de verdere financiële afbouw van de provinciale ontvangsten maakten dat de deputatie, maar ook de raad van bestuur van de VZW, de werking gingen herbekijken en op zoek moesten naar efficiëntiewinst.

In zitting van 19 februari 2015 stemde de deputatie in met de gedeeltelijke inkanteling van Toerisme Provincie Antwerpen VZW in de provinciale structuren en op 11 juni 2015 werd principieel beslist om de beleidsuitvoerende taken via de regio- en projectwerking met ingang van 1 januari 2016 onder te brengen in een autonoom provinciebedrijf. De deputatie wenst de sector blijvend te betrekken door 3 van de 14 mandaten in de raad van bestuur van het APB voor te behouden aan het werkingsveld. De beleidsvoorbereidende taken worden met ingang van 1 januari 2016 ondergebracht in een nieuwe provinciale binnendienst Toerisme, waarbij beide entiteiten zullen aangestuurd worden door de directeur Toerisme, die met een arbeidsovereenkomst zal verbonden zijn aan de provincie Antwerpen.

Dit voorstel werd besproken en goedgekeurd met de vereiste meerderheid door de buitengewone algemene vergadering van de VZW op 28 oktober 2015. Het autonoom provinciebedrijf TPA treedt, onder voorbehoud van goedkeuring van de oprichting, met ingang van 1 januari 2016 in rechten en plichten van TPA VZW en neemt alle contracten en verbintenissen over van deze VZW.

Om een snelle besluitvorming mogelijk te maken wordt een directiecomité samengesteld met een vertegenwoordiging van het departement. Aan de directeur van het APB, zoals aan de leidinggevenden van provinciale binnen- en buitendiensten, wordt een vorm van budgethouderschap toegekend ter realisatie van een soepel beheer.

De besluitvorming kan dan vanuit het APB via de binnendienst Toerisme en het departement Vrij Tijd (DVT) rechtstreeks verlopen via de bestuursorganen, waarbij de informatiedoorstroming sterk verbeterd wordt ten opzichte van de huidige structuur. DVT kan zijn adviesrol in deze structuur optimaliseren.

TPA VZW heeft steeds een eigen boekhouding gevoerd die beantwoordde aan de vennootschapswetgeving en de nodige flexibiliteit garandeerde. Het kunnen voeren van een eigen boekhouding biedt het APB de mogelijkheid, binnen de spelregels van de beleids- en beheerscyclus, een autonome financiële bedrijfsvoering te kunnen blijven voeren.

Deze autonome financiële bedrijfsvoering is binnen de voorziene organisatievormen van het provinciedecreet niet mogelijk binnen het budgethouderschap, maar ook niet als intern verzelfstandigd agentschap. Deze mogelijkheid is enkel voorzien voor extern verzelfstandigde agentschappen, waarbij de organisatievorm als APB de voorkeur geniet op een extern verzelfstandigd agentschap in privaatrechtelijke vorm, daar deze organisatievorm korter bij het moederhuis staat en het agentschap tot de publieke sector blijft behoren.

Door het kunnen voeren van een decentrale boekhouding op maat kunnen de eigen inkomsten, rechtstreeks opnieuw ingezet worden in de werking en voor personeelskosten. Als APB in een semi-commerciële omgeving kunnen schommelende exploitatiegegevens over de jaargrenzen worden opgevangen. Het APB is immers binnen de beleids- en beheerscyclus niet onderworpen aan de autofinancieringsmarge en kan in tegenstelling tot de provincie en intern verzelfstandigde agentschappen opgebouwde reserves rechtstreeks aanwenden voor exploitatiedoeleinden.

Op grond van deze overwegingen stelt de deputatie aan uw raad voor het huidige Toerisme Provincie Antwerpen VZW met ingang van 1 januari 2016 om te vormen tot het APB Toerisme, afgekort APB TPA.

2. Stappenplan

De oprichting van een APB kan worden onderverdeeld in vier opeenvolgende fasen: de voorbereiding, de oprichting, de goedkeuring door de toezichthoudende overheid en de beheersovereenkomst (artikel 228 provinciedecreet).

2.1 Voorbereiding

Voorafgaand aan de oprichting moet de deputatie een motiveringsverslag opmaken waarin de voor- en de nadelen van externe verzelfstandiging tegen elkaar worden afgewogen en waarin wordt aangetoond dat beheer binnen de rechtspersoonlijkheid van de provincie niet dezelfde voordelen kan bieden.

2.2 Oprichting

Een APB wordt vervolgens opgericht bij besluit van de provincieraad. De oprichtingsbeslissing stelt de statuten en de samenstelling van de raad van bestuur (RVB) van het APB vast. Onder voorbehoud van de toepassing van de bepalingen inzake het goedkeuringstoezicht verkrijgt het APB rechtspersoonlijkheid op de datum van voormelde oprichtingsbeslissing.

Hierna is het APB de facto opgericht en kan de raad van bestuur samenkomen om de organisatie vorm te geven.

2.3 Goedkeuringstoezicht

De oprichtingsbeslissing wordt samen met het motiveringsverslag en met de statuten, binnen dertig dagen, aan de Vlaamse regering verzonden. Binnen honderd dagen na verzending keurt de Vlaamse regering de oprichtingsbeslissing al dan niet goed. Als die termijn verstrijkt zonder dat de Vlaamse regering een beslissing genomen heeft en verzonden heeft aan de provincie, dan wordt de goedkeuring geacht te zijn verleend.

2.4 Beheersovereenkomst

De provincie en het APB sluiten vervolgens, na onderhandelingen, een beheersovereenkomst waarin minstens (maar niet uitsluitend) de in artikel 228,§2, van het provinciedecreet opgesomde aangelegenheden worden geregeld. De bevoegdheid om de overeenkomst goed te keuren komt toe aan de provincieraad.

Het provinciedecreet legt bijkomend dwingende bepalingen op met betrekking tot de interne structuur van het APB (samenstelling, werking en aansprakelijkheid van de raad van bestuur), dagelijks bestuur, de externe audit, administratief toezicht, personeelsstatuten, financiën en boekhouding, participaties, vereffening en ontbinding, en andere.

3. Situering van Toerisme Provincie Antwerpen VZW.

3.1 Werking

De fiets-, wandel- en ruiternetwerken, het inspiratieboek en de website 'Logeren in Vlaanderen Vakantieland', de Routedokter, de campagne Kempenkuur en de interprovinciale samenwerking rond Scheldeland zijn enkele geslaagde realisaties van Toerisme Provincie Antwerpen VZW die aangeven hoe TPA, samen met een hele reeks partners, het provinciale toerismebeleid uitvoert. Toerisme Provincie Antwerpen profileert zich daarbij als een toeristische bestemmingsorganisatie, met een uitgesproken economische doelstelling.

De provincie telt momenteel vier toeristische bestemmingen: de kunststeden Antwerpen en Mechelen en de regio's Kempen en Scheldeland.

TPA heeft de ambitie meer bezoekers van buiten onze provincie aan te trekken, die op hun beurt meer besteden in de lokale economie, de horeca, bij toeristische attracties en op evenementen. Hierdoor kan het rendement van de ondernemers stijgen en wordt de verdere economische groei van de toeristische sector gestimuleerd.

Kort samengevat bouwt TPA aan een laagdrempelig, kwaliteitsvol en bovenlokaal vrijetijdsaanbod in de provincie Antwerpen, een sterk en eigentijds imago voor haar regio's en een ondernemerschap dat leidt tot een groeiende toeristische economie.

De klantenlijst oogt heel divers, van vrijwilligers en verenigingen over ondernemers tot overheden. De merken waarmee TPA naar de consument communiceert, zijn dat ook: Kempen, Scheldeland, Logeren in Vlaanderen Vakantieland, provincie Antwerpen of Vlaanderen.

Om deze doelstellingen waar te maken, wordt ingezet op diverse samenwerkingsverbanden en projecten, zowel binnen de regio's, in de eigen provincie, op Vlaams niveau als in Europa. TPA ondersteunt actief de Vlaamse

ambities om binnen de productlijnen 'smaak', 'fietsen' en 'erfgoed' te blijven vernieuwen.

Strategische regioplannen

Kempen

6 ambities

- Sterke producten door een sterke samenwerking
- We hebben kennis van zaken
- Iedereen ambassadeur
- We spelen in op wat onze klanten willen
- We koesteren én vernieuwen wat we hebben
- We kijken volop vooruit

6 productlijnen

- Eigenzinnig pionieren
- Hartelijk logeren
- Den buiten avonturen
- Verle(i)den met toekomst
- Gulzig genieten
- Flirten met grenzen

Scheldeland

4 doelstellingen

- De groei in het verblijfstoerisme bevorderen
- Scheldeland op een authentieke manier profileren
- De bekendheid van de regio vergroten
- Samenwerking en betrokkenheid met alle partners en betrokkenen vergroten

9 werven

- Toerisme Scheldeland voor marketing en productontwikkeling
- Creëren van een 'wij-gevoel'
- Communicatie optimaliseren
- Een aparte structuur voor kernproductontwikkeling
- Versterken van authentieke waterbeleving
- Versterken van authentiek erfgoed (met de nadruk op nautisch en industrieel erfgoed)
- Ontwikkelen en versterken van het logiesaanbod
- Meer kwaliteit voor MICE
- 'Toegankelijkheid' en 'vakantieparticipatie' onderzoeken

Samen met de ondernemers wilt TPA de toeristische markt op een innovatieve en klantgerichte manier benaderen.

Toerisme Provincie Antwerpen vzw telt vandaag 144 leden en kan rekenen op een substantiële structurele bijdrage van de provincie.

De financiële inbreng van de partners van TPA - o.a. gemeenten, bovenlokale samenwerkingsverbanden, VVV's en verenigingen - vertaalt zich vooral in de deelname aan campagnes, zoals de bestemmingspromotiecampagne voor de Kempen.

De provincie is nauw betrokken bij en bezit de meerderheid van de stemmen in het bestuur van deze vzw, conform het decreet van 18 februari 2009, waarbij TPA voldoet aan de vereisten van een Provinciaal Toeristisch Samenwerkingsverband.

Deze partners participeren formeel in het beleid door hun (minderheids-) vertegenwoordiging in de raad van bestuur en de algemene vergadering. Informeel en projectmatig zit de samenwerking vooral op het niveau van de regio's. Ook met

de beide kunststeden wordt projectmatig samengewerkt. Beleidsmatig en op het vlak van routes is de dekking provinciebreed (b.v. ook Zuidrand).

3.2 Personeel

De budgettaire personeelsbehoefte voor het APB wordt op 1 januari 2016 vastgesteld op 12,3 VTE en wordt jaarlijks en telkens opnieuw bij de budgetopmaak aangetoond. Het personeel zal onder de rechtspositieregeling van het provinciepersoneel vallen in plaats van onder het huidige paritair comité 329, maar kan op individuele basis ook opteren voor een overgangsregeling waarbij hun huidige arbeidsvoorwaarden worden bevroren. DMCO voerde hiervoor individuele gesprekken met alle personeelsleden en rapporteert hierover afzonderlijk.

3.3 Financieel

In de ontwerpbegroting 2016 wordt een dotatie voorzien van 1.391.539,00 EUR.

3.4 Doelstellingen en actieplannen

Het bedrijf voert het provinciale toerismebeleid uit en treedt op als een toeristische bestemmingsorganisatie, met een uitgesproken economische doelstelling. Het bouwt aan een laagdrempelig, kwaliteitsvol en bovenlokaal vrijetijdsaanbod, een sterk en eigentijds imago voor de Antwerpse toeristische regio's en een ondernemerschap dat leidt tot een groeiende toeristische economie.

Het bedrijf neemt voor zijn werkingsgebied daartoe minstens volgende taken op zich:

- 1° het initiëren, stimuleren, coördineren of implementeren van de toeristische beleidsplanning;
- 2° het initiëren, stimuleren, coördineren of implementeren van initiatieven op het vlak van toeristische aanbodsontwikkeling, promotie of kwaliteitszorg;
- 3° het ondersteunen of begeleiden van de sector bij initiatieven op het vlak van toerisme;
- 4° het vormen van een aanspreekpunt voor de private en publieke toeristische sector.

Als prioritaire taken gelden:

- We promoten de regio's Kempen en Scheldeland op de binnenlandse markt.
- Samen met andere vakantiemakers (gemeenten, verenigingen en ondernemers) ontwikkelen we de Kempen en Scheldeland verder als attractieve toeristische bestemmingen.
- We helpen de rendabiliteit van de toeristische ondernemers in de provincie Antwerpen te verhogen.
- We ondersteunen ook initiatieven van andere merken - zoals Vlaanderen of provincie Antwerpen - als die draaien rond vrije tijd en/of onze andere kerntaken kracht bijzetten; de focus ligt daarbij vooral op logies, fietsen of bier.

De doelstellingen en prioritaire taken vertalen zich in volgende actieplannen die opgenomen worden in een aangepaste BBC vanaf 1 januari 2016:

1. Bestemmingspromotie binnenlandse markt

We ontwikkelen en voeren promotiecampagnes uit voor de Vlaamse toeristische regio's Kempen en (i.s.m. Toerisme Oost-Vlaanderen) Scheldeland, zowel op het vlak van vrijetijdstoerisme als op MICE (Meetings, Incentives, Congresses en Exhibitions/Events). Onze doelgroep ligt in Vlaanderen met omwille van de economische impact, de nadruk op bezoekers van buiten de regio of de provincie Antwerpen. Marktonderzoeken bepalen daarbij onze oriëntatie.

2. Toeristische ontwikkeling ingebed in regiowerking

We ontwikkelen, binnen en in functie van de toeristisch afgebakende regio's Antwerpse Kempen en Scheldeland, nieuwe toeristische producten in samenwerking met de toeristische sector. We betrekken hierbij zowel gemeentebesturen, als ondernemers (profit en non-profit), als belendende sectoren (zoals natuur, erfgoed, waterwegen, ...), als vrijwilligers en/of verenigingen. De nadruk ligt op duurzame exploitatie door de sector na de ontwikkeling. Doel is om het toeristisch aanbod te versterken in functie van de bestemmingspromotie ervan. Het kader wordt gevormd door strategische beleidsplannen voor toerisme die we elke legislatuur samen met de sector ontwikkelen.

3. Toeristische ontwikkeling: onthaal

We ontwikkelen een regionaal netwerk om bezoekers van binnen én buiten de provincie gastvrij te ontvangen, te bedienen en wegwijs te maken. We doen dit bij voorkeur vanuit en in samenwerking met de domeinen, parken en andere aanwezige provinciale publieksinfrastructuur.

4. Toeristische promotie en/of ontwikkeling i.s.m. intermediairen

We helpen andere (intermediaire) partners in de ontwikkeling of vernieuwing van producten die onder hun merk passen en tegelijk onze toeristische bestemmingspromotie, onze toeristische merken en/of regiowerking(en) ten goede komen. We doen dit in samenspraak met de regiowerking en hun contacten met de lokale toeristische sector. We leggen de link naar de binnenlandmarketing. We streven hiermee ook naar groei van ons aandeel in de buitenlandmarketing, b.v. degene die Toerisme Vlaanderen voert. We trachten hierbij linken te leggen naar onze kunststeden Antwerpen en Mechelen. Onze focus ligt voorlopig op fietsen en bier.

5. Netwerking

We ondersteunen gemeentebesturen, intergemeentelijke toeristische samenwerkingen en andere toeristische organisaties in hun zoektocht naar ontwikkeling van producten en projecten om het toeristisch aanbod te versterken. We werken vooral ook ondersteunend mee met de toeristische ondernemers om het rendement van hun uitbating verder te optimaliseren.

6. Beleidsvoorbereiding: Tellen en Vertellen/ Meten is weten

Toeristische beleids- en visievorming: we monitoren toerisme in de provincie Antwerpen en andere voor toerisme relevante gegevens, in functie van beleid en visie. We passen deze monitoring wanneer nodig ook aan in functie van meer efficiëntie van onze acties en staan in voor een relevante rapportage en disseminatie van de resultaten.

7. Beheer en onderhoud van de toeristische recreatieve routes

We voeren een toeristisch-recreatief bovenlokaal routebeheer door ontwikkeling, onderhoud en kwalitatief verbeteren van fiets-, wandel-, auto- of andere routes.

8. Begeleiden en adviseren van route-ontwikkeling

We werken ondersteunend in de ontwikkeling van kaartmateriaal en afgeleide kaartproducten om onze bovenlokale toeristische routeproducten naar een breed publiek te ontsluiten. We doen dit bij voorkeur voor de toeristische sector en voor de provinciale diensten en instellingen die daar behoefte aan hebben. We doen dit in samenwerking met mobiliteit.

9. Binnenlandmarketing samen met PTO's

We verkopen via o.a. 'Vlaanderen Vakantieland' voornamelijk logies uit de provincie Antwerpen aan een doelpubliek buiten de provincie Antwerpen. We doen dit in een samenwerkingsverband met de andere 4 provinciale toeristische organisaties (PTO's) en de VVP. We doen dit in overeenstemming met de promotie van onze toeristische regio's.

10. Samen met provinciale collega's binnen Vrije Tijd: promotie naar eigen inwoners

We participeren aan promotiecampagnes voor het vrijetijdsaanbod van de provincie Antwerpen naar haar eigen bevolking (en andere regelmatige gebruikers), met van toerisme afgeleide producten. Het initiatief hiertoe komt veelal van andere provinciale diensten. We doen dit in samenspraak met de regiowerkingen en in overeenstemming met de promotie van onze toeristische regio's.

4. Statuten

Artikel 226 van het provinciedecreet bepaalt dat de statuten van een autonoom provinciebedrijf ten minste volgende elementen dienen te bevatten:

- de naam en eventueel de afkorting van het APB;
- het maatschappelijke doel, inzonderheid een omschrijving van de beleidsuitvoerende taken van provinciaal belang waarmee het autonoom provinciebedrijf belast wordt;
- de maatschappelijke zetel, gevestigd in de oprichtende provincie;
- de samenstelling, de vergaderwijze, de werkingsvoorwaarden en de bevoegdheden van de organen;
- de wijze van ontbinding en vereffening van het autonoom provinciebedrijf.

Een voorstel van statuten is toegevoegd aan dit verslag.

5. Organen

5.1. Raad van bestuur

De benoeming van de leden van de raad van bestuur wordt geregeld bij toepassing van artikel 229 van het provinciedecreet en behoort tot de bevoegdheid van de raad:

- Maximum aantal leden 1/5 van het aantal provincieraadsleden (14);
- Elke politieke fractie is vertegenwoordigd;
- Evenredige verdeling van de mandaten onder de fracties;

- Ten hoogste 2/3 is van hetzelfde geslacht;
- Fracties die deel uitmaken van deputatie hebben meerderheid;
- Voorzitter is lid van deputatie.

De raad van bestuur vertegenwoordigt het autonoom provinciebedrijf in rechte als eiser of als verweerder. De raad van bestuur is binnen de grenzen, vastgesteld in de statuten, bevoegd voor alle personeelsaangelegenheden.

Elke fractie kan minstens één lid van de raad van bestuur voordragen en dat voordrachtrecht waarborgt elke fractie een vertegenwoordiging in de raad van bestuur. Als de gewaarborgde vertegenwoordiging evenwel afbreuk zou doen aan de mogelijkheid voor de fracties die vertegenwoordigd zijn in de deputatie om minstens de helft van de leden van de raad van bestuur voor te dragen, wordt er gewerkt met gewogen stemrecht binnen de groep van door de fracties voorgedragen bestuurders.

De deputatie stelt voor 3 mandaten voor te behouden aan deskundigen uit de toerimesector en de overige 11 mandaten aan provinciale vertegenwoordigers (de bevoegde gedeputeerde en 10 raadsleden). Op grond van de huidige samenstelling van de raad kunnen de provinciale mandaten als volgt worden verdeeld over de onderscheiden fracties:

N-VA:4 waaronder gedeputeerde Bruno Peeters
CD&V: 2
sp.a: 1
Vlaams Belang: 1
open vld: 1
Groen: 1
PVDA+: 1

Het aanduiden van de deskundigen van de toerimesector zal in een volgende vergadering worden voorgelegd daar de gesprekken met potentiële kandidaten nog lopende zijn.

6.2 Directiecomité

Artikel 12 van de statuten voorziet een directiecomité dat is samengesteld uit de bevoegde gedeputeerde, het departementshoofd DVT en de directeur van het APB. Het directiecomité staat in voor het dagelijks bestuur en wordt voorgezeten door de bevoegde gedeputeerde.

Het directiecomité kan deskundigen uitnodigen, die evenwel geen stemrecht bezitten.

Het directiecomité kan tevens bevoegdheden delegeren aan de directeur van het bedrijf, die ze verder geheel of gedeeltelijk kan delegeren aan een personeelslid van het APB.

6.3 Dagelijks bestuur

Naar analogie met het provincieraadsbesluit van 27 juni 2013 wordt het begrip "dagelijks bestuur" voor de financiële verbintenissen van het APB op dezelfde wijze gedefinieerd als voor de provinciale diensten.

6.4 Personeelsbeheer

Naar analogie met artikel 43 van het provinciedecreet en het provincieraadsbesluit van 22 maart 2007 delegeert de raad van bestuur zijn bevoegdheid als aanstellende overheid aan het directiecomité.

Het dagelijks personeelsbeheer is de bevoegdheid van de directeur van het APB naar analogie met wat voorzien is in het provinciedecreet onder artikel 58.

7. Provincieraadsbeslissing

Zoals reeds vermeld in het stappenplan wordt een verzelfstandigd agentschap opgericht bij provincieraadsbeslissing. De oprichtingsbeslissing legt de statuten van de verzelfstandigde entiteit vast. Onder voorbehoud van de toepassing van de bepalingen inzake het goedkeuringstoezicht verkrijgt het rechtspersoonlijkheid op de datum van voormelde oprichtingsbeslissing.

Aan uw raad wordt voorgesteld om goedkeuring te hechten aan de oprichting van het APB Toerisme, de bijgevoegde statuten en het voorstel van samenstelling van de raad van bestuur goed te keuren.

Dit verslag werd door de deputatie goedgekeurd op 12 november 2015.

De provincieraad van Antwerpen,

Gelet op de principiële goedkeuring van de deputatie in zitting van 11 juni 2015 houdende de oprichting van een autonoom provinciebedrijf Toerisme;

Gelet op de artikelen 219 en volgende van het provinciedecreet van 22 december 2006, nadien meermaals gewijzigd, houdende de modaliteiten en bepalingen van provinciale extern verzelfstandigde agentschappen;

Gelet op artikel 225 van voormeld provinciedecreet houdende de oprichting van een autonoom provinciebedrijf;

Gelet op artikel 226 van het provinciedecreet houdende de statuten van een autonoom provinciebedrijf;

Gelet op artikel 229 van het provinciedecreet houdende de samenstelling van de raad van bestuur van een autonoom provinciebedrijf;

Gelet op de goedkeuring van 28 oktober 2015 door de buitengewone algemene vergadering van Toerisme Provincie Antwerpen VZW houdende de overdracht van de rechten en plichten van de vzw naar het autonoom provinciebedrijf Toerisme;

Overwegende dat de deputatie heeft aangetoond en gemotiveerd dat een autonoom provinciebedrijf, binnen de mogelijkheden van het provinciedecreet, de meest aangewezen organisatievorm is voor het verwezenlijken van de in het verslag opgesomde beleidsuitvoerende taken van provinciaal belang;

Op voorstel van de deputatie,

BESLUIT:

Artikel 1:

Goedkeuring wordt gehecht aan de oprichting, met ingang van 1 januari 2016, binnen het departement Vrije Tijd, op het organisatieniveau N-2, van een autonoom provinciebedrijf "Toerisme", afgekort APB TPA.

Artikel 2:

Goedgekeurd worden de voorgelegde statuten van het APB TPA.

Artikel 3:

De raad van bestuur van het autonoom provinciebedrijf wordt samengesteld uit 14 leden:

N-VA (4): de heer Bruno Peeters (voorzitter)
mevr. Els Baeten
mevr. Christ'I Cottenie
de heer Jan De Haes
CD&V (2): de heer Ludwig Caluwé
de heer Michel Meeus
sp.a (1): de heer Rony Cuyt
Vlaams Belang (1): de heer Jan Huijbrechts
open vld (1): de heer Roel Van Eetvelt
Groen (1): mevr. Karin Van Hoffelen
PVDA+ (1): mevr. Nicole Naert
Deskundigen uit de toerismesector (3): nog te bepalen.

Artikel 4:

Het APB TPA treedt in rechten en plichten van Toerisme Provincie Antwerpen VZW, ondernemingsnummer 0408.543.313 en neemt alle lopende contracten en verbintenissen over van deze VZW.



STAFDIENST

Departement Algemeen Beleid

STATUTEN AUTONOOM PROVINCIEBEDRIJF TOERISME PROVINCIE ANTWERPEN

Hoofdstuk I – Naam – Zetel – Doel – Duur – Rechtsvorm – Wettelijk kader

Artikel 1 – Naam

Deze statuten regelen de organisatie en de werking van het autonoom provinciebedrijf met rechtspersoonlijkheid "Toerisme provincie Antwerpen", afgekort APB TPA, hierna bedrijf genoemd, opgericht bij besluit van de provincieraad van de provincie Antwerpen op 26 november 2015.

Artikel 2 – Maatschappelijke zetel

De maatschappelijke zetel van het bedrijf is gevestigd in 2018 Antwerpen, Koningin Elisabethlei 22.

Artikel 3 – Maatschappelijk doel en activiteiten

Het bedrijf voert het provinciale toerismebeleid uit en treedt op als een toeristische bestemmingsorganisatie, met een uitgesproken economische doelstelling. Het bouwt aan een laagdrempelig, kwaliteitsvol en bovenlokaal vrijetijdsaanbod, een sterk en eigentijds imago voor de Antwerpse toeristische regio's en een ondernemerschap dat leidt tot een groeiende toeristische economie.

Het bedrijf neemt voor zijn werkingsgebied daartoe minstens volgende taken op zich:

- 1° het initiëren, stimuleren, coördineren of implementeren van de toeristische beleidsplanning;
- 2° het initiëren, stimuleren, coördineren of implementeren van initiatieven op het vlak van toeristische aanbodsontwikkeling, promotie of kwaliteitszorg;
- 3° het ondersteunen of begeleiden van de sector bij initiatieven op het vlak van toerisme;
- 4° het vormen van een aanspreekpunt voor de private en publieke toeristische sector.

Andere activiteiten:

Het autonoom provinciebedrijf kan leningen aangaan en giften of toelagen ontvangen binnen de grenzen, gesteld in deze statuten en de beheersovereenkomst.

Het autonoom provinciebedrijf kan door de Vlaamse Regering gemachtigd worden om in eigen naam en voor eigen rekening over te gaan tot onteigeningen die noodzakelijk zijn voor de verwezenlijking van zijn doelstellingen.

Het autonoom provinciebedrijf kan vrij, binnen de grenzen van zijn doel, overgaan tot de verwerving, de aanwending en de vervreemding van alle roerende en onroerende goederen, op dewelke zij alle zakelijke en persoonlijke rechten mag vestigen.

Het autonoom provinciebedrijf kan andere rechtspersonen oprichten, erin deelnemen of zich erin laten vertegenwoordigen, voor zover dat past in zijn opdrachten en gebeurt in overeenstemming met de toepasselijke regelgeving en de beheersovereenkomst.

Het autonoom provinciebedrijf heeft geen winstoogmerk.

Artikel 4 – Rechtspersoonlijkheid

Het bedrijf verwerft rechtspersoonlijkheid op de dag van de oprichtingsbeslissing onder voorbehoud van de toepassing van de bepalingen inzake het goedkeuringstoezicht.

Artikel 5 – Duur

Het bedrijf wordt opgericht voor onbepaalde duur.

Artikel 6 – Wettelijk kader

De oprichting, de organisatie en de werking van het bedrijf valt onder de toepassing van de artikelen 225 tot en met 237 van het provinciedecreet van 22 december 2006 (hierna "provinciedecreet"), alsook van alle andere toepasselijke wetten, decreten en besluiten en de latere wijzigingen van al deze regelen.

Het APB TPA treedt in rechten en plichten van Toerisme Provincie Antwerpen vzw, ondernemingsnummer 0408.543.313 en neemt alle lopende contracten en verbintenissen over van deze vzw.

Deze statuten zijn van toepassing voor zover zij niet van de in het eerste lid vermelde regelen afwijken.

Hoofdstuk II – Beheersovereenkomst

Artikel 7 – Beheersovereenkomst

§1. Tussen de provincie en het autonoom provinciebedrijf wordt, na onderhandeling, een beheersovereenkomst afgesloten. Bij het onderhandelen over de beheersovereenkomst wordt de provincie vertegenwoordigd door de deputatie en het autonoom provinciebedrijf door de raad van bestuur.

De beheersovereenkomst, evenals elke verlenging, wijziging, schorsing of ontbinding ervan, wordt ter inzage neergelegd op de griffie van de oprichtende provincie en op het secretariaat van het autonoom provinciebedrijf.

§2. De beheersovereenkomst regelt minstens de volgende aangelegenheden:

- 1° de concretisering van de wijze waarop het agentschap zijn taken moet vervullen en van de doelstellingen ervan;
- 2° de toekenning van middelen voor de eigen werking en de uitvoering van de doelstellingen van het autonoom provinciebedrijf;
- 3° binnen de perken en overeenkomstig de toekenningsvoorwaarden, bepaald door de Vlaamse Regering, het presentiegeld en de andere vergoedingen die in het kader van de bestuurlijke werking van het autonoom provinciebedrijf worden toegekend;
- 4° de voorwaarden waaronder eigen inkomsten of andere financieringen mogen worden verworven en aangewend;
- 5° de wijze waarop de tarieven voor de geleverde prestaties door de raad van bestuur vastgesteld en berekend worden;
- 6° de gedragsregels inzake dienstverlening door het autonoom provinciebedrijf;
- 7° de voorwaarden waaronder het autonoom provinciebedrijf andere personen kan oprichten, erin kan deelnemen of zich erin kan laten vertegenwoordigen;
- 8° de informatieverstrekking door het autonoom provinciebedrijf aan de provincie;
- 9° opgeheven bij decreet van 6 juli 2012;
- 10° de wijze waarop het autonoom provinciebedrijf zal voorzien in een systeem van interne controle;
- 11° de maatregelen bij niet-naleving door een partij van haar verbintenissen uit hoofde van de beheersovereenkomst en de bepalingen inzake beslechting van geschillen die rijzen bij de uitvoering van de beheersovereenkomst;
- 12° de omstandigheden waarin en de wijze waarop de beheersovereenkomst kan worden verlengd, gewijzigd, geschorst en ontbonden.

§ 3. Met behoud van de mogelijkheid tot verlenging, wijziging, schorsing en ontbinding van de beheersovereenkomst wordt die gesloten voor een periode die eindigt uiterlijk zes maanden na de volledige vernieuwing van de provincieraad.

De beheersovereenkomst en de uitvoering ervan worden jaarlijks geëvalueerd door de provincieraad.

Als bij het verstrijken van de beheersovereenkomst geen nieuwe beheersovereenkomst is afgesloten, wordt de bestaande overeenkomst van rechtswege verlengd.

Als geen nieuwe beheersovereenkomst in werking is getreden binnen één jaar na de in de vorige paragraaf vermelde verlenging, of als een beheersovereenkomst werd ontbonden of geschorst, kan de provincieraad, na overleg met het autonoom provinciebedrijf, voorlopige regels opleggen inzake de in de beheersovereenkomst vermelde aangelegenheden. Die voorlopige regels zullen als beheersovereenkomst gelden tot op het ogenblik dat een nieuwe beheersovereenkomst in werking treedt.

Hoofdstuk III – Bestuur en Controle

Artikel 8 – Samenstelling van de raad van bestuur

Het autonoom provinciebedrijf wordt bestuurd door een raad van bestuur die is samengesteld uit maximum 14 leden, aangeduid en benoemd door de provincieraad van Antwerpen.

Onverminderd voormelde bepaling, bedraagt het aantal leden van de raad van bestuur ten hoogste 1/5 van het aantal raadsleden. Ten hoogste 2/3 van de leden van de raad van bestuur is van hetzelfde geslacht.

Elke fractie kan minstens één lid van de raad van bestuur voordragen en dit voordrachtrecht waarborgt elke fractie een vertegenwoordiging in de raad van bestuur. Als de gewaarborgde vertegenwoordiging evenwel afbreuk zou doen aan de mogelijkheid voor de fracties die vertegenwoordigd zijn in de deputatie om minstens de helft van de leden van de raad van bestuur voor te dragen, wordt er gewerkt met gewogen stemrecht binnen de groep van door de fracties voorgedragen bestuurders.

De leden van de raad van bestuur moeten geen provincieraadslid zijn. Tot de raad van bestuur kunnen maximaal 3 niet-raadsleden worden benoemd als deskundige.

Het mandaat van lid van de raad van bestuur is hernieuwbaar. De leden van de raad van bestuur kunnen te allen tijde door de provincieraad uit hun mandaat worden ontheven. Na de volledige vernieuwing van de provincieraad wordt tot volledige vernieuwing van de raad van bestuur overgegaan. In dit geval blijven de leden van de raad van bestuur in functie tot de nieuwe provincieraad tot hun vervanging is overgegaan.

Wanneer een mandaat van een bestuurder voortijdig eindigt, benoemt de provincieraad tijdens haar eerstvolgende vergadering een opvolger. De nieuw benoemde bestuurder voltooit het mandaat van diegene die hij opvolgt.

De raad van bestuur kiest onder zijn leden een voorzitter die deel moet uitmaken van de deputatie. Tevens wordt uit zijn leden een ondervoorzitter gekozen. Gedeputeerden die deel uitmaken van de raad van bestuur vertegenwoordigen hun fractie.

Bij staking van stemmen is de stem van de voorzitter doorslaggevend.

De raad van bestuur is als volgt samengesteld:

- 11 provincieraadsleden waaronder de bevoegde gedeputeerde;
- 3 deskundigen uit de toerismesector

De leden kunnen zich niet laten vertegenwoordigen.

Artikel 9 – Bijeenkomsten en besluitvorming

De raad van bestuur vergadert zo dikwijls als de belangen van het autonoom provinciebedrijf dit vereisen, op uitnodiging van de voorzitter of op verzoek van de helft van de leden van de raad van bestuur.

De uitnodiging tot de vergadering zal, buiten dringende gevallen in de notulen te rechtvaardigen, altijd minstens acht dagen voor de vergadering verstuurd worden. Zij zijn niet vereist wanneer alle bestuurders er in toestemmen te vergaderen.

De uitnodigingen tot de vergadering kunnen geschieden bij gewone brief of per e-mail.

De uitnodigingen vermelden de agenda, de datum, de plaats en het uur van de vergadering. De bijhorende documenten worden erbij gevoegd.

Ingeval van hoogdringendheid en wanneer zich een onvoorzienbaar feit heeft voorgedaan waardoor elk uitstel onherstelbaar nadeel zou veroorzaken voor het autonoom provinciebedrijf, kan de voorzitter de raad van bestuur zonder enig uitstel en met alle beschikbare middelen geldig bijeenroepen.

De vergaderingen worden gehouden op de zetel van het bedrijf, of op enig andere in de uitnodiging vermelde plaats, gelegen op het grondgebied van de provincie Antwerpen. De vergaderingen van de raad van bestuur zijn niet openbaar.

De raad van bestuur kan slechts geldig beraadslagen en besluiten wanneer tenminste de helft van de leden, met inbegrip van de voorzitter en/of de ondervoorzitter aanwezig of vertegenwoordigd zijn. Ingeval het aantal aanwezige/vertegenwoordigde leden van de raad van bestuur ontoereikend is om geldig te beraadslagen of te beslissen, kan een nieuwe raad bijeengeroepen worden met dezelfde agenda. Die zal geldig beraadslagen en beslissen ongeacht het aantal aanwezige leden.

De tweede oproeping moet geschieden overeenkomstig de bepalingen van dit artikel en er moet vermeld worden dat de oproeping voor de tweede maal geschiedt.

De vergadering wordt voorgezeten door de voorzitter. Indien de voorzitter verhinderd is, wordt de raad van bestuur voorgezeten door de ondervoorzitter.

De raad van bestuur kan deskundigen aanwijzen die de beraadslagingen van de raad van bestuur met raadgevende stem bijwonen.

Het betrokken departementshoofd, de directeur van het bedrijf en een personeelslid van het betrokken departement worden als waarnemer, zonder stemrecht, bij de raad van bestuur uitgenodigd. Zij kunnen zich niet laten vertegenwoordigen in de raad van bestuur. Zij zorgen voor de ambtelijke aansluiting met de provincie Antwerpen en de opvolging van de werking van de beheersovereenkomst. Het departementshoofd treedt op als secretaris van de raad van bestuur.

Op de vergadering heeft ieder lid recht op één stem. Ingeval van staking der stemmen, is de stem van de voorzitter doorslaggevend. Onthoudingen en ongeldige stemmen worden niet meegerekend.

Over punten die niet op de agenda werden vermeld, kan de raad van bestuur slechts geldig beraadslagen mits akkoord van twee derden van de aanwezige stemgerechtigde leden.

De besluiten van de raad worden genomen bij gewone meerderheid van stemmen. Behoudens de hierna vermelde onderwerpen, die een twee derden meerderheid vereisen:

- voorstel aan de provincieraad om over te gaan tot het ontslag van een lid van de raad van bestuur
- voorstel aan de provincieraad tot ontbinding van het autonoom provinciebedrijf

De beraadslagingen van de raad van bestuur worden vastgelegd in de notulen, ondertekend door de voorzitter en de secretaris.

De originele notulen worden tijdens de eerstvolgende vergadering ter goedkeuring voorgelegd en in een op de zetel bewaard register opgenomen. De kopieën of uittreksels die bij een rechtspleging of in andere gevallen moeten worden voorgelegd, worden ondertekend door de voorzitter en de secretaris of een ander hiertoe specifiek gevolmachtigd lid van de raad van bestuur.

De notulen van de vergaderingen van de raad van bestuur, het directiecomité en alle documenten waarnaar verwezen wordt in de notulen, worden elektronisch ter inzage neergelegd op de griffie van de provincie.

Artikel 10 – Werkingsvoorwaarden

§1. Huishoudelijk reglement

De raad van bestuur bepaalt de regelen in verband met zijn interne werking in een huishoudelijk reglement.

§2. Onverenigbaarheden

Een bestuurder mag niet:

1° aanwezig zijn bij de bespreking of stemming over aangelegenheden waarbij hij een rechtstreeks belang heeft, hetzij persoonlijk, hetzij als vertegenwoordiger, of waarbij de echtgenoot of zijn bloed- of aanverwanten tot en met de vierde graad een persoonlijk en rechtstreeks belang hebben. Dit verbod strekt niet verder dan de bloed- en aanverwanten tot de tweede graad als het gaat om de voordracht van kandidaten, benoemingen, afzettingen en schorsingen. Voor de toepassing van deze bepaling worden personen die een verklaring van wettelijke samenwoning in de zin van artikel 1475 van het Burgerlijk Wetboek hebben afgelegd, met echtgenoten gelijkgesteld;

2° rechtstreeks of onrechtstreeks een overeenkomst sluiten met het autonoom provinciebedrijf;

3° rechtstreeks of onrechtstreeks als advocaat of notaris tegen betaling werkzaam zijn in geschillen ten behoeve van het autonoom provinciebedrijf. Dit verbod geldt met name ook ten aanzien van de personen die in het kader van een associatie, groepering, samenwerking of op hetzelfde kantooradres met de bestuurder werken;

4° rechtstreeks of onrechtstreeks als advocaat of notaris werkzaam zijn in geschillen ten behoeve van de tegenpartij van het autonoom provinciebedrijf of ten behoeve van een personeelslid van het autonoom provinciebedrijf aangaande beslissingen in verband met de tewerkstelling binnen het autonoom provinciebedrijf. Dit verbod geldt met name ook ten aanzien van de personen die in het kader van een associatie, groepering, samenwerking of op hetzelfde kantooradres met de bestuurder werken.

Artikel 11 – Bestuursbevoegdheden – Taakverdeling binnen de raad van bestuur

De raad van bestuur beschikt over de volheid van bevoegdheid om alle noodzakelijke of nuttige handelingen te stellen om het maatschappelijk doel van het bedrijf te verwezenlijken.

De raad van bestuur is binnen de grenzen, vastgesteld in de statuten, bevoegd voor alle personeelsaangelegenheden.

Artikel 12- Directiecomité

De raad van bestuur wijst de vertegenwoordiging met betrekking tot het dagelijks bestuur en de voorbereiding en uitvoering van de beslissingen van de raad van bestuur toe aan een directiecomité.

Het directiecomité regelt als orgaan van dagelijks bestuur in onderling overleg zijn werkzaamheden.

Het directiecomité is als volgt samengesteld:

1. de gedeputeerde bevoegd voor het beleidsdomein toerisme, die voorzitter is van het directiecomité;
2. het hoofd van het departement met het beleidsdomein toerisme;
3. de directeur van het APB, die tevens secretaris is van het directiecomité.

Het directiecomité kan deskundigen uitnodigen, ad hoc of in een werkgroep. Deze personen hebben een raadgevende stem.

De leden van het directiecomité oefenen hun mandaat onbezoldigd uit.

Het directiecomité is bevoegd voor alle aangelegenheden die tot het dagelijks bestuur behoren, in het bijzonder voor die bevoegdheden die werden gedelegeerd door de raad van bestuur.

Het directiecomité treedt collegiaal op voor de bevoegdheden, die zij niet heeft gedelegeerd. De beslissingen worden genomen met een gewone meerderheid van de aanwezige leden mits minstens twee leden aanwezig zijn.

Het directiecomité kan zijn bevoegdheden delegeren aan de directeur van het APB, die deze bevoegdheden geheel of gedeeltelijk kan doordelegeren aan een personeelslid van het APB.

Voor rechtshandelingen die binnen het directiecomité vallen, is het bedrijf gebonden door de handtekening van de voorzitter van het directiecomité of diens gevolmachtigde.

Als het directiecomité zijn bevoegdheden heeft gedelegeerd, is het bedrijf gebonden door de handtekening van de directeur van het APB of zijn gevolmachtigde.

Wanneer het belang van het bedrijf dat vereist, beslist de voorzitter of, bij diens afwezigheid, zijn vervanger, rechtsgeldig en zonder verdere formaliteiten over het instellen van rechtsvorderingen en over het treffen van alle maatregelen tot bewaring van recht in de meest ruime zin van het woord, in en buitengerechtigde procedures. Hij deelt de instelling van een rechtsvordering mee op de eerstvolgende vergadering van het directiecomité.

Artikel 13 Dagelijks bestuur

Naar analogie van het provincieraadsbesluit van 27 juni 2013 wordt het begrip "dagelijks bestuur" voor de **financiële verbintenissen** binnen het APB als volgt gedefinieerd:

Het directiecomité is bevoegd voor:

- Het vaststellen van de gunningswijzen en het bestek van alle overheidsopdrachten op de kredieten van het exploitatiebudget (gewone dienst) hoger dan 30.000 EUR en tot en met 500.000 EUR (exclusief BTW);
 - Het vaststellen van de gunningswijze en het bestek van alle overheidsopdrachten voor de aankoop van roerende investeringen (niet-informatica uitrusting) hoger dan 30.000 EUR en tot en met 85.000 EUR (exclusief BTW);
 - Het nemen van het gunningsbesluit:
 - op het exploitatiebudget hoger dan 30.000 EUR (exclusief BTW);
 - op de kredieten voor roerende investeringen (niet ICT) hoger dan 30.000 EUR (exclusief BTW);
 - op de kredieten voor roerende investeringen (ICT-uitrusting) hoger dan 85.000 EUR (exclusief BTW);
 - op de kredieten voor onroerende investeringen hoger dan 85.000 EUR (exclusief BTW);
 - Het vaststellen van de overige contracten en verbintenissen (zoals samenwerkingsovereenkomsten, convenanten, ...) voor zover ze:
 - ofwel aangerekend worden op het exploitatiebudget (gewone dienst) tot het bedrag van 500.000 EUR (exclusief BTW);
 - ofwel aangerekend worden op een investeringsbudget (buitengewone dienst) en in dit laatste geval de waarde van 85.000 EUR (exclusief BTW) niet overschrijden;
- en met uitzondering van:
- daden van beschikking over patrimonium;

- Het verwerven van zakelijke rechten of genotrechten op onroerende goederen van derden voor zover de totaliteit van de door de provincie verschuldigde vergoeding, berekend aan de aanvangsindex (bij het afsluiten van de verbintenis), niet meer bedraagt dan 25.000 EUR (exclusief BTW) per jaar;
- Het kennisnemen van alle meerwerken aan onroerende investeringen in min en plus waarvan de lastvoorwaarden door de provincieraad werden goedgekeurd en de meerkosten in totaal minder bedragen dan 10% van het gunningsbedrag of wanneer zij het gevolg zijn van conceptwijzigingen en/of ernstige wijzigingen van gunningsvoorwaarden.

Artikel 14 Personeelsbeheer

De raad van bestuur delegeert, naar analogie met artikel 43 van het provinciedecreet en het provincieraadsbesluit van 22 maart 2007, zijn bevoegdheid als aanstellende overheid aan het directiecomité.

Het dagelijks personeelsbeheer is de bevoegdheid van de directeur van het APB, naar analogie van wat voorzien is in het provinciedecreet onder artikel 58. In aansluiting op het provincieraadsbesluit van 24 september 2009, gewijzigd bij provincieraadsbesluit van 24 februari 2011, omvat het dagelijks personeelsbeheer:

- Toekenning verlofstelsels, behalve verlof voor opdracht;
- Toekenning dienstvrijstelling;
- Toekenning halftijdse werkhervatting na langdurige ziekte
- Opvolging evaluatie- en functioneringscyclus binnen het APB;
- Concrete invulling vormingsrecht en vormingsplicht;
- Toewijzing opdrachthouderschap;
- Voorstel toewijzing waarneming hogere functie;
- Vaststellen administratieve anciënniteiten en valorisatie relevante ervaring;
- Vaststellen individuele jaarsalaris van de personeelsleden;
- Beslissingsbevoegdheid over permanentieplicht personeelsleden;
- Beslissingsbevoegdheid dienstreizen;
- Beslissingsbevoegdheid over aanvragen personeelsleden in tijdregistratiesysteem;
- Aanstelling supervisor(s) in tijdregistratiesysteem met delegatiebevoegdheid;
- Opleggen medische onderzoeken bij personeelslid;
- Beslissingsbevoegdheid inhouding salaris bij onttrekking aan medische controle;
- Beslissingsbevoegdheid inhouding salaris bij ongewettigde afwezigheid;
- Erkenning van personeelslid als vaste vakbondsafgevaardigde;
- Uitbetaling gastmedewerkers;
- Beslissingsbevoegdheid terugbetaling materiële schade personeelslid;
- Aanpassing uurroosters indien akkoord alle partijen;
- Machtigingen tot het uitoefenen van een bijambt buiten de diensturen.

Artikel 15 - Vertegenwoordiging

De raad van bestuur is gemachtigd alle nuttige of noodzakelijke handelingen te verrichten om de doelstellingen van het bedrijf te verwezenlijken.

Hij beschikt over de volheid van bevoegdheid.

Hij vertegenwoordigt het bedrijf in en buiten rechte.

Wanneer het belang van het bedrijf zulks vereist, beslist de voorzitter of, bij diens afwezigheid, een door hem gemachtigd bestuurder, rechtsgeldig en zonder verdere formaliteit over het instellen van rechtsvorderingen en over het treffen van maatregelen tot bewaring van recht in de meest ruime zin van het woord, in en buiten gerechtelijke procedures. Van de instelling van rechtsvorderingen wordt mededeling gedaan aan de eerstvolgende raad van bestuur.

Artikel 16- Aansprakelijkheid

De bestuurders zijn niet persoonlijk gebonden door de verbintenissen van het autonoom provinciebedrijf.

De bestuurders zijn aansprakelijk zonder hoofdelijkheid voor de tekortkomingen in de normale uitoefening van hun bestuur. Ten aanzien van de overtredingen waaraan zij geen deel hebben gehad, worden de bestuurders van die aansprakelijkheid ontheven als hun geen schuld kan worden verweten en als zij die overtredingen hebben aangeklaagd bij de provincieraad binnen een maand nadat zij er kennis van hebben gekregen.

Jaarlijks beslist de provincieraad over de aan de bestuurders te verlenen kwijting, na goedkeuring van de rekeningen. Die kwijting is alleen rechtsgeldig als de ware toestand van het autonoom provinciebedrijf niet wordt verborgen door enige weglating of onjuiste opgave in de rekeningen of in de rapportering betreffende de uitvoering van de beheersovereenkomst.

Artikel 17 - Vergoedingen

De leden van de raad van bestuur kunnen een presentiegeld ontvangen, binnen de grenzen bepaald in het Besluit van de Vlaamse Regering van 15 januari 2007 houdende het statuut van de lokale en provinciale mandataris. Indien evenwel de vergadering van de raad van bestuur wordt voorafgegaan of gevolgd door een raadscommissie, kunnen de provincieraadsleden en de gedeputeerden geen presentiegeld ontvangen.

Artikel 18 – Controle

De controle op de financiële toestand, op de jaarrekening en op de regelmatigheid van de verrichtingen weer te geven in de jaarrekening van het autonoom provinciebedrijf wordt uitgeoefend door één of meer commissarissen. Dit zijn erkende bedrijfsrevisoren die benoemd worden door de provincieraad en die onderworpen zijn aan de wettelijke en reglementaire bepalingen die hun ambt en hun bevoegdheid regelen.

Hoofdstuk IV – Budget – Jaarrekening

Artikel 19 – Budget

Inkomsten en uitgaven

Het bedrijf ontvangt de inkomsten van alle activiteiten die het uitvoert en draagt de lasten van deze activiteiten

Financiering

De raad van bestuur beslist vrij over de omvang, de techniek en de voorwaarden van zijn financiering.

Budget

Het autonoom provinciebedrijf maakt een budget op overeenkomstig de vereisten die krachtens het provinciedecreet worden gesteld voor het budget van de provincie.

Artikel 20 – Jaarrekening

De boekhouding wordt gevoerd en de jaarrekening wordt opgesteld overeenkomstig de regelen die krachtens het provinciedecreet worden gesteld voor de boekhouding en de jaarrekening van de provincie.

Het boekjaar valt samen met een kalenderjaar.

Het autonoom provinciebedrijf doet uiterlijk op 31 december van ieder jaar de nodige opnemingen, verificaties, opzoekingen en waarderingen om de inventaris op te maken van al de bezittingen, vorderingen, schulden en verplichtingen van het autonoom provinciebedrijf, van welke aard ook.

De boekhouding wordt gevoerd onder de verantwoordelijkheid en het toezicht van de raad van bestuur.

De raad van bestuur stelt de jaarrekening vast en legt jaarlijks en uiterlijk op 30 juni de jaarrekening van het voorbije jaar ter goedkeuring voor aan de provincieraad.

De raad van bestuur stelt het budget vast en legt jaarlijks het budget van het autonoom provinciebedrijf van het volgende boekjaar ter goedkeuring voor aan de provincieraad op de provincieraadszitting waarbij ook het budget van het volgende boekjaar van de provincie wordt goedgekeurd.

Hoofdstuk V – Personeel

Artikel 21 – Personeel

Het autonoom provinciebedrijf werft personeel aan in contractueel dienstverband.

Hoofdstuk VI – Ontbinding en vereffening

Artikel 22 – Ontbinding en vereffening

De provincieraad kan steeds beslissen om tot ontbinding en vereffening van het autonoom provinciebedrijf over te gaan. In de beslissing tot ontbinding wijst de provincieraad de vereffenaars aan. Alle andere organen vervallen op het ogenblik van de ontbinding.

De rechten en verplichtingen van het ontbonden autonoom provinciebedrijf worden overgenomen door de provincie.

In afwijking van het tweede en derde lid kan de provincieraad in het ontbindingsbesluit de personeelsleden, die daarmee moeten instemmen, en de rechten en verplichtingen aanwijzen die overgenomen worden door de overnemers van de activiteiten van het provinciebedrijf.

Hoofdstuk VII – Statutenwijziging

Artikel 23 – Statutenwijziging

De wijzigingen in de statuten worden aangebracht bij beslissing van de provincieraad, op voorstel of na advies van de raad van bestuur van het autonoom provinciebedrijf in kwestie. De beslissing van de provincieraad tot wijziging van de statuten wordt, samen met bijbehorende documenten waaronder het voorstel of het advies van de raad van bestuur, binnen dertig dagen aan de Vlaamse Regering verzonden. Binnen honderd dagen na verzending keurt de Vlaamse Regering de wijzigingsbeslissing al dan niet goed. Als die termijn verstrijkt zonder dat de Vlaamse Regering een beslissing genomen heeft en verzonden heeft aan de provincie, dan wordt de goedkeuring geacht te zijn verleend.

De statutenwijzigingen worden op dezelfde wijze als de oprichtingsbeslissing en de statuten neergelegd. Een volledig gecoördineerde tekst van de statuten wordt elektronisch ter inzage neergelegd op de griffie van de provincie Antwerpen en op het secretariaat van het autonoom provinciebedrijf.

VOORZITTER.- De heer Merckx heeft het woord.

De heer MERCKX.- Mijn fractie gaat zich op dit onthouden, maar niet tegenstemmen omdat er een paar positieve punten in de aanpak van deze omvorming zitten. Over het statuut is goed overlegd en een akkoord bekomen met personeel en vakbonden. Er worden efficiëntiewinst en kostenbesparing bereikt. En als dat gebeurt zonder sociale afbraak zijn ook wij daarvoor.

Dat APB Toerisme provincie Antwerpen als enige ontsnapt aan de lineaire 2% besparing die in extremis is opgelegd aan de APS's is ook een goede zaak.

Anderzijds willen wij met onze onthouding toch drie zaken aangeven waar wij kritiek op hebben.

1. Wij blijven ons verzetten en blijven argwanend tegenover het proces van verzelfstandiging van provinciale entiteiten in APB's.
2. TPA is in de voorbije jaren ook serieus getroffen geweest door besparingen op personeel waar wij het niet mee eens waren.
3. Ook in deze statuten wordt TPA toch gedwongen om steeds meer de focus te leggen op rendement en commercie. Wij vrezen dat dit ten koste gaat van de sociale doelstelling waarvoor de TPA is opgericht.

In dat verband heb ik op de commissie iets vernomen wat ik niet wist. Ik hoop dat het historisch correct is, namelijk dat Toerisme provincie Antwerpen is opgericht geweest toen de *congé payé* voor het eerst is afgedwongen door de arbeidersbeweging. Dat zou dan in 1936 geweest zijn. In elk geval moet volgens ons de hoofdfocus blijven liggen op sociaal toerisme.

VOORZITTER.- De heer Peeters heeft het woord.

De heer PEETERS, gedeputeerde.- Misschien toch een korte reactie.

Wat die verzelfstandiging betreft denk ik, dat als je ziet wat er nu gebeurt, dat een deel van de TPA wordt ingekapseld in het departement Vrije Tijd, dat we het juist veel dichterbij het provinciebestuur brengen, in tegenstelling tot het feit dat het vroeger een vzw was die strikt onafhankelijk kon werken. Een APB kan dat natuurlijk ook, maar voor het uitvoerende wordt het aangestuurd ook door dezelfde persoon die diensthoofd zal zijn van die dienst Toerisme. Dus ik denk wat die verzelfstandiging betreft we eerder het omgekeerde doen dan wat u zegt.

Wat de besparingen betreft: dat is uit het verleden. Er zijn inderdaad strenge besparingen moeten gebeuren omdat de budgettaire toestand van de vzw TPA toch wel vrij ernstig was. We konden niet anders dan ingrijpen.

U spreekt over commercie en rendement. Dat is toch nog wel iets anders dan ondersteuning aan het economisch leven in het algemeen, en aan een tewerkstelling die dat kan creëren in de toeristische sector. Ik zou dat toch niet helemaal als hetzelfde willen interpreteren.

VOORZITTER.- Zijn daar nog tussenkomsten over? *Geen.*

Dan leg ik dit punt voor ter stemming en de stemming is geopend.

Heeft iedereen zijn stem uitgebracht? Einde van de stemming.

61 leden hebben deelgenomen aan de stemming;

56 leden hebben ja gestemd;

4 leden hebben zich onthouden.

Goedgekeurd met 56 stemmen ja, bij 4 onthoudingen.

Nr. 7/2 van de agenda

**Voorstel betreffende artikel 18.14 van het huishoudelijk
reglement "De Nekker",
ingediend door de heer Jan Claessen (Vlaams Belang).
Goedkeuring.**

Voorstel

Ook in onze Antwerpse provinciale zwembaden en zwembadcomplexen geldt een "dress-code".

Sportcentra – zoals o.a. zwembaden – worden immers als een neutrale omgeving beschouwd waar iedereen aangepaste zwemkledij dient te dragen. Er worden geen uitzonderingen op religieuze of filosofische gronden gedoogd.

In verschillende steden geldt er reeds een zogenaamd "boerkini-verbod" in de stedelijke zwembaden. Een boerkini-verbod is absoluut te verdedigen. Niet alleen om hygiënische en veiligheidsredenen, maar vooral omwille van morele bedenkingen.

In het huishoudelijk reglement art. 18.14 van het "Recreatiecentrum De Nekker" staat letterlijk het volgende:

" Onder zwemkledij wordt verstaan: voor de heren een aansluitende zwembroek en voor de dames een badpak of bikini. De zwemkledij is vervaardigd uit materiaal dat enkel geschikt is om te zwemmen, bijgevolg is andere sportkledij (wieler-, turn-, of loopkledij,...) niet toegelaten. Zwemshorts, ondergoed, string, boerkini of monokini zijn om hygiënische redenen niet toegestaan. Geen enkele vorm van hoofddekseel wordt toegelaten in het zwembad met uitzondering van een badmuts."

Om ruimte voor interpretatie te vermijden in onze zwembadcomplexen, maar vooral om duidelijkheid te scheppen omtrent het gegeven dat het dragen van een boerkini of andere klederdracht niet toegelaten is stelt het Vlaams Belang voor om art. 18.14 op te nemen in het huishoudelijk reglement van het Zilvermeer in Mol en andere.

Ons concreet voorstel:

De provincieraad draagt de deputatie op om specifiek het huishoudelijk reglement aan te passen in alle provinciale zwemgelegenheden zoals vermeld in het reglement van "De Nekker" art. 18.14.

Jan Claessen
Provincieraadslid

VOORZITTER.- De heer Claessens heeft het woord.

De heer CLAESSEN.- Voorzitter,
Collega's,

Ook in onze Antwerpse provinciale zwembaden en zwemvijvers geldt een dresscode. Sportcentra zoals onder andere zwembaden worden immers als een neutrale omgeving beschouwd waar iedereen aangepaste zwemkledij dient te dragen. Er worden geen uitzonderingen op religieuze of filosofische gronden gedoogd. In verschillende steden geldt er reeds een zogenaamd "boerkini-verbod" in stedelijke zwembaden. Een boerkini-verbod is absoluut te verdedigen, niet alleen om hygiënische en veiligheidsredenen, maar vooral omwille van morele bedenkingen.

In het huishoudelijk reglement, artikel 18.14, van het recreatiecentrum De Nekker staat letterlijk het volgende: "Onder zwemkledij wordt verstaan voor de heren een aansluitende zwembroek, en voor de dames een bakpak of bikini. De zwemkledij is vervaardigd uit materiaal dat enkel geschikt is om te zwemmen. Bijgevolg is andere sportkledij niet toegelaten. Zwemshorts, ondergoed, string, boerkini of monokini zijn om hygiënische redenen niet toegestaan. Geen enkele vorm van hoofddeksels wordt toegelaten in het zwembad, met uitzondering van een badmuts."

Collega's, om ruimte voor interpretatie te vermijden in onze zwemcentra, maar vooral om duidelijkheid te scheppen omtrent het gegeven dat het dragen van een boerkini of andere klederdracht niet toegelaten is stelt het Vlaams Belang voor om artikel 18.14, op te nemen in het huishoudelijk reglement van het Zilvermeer in Mol en anderen.

Ons concreet voorstel luidt: "De provincieraad draagt de deputatie op om specifiek het huishoudelijk reglement aan te passen in alle provinciale zwemgelegenheden, zoals vermeld in het reglement van De Nekker, artikel 18.14."

VOORZITTER.- De heer Peeters heeft het woord.

De heer PEETERS, gedeputeerde.- Geachte raadsleden,
Ik denk dat artikel 18.14 van het binnenzwembad van De Nekker daar is om een aantal redenen van hygiëne en veiligheid. Maar ik denk dat dit heel moeilijk toepasbaar is op buitenzwembaden. Dat is toch een heel andere situatie.

Als het zomer is en de zon schijnt, en ik ga als opa in het water, en ik wil mijn half kalend hoofd gaan beschermen, dan denk ik wel dat ik daar een hoed mag opzetten ook al ga ik pootje baden in de zwemvijver. Of als mijn kleinkind gevoelig is voor zonnebrand dan zal die wel een T-shirtje aan krijgen. Dus ik denk niet dat we dat in zijn details zo kunnen gaan opnemen in een reglement voor buitenvijvers. Zomaar het reglement van De Nekker gaan toepassen op buitenzwemvijvers is, denk ik, in die zin niet aan de orde en vrij zinloos.

Wat ik wel eventueel eens wil doen - ik heb nu de tijd niet gehad, want het is enkele dagen geleden ingediend - is de reglementen van onze zwemvijvers eens gaan bekijken of er eventueel aanpassingen nodig zijn. Dat is naast de Vlaamse regelgeving leggen en dat vergelijken.

Maar ik denk dat dit op deze manier echt niet kan. Ik zou toch willen vragen aan deze vergadering om dit voorstel niet goed te keuren.

VOORZITTER.- De heer Merckx heeft het woord.

De heer MERCKX.- Wij steunen volledig het standpunt van de gedeputeerde in deze. Dit voorstel is echt te gek om los te lopen, of in dit geval om los te zwemmen.

De enige verdienste van deze tussenkomst is dat het voor wat hilariteit gezorgd heeft.

U hebt wel uw onbekwaamheid getoond ook voor wat politieke dossiers betreft. U hebt gewaagd van een dresscode waarbij er geen uitzonderingen op religieuze of filosofische gronden worden gedoogd. Iedereen weet dat er in zwembaden nooit sprake geweest is van dresscode. Daar is hoogstens sprake van geweest in verband met publieke functies die in de openbare ruimten worden uitgeoefend. Dus u kletst zomaar wat bijeen.

Met uw absurd voorstel, dat hier terecht op gelach onthaald is, om één religieus geladen kledingstuk uit het huishoudelijk reglement van de Nekker te lichten en dat dan nog in een openluchtvijver toe passen, bewijst de Vlaams Belang fractie toch dat de meerderheid van haar mandatarissen doorgaat met racistisch gestook. Ik denk -en dat is ook mijn standpunt over de interpellatie die straks gaat gehouden worden - dat polariseren, verdelen, één godsdienst in zijn globaliteit stigmatiseren, hetgeen is dat wij zeker in het huidige klimaat ten allen prijze moeten vermijden.

VOORZITTER.- De heer De Haes heeft het woord.

De heer DE HAES.- Voorzitter,

Wij gaan dat voorstel ook niet goedkeuren, omdat wij geen voorstander zijn van de copy past. Maar dat wil nog niet zeggen dat wij tegen het reglement in De Nekker zijn. In tegendeel, wij vinden dat een goed reglement, ook wat betreft de passage over de boerkini. Volgens ons, en u kent ons standpunt ter zake, is de boerkini nog altijd geen bijdrage tot wat ik zou noemen, het behoud van de moeilijk verworven gelijkheid tussen man en vrouw.

Trouwens als je bekijkt wat er in een zwembad gebeurt, dat is sport, ontspanning, maar dat is ook een stuk lichaamscultus. We moeten dat niet onder stoelen of banken, en zeker niet achter boerkini's, steken. Eigenlijk is relatieve naaktheid heel normaal. Dat is de norm. Dat wordt ook impliciet verwacht als een deel van het spel. Dat is eigenlijk omdat niemand er zich ongemakkelijk zou bij voelen. Ik denk zelfs dat de publieke baden, als je dat zo mag noemen, een fysieke zichtbaarheid impliceert ook van gebreken en dingen die misschien elders niet te zien zijn. In die zin is dat zelfs een deel van een methode tot het scheppen van meer verbondenheid tussen mensen, tussen jong en oud, tussen schoon en lelijk, tussen zonder of met beperking. Dat willen wij zo houden.

VOORZITTER.- De heer Vollebergh heeft het woord.

De heer VOLLEBERGH.- Voorzitter,
Collega's,

Toch even een rechtzetting. Mijnheer Merckx, het voorstel van mijn collega is absoluut geen kletspraat. En ik hoef dat van u helemaal niet te nemen, dat wijsvingertje van hou het maar voor uw eigen. Ik begrijp ook niet dat u als sociale partij tekenen van openbare religieuze kenmerken, want dat is de boerkini wel, los van het feit of het hier nu om hygiëne gaat, daar heb ik het allemaal niet over, aanvaardt. Het gaat er over dat de boerkini een duidelijk openbaar religieus kenmerk is. Ik begrijp niet dat u dat als sociale partij dat wil steunen dat mensen dat dragen. Ik hoor gisteren Erdogan zeggen dat de mannen en vrouwen niet gelijk zijn. Dat is een land dat binnenkort bij de Europese Unie komt. Die zegt gisteren openlijk: mannen en vrouwen zijn niet gelijk. Daar kan ik, en mijn partij, mij alleen maar enorm tegen verzetten. De boerkini is daar een teken van. U steunt dat. Ik noteer dat u vindt dat mannen en vrouwen niet gelijk zijn, omdat u de boerkini steunt. Dat is eigenlijk de conclusie die u net heeft gemaakt, mijnheer Merckx.

VOORZITTER.- Mevrouw VAN HOFFELEN heeft het woord.

Mevrouw VAN HOFFELEN.- Ik wil even iets zeggen op hetgeen mijnheer De Haes zei, dat relatieve naaktheid aanvaardbaar is. Dan snap ik eigenlijk niet goed waarom die passage van monokini daarin staat, want dat is verboden. Dat is niet toegelaten. Er wordt in dezelfde passage dan ook verwezen naar het hygiënisch aspect. Ik vind bloot nog altijd properder dan aangekleed.

VOORZITTER.- Mevrouw Naert heeft het woord.

Mevrouw NAERT.- Ik wil hier maar op één zaak antwoorden. Men heeft het altijd graag over gelijkheid man en vrouw. Ik kan aannemen dat er in de Nekker om hygiënische redenen bepaalde zaken kunnen of niet kunnen. Maar ons standpunt is klaar en duidelijk. Noch diegene die een vrouw verplicht een hoofddoek of een boerkini aan te doen, noch diegene die het verbiedt om het aan te doen, geeft het recht aan die vrouw om te beslissen wat zij doet. Daarover gaat het.

Applaus

VOORZITTER.- De heer Claessen heeft het woord.

De heer CLAESSEN.- Mijnheer De Haes, ik wil nog even meegeven dat uw collega in de Antwerpse gemeenteraad, schepen Duchateau, pleit in de *Gazet van Antwerpen* voor een algemeen boerkini-verbod enkele weken terug. U kunt daar misschien eens te rade gaan.

De heer DE HAES.- Ik heb gezegd: wij pleiten niet voor de copy past van het artikel uit de *Nekker* op het *Zilvermeer*.

VOORZITTER.- Zijn daar nog tussenkomsten over? *Geen.*

Dan leg ik het voorstel voor ter stemming en de stemming is geopend.

Heeft iedereen zijn stem uitgebracht? Einde van de stemming.

59 leden hebben deelgenomen aan de stemming;

54 leden hebben nee gestemd;

5 leden hebben ja gestemd.

Het voorstel wordt verworpen met 54 stemmen tegen, bij 5 stemmen voor.

8. Personeel, organisatieontwikkeling en veiligheid

Nr. 8/1 van de agenda

Provinciepersoneel. Aanpassing organisatiestructuur. Goedkeuring.

Verslag van de deputatie

Aan uw raad worden heden twee wijzigingen van de organisatiestructuur voorgelegd.

Een eerste wijziging vindt plaats tussen het departement Cultuur (DCUL) en het Departement Ruimtelijke Ordening en Mobiliteit (DROM). In het kader van de verschuivingen van bevoegdheden conform het regeerakkoord is beslist om de dienst Erfgoed integraal te verplaatsen van het departement Cultuur naar het departement Ruimtelijke Ordening & Mobiliteit, dat voortaan de nieuwe naam departement Ruimte, Erfgoed en Mobiliteit zal voeren (DREM). De dienst Erfgoed heeft immers een aantal taken die grondgebonden materie betreffen en dus binnen het bestuur verankerd moeten blijven. De verschuiving gaat in per 1 januari 2016 zodat in de loop van 2016 een heroriëntering en een optimalisatie van integratie in het nieuwe departement kan gebeuren.

Concreet wordt de dienst Erfgoed binnen het departement Cultuur (N-2) geschrapt. De dienst Erfgoed (DEG) wordt toegevoegd bij het departement Ruimte, Erfgoed en Mobiliteit (DREM) op N-2. De stafdienst van het departement wordt herbenoemd naar SREM in plaats van SROM.

Een tweede wijziging vindt plaats binnen het departement Vrije Tijd. In zitting van 19 februari 2015 nam de deputatie kennis van de resultaten van het transitieproces van vzw Toerisme Antwerpen. Op basis hiervan ging de deputatie principieel akkoord met een gedeeltelijke inkanteling van de vzw TPA in een nieuwe provinciale dienst Toerisme (DT) in het departement Vrije Tijd. Deze nieuwe provinciale dienst zal zich focussen op de beleidsvoorbereiding en - ondersteuning (ook coördinatie en organisatie beleidsuitvoering, interne en externe organisatiecommunicatie, monitoring en kwaliteitszorg, vrijwilligerswerking, projectadviesing, routebureau en ondersteunende toeristische services). Wat het onderdeel beleidsuitvoering betreft, wordt dit deel van de vzw TPA ondergebracht in een APB Toerisme Antwerpen, waarvan de oprichting heden aan uw raad wordt voorgesteld als gewijzigde juridische vorm van de vzw Toerisme Provincie Antwerpen.

Uw raad wordt uitgenodigd om in te stemmen met de voorgestelde wijzigingen aan het organogram.

Dit verslag werd door de deputatie goedgekeurd op 5 november 2015.

De provincieraad van Antwerpen,

Gelet op de artikelen 73, 100 tot en met 112 van het provinciedecreet;

Gelet op het besluit van de Vlaamse regering van 7 december 2007 houdende de minimale voorwaarden voor de personeelsformatie, de rechtspositieregeling en het mandaatstelsel van het gemeente- en provinciepersoneel, nadien gewijzigd;

Gelet op de rechtspositieregeling van het provinciepersoneel goedgekeurd door de provincieraad;

Overwegende dat de provincieraad het organogram van de provinciale diensten vaststelt;

Overwegende dat het organogram de organisatiestructuur weergeeft van de provinciale diensten en de gezagsverhoudingen aangeeft;

Overwegende dat dit voorstel werd besproken op het managementteam;

Overwegende dat de voormelde voorstellen van aanpassingen werd overlegd met de representatieve vakbonden;

Op voorstel van de deputatie;

BESLUIT:

Artikel 1

Binnen de organisatiestructuur van de provinciale departementen en diensten worden met ingang van 1 januari 2016 volgende aanpassingen aangebracht:

Het departement ruimtelijk ordening en mobiliteit (DROM) verandert van naam en wordt departement Ruimte, Erfgoed en Mobiliteit (DREM).

Schrappen op N-2

Binnen het departement cultuur (DCUL):

- dienst erfgoed (DE)

Schrappen op N-2

Binnen het departement ruimtelijke ordening en mobiliteit (DROM):

- stafdienst (SROM)

Toevoegen op N-2

Binnen het departement Ruimte, Erfgoed en Mobiliteit (DREM):

- dienst erfgoed (DEG)
- stafdienst Ruimte, Erfgoed en Mobiliteit (SREM)

Artikel 2

Binnen de organisatiestructuur van de provinciale departementen en diensten wordt met ingang van 1 januari 2016 volgende aanpassing aangebracht:

Toevoegen op N-2

Binnen het departement Vrije Tijd (DVT):

- dienst Toerisme (DT)

VOORZITTER.- Zijn daar tussenkomsten over? *Geen.*

Dan leg ik dit punt voor ter stemming en de stemming is geopend.

Heeft iedereen zijn stem uitgebracht? *Einde van de stemming.*

58 leden hebben deelgenomen aan de stemming;

58 leden hebben ja gestemd.

Goedgekeurd met 58 stemmen ja.

Nr. 8/2 van de agenda

**Pensioenaanvraag van de financieel beheerder. Kennisname.
Inrichten van een vergelijkende selectieprocedure
van een financieel beheerder. Goedkeuring.**
Verslag van de deputatie

1. Pensioenaanvraag

De pensioendienst voor de overheidssector (PDOS) heeft de pensioenaanvraag van de heer Wilfried Van Gorp, financieel beheerder, ontvangen op 19 oktober 2015.

Met e-mail van 26 oktober 2015 bevestigt PDOS dat de heer Van Gorp de voorwaarden vervult om op de voorziende datum (1 juli 2016) een rustpensioen overheidssector te kunnen bekomen.

Het pensioendossier zal door de PDOS op de gebruikelijke wijze afgehandeld worden.

2. Inrichten van de vergelijkende selectieprocedure

Het is raadzaam om tijdig te starten met de procedure voor de opvolging van de heer Wilfried Van Gorp, financieel beheerder. Conform artikel 80 van het provinciedecreet en artikel 3§2 van de rechtspositieregeling, is uw raad bevoegd voor de aanstelling van de financieel beheerder. Daarnaast is het uw raad die de selectieprocedure vast stelt op basis van een door u goedgekeurde competentiegerichte functiebeschrijving (zie bijlage).

Artikel 129§2 van de rechtspositieregeling bepaalt dat de functie van financieel beheerder bij mandaat dient ingevuld te worden. De mandaatperiode duurt 7 jaar en is onbeperkt verlengbaar met dezelfde duur als de duur van de eerste mandaatperiode.

De aanstelling gebeurt in statutair verband als het gaat om een statutair personeelslid van ons bestuur. De aanstelling gebeurt in contractueel verband wanneer het gaat om een contractueel personeelslid van het bestuur of een externe kandidaat.

Gezien het belang van de functie binnen de organisatie wordt voorgesteld om de vacature open te stellen zowel bij aanwerving als bij bevordering.

Bij aanwerving dienen kandidaten in het bezit te zijn van een masterdiploma en minimaal 8 jaar relevante beroepservaring. Bij bevordering dienen de kandidaten, conform artikel 115 van de rechtspositieregeling, titularis te zijn van een graad in één van de volgende rangen Ax, Ay, Axb, Ayb of Az (A4a - A4b, A5a - A5b, A8a - A8b, A9a - A9b, A10a en A10b) Bovendien dienen de kandidaten bij bevordering te voldoen aan volgende voorwaarden:

- statutair of contractueel aangesteld zijn vanuit een volwaardige selectieprocedure;
- een diploma hebben dat toegang verleent tot niveau A;
- ten minste 4 jaar niveauanciënniteit hebben in een graad in één van bovenstaande rangen;
- een gunstig evaluatieresultaat gekregen hebben voor de laatste evaluatie.

Overeenkomstig artikel 13§5 van de rechtspositieregeling is het de deputatie die de geldigheid van de voorgelegde bewijzen (kandidaturen) beoordeelt.

Volgens artikel 28 van de rechtspositieregeling dient de selectieprocedure voor de functie van financieel beheerder uitbesteed te worden aan een extern selectiebureau. Voorgesteld wordt om dit selectiebureau te laten aanduiden door de deputatie via onze overeenkomst met Jobpunt Vlaanderen. Het selectiebureau dient erkend te zijn om assessments af te nemen.

Het erkende selectiebureau dient een drievoudige selectieprocedure uit te werken:

Deel 1:

Een schriftelijk gedeelte, waarin het financieel economisch inzicht van de kandidaten getest wordt.

Artikel 29 R.P.R. stelt dat de selectietechnieken voor de functie van financieel beheerder in elk geval een proef bevatten die het financieel-economisch inzicht van de kandidaat toetst.

Deel 2:

Een mondeling gedeelte met betrekking tot het profiel en de taakomschrijving, de verworven vaardigheden, evenals de motivatie en de affiniteit met het werkterrein.

Deel 3:

Een assessmentcenter. Dit gedeelte is beschrijvend en adviserend in de examenprocedure. De kandidaten worden getest op de belangrijkste kern- en gedragscompetenties, zoals deze werden vastgesteld in de functiebeschrijving.

Het assessmentcenter wordt afgenomen door het erkende selectiebureau.

Deel 1 en 2 van de selectieprocedure wordt afgenomen door een selectiecommissie die naast een deskundige van het selectiebureau bestaat uit:

- De Provinciegriffier, de heer Danny Toelen
- Een financieel beheerder van een andere provincie
- Twee externe leden aangewezen op grond van hun deskundigheid
- Een deskundige van het departement DMCO

De juryleden worden nominatief bevestigd door deputatie op basis van het voorstel van het selectiebureau.

De selectiecommissie maakt voor deel 1 en 2 een gemotiveerd verslag op met de vermelding of de kandidaat geslaagd is of niet. Wie niet slaagt wordt uitgesloten na het betreffende onderdeel.

Na kennis genomen te hebben van de resultaten van het assessmentcenter gaat de selectiecommissie over tot een grondige beoordeling van de kandidaten en stelt op basis van alle delen van de selectieprocedure een eindrangschikking op. De eindrangschikking gebeurt volgens de score van geschiktheid met een groep met de score 'uiterst geschikt', een groep met de score 'zeer geschikt', een groep met de score 'geschikt', alsook een groep met de score 'ongeschikt'.

Voorgesteld wordt om de duur van de wervingsreserve vast te stellen op 3 jaar.

Na de vergelijkende selectieprocedure zal aan uw raad voorgesteld worden om een gemotiveerde keuze uit de best scorende groep van de selectie te maken. Na deze keuze legt de nieuwe financieel beheerder in een volgende vergadering de eed af in handen van de voorzitter van de provincieraad volgens artikel 75 van het provinciedecreet.

Uw raad gelieve navolgend besluit goed te keuren.

Dit verslag werd door de deputatie goedgekeurd op 5 november 2015;

De provincieraad van Antwerpen,

Gelet op de pensioenaanvraag van 19 oktober 2015 van de heer Wilfried Van Gorp, financieel beheerder verbonden aan het Departement Financiën - Stafdienst en de schriftelijke bevestiging van 26 oktober 2015 van PDOS, Pensioendienst voor de Overheidssector;

Gelet op artikel 80 van het provinciedecreet houdende de aanstelling van de financieel beheerder;

Gelet op de rechtspositieregeling van het provinciepersoneel goedgekeurd voor de provincieraad;

Overwegende dat de provincieraad de financieel beheerder aanstelt binnen zes maanden nadat het ambt vacant is geworden;

Overwegende dat de provincieraad de competentiegerichte functieomschrijving vast stelt voor de functie van financieel beheerder, alsook de selectieprocedure;

Op voorstel van de deputatie,

BESLUIT:

Artikel 1: De heer Wilfried Van Gorp, NN 511202-201-21 (003402 - 0790), financieel beheerder verbonden aan Departement Financiën – Stafdienst, wordt op zijn verzoek vervroegd op rust gesteld vanaf 1 juli 2016. Zijn functie als secretaris betreffende het beheer van de provinciale fondsen zal hij beëindigen op 30 juni 2016.

Artikel 2: Een voltijdse functie van financieel beheerder bij het Departement Financiën – Stafdienst wordt open verklaard via aanwerving en bevordering. Er wordt hiervoor een vergelijkende selectieprocedure ingericht.

Artikel 3: De functie van financieel beheerder wordt bij mandaat ingevuld. De mandaatperiode duurt 7 jaar en is onbeperkt verlengbaar met dezelfde duur als de duur van de eerste mandaatperiode. De aanstelling gebeurt in statutair verband als het gaat om een statutair personeelslid van de provincie Antwerpen. De aanstelling gebeurt in contractueel verband wanneer het gaat om een contractueel personeelslid van de provincie Antwerpen of een externe kandidaat.

Artikel 4: De competentiegerichte functiebeschrijving van financieel beheerder wordt goedgekeurd, zoals toegevoegd in bijlage.

Artikel 5: Bij aanwerving dienen de kandidaten in het bezit te zijn van een masterdiploma en minimaal 8 jaar relevante beroepservaring. Bij bevordering dienen de kandidaten titularis te zijn van een graad in één van de volgende rangen Ax, Ay, Axb, Ayb of Az (A4a - A4b, A5a - A5b, A8a - A8b, A9a - A9b en A10a) Bovendien dienen de kandidaten bij bevordering te voldoen aan volgende voorwaarden:

- statutair of contractueel aangesteld zijn vanuit een volwaardige selectieprocedure;
- een diploma hebben dat toegang verleent tot niveau A;
- ten minste 4 jaar niveauanciënniteit hebben in een graad in één van bovenstaande rangen;
- een gunstig evaluatieresultaat gekregen hebben voor de laatste evaluatie.

Artikel 6: De selectieprocedure voor de functie van financieel beheerder wordt uitbesteed aan een extern selectiebureau. De deputatie duidt dit selectiebureau aan via de overeenkomst van het bestuur met Jobpunt Vlaanderen. Het selectiebureau dient erkent te zijn om assessments af te nemen.

Artikel 7: Het erkende selectiebureau dient een drievoudige selectieprocedure uit te werken:

Deel 1:

Een schriftelijk gedeelte, waarin het financieel economisch inzicht van de kandidaten getest wordt.

Deel 2:

Een mondeling gedeelte met betrekking tot het profiel en de taakomschrijving, de verworven vaardigheden, evenals de motivatie en de affiniteit met het werkterrein.

Deel 3:

Een assessmentcenter. Dit gedeelte is beschrijvend en adviserend in de selectieprocedure. De kandidaten worden getest op de belangrijkste kern - en gedragscompetenties, zoals deze werden vastgesteld in de functieomschrijving. Het assessmentcenter wordt afgenomen door een erkend selectiebureau.

Na het assessmentcenter wordt door het selectiebureau, bedoeld in artikel 6, een eindrangschikking opgesteld. Deze eindrangschikking wordt gemotiveerd en onderbouwd op basis van de gestelde competenties. De kandidaten worden bij de eindrangschikking ingedeeld in volgende pools: uiterst geschikt, zeer geschikt, geschikt en ongeschikt. De provincieraad kiest enkel uit de pool 'uiterst geschikt'. Indien er geen kandidaten in deze pool werden opgenomen, kiest de provincieraad uit de pool 'zeer geschikt', eventueel uit de pool geschikt indien enkel in deze pool kandidaten zijn weerhouden.

Artikel 8: Deel 1 en 2 van de selectieprocedure worden afgenomen door een selectiecommissie (jury) die naast een deskundige van het selectiebureau, bedoeld in artikel 6, bestaat uit:

- De Provinciegriffier, de heer Danny Toelen
- Een financieel beheerder van een andere provincie
- Twee externe leden aangewezen op grond van hun deskundigheid
- Een deskundige van het departement DMCO

De juryleden worden nominatief bevestigd door deputatie op basis van het voorstel van het selectiebureau, bedoeld in artikel 6.

Artikel 9: De duur van de wervingsreserve wordt vast gesteld op 3 jaar.

VOORZITTER.- Artikel 1 is een kennisname.
Zijn daar tussenkomsten over? *Geen.*

Art. 1: Kennis wordt genomen.

VOORZITTER.- Dan gaan we nu over tot de stemming van art. 2 t/m 9.

De heer Caals heeft het woord.

De heer CAALS.- Voorzitter, wij hebben een aantal vragen bij dit agendapunt. Het is al lang geleden dat we nog een oud-gedeputeerde in deze raad vermeld hebben. Ik heb er eentje voor u: Marc Wellens. Hij heeft bijzonder veel verdiensten voor deze provincie, maar een van de verdiensten, die hij wel zo acht maar die ik in twijfel stel, is het terug invoeren van de politieke benoemingen in de provincie. Wat heeft Marc Wellens verwezenlijkt? Hij heeft een reglement in de provincieraad laten stemmen dat de departementshoofden en ook de directeur van de dienst Communicatie op een andere manier geworven worden vanaf 2012. Waar in andere openbare besturen en gemeenten het de regel is een vergelijkend examen te doen, al dan niet ondersteund door een extern bureau, een lijst op te stellen van meest geschikte kandidaten, dat dan in een college of in een deputatie wordt gebracht en beslist. Wat heeft Marc Wellens gedaan? Die heeft het nieuwe reglement toen van Vlaanderen gekopieerd - dat was wel een copy past, mijnheer De Haes, en misschien ook niet al te gelukkig - en heeft gezegd: we gaan de deelnemers een vergelijkend examen laten doen en opdelen in groepen: uiterst geschikt, geschikt, enz. tot een dikke onvoldoende. En we gaan dan uit die groep de vrijheid nemen om daar een uit te kiezen. Tot onze ontstelling zien we nu dat dit terug komt bij de procedure voor de financieel beheerder.

Wij zouden toch willen vragen waarom er niet gekozen is voor een vergelijkend examen, met daarachter een lijst van meest geschikte kandidaten in een bepaalde volgorde. Leg die volgorde dan aan de provincieraad voor, dat is hoe het normaal hoeft te zijn. Dat is onze opmerking bij deel 7, artikel 7.

Bij artikel 8 hebben we ook nog een kleine vraag. Wij zien de selectiecommissie bestaan uit onder andere een deskundige van de personeelsdienst, wat natuurlijk nuttig is, denken wij. Onze vraag is: is dat iemand met stemrecht of zonder stemrecht. Het lijkt ons bijzonder als die er met stemrecht zou in zetelen.

VOORZITTER.- De heer Peeters heeft het woord.

De heer PEETERS, gedeputeerde.- Wij vinden dat dit een zeer belangrijke functie is in het provinciebestuur, dat die selectie zeer zorgvuldig moet gebeuren, en dat ook de aan te stellen ambtenaar het vertrouwen moet hebben van de deputatie. Wij kiezen uiteraard

alleen uit mensen die uiterst geschikt zijn, en die het vertrouwen van de deputatie kunnen genieten. Dat heeft niet altijd te maken met een politieke kleur. Ik neem aan dat wij ook niet weten, in de meeste gevallen toch niet, of en welke politieke kleur een kandidaat heeft. Het gaat erover dat wij in overleg moeten kiezen, en naar best vermogen als deputatie moeten kiezen voor een geschikte kandidaat die een zeer zware selectie heeft doorstaan.

VOORZITTER.- De heer Caals heeft het woord.

De heer CAALS.- Gedeputeerde, als ik een functie heel belangrijk vind dan kies ik de beste. En als u de beste wil kiezen dan laat u uw selectiecommissie, waar u alle vertrouwen in hebt, want u hebt een voorstel gedaan, hun werk doen.

De heer PEETERS, gedeputeerde.- Het kan ook zijn, mijnheer Caals, dat er kandidaten zijn die ongeveer dezelfde competenties hebben, of die ongeveer met dezelfde geschiktheid uit de selectie komen. Als dat verschil groot is dan gaan wij ook wel ons verstand gebruiken, en zullen wij heel goede argumenten moeten hebben om niet de meest geschikte te nemen.

De heer CAALS.- Gedeputeerde, mij lijkt dat het geen enkel probleem is om een lijstje van de drie meest geschikte kandidaten in de provincieraad te brengen, en ons dan voor te stellen: neemt u 1, neemt u 2 of neemt u 3? Maar dan hebt u op voorhand wel de selectie van de selectiecommissie gevolgd. U moet toch niet de beste pakken. U kunt gerust argumenteren waarom u de 2^{de} en 3^{de} beste pakt.

De heer PEETERS, gedeputeerde.- Wij zullen uw voorstel in de deputatie bespreken, en wij zullen dat in beraad houden.

VOORZITTER.- De heer Vollebergh heeft het woord.

De heer VOLLEBERGH.- Ik maak mij al een aantal maanden een bedenking in deze raad. Ik zit zelf in het bedrijfsleven en daar heb je een manager, een CEO, en die neemt een beslissing. Hij gaat misschien met zijn management of met zijn naaste medewerkers naar een beslissing. Die heeft geen rekening te houden met openbare aanbestedingen, en die heeft geen rekening te houden met een democratisch verkozen raad boven hem. Ofwel kiest u allen een job in de privé, en dan doet u wat u nu vandaag aan het doen bent. Mevrouw Verhaert, weg met de openbare aanbestedingen, geen cijfers in dossiers voor de raad. U beslist wie u aanneemt. U beslist waar dat u uw zonnepanelen, en bij wie dat u die koopt. En dan is dat perfect in orde. Heel ons economisch bestel werkt op dat systeem. Maar hier vandaag hebben wij, denk ik toch nog altijd, gekozen voor een democratische politieke structuur. Maar u houdt daar gewoon geen rekening mee. U doet gewoon wat u wilt, maar dan moet u in de privé gaan en niet bij een openbaar bestuur gaan.

VOORZITTER.- Mijnheer Vollebergh, het punt wordt hier door een stemming goedgekeurd. Dat is een democratisch geheel. De provincieraad stemt nog altijd.

De heer PEETERS, gedeputeerde.- Dit is naar analogie wat in de Vlaamse administratie gebeurt, tussen haakjes. Dat is tot nader order toch ook nog een democratie, dacht ik.

VOORZITTER.- De heer Helsen heeft het woord.

De heer HELSEN.- Voorzitter,
Collega's,

Ik heb het nu niet opgezocht, maar ik herinner mij wel een discussie in de vorige legislatuur over de procedure, en hoe we gezegd hebben dat voor een aantal functies het toch raadzaam zou zijn dat deputatie of raad zich daar kan over buigen en daar toch enige zeggenschap zou in kunnen hebben. Ik zou voorstellen om vandaag dit gegeven van de agenda te halen, en een volgende keer een nieuw voorstel te brengen vanuit de deputatie. Dat staat de deputatie vrij. Maar ook het reglementje daarnaast leggen wat wij destijds in 2012 hebben afgesproken. Mijnheer Caals zegt dat dit richting politieke benoemingen gaat. Dat is helemaal niet het geval. Dat ging over een heel goed afgewogen reglement en werkwijze.

PROVINCIEGRIFFIER.- Misschien, voorzitter, wat wettelijke en feitelijke gegevens. Wat vandaag voorligt, komt uit onze rechtspositieregeling. Mijnheer Caals heeft gelijk, dat dient ter stemming voorgelegd, maar het staat vandaag in onze rechtspositieregeling. Zolang als wij de rechtspositieregeling niet wijzigen moeten wij die artikelen ook toepassen. De benoeming van de financieel beheerder komt toe aan de provincieraad. Dus jullie gaan allemaal samen met de uitslag van de jury moeten kijken wie binnen de meest geschikte kandidaten de meest geschikte is.

VOORZITTER.- Dank u wel, voor de toelichting.
De heer Caals heeft het woord.

De heer CAALS.- Voorzitter, ik hoor van de gedeputeerde dat het wordt herbekeken in de deputatie, en nu gaan we tot de stemming over. Ik had wel graag het statuut van de stemming geweten.

VOORZITTER.- Gedeputeerde, herhaalt u uw woorden nog eens?

De heer PEETERS, gedeputeerde.- Laat ons dit stuk ter stemming voorleggen. Het is ook heel belangrijk dat we op tijd met de procedure kunnen beginnen om op tijd iemand te vinden. Wij zullen met die meest geschikte kandidaten naar de raad komen, zoals hier staat in de tekst.

VOORZITTER.- De heer Lemmens heeft het woord.

De heer LEMMENS, gedeputeerde.- De provincieraad zal hier in deze ook het laatste woord hebben, zoals de griffier heeft gezegd.

De provincieraad heeft het laatste woord. Zoals mijn collega Bruno Peeters hier heeft gezegd is dit een belangrijke beslissing die wij nemen. Wij moeten zo snel mogelijk in de vervanging kunnen voorzien. Dat is wat wij hier voorleggen.

VOORZITTER.- Zijn daar nog tussenkomsten over? *Geen.*

Dan leg ik art. 2 t/m 9 van dit punt voor ter stemming en de stemming is geopend.

Heeft iedereen zijn stem uitgebracht? Einde van de stemming.

58 leden hebben deelgenomen aan de stemming;

38 leden hebben ja gestemd;

17 leden hebben nee gestemd;

3 leden hebben zich onthouden.

Goedgekeurd met 38 stemmen ja, bij 17 stemmen nee en 3 onthoudingen.

De heer MINNEN zegt dat hij ja wilde stemmen in plaats van een onthouding.

9. Welzijn

VOORZITTER.- Ik stel voor de agendapunten 9/1 tot en met 9/6 met één stemming af te handelen. De raad stemt ermee in.

Nr. 9/1 van de agenda

**Budget 2015. Herverdeling van het krediet onder
2015/64900000/21/0959: subsidies met betrekking
tot ouderen (N/R)/ Overige verrichtingen
betreffende ouderen. Goedkeuring.**

Verslag van de deputatie

In het budget 2015 werd onder de budgetsleutel 2015/64900000/21/0959 Ramingsnummer 2015000006 en 2015000008 "subsidies met betrekking tot ouderen (N/R)/ Overige verrichtingen betreffende ouderen" een krediet van **147.626 EUR** ingeschreven.

De deputatie heeft beslist volgende verdeling van het krediet onder 2015/64900000/21/0959 aan uw raad ter goedkeuring voor te leggen:

Dit krediet wordt aangewend als volgt:

Ramingsnummer 2015000008: A Algemeen Welzijnsbeleid: De provincie stimuleert innovatie en (intersectorale) samenwerking binnen de welzijns- en gezondheidssector door middel van een financieel impulsbeleid.

- Subsidies aan organisaties voor oorlogsinvaliden enz.: 3.126 EUR

Er wordt een bedrag van 3.126 EUR nominatief toegekend aan de 5 organisaties voor oorlogsinvaliden, oudstrijders en gelijkgestelden die actief zijn in onze provincie als tussenkomst in hun algemene werkingskosten:

- AIG vzw:	819 EUR
- Koninklijk Verbond Burgerlijke Oorlogsinvaliden:	198 EUR
- Nationaal Verbond Vlaamse Oudstrijders:	545 EUR
- NIOOO:	819 EUR
- Vrienden Van Fort Breendonk:	745 EUR

Nationaal Verbond Oud-gevangenen van Breendonk kon de vorige jaren geen volledige aanvraag indienen en was niet in de initiële verdeling van het krediet opgenomen. Vrienden Van Fort Breendonk is de opvolger van het vroegere Nationaal Verbond Oud-gevangenen van Breendonk.

- Subsidie aan Nekka vzw, voor de organisatie van Houden van Griffelrock: 50.000 EUR

- Nog te bestemmen krediet: 0 EUR

Ramingsnummer 2015000006: A Ouderen: Realisatie van een provinciaal actieplan 'dementie' met specifieke aandacht voor beeldvorming, deskundigheidsbevordering & de uitbouw van aangepast aanbod rond vroegdementie.

- Subsidie aan residentiële zorg voor dementerenden: 94.500 EUR

Uw raad wordt gevraagd de herverdeling van het krediet ingeschreven in het uitgavebudget BBC onder 2015/64900000/21/0959 Ramingsnummers 2015000006 en 2015000008: subsidies met betrekking tot ouderen (N/R)/ Overige verrichtingen betreffende ouderen.

Dit verslag werd door de deputatie goedgekeurd op 5 november 2015.

De provincieraad van Antwerpen,

Gelet op de interne verdeling van het krediet in het uitgavebudget BBC onder 2014/64900000/21/0959 Ramingsnummers 2015000006 en 2015000008;

Gelet op het provinciedecreet van 30 november 2005;

Gelet op het Koninklijk Besluit nr. 110 van 13 december 1982, gewijzigd door het Koninklijk Besluit nr. 145 van 30 december 1982, betreffende het verplicht evenwicht van de begroting;

Op voorstel van de deputatie,

BESLUIT

Enig artikel:

De provincieraad keurt de volgende verdeling van het krediet ingeschreven in het uitgavebudget BBC onder 2015/64900000/21/0959 Ramingsnummers 2015000006 en 2015000008: subsidies met betrekking tot ouderen (N/R)/ Overige verrichtingen betreffende ouderen goed ten bedrage van **147.626 EUR**.

Dit krediet wordt aangewend als volgt:

Ramingsnummer 2015000008: A Algemeen Welzijnsbeleid: De provincie stimuleert innovatie en (intersectorale) samenwerking binnen de welzijns- en gezondheidssector door middel van een financieel impulsbeleid.

- **Subsidies aan organisaties voor oorlogsinvaliden enz.:** **3.126 EUR**

Subsidie aan Nekka vzw, voor de organisatie van Houden van Griffelrock: 50.000 EUR

- **Nog te bestemmen krediet:** **0 EUR**

Ramingsnummer 2015000006: A Ouderen: Realisatie van een provinciaal actieplan 'dementie' met specifieke aandacht voor beeldvorming, deskundigheidsbevordering & de uitbouw van aangepast aanbod rond vroegdementie.

- Subsidie aan residentiële zorg voor dementerenden: 94.500 EUR

VOORZITTER.- De heer Vollebergh heeft het woord.

De heer VOLLEBERGH.- Voorzitter, een onthouding voor de Vlaams Belang fractie

Nr. 9/2 van de agenda

Aanwending krediet sociale projecten 2015 – Thematische projectoproep: toegankelijke gezondheidszorg – netwerking eerstelijnsgezondheidszorg. Goedkeuring.

Verslag van de deputatie

Situering

Op het provinciaal budget 2015 is krediet voorzien voor de subsidiëring van sociale projecten, op rekeningcombinatie 2015/64900000/21/0909 Ramingsnummer 2015140511.

Van dit krediet wordt een deel voorbehouden om subsidies toe te kennen op basis van het reglement impulssubsidie – innovatieve projecten in de welzijns- en gezondheidssector, door de raad goedgekeurd in vergadering van 23 april 2015. De deputatie kan impulssubsidies tot maximum 10.000 EUR toekennen aan innovatieve projecten in de welzijns- of gezondheidssector.

Impulssubsidies – innovatieve projecten vanaf 10.000 EUR zijn het voorwerp van voorstellen aan de provincieraad en zullen via een convenant opgevolgd worden door de Dienst Welzijn en Gezondheid.

Op 9 juli 2015 nam de deputatie kennis van de thematische projectoproep 'toegankelijke gezondheidszorg' inclusief de voorwaarden (algemene en financiële) verbonden aan de thematische oproep, die kadert binnen het reglement "Impulssubsidie voor innovatieve projecten in de welzijns- en de gezondheidssector".

Met deze impulssubsidies wil de provincie initiatieven ondersteunen die via nieuwe of versterkte vormen van samenwerking inzetten op het verhogen van de toegankelijkheid van de eerstelijnsgezondheidszorg voor kwetsbare personen.

"Gezondheid is méér dan enkel fysieke gezondheid, maar duidt ook op een mentaal en sociaal welzijn. Het is meer dan louter de afwezigheid van acute ziektes en handicap maar gaat ook over het vinden van coping strategieën om zich aan te passen aan, en om te gaan met, chronische ziektes of handicap. Een gezondheidsbeleid moet naast ziektebestrijding ook oog hebben voor gezondheidspromotie en voor sociaaleconomische factoren die de gezondheid van mensen beïnvloeden, zoals werk en huisvesting."

"Toegankelijkheid slaat zowel op het medisch aanbod, informatie als beschikbare financiële middelen."

"Onder 'kwetsbare mensen' verstaan we diegenen waarvan we weten dat zij onvoldoende toegang hebben tot of gebruik maken van onze bestaande eerstelijnsgezondheidszorg"

Voorgesteld wordt 207.900 EUR ter beschikking te stellen om een aantal innovatieve projecten die beantwoorden aan de voorwaarden gesteld in de thematische projectoproep 'toegankelijke gezondheidszorg' een provinciale impulssubsidie te verlenen van 10.000 EUR of meer.

Voorstel

Aan uw raad worden volgende innovatieve projecten voorgesteld met de bedoeling een provinciale impulssubsidie van 10.000 EUR of meer te verlenen. De projecten voldoen aan de voorwaarden zoals gesteld in de thematische oproep.

Een selectie van ingediende projecten werd gemaakt op basis van een schriftelijke én mondelinge toelichting aan een projectjury samengesteld uit 5 experts waarvan 3 interne adviseurs en 2 externe experts armoede en/of gezondheidszorg (Huisartsgeneeskunde Universiteit Gent en Vlaams Netwerk Tegen Armoede). Nadien werden de projecten, zoals steeds, definitief geadviseerd in de projectencommissie van de dienst Welzijn en Gezondheid.

OCMW Mol, Samenwerkingsverband OCMW Balen-Dessel-Mol-Retie. Jakob Smitslaan, 22, 2400 Mol.

Project: Zorg tot zorg

Projectgegevens en kostenraming:

In dit project dat twee jaar loopt, wil men inzetten op een toegankelijke gezondheidszorg voor kwetsbare personen in de regio Balen-Dessel-Mol-Retie en de samenwerking tussen OCMW's, huisartsen en specialisten en het ziekenhuis bevorderen. Een projectmedewerker binnen het OCMW die outreachend werkt, is een brugfiguur voor de gezondheidssector enerzijds en de OCMW's en vierdewereldbewegingen anderzijds. Er wordt ingezet op vorming en sensibilisering van artsen en op warme doorverwijzing van artsen naar het OCMW.

De totale projectkost wordt geraamd op 62.016 EUR. Voorgesteld wordt vanuit de provincie Antwerpen – dienst Welzijn en Gezondheid 40.000 EUR ter beschikking te stellen.

Motivatie:

Het project voldoet aan de voorwaarden uit de thematische oproep: het is een vernieuwende intersectorale samenwerking tussen de welzijns- en gezondheidssector in een landelijke context. Er is een duidelijk engagement van de lokale besturen en het project richt zich tot een kwetsbare doelgroep.

ZNA UKJA, Afdeling Jonge Kind en Gezin, Lindendreef 1, 2020 Antwerpen

Project: Integratie in de wijk van ouders in kansarmoede met een kind met een beperking: samenwerking tussen UKJA en WGC, Huizen van het Kind en CAW

Korte situering van de organisatie

De afdeling Jonge Kind en Gezin van ZNA UKJA, Universitaire Kinder- en Jeugdpsychiatrie Antwerpen, omvat een polikliniek, een dagbehandeling en een residentiële behandel eenheid en richt zich tot baby's, peuters en kleuters tot 3 jaar met het vermoeden van een kinderpsychiatrisch stoornis en/of een vroeg-relationale verstoring tussen kind en ouder.

Projectgegevens en kostenraming:

Het project is een vervolgtraject op een project i.s.m. Kind en Gezin dat in 2013 met provinciale middelen ondersteund werd en dat zich richt op baby's en peuters uit maatschappelijk kwetsbare gezinnen en hun verzorgingsfiguren, met een ontwikkelingsachterstand of -stoornis bij het jonge kind en/of een vroeg-relationale verstoring tussen infant en ouder. De huidige projectaanvraag heeft als doel om de integratie van deze ouders in de maatschappij te bevorderen door het uitbouwen en verstevigen van zowel een professioneel als sociaal netwerk. De verwezenlijking

van deze integratie vereist een samenwerking met andere actoren op de eerste lijn: Wijkgezondheidscentra (WGC), Huizen van het Kind en Centra Algemeen Welzijnswerk (CAW) in uitbreiding van de bestaande samenwerking met partners zoals COS en CGG. Cruciaal in het uitbouwen van een professioneel en sociaal netwerk voor gezinnen in kansarmoede is het in verbinding treden met ouders. Concreet betekent dit dat de psycholoog van ZNA UKJA infantteam samen met ouders op afspraak gaat bij het CAW, WGC, OCMW, De projectaanvraag heeft als doel om deze samenwerking te operationaliseren via concrete casussen. De totale projectkost wordt geraamd op 15.936,8 EUR. Voorgesteld wordt vanuit de provincie Antwerpen – dienst Welzijn en Gezondheid 15.900 EUR ter beschikking te stellen.

Motivatie:

Het project voldoet aan de voorwaarden uit de thematische oproep: het is een vernieuwende intersectorale samenwerking tussen de welzijns- en gezondheidssector en richt zich tot een kwetsbare doelgroep.

OCMW Geel. J.B. Stessenstraat, 69, 2440 Geel.

Project: G-care: naar een samenwerkingsmodel ten gunste van de kwetsbare patiënt in een veranderend zorgaanbod

Projectgegevens en kostenraming:

De OCMW's Geel-Laakdal-Meerhout werken reeds langer samen rondom diverse thema's. Met dit project dat twee jaar loopt, wil men de toegankelijke en betaalbare gezondheidszorg in de regio beter garanderen. Men beoogt de ontschotting tussen de welzijns- en gezondheidssector door middel van drie acties: de aanstelling van een deskundige gezondheid binnen het OCMW die het zorgcontinuüm tussen de 0^{de} en 2^{de} lijn faciliteert; de oprichting van een Geelse gezondheidsraad van waaruit beleidsaanbevelingen gedaan worden m.b.t. de uitbouw van lokale gezondheidsnetwerken; de aanwerving een verbindingscoach op casusniveau tussen OCMW's en eerstelijnsgezondheidszorg (aanspreekpunt voor OCMW inzake gezondheid en aanspreekpunt voor eerstelijnszorg inzake sociale materie).

De totale projectkost wordt geraamd op 89.769 EUR. Voorgesteld wordt vanuit de provincie Antwerpen – dienst Welzijn en Gezondheid 40.000 EUR ter beschikking te stellen.

Motivatie:

Het project voldoet aan de voorwaarden uit de thematische oproep: het is een vernieuwende intersectorale samenwerking tussen de welzijns- en gezondheidssector in een landelijke context. Er is een duidelijk (financieel) engagement van de lokale besturen en het project richt zich tot een kwetsbare doelgroep.

Steunpunt Asiel en Migratie vzw. Sint-Romboutskerkhof 1A, 2800 Mechelen.

Project: Intensifiëring Solenta vzw en Steunpunt Asiel en Migratie vzw

Korte situering van de organisatie

Steunpunt Asiel en Migratie zet zich sinds 27 jaar in voor de dienstverlening voor vluchtelingen. Zij hebben naast juridische dienstverlening, integratie of vrijwillige terugkeer een specifieke expertise ontwikkeld inzake rouw en traumaverwerking. Solenta is onderdeel van de psychiatrische afdeling van UZ Brussel en heeft

specifieke expertise inzake diagnostische en therapeutische ondersteuning van vluchtelingen, migrantenkinderen en hun families.

Projectgegevens en kostenraming:

Het project wil door zijn intensieve samenwerking met Solenta vzw en het Sociaal Huis Mechelen in de eerste plaats expertise verspreiden onder lokale organisaties die met vluchtelingen met kinderen in contact komen (onderwijs, Kind en Gezin, CAW, GGZ...). Dit door een betere omkadering, begeleiding, vorming en intervisie aan te bieden aan de hulpverleners die in contact komen met deze gezinnen. Het leren omgaan met trauma's en psychologische problemen is een voorwaarde om verdere stappen in de samenleving te kunnen zetten (taal leren, sociale contacten enz.). Vernieuwend is ook dat er met alle betrokken hulpverleners die 1 gezin ondersteunen, wordt samengezeten en afgestemd. Dit project is bijzonder actueel gezien de toegenomen dossierdruk waardoor er geen tijd meer overblijft voor expertisedeling binnen de huidige reguliere werking.

De totale projectkost wordt geraamd op 60.000 EUR. Voorgesteld wordt vanuit de provincie Antwerpen – dienst Welzijn en Gezondheid 25.000 EUR ter beschikking te stellen.

Motivatie:

Het project voldoet aan de voorwaarden uit de thematische oproep: het beoogt een brede intersectorale samenwerking tussen welzijns- en gezondheidsactoren in de regio Mechelen en richt zich tot een zeer kwetsbare doelgroep.

Intercultureel Vrouwencentrum Antwerpen (IVCA). Lange Lozanastraat 200, 2018 Antwerpen.

Project: Nieuwe methodiek rond cultuurspecifieke psychologische hulpverlening en sociale begeleiding

Korte situering van de organisatie

Het hoofddoel van IVCA is 'empowerment' en maatschappelijke activering van vrouwen. IVCA doet dit door vrouwen de kans te geven vaardigheden te ontwikkelen, kennis te verwerven, talenten te ontwikkelen en sociale netwerken op te bouwen. De doelgroep bestaat uit een zeer diverse groep van vrouwen, met een gemeenschappelijkheid dat zij allen een migratieachtergrond hebben en in hun dagelijks leven problemen ondervinden als gevolg van die migratie. IVCA is een deelwerking van CAW Antwerpen.

Projectgegevens en kostenraming:

Dit project wil een nieuwe methodiek van cultuurspecifieke psychologische en sociale begeleiding aanbieden die op dit moment nergens terug te vinden is in het huidig hulpverleningslandschap. De methode is door zijn aard (groepsgebonden, non-verbaal en bewegingsgericht) ook voor analfabeten, anderstaligen, ongeschoolde of laaggeschoolde mensen geschikt om drempels weg te werken die hulpverlening en/of integratie in de weg staan. Het project richt zich in het bijzonder op de psychische stress en de psycho-somatische klachten die mensen kunnen belemmeren in hun persoonlijke ontplooiing en ontwikkeling. Deze klachten vormen drempels voor maatschappelijke activering en emancipatie. Er wordt samengewerkt met andere deelwerkingen van het CAW, CGG Andante en WGC De Regent.

De totale projectkost wordt geraamd op 42.000 EUR. Voorgesteld wordt vanuit de provincie Antwerpen – dienst Welzijn en Gezondheid 32.000 EUR ter beschikking te stellen.

Motivatie:

Het project voldoet aan de voorwaarden uit de thematische oproep: het project betreft de introductie van een nieuwe methodiek binnen een intersectorale samenwerking tussen de welzijns- en gezondheidssector en het richt zich tot een kwetsbare doelgroep.

Centrum voor Geestelijke Gezondheidszorg VAGGA. Boomgaardstraat 7, 2018 Antwerpen.

Project: Eerstelijnspsychologische Functie Verslaving in de Wijkgezondheidscentra 't Spoor, De Regent en Zuidrand

Korte situering van de organisatie

VAGGA biedt gespecialiseerde, ambulante behandeling aan kinderen, volwassenen en ouderen met ernstige psychische problemen of stoornissen en aan hun omgeving. VAGGA heeft tevens een gespecialiseerde werking voor verslavingszorg en verslavingspreventie.

Projectgegevens en kostenraming:

Binnen de WGC ('t Spoor, De Regent en Zuidrand) in Antwerpen komen artsen vaak in contact met kansarmen en kwetsbare personen. VAGGA wil de toegankelijkheid van de geestelijke gezondheidszorg voor deze doelgroep vergroten door haar expertise inzake vroegdetectie en interventie van verslavingsproblematiek in combinatie met andere psychische problemen ter beschikking te stellen aan cliënten en uit te dragen naar artsen en medewerkers (attituden en drempels wegwerken) binnen de betrokken WGC's via het ter beschikking stellen van een eerstelijnspsychologische functie. Er wordt gefocust op verslavingsproblematieken omdat deze in veel gevallen alle levensdomeinen van de patiënt verstoren en een vooruitgang van de psychische gezondheid in het algemeen belemmeren.

De totale projectkost wordt geraamd op 37.400 EUR. Voorgesteld wordt vanuit de provincie Antwerpen – dienst Welzijn en Gezondheid 30.000 EUR ter beschikking te stellen.

Motivatie:

Het project voldoet aan de voorwaarden uit de thematische oproep: het is een vernieuwende intersectorale samenwerking tussen de welzijns- en gezondheidssector en richt zich tot een kwetsbare doelgroep. Een engagement voor participatie aan het Plug-INN project van Free Clinic (jongeren van 16-25 jaar) zal wel als voorwaarde gesteld worden door de Dienst Welzijn en Gezondheid in een nog op te stellen convenant, alsook het uitdragen van expertise aan geïnteresseerde artsen actief in de betrokken wijken.

Woonzorgcentrum Heilig Hart, vzw Rusthuizen Zusters van Berlaar. Markt 13, 2590 Berlaar.

Project: "4G-netwerk voor kwetsbare doelgroepen"

Korte situering van de organisatie

Woonzorgcentrum Heilig Hart maakt deel uit van de vzw Rusthuizen Zusters van Berlaar en bouwt aangepaste kwaliteitsvolle toegankelijke ouderenzorg in de regio uit.

Projectgegevens en kostenraming:

De VZW Rusthuizen van Berlaar wil als actor uit de zorg- en welzijnssector samen met de gemeente Nijlen en andere welzijnsorganisaties een adequate,

buurtgerichte aanpak ontwikkelen over het grondgebied Nijlen-Kessel-Bevel zodat een fijnmazig netwerk ontstaat om kwetsbare bewonersgroepen structureel te ondersteunen. Via het sociaal restaurant binnen het WZC wil men een toegangspoort voor maatschappelijk kwetsbare burgers (ouderen én jonge gezinnen) creëren voor een breed gamma van zorg- en dienstverlening (gezondheidsinformatie en gezondheidspreventie, huiswerkbegeleiding, opvoedingswinkel, minder mobiele centrale, enz).

De totale projectkost wordt geraamd op 50.000 EUR. Voorgesteld wordt vanuit de provincie Antwerpen – dienst Welzijn en Gezondheid 25.000 EUR ter beschikking te stellen.

Motivatie:

Het project voldoet aan de voorwaarden uit de thematische oproep: het is een vernieuwende intersectorale samenwerking tussen de welzijns- en gezondheidssector in een landelijke context. Er is een duidelijk engagement van het lokaal bestuur en het project richt zich tot een kwetsbare doelgroep.

Dit verslag werd door de deputatie goedgekeurd op 5 november 2015.

De provincieraad van Antwerpen,

Gelet op het provinciedecreet van 30 november 2005;

Op voorstel van de deputatie,

BESLUIT:

Enig artikel:

De provincieraad keurt de voorgebrachte aanwending van het krediet op het budget 2015, ingeschreven op het verdeelkrediet - rekeningcombinatie 2015/64900000/21/0909 Ramingsnummer 2015140511 - Subsidies voor sociale projecten (R/V), Verschillende innovatieve projecten: thematische projectoproep "toegankelijke gezondheidszorg" voor een bedrag van 207.900 EUR, aan verschillende belanghebbenden goed.

VOORZITTER.- De heer Vollebergh heeft het woord.

De heer VOLLEBERGH.- Opnieuw een onthouding voor onze fractie.

Nr. 9/3 van de agenda

**Aanwending krediet sociale projecten 2015 –
Thematische projectoproep: aangepast vervoer.
Goedkeuring.**

Verslag van de deputatie

Situering

Op het provinciaal budget 2015 is krediet voorzien voor de subsidiëring van sociale projecten, op rekeningcombinatie 2015/64900000/21/0909 Ramingsnummer 2015140511.

Van dit krediet wordt een deel voorbehouden om subsidies toe te kennen op basis van het reglement impuls subsidie – innovatieve projecten in de welzijns- en

gezondheidssector, door de raad goedgekeurd in vergadering van 26 februari 2015. De deputatie kan impulssubsidies tot maximum 10.000 EUR toekennen aan innovatieve projecten in de welzijns- of gezondheidssector.

Impulssubsidies – innovatieve projecten vanaf 10.000 EUR zijn het voorwerp van voorstellen aan de provincieraad.

Op 28 mei 2015 nam de deputatie kennis van de thematische projectoproep: "Nieuwe samenwerkingsinitiatieven aangepast vervoer", inclusief de voorwaarden (algemene en financiële) verbonden aan de thematische oproep, die kadert binnen het reglement "Impulssubsidie voor innovatieve projecten in de welzijns- en de gezondheidssector".

Met de impulssubsidie wil de provincie nieuwe samenwerkingsinitiatieven ondersteunen tussen lokale besturen, vervoerders en andere partners, om binnen de provincie een transparanter vervoersaanbod te realiseren. Verschillende initiatieven dragen bij aan een aanbod aangepast vervoer. Dit huidige aanbod is vandaag nog erg versnipperd. De verschillende initiatieven zijn niet altijd goed op elkaar afgestemd. Personen met een mobiliteitsprobleem weten hierdoor vaak niet waar ze terecht kunnen. Daarnaast kunnen niet alle vervoersvragen door het bestaande vervoersaanbod beantwoord worden. Er zijn nog steeds inwoners van onze provincie die door de mazen van het net glippen.

Voorgesteld wordt 79.500 EUR ter beschikking te stellen om twee innovatieve projecten die beantwoorden aan de voorwaarden gesteld in de thematische projectoproep "Nieuwe samenwerkingsinitiatieven aangepast vervoer" een provinciale impulssubsidie te verlenen van 10.000 EUR of meer.

Kina PV – Project Mazouza; aangepast buurtvervoer Malle – Zoersel – Zandhoven

Inhoud project en kostenraming

Met het project willen de initiatiefnemers aangepast buurtvervoer voor mensen met een zorgnood in Malle, Zoersel en Zandhoven organiseren, via vaste trajecten tussen de dorpskernen en alle zorginstellingen. Het gaat om een nieuw samenwerkingsverband tussen lokale besturen (Zoersel, Malle en Zandhoven), de dienst aangepast vervoer (Handicar Zoersel), zorginstellingen en KINA. Het vervoer zal vraaggericht werken voor mensen met een zorgnood, maar men zal de vragen bundelen (o.a. via de zorginstellingen) om het rendement te verhogen. De trajecten zullen lussen vormen van en naar de gewestwegen. De indicatie van de zorgnood gebeurt door het OCMW of de zorginstellingen. Klanten betalen met dienstencheques. Men zet maximaal de wagens van de zorginstellingen in en de chauffeurs worden in loondienst aangenomen.

De totale kosten worden op 73.382 EUR geraamd. Voorgesteld wordt om vanuit de Provincie Antwerpen – dienst Welzijn en Gezondheid 44.500 EUR goed te keuren.

Motivatie goedkeuring

De projectaanvraag voldoet aan de voorwaarden gesteld in de thematische oproep. Met dit bovenlokaal project richten de initiatiefnemers zich zowel op groepsvervoer als op particulier vervoer voor de doelgroepen beschreven in de oproep. En dit voor zowel mensen die thuis wonen, als in een voorziening.

Het gaat om een nieuwe samenwerking tussen verschillende partners uit verschillende sectoren; lokale besturen (Zoersel, Malle en Zandhoven), de dienst

aangepast vervoer (Handicar Zoersel), zorginstellingen en KINA, die door hun krachten te bundelen en de bestaande middelen efficiënt in te zetten bijkomende dienstverlening kunnen realiseren voor een doelgroep waarvoor vandaag in de regio geen oplossing is. Er is een duidelijk inhoudelijk en financieel engagement van de betrokken lokale besturen.

Dienst voor gezinszorg De Regenboog vzw – Regio doelgroepenvervoer

Inhoud project en kostenraming

Het project wil een regio-doelgroepenvervoer uitbouwen. De Regenboog wil als "vervoersregisseur aangepast vervoer" voor de regio optreden, door de initiatieven die nu reeds (versnipperd) bestaan in de regio zoals de mindermobiele centrale, de dienst aangepast vervoer, instellingenvervoer,.. samen te brengen en een uitgebouwde dienstverlening aan te bieden. (telefooncentrale, dispatching met rittenplanning, vrijwilligerswerking, wagenpark). Het Katrinahof, voorziening voor personen met een mentale beperking, is naast het OCMW Zwijndrecht een belangrijke partner in dit project.

De totale kosten worden op 61.000 EUR geraamd. Voorgesteld wordt om vanuit de Provincie Antwerpen – dienst Welzijn en Gezondheid 35.000 EUR goed te keuren.

Motivatie goedkeuring

De projectaanvraag voldoet aan de voorwaarden gesteld in de thematische oproep. Met dit bovenlokaal project richten de initiatiefnemers zich zowel op groepsvervoer als op particulier vervoer voor de doelgroepen beschreven in de oproep. En dit voor zowel mensen die thuis wonen, als in een voorziening. Het gaat om een nieuwe samenwerking tussen verschillende partners uit verschillende sectoren (Katrinahof, de dienst aangepast vervoer,..) en het lokaal bestuur Zwijndrecht. In het eerste opstartjaar wordt dit samenwerkingsverband aangevuld met alle partners uit de regio die aangepast vervoer aanbieden of er nood aan hebben: dagverzorgingscentra (De Regenboog, Hof ter Schelde, Leef), woonzorgcentra (De Regenboog -serviceflats-, Hof ter Schelde), assistentiewoningen ZEWOPA en de diensten gezinszorg van de Dienst voor Gezinszorg De Regenboog VZW en van de thuiszorgdiensten OCMW Zwijndrecht.

Zij bundelen hun krachten en zetten de bestaande middelen efficiënt in om bijkomende dienstverlening te kunnen realiseren.

Dit verslag werd door de deputatie goedgekeurd op 5 november 2015.

De provincieraad van Antwerpen,

Gelet op het provinciedecreet van 30 november 2005;

Op voorstel van de deputatie,

BESLUIT:

Enig artikel:

De provincieraad keurt de voorgebrachte aanwending van het krediet op het budget 2015, ingeschreven op het verdeelkrediet - rekeningcombinatie 2015/64900000/21/0909 Ramingsnummer 2015140511 - Subsidies voor sociale projecten (R/V), Verschillende innovatieve projecten: thematische projectoproep "Nieuwe samenwerkingsinitiatieven aangepast vervoer" voor een bedrag van 79.500 EUR, aan verschillende belanghebbenden goed.

VOORZITTER.- De heer Merckx heeft het woord.

De heer MERCKX.- Wij gaan bij de hele naamstemming ja stemmen, maar bij het punt 9/3 dat wij ook goedkeuren hebben wij toch wel een bemerking. In feite repareert men hier de schade aangericht door de afschaffing van de belbussen, en dan nog maar zeer gedeeltelijk. Ik heb het daarnet ook al gezegd als het ging over Kunst in Zicht, beleid en vooruitgang worden vervangen door oplapwerk en de kracht van verandering is voor gewone mensen de kracht van vermindering. Wij proberen daar nu wat pleisters op te leggen. Dus dat is geen goed sociaal beleid.

Nr. 9/4 van de agenda

**Aanwending krediet wonen 2015 - Thematische projectoproep:
kwaliteitsbevordering op de private huurmarkt. Goedkeuring.**
Verslag van de deputatie

Situering

Op het provinciaal budget 2015 is krediet voorzien voor de subsidiëring van innovatieve projecten m.b.t. wonen, op rekeningcombinatie 2015/64900000/21/0629 Ramingsnummer 2015140597.

Van dit krediet wordt een deel voorbehouden om subsidies toe te kennen op basis van het reglement impulssubsidie – innovatieve projecten in de welzijns- en gezondheidssector, door de raad goedgekeurd in vergadering van 23 april 2015. De deputatie kan impulssubsidies tot maximum 10.000 EUR toekennen aan innovatieve projecten in de welzijns- of gezondheidssector.

Impulssubsidies – innovatieve projecten vanaf 10.000 EUR zijn het voorwerp van voorstellen aan de provincieraad.

Op 20 augustus 2015 nam de deputatie kennis van de thematische projectoproep 'kwaliteitsverbetering van wonen/woningen op de private huurmarkt', inclusief de voorwaarden (algemene en financiële) verbonden aan de thematische oproep, die kadert binnen het reglement "Impulssubsidie voor innovatieve projecten in de welzijns- en de gezondheidssector".

Via deze oproep wil de provincie originele en vernieuwende projecten stimuleren die de kwaliteitsverbetering van wonen/woningen op de private huurmarkt beogen. Een engagement van een lokaal bestuur/OCMW met minstens één andere partner uit de welzijnssector is noodzakelijk. Individuele personen en infrastructuurkosten komen niet in aanmerking voor de subsidie.

Voorgesteld wordt 75.250 EUR ter beschikking te stellen om een aantal innovatieve projecten die beantwoorden aan de voorwaarden in de thematische projectoproep een provinciale impulssubsidie te verlenen van 10.000 EUR of meer:

Voorstel:

Aan uw raad worden volgende innovatieve projecten voorgesteld met de bedoeling een provinciale impulssubsidie van 10.000 EUR of meer te verlenen. De projecten voldoen aan de voorwaarden in de thematische oproep en aan de voorwaarden in het reglement 'impulssubsidies voor innovatieve projecten in de welzijns- en

gezondheidssector'.

Samenlevingsopbouw Provincie Antwerpen: 'Een Goed Plan': het ontwikkelen van een methodiek voor ontzorgingstrajecten voor renovaties van woningen op de private huurmarkt

Korte historiek van de organisatie

Samenlevingsopbouw Antwerpen Provincie zet projecten op in de Provincie Antwerpen (zonder de stad) met een focus op bestrijding van achterstelling van en met maatschappelijk kwetsbare groepen.

Projectgegevens en kostenraming

De bedoeling van het project 'Goed Plan' van Samenlevingsopbouw Antwerpen provincie (SAP), is om een methodiek van ontzorgingstrajecten te ontwerpen die kunnen aangeboden worden aan samenwerkingsverbanden van gemeenbesturen en/of OCMW's, waarbij de verhuurders op de private woonmarkt gestimuleerd worden tot renovatie van hun huurwoningen, die vaak in slechte staat zijn. De focus moet liggen op algemene kwaliteitsverbetering, een verbeterde energieprestatie op het vlak van dakisolatie, beglazing en een energiezuinig verwarmingssysteem. Deze renovatietrajecten, i.s.m. de Energiesnoeiers van de Kringwinkel Zuiderkempen, zullen over een periode van 3 jaar opgezet worden in 11 gemeenten, en zullen een gestandaardiseerde methodiek opleveren die later kan uitgerold worden over de hele provincie.

De totale kosten van het project worden geraamd op 56.250 EUR. Vanuit de dienst Welzijn en Gezondheid wordt voorgesteld om voor dit project een subsidie van 45.250 EUR toe te kennen.

Motivatie:

Het project beantwoordt aan de criteria van de impulssubsidies: het heeft een voorbeeldfunctie die later als model kan gebruikt worden, en het is vernieuwend en intersectoraal (samenwerking wonen/welzijn). Het project beantwoordt tevens volledig aan de doelstellingen van de projectoproep 'kwaliteitsverbetering van wonen/woningen op de private huurmarkt', in die zin dat het gaat om duurzame ontzorgingstrajecten voor verhuurders die moet leiden tot de verbetering van de kwaliteit van de woningen voor de huurders op de private huurmarkt.

OCMW Herentals: ontzorgingstraject ter verbetering van kamerwoningen op de private huurmarkt in Herentals

Korte historiek van de organisatie

Het OCMW van Herentals is een openbaar bestuur dat maatschappelijke dienstverlening biedt aan alle inwoners van Herentals en in het bijzonder aan de zwakkeren binnen de samenleving. De maatschappelijke dienstverlening is breed: algemene sociale dienstverlening, budgetteringen, LOI en vluchtelingen, tewerkstelling en andere activeringsmaatregelen, juridische dienstverlening, buurtwerk, groepswork, ...

Projectgegevens en kostenraming

In Herentals zijn er een aantal kamerwoningen en studio's met een beperkte woonkwaliteit. Het gaat om een beperkt aantal complexen, vaak vroegere eengezinswoningen, die later werden opgesplitst om zo te verhuren aan een

zwakkere doelgroep. OCMW Herentals wil samen met de stad, het lokaal woonoverleg en het SVK over een periode van drie jaar een ontzorgingstraject opzetten voor huurders én verhuurders. Dit moet leiden tot een participatief ontzorgingstraject met renovatieplannen én effectieve renovaties voor minstens 40 van deze kamerwoningen, in onderling overleg tussen huurders en verhuurders. De totale kosten voor het project worden geraamd op 35.000 EUR. De dienst Welzijn en Gezondheid stelt om voor dit project een subsidie van 30.000 EUR toe te kennen.

Motivatie:

Het project beantwoordt aan de criteria van de impulssubsidies: het is exemplarisch en kan later uitgerold worden als voorbeeld voor andere lokale besturen die zich willen richten op de problematiek van kamerwonen. Het is innovatief en intersectoraal opgevat met een zeer duidelijk engagement van stad en OCMW. Het project beantwoordt ook aan de doelstellingen van de projectoproep 'private huurmarkt'. Het beoogt één heel concreet actieplan waarin zowel de huurder als verhuurder ondersteund wordt, dat de situatie van 40 huurders in een zeer precaire situatie (kamerwonen) wil verbeteren.

Dit verslag werd door de deputatie goedgekeurd op 5 november 2015.

De provincieraad van Antwerpen,

Gelet op het provinciedecreet van 30 november 2005.

Op voorstel van de deputatie,

BESLUIT:

Enig artikel:

De provincieraad keurt de voorgebrachte aanwending van het krediet op het budget 2015, ingeschreven op het verdeelkrediet - rekeningcombinatie 2015/64900000/21/0629 Ramingsnummer 2015140597 - Subsidies met betrekking tot wonen (N/R)/Overig woonbeleid, Verschillende innovatieve projecten: thematische projectoproep 'kwaliteitsverbetering van wonen/woningen op de private huurmarkt'. voor een bedrag van 75.250 EUR, aan verschillende belanghebbenden goed.

VOORZITTER.- Zijn daar tussenkomsten over? *Geen.*

Nr. 9/5 van de agenda

**Aanwending krediet sociale projecten en wonen 2015
voor verschillende innovatieve projecten. Goedkeuring.**

Verslag van de deputatie

Situering:

Op het provinciaal budget 2015 is krediet voorzien voor de subsidiëring van:
- Sociale projecten – Impulsbeleid innovatieve projecten, op rekeningcombinatie 2015/64900000/21/0909 Ramingsnummer 2015140511

- Projecten met betrekking tot wonen - Impulsbeleid innovatieve projecten, op rekeningcombinatie 2015/64900000/21/0629 Ramingsnummer 2015140597.

Van dit krediet wordt een deel voorbehouden om subsidies toe te kennen op basis van het reglement impulssubsidie – innovatieve projecten in de welzijns- en gezondheidssector, door de raad goedgekeurd in vergadering van 24 oktober 2013 en aangepast in vergadering van 23 april 2015.

De deputatie kan impulssubsidies tot maximum 10.000 EUR toekennen aan innovatieve projecten in de welzijns- of gezondheidssector. Impulssubsidies voor innovatieve projecten vanaf 10.000 EUR zijn het voorwerp van voorstellen aan de provincieraad.

Voorgesteld wordt 170.350 EUR ter beschikking te stellen om een aantal innovatieve projecten een provinciale impulssubsidie te verlenen van 10.000 EUR of meer. Onder te verdelen in:

- 86.400 EUR op verdeelkrediet - rekeningcombinatie 2015/64900000/21/0909 Ramingsnummer 2015140511 - Subsidies voor sociale projecten(R/V)/Overige verrichtingen inzake sociaal beleid

- 83.950 EUR op verdeelkrediet – rekeningcombinatie 2015/64900000/21/0629 Ramingsnummer 2015140597 - Subsidies met betrekking tot wonen(N/R)/Overige woonbeleid.

Voorstel:

Aan uw raad worden volgende innovatieve projecten voorgesteld met de bedoeling een provinciale impulssubsidie van 10.000 EUR of meer te verlenen, aan:

SUBSIDIES VOOR SOCIALE PROJECTEN

CAW De Kempen vzw, Hofkwartier 23, 2200 Herentals – project Lokaal Welzijnsonthaal

Korte historiek

CAW De Kempen en OCMW Turnhout hebben al verschillende jaren een samenwerking rond verschillende thema's. In de voorbije jaren ontstond enerzijds de opportuniteit voor het CAW om een nieuw CAW-huis te bouwen in Turnhout op de oude fabriekssite van Janssen Pharmaceutica en was er de vraag van het OCMW Turnhout om mee te werken aan het concept van het Sociaal Huis. Deze twee elementen kwamen samen en ontwikkelden zich tot de idee om ambitieuzer te zijn in de samenwerking. De vereniging start een proces om een concept te ontwikkelen en om samen te bouwen aan een Welzijnsonthaal. Ondertussen heeft de vereniging een kader en willen zij in aanloop van het nieuwbouwproject starten met concretisering van het Welzijnsonthaal.

Projectgegevens en kostenraming

Met dit project willen beide organisaties 'onthaal' uitbouwen als een gemeenschappelijk kwaliteitsvolle methodiek met één uitgangspunt: de burger die een vraag heeft rond welzijn.

De ambitie is om met dit project de burger één plaats aan te bieden waar hij of zij terecht kan met alle welzijnsvragen. Het betreft hier een onafhankelijk onthaaltraject, waarin gezocht wordt naar het meest gepaste hulpverleningsaanbod onafhankelijk van het vervolgaanbod van het CAW of OCMW Turnhout. Het

gezamenlijk welzijsonthaal moet een duidelijk toegangspoort zijn voor hulpverlening.

De onthaalwerkgroep is er van overtuigd dat een sterke eerstelijns hulpverlening vanuit een brede, integrale benadering ook een betere hulpverlening voor de burger betekent. Een sterk uitgebouwde professionele eerstelijns hulpverlening kan de noodzaak aan gespecialiseerde hulpverlening verminderen.

Het project heeft een vooropgestelde duur tijd van drie jaar, nl 2014-2017. De samenwerking en de concrete ontwikkeling, zoals omschreven in de eerste projectaanvraag (2014) van het nieuwe onthaalconcept wil men verder zetten en verder concreet maken in een tweede projectjaar.

De totale kosten fase 2 worden geraamd op 157.800 EUR. Voorgesteld wordt vanuit de provincie Antwerpen – dienst Welzijn en Gezondheid 40.000 EUR ter beschikking te stellen.

Motivatie projectencommissie

De aanvraag is een verlenging van een driejarig project van CAW De Kempen en OCMW Turnhout dat in 2014 voor het eerst gefinancierd werd en waarvan de tussentijdse resultaten positief geëvalueerd werden.

Het project behoort qua opzet, inhoud of omvang niet tot de reguliere activiteit van de organisatie en overstijgt de normale mogelijkheden van de organisatie (met name de opzet van een intersectoraal vraag gestuurd onthaal). De nodige cofinanciering kan voorgelegd worden. De resultaten van dit proefproject zullen naar andere gemeenten en steden uitgedragen worden.

Cirkant vzw, Steenweg op Oosthoven 21-23, 2300 Turnhout – project: Kempens Ondersteunings – en begeleidingsnetwerk voor NBMV (Niet Begeleide Minderjarige Vreemdelingen).

Korte historiek

Cirkant biedt een gedifferentieerd hulpaanbod, specifiek gericht naar kinderen, jongeren en gezinnen in een problematische situatie. De organisatie werkt vanuit een krachtgerichte benadering, met respect voor de deskundigheid van gezinnen en hun netwerk ten aanzien van hun eigen leven. Hun diverse modules Contextbegeleiding (Crisis, Breedsporig, Laag- of Hoogintensief..) werken vanuit een opvoedkundige invalshoek t.a.v. de gezinscontext, maar bestrijken ook andere levensdomeinen. Wanneer er nood is aan ademruimte wordt er tijdelijk een uithuisoplossing voor de kinderen gezocht. De verblijfsmodules CANO en CANTEL bieden dan weer een combinatie van contextbegeleiding en verblijf voor diverse doelgroepen jongeren. Oudere adolescenten kunnen gebruik maken van het Studio wonen waar ze intensief worden voorbereid op zelfstandig wonen. Daarnaast realiseert men nog een pallet aan specifieke modules (herstel na feiten, school time-out...) en geïndividualiseerde begeleidings- en ervaringsprojecten.

Projectgegevens en kostenraming

Het Kempens Ondersteunings- en begeleidingsnetwerk voor Niet Begeleide Minderjarige Vreemdelingen (NBMV) komt op voor vluchtelingen in adolescentie met de leeftijd van 12 tot 18 jaar. Zij bieden een variatie van acties ter ondersteuning van het verblijf en de persoonlijke ontwikkeling tot zelfstandigheid. Hiervoor werkt men ook actief samen met de wettelijke voogd. De acties zijn opgebouwd vanuit 4 basispeilers: 1/ Transitieplaatsen en persoonlijke begeleiding voor zeer kwetsbare NBMV i.s.m. Welzijnszorg Kempen. 2/ Ondersteuning Pleegzorg voor NBMV i.s.m. Pleegzorg Provincie Antwerpen. 3/Opstart en

ondersteuning van lokale peer-to-peer groepswerkingen en buddyprojecten voor jongeren. 4/ Methodiekuitwisseling, kennisdeling en projectwerking i.s.m. individuele opvangstructuren en lokale actoren (Fedasil, LOI's, OCMW's derden...). Het project brengt in 32 gemeenten en deskundige actoren uit verschillende non profit sectoren samen voor een gemeenschappelijk doel. Door de veelzijdige expertise van de partners en het complementair zijn van de acties realiseert men een groot en effectief bereik in de regio. De diverse, doelgerichte acties op het lokale niveau zullen de jongeren optimaal ondersteunen op vlak van hun ontwikkeling, verzelfstandiging en sociale inclusie in onze democratische en pluralistische samenleving.

De totale kosten worden geraamd op 595.847 EUR. Voorgesteld wordt vanuit de provincie Antwerpen – dienst Welzijn en Gezondheid een klaverbladfinanciering van 11.400 EUR ter beschikking te stellen.

Motivatie projectencommissie

Cirkant ontving reeds eerder een financiële ondersteuning vanuit de provincie voor de begeleiding van Niet-Begeleide Minderjarige Vreemdelingen. Intussen is echter werk gemaakt van een uitbreiding van hun acties waardoor hun opgebouwde expertise en knowhow in een ruimere regio ingezet wordt. Gelet op deze expertise en de zeer gunstige resultaten die behaald worden met deze doelgroep, wordt het voorgelegde project als gunstig beoordeeld. Cirkant is daarnaast ook een belangrijke partner voor pleegzorg provincie Antwerpen die in de huidige oorlogsvluchtelingencrisis een groot aantal kandidaat-pleeggezinnen moeten screenen en de inbreng van partners met ervaring in de categoriale hulp ten zeerste appreciëren en nodig hebben. Daarnaast zal ook de buddy-werking en methodiekontwikkeling in de Kempen voor een verspreiding van hun kennis zorgen. Tot slot is er sprake van cofinanciering aangezien ook Cirkant zelf, Pleegzorg provincie Antwerpen, Welzijnszorg Kempen en het Agentschap een bijdrage levert, naast de voorziene Europese middelen. Het project voldoet bij deze aan de voorwaarden zoals gesteld in het reglement.

Thomas More Kempen vzw – Modem, Kleinhoefstraat 44, 2400 Geel – project: Modem

Korte historiek

Modem is een netwerk van organisaties dat onafhankelijke expertise in assistieve (communicatie)technologie (AT) samenbrengt en verspreidt. Modem wil personen met een beperking versterken door middel van hulpmiddelen die verbale, geschreven en digitale communicatie bevorderen. Het ultieme doel is een maximale participatie van alle personen met een beperking in Vlaanderen ongeacht de leeftijd of de oorzaak van de beperkingen. Om dit te bereiken werkt Modem intersectoraal samen met verschillende partners. Modem wil eveneens op gebied van kennisoverdracht over assistieve technologie een aantal schotten tussen verschillende sectoren overstijgen.

Projectgegevens en kostenraming

Om haar doelstellingen te bereiken richt Modem zich op drie kerntaken: netwerkvorming, individueel advies en educatie. Het faciliteren van onderzoek en ontwikkeling is een vierde taak die voortvloeit uit de drie kerntaken.

Dienstverlening en kennis, die zich aanvankelijk concentreerde binnen gespecialiseerde instellingen, wordt meer en meer open gesteld. Volgens de beleidsnota van minister Vandeurzen worden budgetten voor rechtstreeks

toegankelijke hulp geëvalueerd en uitgebreid. Persoonsvolgende financiering wordt meer en meer realiteit, het basisondersteuningsbudget en persoonsvolgend budget wordt volop uitgewerkt. Deze nieuwe financieringswijzen bieden opportuniteiten voor het geven van advies en begeleiding i.v.m. hulpmiddelen. Hierop speelt Modem dan ook in. Het zal echter nog enkele jaren duren voor dit op kruissnelheid is. Ook het netwerk van Modem moet eerst worden uitgebouwd voor het zelf bedruipend kan zijn. De gevraagde subsidie heeft als doel om te werking te kunnen opstarten. De intentie is om een zelf bedruipende werking uit te bouwen op een termijn van ruim twee jaar.

De totale kosten 2015-2016 worden geraamd op 202.928 EUR. Voorgesteld wordt vanuit de provincie Antwerpen – dienst Welzijn en Gezondheid 15.000 EUR ter beschikking te stellen voor het eerste projectjaar.

Motivatie projectencommissie

De projectaanvraag is ingediend in het kader van de doorstart van de werking van Modem binnen Thomas More Kempen. Op termijn zal het geven van advies en begeleiding i.v.m. hulpmiddelen gefinancierd kunnen worden via de persoonsvolgende financiering maar dit zal nog enige tijd vragen. De provincie wordt gevraagd om via een impulssubsidie gedurende drie jaren een beperkt gedeelte van de doorstartkost mee te financieren. Op die manier kan de waardevolle expertise die binnen Gouverneur Kinsbergencentrum uitgebouwd is, uitgedragen worden.

OCMW Herentals – Lierseweg 132a, 2200 Herentals – project De budgetwinkel/sociale kruidenier - project Kringkruidenier (voorheen sociale kruidenier en budgetwinkel)

Projectgegevens en kostenraming

Initieel werd er gestart met het idee van 'sociale kruidenier'. Dit idee groeide verder naar het concept "budgetwinkel". Naast de speciale aandacht voor de beoogde doelgroep, richt men zich ook tot een breder publiek. Op deze manier kan men meer omzet halen, noodzakelijk om op een duurzame wijze de operationele werking en extra tewerkstelling te kunnen financieren. Bovendien kan men op deze manier ook de anonimiteit verzekeren en is men niet enkel "een winkel voor de armen".

Nadat de basis van dit budgetwinkel-idee stevig genoeg was door een intense samenwerking van De Kringwinkel Zuiderkempen vzw en OCMW Herentals, werd het idee "Kringkruidenier" geboren. De Kringkruidenier stoelt op volgende aspecten: 1/In de eerste plaats is de Kringkruidenier een winkelconcept, met als basis een sociale kruidenier in combinatie met een food outlet. 2/Gratis voedselbedeling (via goederen FEAD) is ook een onderdeel van de Kringkruidenier en vindt plaats in de winkel op afgesproken momenten, binnen de openingsuren. 3/ Naast bovengenoemde is de Kringkruidenier meer dan een winkelconcept alleen. Ontmoeting, vorming, activering (van bezoekers, deelnemers aan activiteiten, de mensen in de sociale tewerkstelling en onze talrijke vrijwilligers) en sociale tewerkstelling hebben ook een belangrijke plek in het initiatief.

Het project omvat een gefaseerde duur tijd van ongeveer 3 jaar, nl 2014-2017. Deze duurtijd wordt als innovatie-experiment omschreven. Uiteindelijk is het de bedoeling dat de budgetwinkel als totaalconcept vanaf 2018 volledig financieel zelf bedruipend kan zijn met inzet van sociale tewerkstelling.

De totale kosten voor fase 2 worden geraamd op 112.000 EUR. Voorgesteld wordt vanuit de provincie Antwerpen – dienst Welzijn en Gezondheid 20.000 EUR ter beschikking te stellen.

Motivatie projectencommissie

De projectaanvraag betreft de verlenging van een project dat in 2014 werd opgestart voor een periode van drie jaar. Het project is vernieuwend (combinatie van sociale kruidenier, food outlet, voedselbedeling en ontmoeting), stoelt op een samenwerking tussen verscheidene partners en heeft een bovenlokaal bereik. Het voorbije jaar werden de vooropgestelde doelen bereikt en werd de voortgang positief geëvalueerd. Vanuit de dienst Welzijn en Gezondheid stellen we daarom voor een degressieve subsidie toe te kennen.

SUBSIDIES MET BETREKKING TOT WONEN

Este vzw, Edgard Tinellaan 1C, 2800 Mechelen – project Empoweren en ondersteunen van medewerkers van sociale huisvesting in het omgaan met mensen een psychische kwetsbaarheid

Korte historiek

ZT (psychiatrische zorg in de thuissituatie), regio Mechelen is een project van Beschut Wonen Este. Este is op haar beurt een organisatie die zich situeert binnen de vzw Emmaüs. Este is een samenwerkingsverband tussen CGG De Pont, het Psychiatrisch Ziekenhuis Duffel en de PAAZ afdeling van het AZ Sint Maarten.

Binnen ESTE wil men voor psychisch kwetsbare personen met een gestabiliseerde psychiatrische problematiek die niet opgenomen zijn in een psychiatrisch ziekenhuis:

- via Beschut Wonen een (t)huis bieden en via begeleiding laten groeien naar een zo zelfstandig mogelijk bestaan
- via Psychiatrische Zorg in de Thuissituatie vertrekkende van de mogelijkheden van de cliënt, zoveel mogelijk integreren in de maatschappij door begeleiding aan huis aan te bieden en een netwerk uit te bouwen
- via Activering ondersteuning bieden in het uitbouwen van een zinvolle dagbesteding en het ontwikkelen van een sociaal relationeel ondersteunend netwerk.

Projectgegevens en kostenraming

Door de vermaatschappelijking van de geestelijke gezondheidszorg komen meer mensen met een psychische kwetsbaarheid in de samenleving terecht. Omwille van de meestal beperkte financiële draagkracht van deze doelgroep, komen deze mensen vaak terecht in woningen van de sociale huisvestingsmaatschappij. Deze woningmaatschappijen worden geconfronteerd met mensen van onze doelgroep en hebben hiervoor niet steeds de kennis/vaardigheden om hiermee adequaat om te gaan. Dit zou het aantal uithuiszettingen kunnen doen toenemen.

Met dit project, wat een verderzetting is van een eerder project, wil men inzetten op 3 domeinen: 1/Vorming van sociale huisvestingsmaatschappijen en de samenwerkingspartners in de omgang met mensen met een psychische kwetsbaarheid, die in het eerdere project nog niet konden bereikt worden. 2/Coachen van partners, casusgericht als indirecte vorm van cliëntenbegeleiding. 3/In nauwe samenwerking met een sociale huisvestingsmaatschappij enkele cliënten begeleiden in het kader van een proefproject.

De totale kosten 2015-2016 worden geraamd op 31.500 EUR. Voorgesteld wordt vanuit de provincie Antwerpen – dienst Welzijn en Gezondheid 31.500 EUR ter beschikking te stellen.

Motivatie projectencommissie

Deze aanvraag betreft de voortzetting van een innovatief, bovenlokaal project dat in 2014 opgestart is in het kader van de woonbegeleiding van personen met een psychische kwetsbaarheid. Gezien de maatschappelijke relevantie als gevolg van de vermaatschappelijking van de psychiatrische zorg en de inzet op preventie, wordt de verlenging van het project om de resultaten maximaal over te dragen positief geadviseerd.

Strategische Projectenorganisatie Kempen vzw, KIKO, Campus Blairon 714, 2300 Turnhout – project Hop-up

Korte historiek

Strategisch Plan Kempen (SPK) werd in 1987 opgericht als een uniek en trendsettend samenwerkingsverband tussen regionale werkgeversorganisaties, vakbonden en lokale overheden. De verenigde inzichten leidden tot een toekomstvisie voor de Kempen, die vertaald werd in strategische projecten met het oog op het realiseren van vooruitgang.

Samen met een grote veelheid en verscheidenheid aan partners werden toekomstgerichte en ambitieuze projecten opgezet, die ontstonden vanuit een grondige analyse van de noden en kansen van de regio. Het Strategisch Plan Laaggeschoolde en Langdurige Werkloosheid resulteerde in onder andere KIKO (Kempense Initiatieven voor Kinderopvang). Eén van de doelstellingen van KIKO was zowel een rechtstreekse als onrechtstreekse invloed uitoefenen op de hoge werkloosheidsgraad van vrouwen in het arrondissement Turnhout door het, in samenwerking met lokale besturen, opzetten van buitenschoolse kinderopvanginitiatieven. KIKO groeide uit tot een netwerk van 16 organiserende besturen van buitenschoolse kinderopvanginitiatieven (IBO's).

Projectgegevens en kostenraming

Het project 'Hop-up' wil proactief inspelen op het feit dat er in de zeer nabije toekomst meer buitenschoolse opvangplaatsen gerealiseerd zullen moeten worden in een variatie aan (tijdelijke) locaties met een variatie aan (al dan niet ervaren of opgeleide) medewerkers. Vanuit het beleid klinkt immers de roep tot efficiënte samenwerking tussen kinderopvang, onderwijs, sport en vrije tijd om zo te zorgen voor een geïntegreerd, kwalitatief en optimaal afgestemd vrije tijds- en opvangaanbod voor alle schoolkinderen (Bisconceptnota Vandeurzen, 2015). Infrastructuur en personeel zal dus gedeeld en optimaal benut moeten worden. Het doel van het project is tweërlei. Enerzijds zet Hop-up in op het creëren van een flexibele infrastructuur, waardoor elke ruimte in een mum van tijd omgetoverd kan worden in een kindvriendelijke opvanglocatie. Anderzijds focust het project op de ontwikkeling van een inwerktraject voor beginnende begeleiders.

In cocreatie met gebruikers (kinderen en ouders) en professionals (kinderbegeleiders, pedagogische experts, ...) krijgt Hop-up vorm en invulling. Het project heeft een doorlooptijd van 2 jaar, opgedeeld in twee fasen.

De totale kosten voor de eerste fase worden geraamd op 30.700 EUR. Voorgesteld wordt vanuit de provincie Antwerpen – dienst Welzijn en Gezondheid 22.450 EUR ter beschikking te stellen.

Motivatie projectencommissie

Het betreft een innovatief concept met uitrolmogelijkheden in de ganse provincie waardoor het project een bovenlokaal bereik heeft. Het doel is een prototype voor modulaire kinderopvanginfrastructuur uit te werken. Hiermee voldoet het project aan de voorwaarden zoals gesteld in het reglement: innovatief en met een bovenlokaal bereik. De uitdraagbaarheid is gegarandeerd en er is eigen cofinanciering voorzien. Het betreft een degressieve subsidie voor twee jaar, mits gunstige evaluatie.

OCMW Boom, Blauwstraat 34, 2850 Boom – project: ruilwinkel Boempetat!

Projectgegevens en kostenraming

Boempetat!, wat een project is dat loopt over meerdere jaren, is een ruilwinkel die opvoedingsondersteunende organisaties en ouders met kinderen tussen 0 en 3 jaar wil ondersteunen. Het aanbod van Boempetat! is vooral, maar niet alleen maar, materieel van aard. Ouders en andere opvoeders kunnen in Boempetat! allerlei spullen voor baby en peuter ruilen: speelgoed, kledij, verzorgingsmateriaal, linnen, meubilair,... In Boempetat! is ook een ontmoetingsruimte en worden er regelmatig activiteiten van Huis van het Kind georganiseerd.

De totale kosten fase 2 worden geraamd op 65.000 EUR. Voorgesteld wordt vanuit de provincie Antwerpen – dienst Welzijn en Gezondheid 30.000 EUR ter beschikking te stellen.

Motivatie projectencommissie

Het betreft een verlenging van een project dat in 2013 opgestart werd. Het project, waarbij ouders in ruimte mate worden betrokken via diverse activiteiten, is toonaangevend, zeer emanciperend en netwerkversterkend. Het bovenlokaal belang ligt in het doorgeven van expertise aan andere lokale besturen.

Dit verslag werd door de deputatie goedgekeurd op 5 november 2015

De provincieraad van Antwerpen,

Gelet op het provinciedecreet van 30 november 2005;

Op voorstel van de deputatie,

BESLUIT:

Enig artikel:

De provincieraad keurt de voorgebrachte aanwending van het krediet voor een bedrag van 170.350 EUR goed op budget 2015, ingeschreven op het verdeelkrediet:

- 86.400 EUR op verdeelkrediet - rekeningcombinatie 2015/64900000/21/0909 Ramingsnummer 2015140511 - Subsidies voor sociale projecten(R/V)/Overige verrichtingen inzake sociaal beleid - Aanwending krediet: verschillende innovatieve projecten.

- 83.950 EUR op verdeelkrediet – rekeningcombinatie 2015/64900000/21/0629 Ramingsnummer 2015140597 - Subsidies met betrekking tot wonen(N/R)/Overige woonbeleid - Aanwending krediet: verschillende innovatieve projecten met betrekking tot wonen.

VOORZITTER.- De heer Vollebergh heeft het woord.

De heer VOLLEBERGH.- Gelieve opnieuw een onthouding te noteren van het Vlaams Belang.

Nr. 9/6 van de agenda

**Subsidies met betrekking tot wonen.
Aanwending restmiddelen. Goedkeuring.**
Verslag van de deputatie

In de zitting van 28 mei 2015 keurde de provincieraad de herverdeling van het krediet onder budgetcode 2015/64900000/21/0629 Subsidies met betrekking tot wonen (N/R)/Overig woonbeleid goed.

Op het ramingsnummer 2015140600 (*A Wonen: Het huidige concept wonen kritisch analyseren om zo een rationeler woninggebruik te kunnen stimuleren*) was er een nog te bestemmen krediet van 94.620 EUR.

Op het ramingsnummer 2015140597 (*A Wonen: ontwikkelen van een impulsbeleid ter bestrijding en/of voorkomen van precair wonen*) werd een bedrag vastgelegd van 522.200 EUR voor aanwending in functie van het reglement op de subsidiëring van innovatieve projecten in de welzijns- en gezondheidssector, door de provincieraad goedgekeurd in vergadering van 24 oktober 2013 en aangepast op de provincieraad van 23 april 2015.

In huidige zitting werden de laatste projecten binnen dit reglement voorgelegd. De volgende beoordelingscommissie voor nieuwe aanvragen is pas in januari 2016 gepland.

In de loop van 2015 werd uiteindelijk 393.000 EUR van de gebudgetteerde 522.200 EUR vastgelegd. Hierdoor blijft er een restbedrag over van 129.200 EUR op het voorziene krediet verbonden aan het reglement voor innovatieve projecten in de welzijns- en gezondheidssector.

De deputatie stelt uw Raad voor om de hierboven vermelde restmiddelen t.b.v. 223.820 EUR (129.200 EUR op ramingsnummer 2015140597 en 94.620 EUR op ramingsnummer 2015140600) naar het fonds voor zorginnovatie en –economie binnen APB Provinciaal Secretariaat Europese Structuurfondsen (APB PSES) over te dragen, om dit in de volgende jaren te kunnen aanwenden voor de verdere uitvoering van het provinciaal beleid. In de zitting van 17 december 2014 keurde de provincieraad de oprichting van dit fonds voor zorginnovatie en –economie binnen APB PSES goed.

De besteding van het fonds gebeurt prioritair onder de vorm van cofinanciering bij Europese en Vlaamse projecten die tot doel hebben om innovatie in de zorg te stimuleren en/of om de zorgeconomie en welzijnssector in onze provincie te ondersteunen. Ze kan ook ingezet worden als subsidie en dit steeds onder de verantwoordelijkheid van het provinciebestuur.

Voor de aanwending van de middelen (voor cofinanciering bij Europese of Vlaamse projecten of als subsidie) geldt de afspraak dat de beleidsdienst een volledig subsidiedossier samenstelt dat beantwoordt aan de reglementering voor provinciale subsidies en de wet op de reservevorming en vervolgens het Directiecomité van APB PSES om goedkeuring voor de uitbetaling vraagt. Op basis van deze

goedkeuring kan APB PSES vervolgens overgaan tot rechtstreekse betaling aan de begunstigde.

APB PSES rapporteert jaarlijks over de aanwending van deze kredieten, en dit samen met de neerlegging en kennisgeving van de jaarrekening.

Uw raad wordt voorgesteld de restmiddelen van 223.820 EUR onder budgetcode 2015/64900000/21/0629 Subsidies met betrekking tot wonen (N/R)/Overig woonbeleid (129.200 EUR op ramingsnummer 2015140597 en 94.620 EUR op ramingsnummer 2015140600) over te dragen naar het fonds voor zorginnovatie en -economie binnen het Provinciaal Secretariaat voor de Europese Structuurfondsen (PSES).

Dit verslag werd goedgekeurd door de deputatie in zitting van 5 november 2015.

De provincieraad van Antwerpen,

Gelet op het verslag van de deputatie;

Gelet op de bepalingen van het provinciedecreet;

Op voorstel van de deputatie,

BESLUIT:

Enig artikel:

Goedkeuring wordt gehecht aan de overdracht van het bedrag van 223.820 EUR uit het budget 2015/64900000/21/0629 Subsidies met betrekking tot wonen (N/R)/Overig woonbeleid (129.200 EUR op ramingsnummer 2015140597 en 94.620 EUR op ramingsnummer 2015140600) naar het fonds voor zorginnovatie en -economie binnen APB PSES. De provincie is verantwoordelijk voor de uiteindelijke aanwending van dit fonds.

VOORZITTER.- Zijn daar tussenkomsten over? *Geen.*

Dan leg ik de punten 9/1 tot en met 9/6 samen voor ter stemming en de stemming is geopend.

Heeft iedereen zijn stem uitgebracht? Einde van de stemming.

59 leden hebben deelgenomen aan de stemming;

59 leden hebben ja gestemd.

De agendapunten 9/1, 9/2, 9/3, 9/4, 9/5 en 9/6 worden goedgekeurd met 59 stemmen ja.

10. Europa, plattelandsbeleid en sociale economie

VOORZITTER.- Ik stel voor de agendapunten 10/1 en 10/2 met één stemming af te handelen. De raad stemt ermee in.

Nr. 10/1 van de agenda

**Budget 2015. Exploitatiebudget - Beleidsdomeinen Welzijn,
Economie en Plattelandsbeleid. Budgetsleutel 0550/64900000.
Subsidiëring van projecten in de sociale economie.
Aanwending van krediet. Goedkeuring.
Verslag van de deputatie**

Begin juli 2015 lanceerde de dienst Economie en Internationale Samenwerking de projectoproep 'Subsidies voor sociale economie projecten in de provincie Antwerpen' om impulsen te bieden aan de sector van de sociale economie. Sociale economieorganisaties en -bedrijven, evenals lokale besturen en bovenlokale samenwerkingsverbanden kunnen via deze oproep ondersteund worden.

De oproep kaderde binnen het vernieuwde 'Reglement impulssubsidies – innovatieve projecten in de sociale economie', goedgekeurd door de provincieraad van 25 juni 2015.

Twee aanvraagdossiers vragen een subsidie onder 10.000 EUR en worden hier ter informatieve titel vermeld:

- Kringwinkel Antwerpen, project "Samen-werk(t) - 9.845 EUR
Kringwinkel Antwerpen start binnenkort een nieuwe kringwinkel op in Brasschaat. Bijzonder in dit project is dat een sociale werkplaats hiervoor samenwerkt met Aralea vzw, een beschutte werkplaats voor de gedeeltelijke invulling van het personeelsbestand. Doelgroepmedewerkers van Aralea die omwille van fysieke lichamelijke klachten niet of nog moeilijk kunnen worden tewerkgesteld in zware fysieke opdrachten (groendienst/bouw..) zullen worden omgeschoold naar medewerkers in een kringwinkel. Dit is innovatief te noemen gezien dit nog niet gangbaar is in de sector. Voor dit pilootproject engageert Kringwinkel Antwerpen zich om een draaiboek van deze vorm van samenwerking op te maken die als leidraad kan dienen voor andere sociale en beschutte werkplaatsen.
- Leerwerkplaats Garage, project "basistechnieken "Basistechnieken Pneumatica-Hydraulica" - 9.760 EUR
Door de opstart van een nieuwe opleiding als onderhoudstechnieker beoogt LWP de doorstroom van hun doelgroepmedewerkers te verhogen naar het reguliere arbeidscircuit. Het gevraagde bedrag wordt aangewend om te komen tot een samenwerking met Talentenfabriek, in samenwerking met FTMA, stad Antwerpen en de VDAB.

Het provinciaal "Reglement impulssubsidie – Innovatieve projecten in de sociale economie" schrijft voor dat ingediende aanvraagdossiers ter beslissing moeten worden voorgelegd aan de provincieraad, indien het gevraagde subsidiebedrag gelijk is aan of hoger is dan 10.000 EUR. De aan uw raad voorgelegde projectaanvragen voldoen hieraan.

Naar aanleiding van deze projectoproep ontving de Dienst Economie en Internationale Samenwerking (DEIS) volgende aanvraagdossiers met een gevraagd subsidiebedrag hoger dan 10.000 EUR:

➤ **Aanvraagdossier: Ecoso vzw, project "Buurtkar" – 25.000 EUR**

Ecoso vzw, nieuwe vzw door de fusie tussen Kringwinkel Mechelen en het Wrak, starten een innovatief pilootproject op in samenwerking met het sociaal huis van Bornem. Via een mobiele winkel tracht men hier verschillende noden te lenigen. Oudere, minder mobiele inwoners kunnen voor de aankoop van hun levensmiddelen hiervan gebruik maken, minder begoede inwoners kunnen aan een sociaal tarief aankopen. De Buurtkar zal ook dienst doen als een ophaal- en leveringsdienst voor bv. herstellingen door lokale handelaars.

In dit project wordt ook het OCMW van Bornem mee, wat tevens een mogelijkheid om vastgestelde zorgbehoeften door te spelen naar het sociaal huis. Doordat dit project wordt uitgevoerd door een sociaal economie-initiatief geeft dit ook extra tewerkstellings- en opleidingskansen aan doelgroepmedewerkers. Kortom dit pilootproject wordt opgestart om zowel sociale en economische doelstellingen te verenigen, en zo de basis te leggen naar een verdere uitrol over de provincie.

➤ **Aanvraagdossier: Fietsenatelier Mol vzw – project "De fiets naar opstap naar werk!" – 39.989,89 EUR**

Fietsenatelier vzw dient dit project in om binnen de regio Kempen ondernemingen te ondersteunen in hun werknemers te overtuigen de fiets als ideaal vervoermiddel te gebruiken voor hun woon-werkverkeer. Bijzonder in dit project is dat hiervoor een samenwerking werd aangegaan met een fietsenhandelaar, die samen met Fietsenatelier vzw, een volledig fietsen-dienstaanbod aanbiedt. Door deze samenwerking krijgen doelgroepmedewerkers de kans om ook technische ervaring op te doen in het onderhoud van elektrische fietsen, wat hun kans op doorstroom naar het reguliere arbeidscircuit verhoogt. Beide organisaties versterken zo elkaars werking en dragen hierdoor bij aan een meer duurzame mobiliteit, en duurzame tewerkstelling.

Dit dossier werd gunstig geadviseerd door de Dienst Mobiliteit en het Provinciaal Mobiliteitspunt (PMP).

Dit verslag werd goedgekeurd door de deputatie in zitting van 5 november 2015.

De provincieraad van Antwerpen,

Gelet op de bepalingen van het provinciedecreet;

Op voorstel van de deputatie,

BESLUIT:

Artikel 1:

Ingestemd wordt met de toewijzing van 25.000 EUR aan Ecoso vzw, Oude Baan 1F, 2800 Mechelen, voor het project 'Buurtkar, als subsidie 2015 in het kader van het "Reglement impulssubsidie - Innovatieve projecten in de sociale economie" (budgetcode 0550/64900000/Subsidiëring van projecten in de sociale economie R/N – ramingsnummer 2015140298).

Artikel 2:

Ingestemd wordt met de toewijzing van 39.989,89 EUR aan Fietsenatelier Mol vzw, Sint Apolloniaalaan 190 b, 2400 Mol, voor het project 'De fiets als opstap naar werk!', als subsidie 2015 in het kader van het "Reglement impulssubsidie - Innovatieve projecten in de sociale economie" (budgetcode 0550/64900000/Subsidiëring van projecten in de sociale economie R/N - ramingsnummer 2015140298).

VOORZITTER.- Zijn daar tussenkomsten over? *Geen.*

Nr. 10/2 van de agenda

**Budget 2015. Overdracht middelen van budgetsleutel
0550/64900000 'Subsidiëring van projecten in
de sociale economie' (R/N) naar APB PSES. Goedkeuring.**

Verslag van de deputatie

In het budget 2015 is onder "Subsidiëring van projecten voor sociale economie", actienummer 2015140457, ramingsnummer 2015140298, budgetcode 2015/64900000/ 21/0550 (R/N) een krediet voorzien van 870.000 EUR.

2015 is voor de sector sociale economie een specifiek jaar. Een jaar waarin het maatwerkdecreet in werking trad, en waarin nog vele onduidelijkheden zijn, tot op vandaag rond de uitvoering en toepassing ervan. Dit maakt dat op het werkveld ongerustheid heerst, ook door het uitblijven van een antwoord vanuit de Vlaamse overheid of er een groeipad is voor sociale economie, en wat dit dan concreet betekent voor de organisaties in kwestie.

Hierdoor was het in 2015 bijzonder moeilijk voor sociale economie-organisaties om zich in het vernieuwde landschap te oriënteren. Wel heeft de dienst sociale economie in 2015 zelf veel ingezet op afstemming met de stakeholders en organisatiebrede consultatie ter voorbereiding van nieuwe acties in 2016. Zo werden er samenwerkingsovereenkomsten afgesloten met de VDAB, werd eveneens een nieuw Talentenhuis opgericht (Zorgtalent) en zijn er ronde tafels georganiseerd met de VOKA's Kamer van Koophandel in de provincie Antwerpen. Dit telkenmale met het oog op het uitrollen van acties in 2016 en met de hoop ondertussen duidelijkheid te krijgen rond de visie van de Vlaamse overheid over het groeipad voor sociale economie

Omwille van bovenstaande redenen is het subsidiebudget voor sociale economie in 2015 gedeeltelijk onbesteed gebleven. Om deze middelen toch maximaal te kunnen benutten voor hun beleidsdoelstelling, wil de Dienst Economie en Internationale Samenwerking (DEIS) het nog beschikbare saldo van 279.000 EUR van het budget "Subsidiëring van projecten voor sociale economie" overdragen aan het provinciaal participatiefonds sociale economie binnen het APB Provinciaal Secretariaat voor Europese Structuurfondsen (APB PSES).

De oprichting van dit provinciaal participatiefonds sociale economie werd door uw raad goedgekeurd op 23 september 2010. Het APB PSES neemt voor het departement Welzijn, Economie en Plattelandsbeleid, als beheerder van provinciale middelen, een ondersteunende rol op bij de uitvoering van het provinciaal beleid.

Het provinciaal participatiefonds sociale economie kan de volgende jaren aangewend worden voor de verdere uitvoering van het provinciale sociale economiebeleid.

De overgedragen middelen zullen worden aangewend als subsidies. De beleidsdienst stelt een volledig subsidiedossier samen dat beantwoordt aan de reglementering voor provinciale subsidies en de wet op de reservevorming en vraagt het Directiecomité van APB PSES goedkeuring voor de uitbetaling. Op basis van deze goedkeuring kan APB PSES vervolgens overgaan tot rechtstreekse betaling aan de begunstigde.

APB PSES rapporteert jaarlijks over de aanwending van deze kredieten en dit samen met de neerlegging en kennisgeving van de jaarrekening.

Uw raad wordt voorgesteld het nog beschikbare saldo van 279.000 EUR van het budget 'Subsidiëring van projecten voor sociale economie' (R/N) 2015 over te dragen naar het provinciaal participatiefonds sociale economie binnen het APB Provinciaal Secretariaat voor de Europese Structuurfondsen (PSES).

Dit verslag werd door de deputatie goedgekeurd op 5 november 2015.

De provincieraad van Antwerpen,

Gelet op de bepalingen van het provinciedecreet;

Op voorstel van de deputatie,

BESLUIT:

Enig artikel:

Goedkeuring wordt gehecht aan de overdracht van 279.000 EUR vanuit budgetleutel 0550/64900000 'Subsidiëring van projecten in de sociale economie' (R/N) naar het provinciaal participatiefonds sociale economie binnen APB Provinciaal Secretariaat Europese Structuurfondsen (PSES).

De provincie is verantwoordelijk voor de uiteindelijke aanwending van dit provinciaal participatiefonds sociale economie.

VOORZITTER.- Zijn daar tussenkomsten over? *Geen.*

Dan leg ik de punten 10/1 en 10/2 samen voor ter stemming en de stemming is geopend.

Heeft iedereen zijn stem uitgebracht? Einde van de stemming.

59 leden hebben deelgenomen aan de stemming;

59 leden hebben ja gestemd.

De agendapunten 10/1 en 10/2 worden goedgekeurd met 59 stemmen ja.

11. Milieu, natuur en Noord-Zuidbeleid

Nr. 11/1 van de agenda

**Budget 2015. Machtigingskrediet 0390/64900000.
Toegestane subsidies. Subsidies voor Leefmilieuprojecten.
Aanwending krediet. Goedkeuring.
Verslag van de deputatie**

Algemeen

De verdeling van dit krediet dient ter goedkeuring worden voorgelegd aan de provincieraad. Na goedkeuring door uw raad zullen de afzonderlijke projecten aan deputatie worden voorgelegd wat betreft de toekenning en betaling van de subsidie.

De voorgestelde projecten bestaan uit twee categorieën:

- Projecten in uitvoering van de samenwerkingsovereenkomst tussen het Vlaamse Gewest en de provincie Antwerpen over de projectfinanciering van de bosgroepen en de regionale landschappen;
- Projecten in uitvoering van provinciaal beleid.

Projecten in uitvoering van de samenwerkingsovereenkomst tussen het Vlaamse Gewest en de provincie Antwerpen over de projectfinanciering van de bosgroepen en de regionale landschappen:

De samenwerkingsovereenkomst tussen het Vlaamse Gewest en de provincie Antwerpen over de projectfinanciering van de bosgroepen en de regionale landschappen in de periode 2014 – 2016, werd in zitting van 15 mei 2014 door uw raad goedgekeurd.

De overeenkomst heeft tot doel de samenwerking tussen het agentschap en de provincie te definiëren rond de projectwerking, gefinancierd door het agentschap, die uitgevoerd zal worden door de bosgroepen en de regionale landschappen in de transitieperiode na de overdracht van deze instrumenten naar de provincies. De overeenkomst heeft een looptijd van drie jaar en gaat in op januari 2014 en loopt tot en met 31 december 2016.

De projectwerking krijgt vorm in een jaarlijks actieprogramma dat de provincie opmaakt en dat de projecten van de regionale landschappen en bosgroepen bundelt. Na goedkeuring door het Agentschap voor Natuur en Bos (ANB) vormt dit jaarlijks actieprogramma de basis voor het opvolgen en financieren van de betrokken projecten. Na de goedkeuring door ANB maakt ANB het bijbehorende voorschot en saldo over aan de provincie die verder instaat voor de inhoudelijke en financiële afhandeling.

Voor het actieprogramma 2015 betreft het een bedrag van 296.414, waarvan 80% (zijnde 237.131 EUR) dit jaar (onder voorbehoud van betaling door ANB) als voorschot uitbetaald zal worden. De overige 20% wordt normaliter (en opnieuw onder voorbehoud van betaling door ANB), afhankelijk van de evaluatie van het jaarverslag, in 2016 uitbetaald.

De middelen worden als volgt toegewezen:

- Regionaal Landschap de Voorkempen vzw:	31.051,00 EUR
- Regionaal Landschap Rivierenland vzw:	21.267,00 EUR
- Regionaal Landschap Schelde-Durme vzw:	5.742,23 EUR
- Regionaal Landschap Kleine & Grote Nete vzw:	24.748,53 EUR
- Bosgroep Antwerpen Noord vzw:	47.253,00 EUR
- Bosgroep Antwerpen Zuid vzw:	43.376,00 EUR
- Bosgroep Noorderkempen vzw:	39.885,00 EUR
- Bosgroep Kempense Heuvelrug vzw:	42.721,24 EUR
- Bosgroep Zuiderkempen vzw:	40.370,00 EUR

Totaal:	296.414,00 EUR

Projecten in uitvoering van provinciaal beleid:

Met dit verslag wordt een 5de reeks projecten voor een bedrag van 44.200 EUR voor het werkjaar 2015 ter goedkeuring voorgelegd.

Voor deze projecten zal een voorschot van 50% in 2015 uitbetaald worden en een saldo (resterende 50%) in 2016.

1. Project 'Exoten en bosrandenactie'

7.000 EUR aan vzw Bosgroep Kempense Heuvelrug

Het voorliggend project geeft uitvoering aan de doelstelling van de provincie om te werken aan kwalitatieve leefbare landschappen. Concreet wil de Bosgroep Kempense Heuvelrug een aantal percelen binnen boscomplexen Bouwel, Grobbendonk, Vorselaar, Kasterlee, Herentals, Geel en Retie invasieve exoten bestrijden. Daarnaast willen ze een bosrandactie op poten zetten waarbij boscijdegenoten de kans krijgen om tegen verlaagd tarief bosrandplantsoen aan te kopen.

2. Project 'Groene recreatieve corridor Deurne – Wijnegem – Schoten'

10.000 EUR aan vzw Regionaal Landschap de Voorkempen (RLDV)

De behoefte aan groen in en om de stad Antwerpen is groot. Er zijn dan ook reeds verschillende initiatieven in en om Antwerpen die een groen netwerk willen creëren en/of bestendigen (gruunrant, levend netwerk, voorontwerp groenplan Stad Antwerpen, ...). Voor de provincie Antwerpen kunnen hier onder meer de landschapsbeelden biodiversiteit, het kaderplan Fortengordel en het kaderplan Albertkanaal Antwerpen Schoten Wijnegem (Kanaalkant) vermeld worden.

Een deelgebied binnen heel dit groene netwerk is het gebied tussen het gemeentepark van Schoten - Borgeind, het beschermd landschap Ertbrugge - Bremweide, Fortvlakte en Park groot Schijn. Ook wel glacis van Ertbrugge genoemd.

Concreet willen de gemeenten Wijnegem en Schoten en District Deurne samen met de provincie en onder coördinatie van regionaal landschap de Voorkempen, uitvoering geven aan bestaande beleidsvisies en kaderplannen zoals de landschapsbeelden biodiversiteit, het kaderplan Fortengordel, kaderplan Kanaalkant en het voorontwerp groenplan Antwerpen om een antwoord te geven op de vraag wat de groene-recreatieve kansen en potenties in dit gebied zijn en hiervoor concrete ontwerpvoorstellen voor te maken.

3. Project 'Trage weg als verbinding van Hof Ter Linden met Fort 5' 27.200 EUR aan Kempens Landschap

Het kasteeldomein van Hof Ter Linden is sinds maart 2012 in onverdeeldheid eigendom van de gemeente Edegem, vzw Kempens Landschap en het Ondersteunend Centrum van het Agentschap voor Natuur en Bos. Deze aankoop gebeurde met belangrijke financiële steun vanuit de provincie Antwerpen, die dus een 4^{de} partner is in het verhaal.

De ontsluiting van Hof Ter Linden met de omgeving en met Fort 5 zou een grote meerwaarde bieden. De oost-west lopende verbindingen zijn heden reeds aanwezig als verharde dreven ten noorden en ten zuiden van Hof ter Linden. De noord-zuid verbinding is van strategisch belang voor de bewoners van de gemeente Edegem en de Zuidrand, maar ook voor mensen van verder uit onze provincie of zelfs Vlaanderen door zijn ligging tussen Antwerpen en Brussel en de aantrekkelijke toekomstige invulling van de gebouwen.

Voorliggend dossier omvat de aanleg van (een deel van) de trage wandelweg tussen Hof Ter Linden en Fort 5. In totaal heeft deze weg een lengte van zo'n 830 meter. Het meest zuidelijke deel heeft een dubbel gebruik voor wandelaars en landbouwvoertuigen. Subsidie wordt aangevraagd voor de aanleg van het pad dat louter een trage weg vormt voor wandelaars, over een lengte van zo'n 665 m. Het pad wordt uitgevoerd in een duurzame, onderhoudsvriendelijke halfverharding.

Dit verslag werd door de deputatie goedgekeurd op 5 november.

De provincieraad van Antwerpen,

Gelet op de bepalingen van het provinciedecreet,

Op voorstel van deputatie,

BESLUIT:

Artikel 1:

Goedgekeurd wordt de voorgebrachte verdeling van het krediet 2015, ingeschreven als machtigingskrediet - 'Subsidie voor leefmilieuprojecten'.

Budgetsleutel 0390/64900000 (Raming 2015140443) - 'Subsidies voor leefmilieuprojecten'.

Artikel 2:

Goedgekeurd wordt de voorgebrachte verdeling van de gelden met betrekking tot de SO ANB:

- Regionaal Landschap de Voorkempen vzw:	31.051,00 EUR
- Regionaal Landschap Rivierenland vzw:	21.267,00 EUR
- Regionaal Landschap Schelde-Durme vzw:	5.742,23 EUR
- Regionaal Landschap Kleine & Grote Nete vzw:	24.748,53 EUR
- Bosgroep Antwerpen Noord vzw:	47.253,00 EUR
- Bosgroep Antwerpen Zuid vzw:	43.376,00 EUR
- Bosgroep Noorderkempen vzw:	39.885,00 EUR
- Bosgroep Kempense Heuvelrug vzw:	42.721,24 EUR
- Bosgroep Zuiderkempen vzw:	40.370,00 EUR

Totaal:	296.414,00 EUR

Bijlagen:

- Projectvoorstel Exoten en bosrandenactie
- Projectvoorstel Groene recreatieve corridor Deurne – Wijnegem – Schoten
- Projectvoorstel Trage weg als verbinding van Hof Ter Linden met Fort 5
- Samenwerkingsovereenkomst tussen het Vlaamse Gewest en de provincie Antwerpen over de projectfinanciering van de bosgroepen en de regionale landschappen
- Actieprogramma 2015

VOORZITTER.- Zijn daar tussenkomsten over? *Geen.*

Dan leg ik dit punt voor ter stemming en de stemming is geopend.

Heeft iedereen zijn stem uitgebracht? Einde van de stemming.

58 leden hebben deelgenomen aan de stemming;

58 leden hebben ja gestemd.

Goedgekeurd met 58 stemmen ja.

Nr. 11/2 van de agenda

Provinciale Initiatieven.
Intercommunale Vereniging Hooge Maey.
Toelichting bij het beleid van de vereniging. Kennisname.
Toelichting

Tijdens haar zestiende werkingsjaar heeft de intercommunale vereniging Hooge Maey verder uitvoering gegeven aan haar opdracht om op een veilige manier, zonder hinder of risico ten opzichte van haar omgeving, de exploitatie van haar stortplaats op een ecologische en economische wijze te voeren en de nazorg van de sanering van haar site verder te zetten.

Exploitatie van de stortplaats

De aanvoer van afvalstoffen naar de stortplaats Hooge Maey bedroeg in 2014 56.805 ton tegenover 51.331 ton in 2013. De ontvangen stortgelden bedroegen 2.856.370 EUR in 2014 t.o.v. 2.510.273 EUR in 2013. Door de hogere aanvoer vertegenwoordigen de ontvangen stortgelden nog 48% van de totale omzet.

Voor het jaar 2015 werd aan de Intercommunale bij ministerieel besluit een afwijking op het stortverbod verleend van 50.000 ton voor brandbare bedrijfsafvalstoffen, hetzij 60% van de totale stortafwijkingen die er in Vlaanderen zijn verleend.

Na het einde van het jaar 2014 heeft er zich een gebeurtenis voorgedaan die de toekomst en de ontwikkeling van de intercommunale Hooge Maey aanmerkelijk zal beïnvloeden. Zo is de intercommunale onderworpen aan de vennootschapsbelasting sinds 1 januari 2015. Op zich geen probleem ware het niet dat een nieuw programmadecreet stelde dat vanaf 1 juli 2015 de geldende milieuheffingstarieven verhogen met een factor 1,5. Deze verhoging betekent impliciet, gezien de aard van deze heffing als verworpen kost in de berekening van het fiscaal resultaat, een

opmerkelijke stijging van de vennootschapsbelasting, hetgeen het resultaat van de onderneming sterk negatief beïnvloed. De Raad van Bestuur heeft hieromtrent al verscheidene keren beraadslaagd en zal zich nog verder beraden over een te volgen strategie ten einde de negatieve effecten hiervan te milderen.

Milieuheffingen hebben zowel een sturend karakter (ontmoedigen minst milieuvriendelijke verwerkingsmethodes t.o.v. betere alternatieven) als een financierend karakter.

In de drie gewesten is gekozen voor een systeem waarbij de milieuheffing geïnd wordt via de verwerker van het afval. De verwerker verleent als het ware een dienst aan de overheid door deze heffingen te innen en door te storten aan de overheid. Het is onheus als bedrijf hiervoor bestraft te worden door een vennootschapsbelasting te moeten betalen op het geïnde bedrag zonder dat zij daar zelf enig voordeel aan hebben gehad.

Het gevolg hiervan is dat, aangezien de heffingstarieven om te storten het hoogst zijn, de totale verwerkingsprijs zeer sterk stijgt, met name voor brandbaar afval van 139,29 EUR/ton naar 250,35 EUR/ton, en voor onbrandbaar afval van 98,56 EUR/ton naar 157,79 EUR/ton.

Door de sterke belastingverhoging en de doorrekening aan de klant zal de aanvoer sterk verminderen. De leefbaarheid van de stortplaats komt in het gedrang, de resultaten voor de volgende jaren worden negatief.

Milieuheffingen te betalen door de vennoten worden betaald door de vennoten.

In de rekeningen van de Intercommunale Hooge Maey zijn er 2 voorzieningen aangelegd voor toekomstige risico's en verplichtingen, namelijk één voor de eindafdek van de nieuwe stortplaats op zone B, en één voor de 30- jarige nazorgverplichting voor zowel de gesaneerde zone C als voor zone B in exploitatie na de eventuele eindafdek in 2026 (d.i. de einddatum van de milieuvergunning op zone B).

De Raad van Bestuur van de Hooge Maey heeft in haar zitting van oktober laatstleden beslist de provisies te verhogen. Uit de ervaring van de laatste jaren blijkt immers dat de nazorgkost van zone C hoger dient te zijn dan gedacht. Dit is voornamelijk te wijten aan de hoge waterzuiveringskost van de gesaneerde zones.

Als de voorzieningen opnieuw berekend worden op dit moment dan zijn de volgende provisies noodzakelijk:

	Provisie per 31/12/15	herberekende provisies	correctie
nazorg provisie zone B+C	3.370.477,00	6.399.607,94	3.029.130,94
eindafdek zone B	2.661.316,72	1.607.138,44	-1.054.178,28
	6.031.793,72	8.006.746,38	1.974.952,66

De aanpassing van de voorzieningen werd ook aanbevolen door Kurt De Witte, commissaris-revisor, tijdens de tussentijdse controle in september.

Tijdelijke opslag brandbaar afval

Gezien er sterke fluctuaties zijn van de productie van afval doorheen het jaar werd op de Hooge Maey een diversificatieproject ontwikkeld dat de tijdelijke opslag van brandbare afvalstoffen op een stortplaats behelst. De bedoeling van deze tijdelijke

opslag van brandbaar afval is om te dienen als buffercapaciteit voor de verbrandingsinstallaties. Het kan de opvangfunctie van de stortplaatsen op een andere manier invullen. De intercommunale vroeg en verkreeg een definitieve vergunning voor de tijdelijke opslag van 37.500 ton brandbaar afval. De ontvangen gelden voor tussenopslag bedroegen 264.705 EUR in 2014.

Elektriciteitsproductie

Een ander belangrijk deel van de opbrengsten zijn de vergoedingen voor elektriciteitsproductie, namelijk 1.321.611,21 EUR of bijna 22% van de omzet. Op dit ogenblik zijn er 4 gasmotoren met een gezamenlijk geïnstalleerd vermogen van 4,05 MWe in dienst. Elektriciteitsproductie is, op de verwerking van afvalstoffen na, de belangrijkste activiteit van de Intercommunale Vereniging Hooge Maey.

De vergoedingen voor elektriciteitsproductie vertegenwoordigen dus een belangrijk deel van de omzet. De VREG stelt dat, door een wijziging in het energiedecreet, het recht van de Hooge Maey om nog GSC te ontvangen is geëindigd in augustus 2014. Deze inkomsten, ongeveer 1,5 mio EUR op jaarbasis, vielen vanaf juni 2014 weg. Deze beslissing van de VREG wordt bestreden bij de Raad van State.

De intercommunale beschikt over 550 m² zonnepanelen gelegen op de flanken van de stortplaats. Deze hernieuwbare energiebron levert elektriciteit voor een twintigtal gezinnen.

Uit onderzoek is gebleken dat de Hooge Maey een geschikte locatie is om windturbines te bouwen. Een overeenkomst met het Gemeentelijk Havenbedrijf Antwerpen werd afgesloten. Zij zal de Intercommunale Vereniging Hooge Maey een vergoeding toekennen voor het ter beschikking stellen van de terreinen. Vleemo nv zorgt voor de plaatsing en exploitatie van twee windmolens. Deze windmolens zijn gebouwd en zijn sinds maart 2015 operationeel. De opstalvergoeding voor beide windturbines bedraagt 135.055 EUR per jaar gedurende de eerste tien jaar.

Waterzuivering

De waterzuiveringsinstallatie beschikt over een vergunning voor het zuiveren van eigen afvalwater en voor afvalwater dat extern aangevoerd wordt. Het behelst een investering van 787.000 EUR. In 2014 werd 18.662 ton extern geproduceerd afvalwater in de installatie van de Hooge Maey gezuiverd. Dit vertegenwoordigt een omzet van 212.294 euro.

De waterzuivering werd verder aangepast teneinde de performantie te verhogen. Zo werden de membranen geautomatiseerd en werd beslist om de beluchting te vervangen door een efficiëntere dompel – en fijnbellenbeluchting die in de loop van 2014 is opgeleverd.

Een bijkomende anaerobe zuivering is gebouwd. Deze waterzuivering geldt als voorbehandelingsinstallatie voor COD rijk afvalwater. Er zal daarbij methaan geproduceerd worden dat in de gasmotoren zal verwerkt worden. Vandaag wordt dit afvalwater als gevaarlijk beschouwd. De Hooge Maey heeft dan ook het initiatief genomen om een vergunning te vragen die toelaat dit "gevaarlijk" afvalwater ook te verwerken.

Andere inkomsten

De opbrengsten uit gronden, die aangevoerd werden voor verwerking in de dijken van de stortplaats, bedroegen 174.665 EUR.

Opbrengsten uit opstalrechten bedroegen 958.687 EUR. Belangrijk hierbij is de overeenkomst die de intercommunale vereniging Hooge Maey afsloot met Indaver nv. De stortplaatsen van de Hooge Maey en Indaver grenzen aan elkaar. Tussen beide taluds is een niet-benutte ruimte van ongeveer 497.000 m³. Iets meer dan de helft ligt langs de kant van de Hooge Maey. In deze overeenkomst worden de voorwaarden vastgelegd voor het opvullen van deze ruimte met afval. In 2014 is hiervoor een vergoeding van 796.520 EUR ontvangen.

Ondertussen is er ook een intentieverklaring getekend waarbij nv Indaver, AMORAS en de intercommunale Hooge Maey gaan onderzoeken of het economisch en technisch haalbaar is om de aangrenzende valleien eveneens als deponie te kunnen uitbaten. De conclusie is dat het technisch haalbaar is. Nu moet bij de verschillende initiatiefnemers afgetoetst worden of hun respectievelijke bevoegde organen dit verder willen ondersteunen.

Andere projecten

Op de terreinen van de intercommunale vereniging Hooge Maey staat een proefproject waar het telen van algen in bioreactoren onderzocht wordt, met als doel de haalbaarheid van algenkweek aan te tonen met productie van waardevolle producten als gevolg. De Hooge Maey werkt in dit project samen met de constructeur van de bioreactoren Proviron. In 2015 is er een uitbreiding gegeven voor een bijkomende 3.000 m².

Gezien de intercommunale in de loop der jaren heel wat kennis heeft opgedaan op het vlak van stortplaatstechnologie werd nagegaan op welke wijze deze technologie ten dienste kan gesteld worden van ontwikkelingslanden.

In dat kader heeft de Intercommunale Vereniging Hooge Maey heeft met de stad Shoah in China een overeenkomst afgesloten en een privé-investeerder gezocht om samen met de lokale overheid een project voor het ontgassen van de plaatselijke stortplaats verder uit te werken.

Financiële resultaten

In 2014 bedroegen de bedrijfsopbrengsten 8.044.260,82 EUR. Het balanstotaal bedraagt 40.190.797,71 EUR. Het resultaat na belasting is 1.684.559,07 EUR. Rekening houdend met de overgedragen winst van het vorige boekjaar, die 15.261.084,99 EUR bedroeg, bedraagt de te bestemmen winst 16.945.644,06 EUR. Tevens is er nog een onbeschikbare reserve van 12.149,72 die kan bestemd worden. Er is geen toevoeging tot de wettelijke reserve, de verplichting tot deze afnemering houdt immers op wanneer dit reservfonds één tiende van het vaste gedeelte van het kapitaal heeft bereikt.

Voor het boekjaar 2014 is het stelsel van de rechtspersonenbelasting nog steeds van toepassing. De in het boekjaar 2014 aan de publieke vennoten toegekende dividenden blijven onbelast.

De vergoeding van het kapitaal wordt volledig toegekend. De uitbetaling zal gelijk worden gespreid over 4 jaar, en zal telkens uitgekeerd worden op 31 augustus.

In EURO	31/12/2014	Totaal
Winst	1.684.559,07	69.396.391,68
Uitgekeerd dividend	16.957.793,80	68.741.235,47
Uitgekeerd dividend aan Provincie Antwerpen	1.676.506,27	6.466.988,12

In EURO	31/12/2014	Totaal 31/12/1999-31/12/2014
Kapitaal (R+S)	14.076.609,05	
Teruggestort kapitaal	171.641,48	11.977.000,41
Kapitaal Provincie Antwerpen (R+S)	1.407.638,58	
Kapitaal teruggestort aan Provincie Antwerpen	17.154,23	1.151.341,47

VOORZITTER.- Dit is een kennisname.
Zijn daar tussenkomsten over? *Geen.*

Kennis wordt genomen.

Nr. 11/3 van de agenda

**Provinciale Initiatieven.
Intercommunale Vereniging Hooge Maey.
Buitengewone algemene Vergadering van 17 december 2015.
Agenda. Goedkeuring.
Verslag van de deputatie**

De Intercommunale Vereniging Hooge Maey deelt mee dat haar buitengewone algemene vergadering zal plaatsvinden op 17 december 2015 om 18.00 uur te 2030 Antwerpen, in de vergaderzaal site Hooge Maey, Moerstraat 99.

De agenda voor de buitengewone algemene vergadering ziet er al volgt uit:

AGENDA

1. Activiteiten en strategie voor het boekjaar 2016
2. Begroting 2016

Overeenkomstig artikel 44 van het decreet van 6 juli 2001 houdende de intergemeentelijke samenwerking dient uw raad voor elke buitengewone algemene vergadering van een intercommunale een provinciaal afgevaardigde aan te duiden en zijn/haar mandaat vast te stellen.

In zitting van 22 mei 2014 keurde uw raad de aanduiding goed van mevrouw An Vanalme met als plaatsvervanger de heer Sener Ugurlu als provinciale vertegenwoordiger op de algemene vergaderingen van de Intercommunale Vereniging Hooge Maey van 19 juni 2014 tot einde legislatuur 2018.

De provincie is in de Raad van Bestuur vertegenwoordigd door gedeputeerde Rik Röttger.

Dit verslag werd door de deputatie goedgekeurd in zitting van 12 november 2015.

De provincieraad van Antwerpen,

Gelet op de bepalingen van het provinciedecreet;

Gelet op het decreet van 6 juli 2011 houdende de intergemeentelijke samenwerking;

Gelet op het feit dat uw raad in vergadering van 22 mei 2014 de aanduiding van mevrouw An Vanalme met als plaatsvervanger de heer Sener Ugurlu als provinciale vertegenwoordiger op de algemene vergaderingen van de Intercommunale Vereniging Hooge Maey van 19 juni 2014 tot einde legislatuur 2018 goedkeurde;

Overwegende dat er op 17 december 2015 een buitengewone algemene vergadering wordt gehouden vanwege de Intercommunale Vereniging Hooge Maey;

Op voorstel van de deputatie,

BESLUIT:

Enig artikel:

Goedkeuring wordt gehecht aan de agenda voor de algemene vergadering van de Intercommunale Vereniging Hooge Maey van 17 december 2015.

De provinciale vertegenwoordiger wordt opgedragen de vermelde agendapunten van deze vergadering goed te keuren.

VOORZITTER.- De heer Merckx heeft het woord.

De heer MERCKX.- Collega Naert heeft daarjuist uitgelegd waarom wij tegen de vorige agenda's van de intercommunales gestemd hebben. In dit geval gaan wij ons onthouden. Wij hebben een heldere uitleg gekregen over de voorbije en de huidige activiteiten van de Hooge Maey op de commissie, zelfs wat over de problemen en de uitdagingen. Vooral het feit dat men nu op één jaar stort, 25.000 ton, wat men vroeger op anderhalve week stortte. Een ander probleem is de verdubbeling van de milieuheffing die deze intercommunale de das omdoet, en die ook de dividenden die de provincie daar eventueel kon uit ontvangen helemaal wegveegt. Dus die uiteenzetting was positief.

Bij het agendapunt 1 van de buitengewone algemene vergadering staat: strategie voor het boekjaar 2016. Daar hebben wij om diverse redenen maar weinig uitleg over gekregen, in feite slechts één zin. Wij gaan vanaf nu kiezen voor de gemakkelijke dingen in plaats van voor de moeilijke dingen. Wat betekent dat: vooral de commerciële. Wij zijn wel, zoals Nicole gezegd heeft, voor zuivere intercommunales die als enig doel hebben: hoe kunnen wij diensten goedkoper aanbieden? Hoe kunnen wij de zaken beter ter beschikking stellen van de mensen? Ik moet dan altijd denken aan wijlen IVEG, de intercommunale voor elektriciteit en gas van Hoboken. Een zuivere intercommunale die aan lagere tarieven elektriciteit gaf die seniorenclubs, voetbalclubs, een pakket energie gratis gaf en de rest aan zeer goedkoop tarief. Dat is hetgeen waar wij naartoe moeten gaan.

Wij hebben bij het beleid zelf toch ook vragen. Bijvoorbeeld hebben wij gehoord dat de privéfirma PROVIRON daar experimenten kan doen met de kweek van algen, iets wat wetenschappelijk zeer interessant, en commercieel veel belovend is. Het geniet veel internationale belangstelling. Maar tegelijk vernemen we dat PROVIRON voor dit veelbelovende project aan de Hooge Maey alleen maar de kosten moet betalen die de Hooge Maey er zelf voor doet, en niets meer dan dat. Dan rijzen er toch vragen of hier wel een beleid gevoerd wordt dat ook iets opbrengt voor de gemeenschap.

Het is ons niet duidelijk wat ter zake op dat punt 1 gaat verdedigd worden door onze vertegenwoordigers. Vandaar onze onthouding.

VOORZITTER.- Zijn daar nog tussenkomsten over? *Geen.*

Dan leg ik dit punt voor ter stemming en de stemming is geopend.

Heeft iedereen zijn stem uitgebracht? Einde van de stemming.

57 leden hebben deelgenomen aan de stemming;

47 leden hebben ja gestemd;

10 leden hebben zich onthouden.

Goedgekeurd met 47 stemmen ja, bij 10 onthoudingen.

Nr. 11/4 van de agenda

**Dienst Noord-Zuidbeleid. ARK2015/64900000/16/0160.
Subsidie noodhulp Syrië 2015. Goedkeuring.**

Verslag van de deputatie

Op 5 december 2014 en 26 maart 2015 keurde de raad de geraamde aanwending van het subsidiekrediet van de dienst Noord-Zuidbeleid goed. Hierin werd geen bedrag voor noodhulp voorzien.

Eind september kreeg de dienst Noord-Zuidbeleid een noodhulpvraag van de ngo Tearfund vzw voor 'Winterhulp voor Syrische families die te maken hebben met het aanhoudende conflict in Syrië'.

De burgeroorlog in Syrië is momenteel zijn 5^{de} jaar ingegaan. De situatie wordt omschreven als 'de meest uitdagende vluchtelingencrisis in deze generatie'. Ook binnen Syrië zelf vonden volksverhuizingen plaats: het gaat om 7,6 miljoen mensen.

Voor de overgrote meerderheid van de ontheemden betekenen de komende wintermaanden de zoveelste crisis in hun strijd om te overleven. De temperatuur kan dalen tot -5 graden, vaak in combinatie met zware regen en sneeuwval. Het project wil dekens, kachels en brandstof aanbieden aan ontheemde gezinnen zonder inkomen.

Met de hulp zal de kwetsbare bevolking in Wadi Nassara, Mashata el Helo en Yazdiya, samen zo'n 1200 mensen, winterhulp geboden worden. Dit als aanvulling op de voedselhulp die er nu reeds is.

Omdat er op het subsidiekrediet voor lokale en bovenlokale projecten van ontwikkelingseducatie nog voldoende ruimte was, heeft de deputatie op 15 oktober beslist om een subsidie van 15.000 EUR aan dit project toe te kennen en te betalen.

In datzelfde besluit werd beslist om deze subsidie in november aan de provincieraad voor te leggen. Omwille van de hoogdringendheid werd afgeweken van de geldende procedure. Nu wordt deze subsidie aan de raad ter goedkeuring voorgelegd.

Dit verslag werd door de deputatie goedgekeurd op 5 november 2015.

De provincieraad van Antwerpen,

Gelet op artikel 43 van het provinciedecreet;

Op voorstel van de deputatie,

BESLUIT:

Enig artikel:

Ingestemd wordt met een subsidie van 15.000 EUR voor Noodhulp Syrië via Tearfund vzw.

VOORZITTER.- Zijn daar tussenkomsten over? *Geen.*

Dan leg ik dit punt voor ter stemming en de stemming is geopend.

Heeft iedereen zijn stem uitgebracht? Einde van de stemming.

57 leden hebben deelgenomen aan de stemming;

57 leden hebben ja gestemd.

Goedgekeurd met 57 stemmen ja.

12. Waterbeleid

VOORZITTER.- Ik stel voor de agendapunten 12/1 tot en met 12/4 met één stemming af te handelen. De raad stemt ermee in.

Nr. 12/1 van de agenda

Provinciale overheidsopdrachten.
Toepassing van artikel 43, §2, 11° van het provinciedecreet.
Uitvoering-Herprofilering Laarbeek nr. S.07 en verlegging Burchtse
Scheibeek S.07.1, deel 1 herprofilering Laarbeek.
Bestek en keuze van de wijze van gunnen.
Goedkeuring.

Verslag van de deputatie

Aan uw raad wordt een ontwerp voorgelegd, opgemaakt door de dienst Integraal Waterbeleid, voor Uitvoering-Herprofilering Laarbeek nr. S.07 en verlegging Burchtse Scheibeek S.07.1, deel 1 herprofilering Laarbeek te Zwijndrecht.

Het ontwerp omvat het bestek, samen met een gedetailleerde kostenraming met bijhorende plannen.

Om de vaak weerkerende wateroverlast in het centrum van Zwijndrecht tegen te gaan, is het nodig om de bedding van de Laarbeek te herprofileren.

De huidige oeverbescherming is op verschillende plaatsen in de bedding gezakt, of in de bedding naar boven gekomen. Daardoor wordt de doorstroomsectie beperkt en wordt het water opgestuwd. Voorafgaande computersimulaties toonden aan dat het fatsoeneren en beperkt uitdiepen van de bedding, zorgen voor een significante verbetering (tot -25cm) van de piekhoogtes in het centrum van Zwijndrecht aan de Verbrandendijk. Dat zal ook een positief effect hebben op regelmatig terugkerende wateroverlast aan de Alfred Oststraat en de Burchtsestraat.

Concreet zullen de bestaande betonnen gebroken profielen en buizen verwijderd worden, en vervangen worden door schanskorven of beplanting die de oevers zal vasthouden. De bedding wordt iets dieper gemaakt en de onderhoudsweg op de linkeroever wordt verbeterd om het onderhoud van de Laarbeek te vergemakkelijken.

De voorliggende herprofilering van de Laarbeek is het eerste deel van de werken aan de Laarbeek en de Burchtse Scheibeek. Het tweede deel, dat in de loop van 2016 wordt voorgelegd aan de provincieraad, behelst de aanpak van de Burchtse Scheibeek om een oplossing te bieden voor de problemen aan de Antwerpsesteenweg en Heidam.

De kosten voor deze opdracht worden geraamd op 316.403,09 EUR.

Hiervoor is krediet voorzien in de meerjarenplanning op het investeringsbudget.

Aan uw raad wordt voorgesteld om het ontwerp goed te keuren en als wijze van gunnen de open offerteaanvraag vast te stellen.

De documenten zijn bijgevoegd in Sindala.

Dit verslag werd door de deputatie goedgekeurd in zitting van 5 november 2015.

De provincieraad van Antwerpen,

Overwegende dat Uitvoering-Herprofilering Laarbeek nr. S.07 en verlegging Burchtse Scheibeek S.07.1, deel 1 herprofilering Laarbeek noodzakelijk is om de vaak weerkerende wateroverlast in het centrum van Zwijndrecht tegen te gaan;

Gelet op artikel 43, §2, 11° van het provinciedecreet;

Gelet op het krediet ingeschreven op het investeringsbudget in de meerjarenplanning;

Op voorstel van de deputatie,

BESLUIT:

Enig artikel:

Goedgekeurd wordt het ontwerp voor Uitvoering-Herprofilering Laarbeek nr. S.07 en verlegging Burchtse Scheibeek S.07.1, deel 1 herprofilering Laarbeek te Zwijndrecht.

Beslist wordt als wijze van gunnen de open offerteaanvraag voor deze opdracht vast te stellen.

In de meerjarenbegroting is er voor 2017, 2018 en 2019 telkens een gelijkaardig budget voorzien om de huidige aan te besteden opdracht eventueel te kunnen hernieuwen in toepassing van artikel 26 §1,2° b) van de Wet betreffende de overheidsopdrachten van 15 juni 2006. Bij deze hernieuwingen kan er gewerkt worden met de onderhandelingsprocedure zonder bekendmaking als wijze van gunnen.

VOORZITTER.- Zijn daar tussenkomsten over? *Geen.*

Nr. 12/2 van de agenda

**Provinciale overheidsopdrachten.
Toepassing van artikel 43, §2, 11° van het provinciedecreet.
Inrichting Wullebeek (6.01) aan A12
Bestek en keuze van de wijze van gunnen. Goedkeuring.
Verslag van de deputatie**

Aan uw raad wordt een ontwerp voorgelegd, opgemaakt door de dienst Integraal Waterbeleid, voor de inrichting van de Wullebeek (6.01) aan de A12 te Aartselaar.

Het ontwerp omvat het bestek, samen met een gedetailleerde kostenraming met bijhorende plannen.

De Wullebeek gaf in het verleden regelmatig aanleiding tot wateroverlast. De voorbije jaren zijn er door de provincie dan ook al heel maatregelen genomen om de kansen op wateroverlast in het valleigebied van de Wullebeek aanzienlijk te verkleinen. Zo werd reeds geïnvesteerd in een nieuw pompstation aan de monding

in de Rupel en in een groot overstromingsgebied op de grens tussen Aartselaar en Schelle.

Eén van de kritische punten van de Wullebeek situeert zich net stroomopwaarts de A12 te Aartselaar. De Wullebeek ligt er, vlak voor ze de A12 onder door gaat, in een smalle bedding. Op die plek en juist stroomopwaarts, zijn er vaak hoge waterstanden die een bedreiging vormen voor de aanwezige woonhuizen. De provincie kon het perceel aankopen net tegen de A12 waar zich ook de vuilrooster bevindt ter hoogte van de lange koker onder de A12. Zowel het perceel, als de Wullebeek zelf, zullen een grondige herinrichting krijgen. Er wordt bijkomende bufferruimte gecreëerd op het perceel en de cruciale vuilrooster wordt makkelijker bereikbaar gemaakt.

Zo krijgt de bedding van de Wullebeek een heel flauwe oever, waardoor er ongeveer 400m³ bufferruimte bij komt. Gecombineerd met de afgraving wordt er ook een korte dienstweg aangelegd die het makkelijker moet maken om het vuilrooster te ruimen voor de koker onder de A12. Ten slotte wordt er op de perceelgrenzen een afsluiting geplaatst die vandalisme en vooral het storten van zwerfvuil op het provinciale perceel moet tegengaan.

De kosten voor deze opdracht worden geraamd op 112.976,16 EUR.

Hiervoor is krediet voorzien in de meerjarenplanning op het investeringsbudget.

Aan uw raad wordt voorgesteld om het ontwerp goed te keuren en als wijze van gunnen de onderhandelingsprocedure met bekendmaking vast te stellen.

De documenten zijn bijgevoegd in Sindala.

Dit verslag werd door de deputatie goedgekeurd in zitting van 5 november 2015.

De provincieraad van Antwerpen,

Overwegende dat de inrichting van de Wullebeek (6.01) aan de A12 te Aartselaar noodzakelijk is om bijkomende bufferruimte te creëren en het onderhoud van de vuilrooster te vergemakkelijken;

Gelet op artikel 43, §2, 11^o van het provinciedecreet;

Gelet op het krediet ingeschreven op het investeringsbudget in de meerjarenplanning;

Op voorstel van de deputatie,

BESLUIT:

Enig artikel

Goedgekeurd wordt het ontwerp voor de inrichting van de Wullebeek (6.01) aan de A12 te Aartselaar.

Beslist wordt als wijze van gunnen de onderhandelingsprocedure met bekendmaking voor deze opdracht vast te stellen.

VOORZITTER.- Zijn daar tussenkomsten over? *Geen.*

Nr. 12/3 van de agenda

Provinciale overheidsopdrachten.
Toepassing van artikel 43, §2, 11° van het provinciedecreet.
Ontwerp-Verlegging en bouw pompstation Kruibeekse
Scheibek S.08 Zwijndrecht
Verrekening 2. Goedkeuring.
Verslag van de deputatie

Uw raad keurde op 23 juni 2005 het bestek DWPR-2012-0009-ON01-OVHO01 en de wijze van gunnen goed voor de Ontwerp-Verlegging en bouw pompstation Kruibeekse Scheibek S.08 te Zwijndrecht.

In zitting van 1 december 2005 werd deze opdracht door de deputatie toegewezen aan Tractebel Engineering nv uit Brussel (Sint-Lambrechts-Woluwe) voor de prijs van 92 447,90 EUR, btw inbegrepen. Naar aanleiding van de regelmatig wederkerende wateroverlast aan woningen aan de Kruibeekse Scheibek te Zwijndrecht en aan het kruispunt Krijgsbaan met de Kruibeeksesteenweg ten gevolge van piekdebieten in de Kruibeekse Scheibek, was het de bedoeling om die problematiek aan te pakken door verschillende maatregelen.

Enkele jaren geleden werd in een eerste fase reeds een nieuwe vuilrooster geplaatst op het militair domein van de Kazerne van Burcht en werd er ook een nieuwe koker aangebracht onder de Kruibeeksesteenweg.

De afgelopen jaren bleek dat de problematiek ernstiger is dan initieel ingeschat en berekend. Het was dan ook nodig de aanvankelijk voorziene maatregelen van de tweede fase te actualiseren. In deze fase was het de bedoeling om een stuk waterloop te herprofilen, bijkomende bufferruimte te creëren en een pompstation te voorzien. De uitgangspunten bleven dezelfde, maar er werd een aanzienlijke verhoging van zowel de buffer- als de pompcapaciteit beoogd. De aanpassingen aan het ontwerp voor de bijkomende bufferruimte en het pompstation zijn significante uitbreidingen van de bestaande ontwerp-opdracht. Deze uitbreiding heeft dan ook aanleiding gegeven tot de voorliggende verrekening.

Door de dienst Integraal Waterbeleid werd verrekening 2 opgemaakt voor een bedrag van 57.146,50 EUR, btw inbegrepen.

Voor deze verrekening zal er een extra uitvoeringstermijn toegekend worden van 60 dagen.

Omdat het bedrag van deze verrekening meer dan 20% bedraagt van het oorspronkelijke gunningsbedrag, zal er een bijkomende borg gevraagd worden.

Omdat de uitgave door de verrekening meer dan 10% bedraagt van het gunningsbedrag, moet deze aan de provincieraad voorgelegd worden.

Aan uw raad wordt voorgesteld goedkeuring te hechten aan verrekening 2 voor een bedrag van 57.146,50 EUR, btw inbegrepen.

Krediet werd voorzien op budgetcode 2261000020/0319 van het budget 2015.

Het dossier ligt ter inzage op de griffie.

Dit verslag werd door de deputatie goedgekeurd op 5 november 2015.

De provincieraad van Antwerpen,

Gelet op artikel 43 §2 11° van het provinciedecreet;

Gelet op het in de vergadering van 23 juni 2005 goedgekeurde bestek voor Ontwerp-Verlegging en bouw pompstation Kruibeekse Scheibek S.08 Zwijndrecht;

Gelet op het krediet ingeschreven op budgetcode 22610000/20/0319 van het budget 2015;

Overwegende dat deze verrekening noodzakelijk is om de noodzakelijke aanpassingen te kunnen verrichten aan het gewenste maatregelenpakket en dat deze opdracht ten laste is van de provincie Antwerpen;

Op voorstel van de deputatie,

BESLUIT:

Enig artikel

Goedgekeurd wordt verrekening 2, voor het ontwerp Verlegging en bouw pompstation Kruibeekse Scheibek S.08 Zwijndrecht, opgedragen aan Tractebel Engineering nv uit Brussel (Sint-Lambrechts-Woluwe) voor een bedrag van 57.146,50 EUR, btw inbegrepen.

VOORZITTER.- Zijn daar tussenkomsten over? *Geen.*

Nr. 12/4 van de agenda

**Provinciale overheidsopdrachten.
Toepassing van artikel 43, §2, 11° van het provinciedecreet.
Slibruimingen waterlopen 2de categorie
Bestek en wijze van gunnen.
Goedkeuring.**

Verslag van de deputatie

Aan uw raad wordt een ontwerp voorgelegd, opgemaakt door de dienst Integraal Waterbeleid, voor Slibruimingen waterlopen 2de categorie.

Het ontwerp omvat het bestek, samen met een gedetailleerde kostenraming met bijhorende plannen.

De slibuimingen zijn voorzien op verschillende locaties in de provincie:

- Nr. A.4.20 Kleine Mark Rijkevorsel
- Nr. A.6.14 Wouwendonkse Loop Duffel
- Nr. A.6.03 Birrebeek Willebroek
- Nr. A.8.05.9 Kleine Meirbeek Malle
- Nr. A.9.06 Grote Calie Oud-Turnhout
- Nr. A.8.20.0 Rode Loop Arendonk
 - Nr. A.7.12.1 Binnenbeek Hulshout
- Nr. A.9.13 Visbeek Turnhout
- Nr. A.7.24.24 Halfwegloop Meerhout

Deze slibruimingen zijn noodzakelijk om wateroverlast in de betreffende gemeenten te voorkomen.

Deze opdracht wordt geraamd op een bedrag van 277.989,03 EUR.

In het meerjarenbudget is er voor 2017, 2018 en 2019 een gelijkaardig budget voorzien om de huidige aan te besteden opdracht eventueel te kunnen hernieuwen in toepassing van artikel 26 § 1, 2° b) van de Wet Overheidsopdrachten van 15 juni 2006.

Bij deze hernieuwingen kan er gewerkt worden met de onderhandelingsprocedure zonder voorafgaande bekendmaking als wijze van gunnen.

Aan uw raad wordt voorgesteld om het ontwerp goed te keuren en als wijze van gunnen de open offerteaanvraag vast te stellen.

De documenten zijn bijgevoegd in Sindala.

Dit verslag werd door de deputatie goedgekeurd in zitting van 5 november 2015.

De provincieraad van Antwerpen,

Overwegende dat de slibruimingswerken in waterlopen van 2^{de} categorie noodzakelijk zijn om wateroverlast te beperken of te voorkomen;

Gelet op artikel 43, §2, 11° van het provinciedecreet;

Gelet op het krediet voorzien op het investeringsbudget 2014-2019;

Op voorstel van de deputatie,

BESLUIT:

Enig artikel:

Goedgekeurd wordt het ontwerp voor Slibruimingen waterlopen 2de categorie.

Beslist wordt als wijze van gunnen de open offerteaanvraag voor deze aanneming vast te stellen.

De kosten worden geraamd op 277.989,03 EUR, btw inbegrepen.

VOORZITTER.- Zijn daar tussenkomsten over? *Geen.*

Dan leg ik de punten 12/1 tot en met 12/4 samen voor ter stemming en de stemming is geopend.

Heeft iedereen zijn stem uitgebracht? Einde van de stemming.

58 leden hebben deelgenomen aan de stemming;

58 leden hebben ja gestemd.

De agendapunten 12/1, 12/2, 12/3 en 12/4 worden goedgekeurd met 58 stemmen ja.

14. Interpellaties

Nr. 14/1 van de agenda

Interpellatie in verband met de verdere afslanking van de provincies en de gevolgen voor het personeel, ingediend door mevrouw Karin Van Hoffelen (Groen).

Interpellatie

In december 2014 uitte ik namens Groen mijn bezorgdheid inzake de toekomst van het personeel van de provincie. Een jaar later is het duidelijk dat de verdere afslanking van de provincie in een stroomversnelling komt, althans op vlak van besparingen. Als het over concrete informatie en cijfers gaat, zijn er nog heel wat onduidelijkheden.

Het Vlaams regeerakkoord 2014-2019 over de verdere afslanking van de provincies is natuurlijk in de eerste plaats een zware besparingsoperatie met uiteraard zware gevolgen voor het personeel, al dan niet contractueel.

Op de zitting van de Vlaamse regering van 17 juli 2015 werden de eerste (voor-)ontwerpen van decreet in het kader van het dossier 'afslanking' goedgekeurd.

Artikel 5 van het voorliggend voorstel van decreet stelt dat: "de personeelsleden van de provincie van wie de huidige taken of functie de rechtstreekse of onrechtstreekse uitoefening inhouden m.b.t. persoons- en culturele bevoegdheden overgedragen worden.

Hierbij worden volgende garanties gesteld:

- Behoud van hoedanigheid
- Behoud van graad of een gelijkwaardige graad
- Behoud van administratieve en geldelijke anciënniteit
- Behoud van salaris op de datum van de overdracht
- Het behoud van de functionele loopbaan
- Het behoud van toelagen en vergoedingen waarop het personeelslid recht heeft op de datum van overdracht.

Klink logisch maar het venijn zit – zoals gewoonlijk - in de staart. Dit luik van het decreet maakt het mogelijk dat de voorwaarden van de toekenning van toelagen en vergoedingen 's anderendaags – dus na de overdracht – worden aangepast, zodat betrokkene daarna zijn recht hierop verliest.

Voornoemde garanties werden vastgelegd in een protocol tussen de Vlaamse Overheid en de vakbonden, ACOD en VSOA ondertekenden dit niet voor akkoord, ook VVP stelt zich ernstige vragen over zaken als de tweede pensioenpijler, maaltijdcheques en hospitalisatieverzekering. Er is bovendien ook nog onduidelijkheid over de overdracht van de pensioenlasten. Bij de provincie worden de pensioenen van de statutairen betaald met de pensioenbijdragen van de actieve statutairen. Als er te weinig actieven zijn om de pensioenen te kunnen betalen, moet de provincie zelf bijleggen in de vorm van een responsabiliseringsbijdrage. Waar gaat dat geld van moeten komen? van de provincie of van de Vlaamse overheid die beslist heeft dat de provincie het met minder statutaire personeelsleden moet doen?

Van in het begin heb ik in de commissie vragen gesteld over het behoud van de voordelen van het personeel bij de provincie, indien ze door de Vlaamse overheid,

stad of gemeente zouden worden overgenomen. Er werd steeds verwezen naar de werkgroep die dit moest voorbereiden.

Wel, beste collega's, de tijd dringt en binnen iets meer dan 1 jaar moet de overheveling een feit zijn. Dat betekent dat voor die tijd de onderhandelingen met de vakorganisaties, alle betrokken gemeenten en steden én de provincies moeten afgerond zijn.

In de commissie van oktober moest gedeputeerde Peeters, toegeven dat mijn bezorgdheid terecht was en dat het verre van duidelijk is in hoeverre de toekomstige werkgevers van het provinciepersoneel de extra-legale voordelen zullen toekennen.

Op de Stad Antwerpen na, is er in de meeste gemeenten en steden immers geen sprake van een tweede pensioenpijler voor de contractuele medewerkers.

Binnen dezelfde commissie van oktober werd door sp.a voorgesteld of het dan niet mogelijk was een eenmalige premie of schadevergoeding te voorzien voor het getroffen personeel. Hoe goedbedoeld en constructief dit voorstel ook is, snel werd duidelijk dat hier absoluut geen budgettaire ruimte voor is. Bovendien zijn dit soort eenmalige premies geen sluitende en permanente oplossingen, net omwille van het eenmalige karakter ervan.

Er heerst al een paar jaar de sfeer van een bedrijf in herstructurering bij het provinciepersoneel. Gaan we mogen blijven, worden we overgeplaatst en hoe zit het met ons statuut en onze loopbaan? Tientallen mensen hebben het zekere voor het onzekere genomen en namen vrijwillig ontslag.

Beste collega's, u zult het met mij eens zijn dat de toestand ernstig en stilaan hopeloos wordt. Gedeputeerde Lemmens stelde tijdens de Verenigde Raadscommissies van 10 november dat, en ik citeer "er een constructieve houding is om de belangen van het personeel te garanderen en dat dit niet ten koste zou gaan van datzelfde personeel maar dat het ook niet de bedoeling kan zijn om het tot een clash tussen de deputatie en Vlaanderen te laten komen". Ik twijfel absoluut niet aan de goede wil en de bezorgdheid van deze deputatie maar stel toch vast dat dergelijke uitspraken op een gelatenheid en berusting wijzen.

Zowel CD&V als N-VA hebben binnen dit bestuur en binnen Vlaanderen een grote verantwoordelijkheid ten opzichte van het personeel.

Ondertussen werd op 13 november het tweede voorontwerp van decreet goedgekeurd door de Vlaamse Regering. Inhoudelijk zijn er geen wijzigingen maar wel zou er nog verder onderhandeld worden m.b.t. de garanties over de tweede pensioenpijler.

Ik verwacht van deze deputatie dan ook een antwoord op volgende vragen:

1. Is er al een berekening gemaakt betreffende de personeelsleden van de provincie van wie de huidige taken of functie de onrechtstreekse uitoefening inhouden m.b.t. persoons- en culturele bevoegdheden, bv. ICT- en logistiek personeel?
2. Wat gebeurt er met dit mogelijk boventallig personeel?
3. Is de Vlaamse overheid, elke stad of gemeente bereid om het ex-provinciepersoneel te bieden wat het nu heeft, namelijk: een gratis hospitalisatieverzekering, maaltijdcheques, gratis abonnement voor openbaar vervoer woon/werkverkeer, fietsvergoeding, 35 dagen jaarlijkse vakantie en, het allerbelangrijkste: de tweede pensioenpijler voor het contractueel personeel, toch een beetje het paradepaardje van de Provincie.
4. Wat indien de toekomstige werkgevers niet bereid zijn om bovengenoemde voordelen toe te kennen?

VOORZITTER.- Mevrouw Van Hoffelen heeft het woord.

Mevrouw VAN HOFFELEN.- Geachte voorzitter,
Geachte leden van de deputatie,
Beste collega's,

In december 2014 uitte ik namens Groen mijn bezorgdheid inzake de toekomst van het personeel van de provincie. Een jaar later is het duidelijk dat de verdere afslanking van de provincie in een stroomversnelling komt, althans op vlak van besparingen. Als het over concrete informatie en cijfers gaat, zijn er nog heel wat onduidelijkheden.

Het Vlaams regeerakkoord 2014-2019 over de verdere afslanking van de provincies is natuurlijk in de eerste plaats een zware besparingsoperatie met uiteraard zware gevolgen voor het personeel, al dan niet contractueel.

Op de zitting van de Vlaamse regering van 17 juli 2015 werden de eerste (voor-)ontwerpen van decreet in het kader van het dossier 'afslanking' goedgekeurd. Artikel 5 van het voorliggend voorstel van decreet stelt dat: "de personeelsleden van de provincie van wie de huidige taken of functie de rechtstreekse of onrechtstreekse uitoefening inhouden m.b.t. persoons- en culturele bevoegdheden overgedragen worden."

Hierbij worden volgende garanties gesteld:

- behoud van hoedanigheid;
- behoud van graad of een gelijkwaardige graad;
- behoud van administratieve en geldelijke anciënniteit;
- behoud van salaris op de datum van de overdracht;
- het behoud van de functionele loopbaan;
- het behoud van toelagen en vergoedingen waarop het personeelslid recht heeft op de datum van overdracht.

Klinkt logisch maar het venijn zit - zoals gewoonlijk - in de staart. Dit luik van het decreet maakt het mogelijk dat de voorwaarden van de toekenning van toelagen en vergoedingen 's anderendaags - dus na de overdracht - worden aangepast, zodat betrokkene daarna zijn recht hierop verliest.

Voornoemde garanties werden vastgelegd in een protocol tussen de Vlaamse Overheid en de vakbonden, ACOD en VSOA ondertekenden dit niet voor akkoord, ook VVP stelt zich ernstige vragen over zaken als de tweede pensioenpijler, maaltijdcheques en hospitalisatieverzekering. Er is bovendien ook nog onduidelijkheid over de overdracht van de pensioenlasten. Bij de provincie worden de pensioenen van de statutairen betaald met de pensioenbijdragen van de actieve statutairen. Als er te weinig actieven zijn om de pensioenen te kunnen betalen, moet de provincie zelf bijleggen in de vorm van een responsabiliseringsbijdrage. Waar gaat dat geld van moeten komen? Van de provincie of van de Vlaamse overheid die beslist heeft dat de provincie het met minder statutaire personeelsleden moet doen?

Van in het begin heb ik in de commissie vragen gesteld over het behoud van de voordelen van het personeel bij de provincie, indien ze door de Vlaamse overheid, stad of gemeente

zouden worden overgenomen. Er werd steeds verwezen naar de werkgroep die dit moest voorbereiden.

Wel, beste collega's, de tijd dringt en binnen iets meer dan 1 jaar moet de overheveling een feit zijn. Dat betekent dat voor die tijd de onderhandelingen met de vakorganisaties, alle betrokken gemeenten en steden én de provincies moeten afgerond zijn.

In de commissie van oktober moest gedeputeerde Peeters, toegeven dat mijn bezorgdheid terecht was en dat het verre van duidelijk is in hoeverre de toekomstige werkgevers van het provinciepersoneel de extra-legale voordelen zullen toekennen.

Op de Stad Antwerpen na, is er in de meeste gemeenten en steden immers geen sprake van een tweede pensioenpijler voor de contractuele medewerkers. Binnen dezelfde commissie van oktober werd door sp.a voorgesteld of het dan niet mogelijk was een eenmalige premie of schadevergoeding te voorzien voor het getroffen personeel. Hoe goedbedoeld en constructief dit voorstel ook is, snel werd duidelijk dat hier absoluut geen budgettaire ruimte voor is. Bovendien zijn dit soort eenmalige premies geen sluitende en permanente oplossingen, net omwille van het eenmalige karakter ervan.

Er heerst al een paar jaar de sfeer van een bedrijf in herstructurering bij het provinciepersoneel. Gaan we mogen blijven, worden we overgeplaatst en hoe zit het met ons statuut en onze loopbaan? Tientallen mensen hebben het zekere voor het onzekere genomen en namen vrijwillig ontslag.

Beste collega's, u zult het met mij eens zijn dat de toestand ernstig en stilaan hopeloos wordt. Gedeputeerde Lemmens stelde tijdens de Verenigde Raadscommissies van 10 november dat, en ik citeer "er een constructieve houding is om de belangen van het personeel te garanderen en dat dit niet ten koste zou gaan van datzelfde personeel maar dat het ook niet de bedoeling kan zijn om het tot een clash tussen de deputatie en Vlaanderen te laten komen". Ik twijfel absoluut niet aan de goede wil en de bezorgdheid van deze deputatie maar stel toch vast dat dergelijke uitspraken op een gelatenheid en berusting wijzen.

Zowel CD&V als N-VA hebben binnen dit bestuur en binnen Vlaanderen een grote verantwoordelijkheid ten opzichte van het personeel.

Ondertussen werd op 13 november het tweede voorontwerp van decreet goedgekeurd door de Vlaamse regering. Inhoudelijk zijn er geen wijzigingen maar wel zou er nog verder onderhandeld worden m.b.t. de garanties over de tweede pensioenpijler.

Ik verwacht van deze deputatie dan ook een antwoord op volgende vragen :

1. Is er al een berekening gemaakt betreffende de personeelsleden van de provincie van wie de huidige taken of functie de onrechtstreekse uitoefening inhouden m.b.t. persoons- en culturele bevoegdheden, bv. ICT- en logistiek personeel?
2. Wat gebeurt er met dit mogelijk boventallig personeel?
3. Is de Vlaamse overheid, elke stad of gemeente bereid om het ex-provinciepersoneel te bieden wat het nu heeft, namelijk: een gratis hospitalisatieverzekering, maaltijdcheques, gratis abonnement voor openbaar vervoer woon/werkverkeer, fietsvergoeding, 35 dagen jaarlijkse vakantie en, het allerbelangrijkste: de tweede pensioenpijler voor het contractueel personeel, toch een beetje het paradepaardje van de Provincie.

4. Wat indien de toekomstige werkgevers niet bereid zijn om bovengenoemde voordelen toe te kennen?

Dank u.

VOORZITTER.- De heer Peeters heeft het woord.

De heer PEETERS, gedeputeerde.- Geachte collega's, het zogenaamde afslankingsdecreet garandeert, zoals collega Van Hoffelen gezegd heeft, het behoud van de zogenaamde primaire arbeidsvoorwaarden. Het gaat dan in hoofdzaak over het behoud van de hoedanigheid, de statutaire, maar ook de contractuele aanstelling, het behoud van de graad, de anciënniteit, het salaris, enz.

Wat uw opmerking betreft rond de bepaling dat ook toelagen en vergoedingen op datum van overdracht worden gegarandeerd in zoverre bij de her-tewerkstelling de voorwaarden blijven bestaan om die vergoedingen te ontvangen kan ik het volgende zeggen. Het is vanzelfsprekend dat het zou kunnen gebeuren dat bijvoorbeeld iemand die bij ons zaterdagwerk doet, en dat in de toekomst niet meer moet doen, die vergoeding daarvoor wegvalt. Maar dat is overal zo: als je een premie krijgt voor zondagwerk, weekendwerk, nachtwerk of om andere reden, en de dienst eist dat niet meer, dan valt die premie weg. Ik denk dat dit toch niet abnormaal is. Dat gebeurt ook in de privé.

De deputatie stelde steeds de belangen van de medewerkers bij de overgang maximaal te zullen verdedigen. Ik denk dat tot nu toe de deputatie woord gehouden heeft. Ik verwijs ook, zoals u dat gedaan heeft, naar het standpunt van de VVP waarin we duidelijk onze mening gezegd hebben en de problematiek in al zijn aspecten, in al zijn details hebben aangeprept. Wij gingen ook niet akkoord met de voorstellen die toen voorlagen.

Vanaf nu is het in de eerste instantie aan de vakbonden om samen met de respectieve nieuwe werkgevers de nodige akkoorden te sluiten. Ik kan u verzekeren dat er in ons maandelijks vakbondsoverleg wij zelfs ook aan de vakbonden gevraagd hebben om hun rol in deze op te nemen. Dat zal gebeuren ofwel in het sectorcomité 23 bij een overdracht naar Vlaanderen, ofwel in een lokaal bijzonder onderhandelingscomité bij een overdracht naar de stad of een gemeente.

De memorie van toelichting bij het ontwerpdecreet spreekt tevens van een dubbel syndicaal overleg en geeft ook het bijzonder onderhandelingscomité van het provinciebestuur een rol indien het over de overdracht gaat naar een gemeentebestuur, en een rol in het comité C1 waarin de VVP vertegenwoordigd is indien het over de overdracht naar Vlaanderen gaat.

Het is inderdaad op dit ogenblik nog niet duidelijk hoe dit praktisch moet verlopen, maar het bestuur zal alleszins deze methodiek aangrijpen om over de maximale vrijwaring van de rechten van het personeel te waken.

De onderhandelingen binnen dat sectorcomité 23 en binnen comité C1 zijn nog niet opgestart. Allicht wordt hier de goedkeuring van het decreet verder afgewacht. Over de tweede pensioenpijler is er in de memorie van toelichting alvast duidelijk gestipuleerd dat er in elk geval één wordt toegekend. Dat is toch ook wel het resultaat van de druk die wij op de Vlaamse overheid hebben uitgeoefend. Dat er over de modaliteiten ervan verder zal

onderhandeld worden, met dien verstande dat wordt vermeden dat het ontvangend bestuur naar aanleiding van deze inschaling meerdere systemen moet hanteren en dat de budgetneutraliteit wordt bewaakt.

Dat is dus een gegeven dat betekent dat op dit ogenblik er nog geen garantie is dat de verschillende provinciepersoneelsleden van de verschillende provincies hetzelfde statuut zullen moeten aanvaarden.

Het is dus zo dat de situatie van de arbeidsvoorwaarden wel degelijk verschilt tussen de vijf provincies. Dat is een probleem dat zal moeten aangepakt worden in het overleg tussen vakbonden en werkgevers.

Om op uw vragen nu concreter te antwoorden zal ik proberen ze in dezelfde volgorde te behandelen. Aangezien het tot op heden onduidelijk blijft welke personeelsleden, wat de overheid betreft, want het is dat wat u bedoelt denk ik, betrokken zijn is er tot op heden enkel een informele administratieve oefening gemaakt wat de impact betreft op het personeel, of wat het zou kunnen betekenen. Het werd duidelijk dat een gedeelte van de dienstverlening, dat is logisch, die vanuit de ondersteunende departementen naar de organisatie wordt aangeboden basisdienstverlening is die niet vasthangt aan het aantal personeelsleden, maar er eigenlijk los van staat. Het is duidelijk dat in de overgangsfase, die allicht niet zal afgelopen zijn op 1 januari 2017, er voor deze ondersteunende diensten eerder op dit ogenblik meer werk is en nog zal blijven in 2016 dan wel minder. Vanuit deze overwegingen dient de administratieve oefening later nog verder verfijnd te worden alvorens ze een meer formeel karakter kan krijgen.

Wij weten ook nog niet, mevrouw Van Hoffelen, in welke mate dat de Vlaamse overheid ook middelen die wij nu aan die algemene overheid geven zal aftrekken van de dotatie die zal moeten komen. Daar hebben wij ook nog geen informatie over. Voor een APB, zoals een APB Sport, is dat duidelijk omdat de overheid daar praktisch volledig in zit. Maar voor een aantal andere diensten is dat veel minder duidelijk, en daar hebben wij eigenlijk op dit ogenblik geen zicht op. Ik hoop alleen dat ook de Vlaamse overheid beseft dat men dat niet louter lineair kan gaan opleggen.

Het is dus op dit ogenblik ook wat voorbarig om over eventueel overtollig personeel te spreken wanneer bepaalde functies zullen wegvallen eventueel, of we zullen moeten gaan besparen omdat er heel wat middelen naar Vlaanderen gaan. U weet, in het verleden hebben wij ook al een oefening gedaan met besparingen die we moesten doorvoeren. Wij hebben ongeveer 50 functies moeten schrappen waarvan de helft nog betrekkingen waren waar nog een personeelslid bij betrokken was. Wij zijn er toch in geslaagd op dat moment, binnen het jaar, die 25 mensen een nieuwe functie te geven binnen ons bestuur. Misschien is dat een formule die we, toch voor gedeelte, zullen kunnen toepassen mocht het probleem zich stellen.

Uw derde vraag is de concrete vraag of de stad, of de gemeente, of de Vlaamse overheid bereid is om het ex-provinciepersoneel te bieden wat het nu heeft. Wij kunnen dat alleen maar hopen. Wij kunnen daar alleen maar blijven op aandringen. Dit is op dit ogenblik voorwerp van onderhandelingen tussen werkgevers en werknemers, tussen de vakbonden en de nieuwe besturen. Maar wij zijn daar ook nog bij betrokken. Ik hoop dat wij ook nog op gestelde momenten onze visie daar kunnen op geven.

Tot slot, wat indien de toekomstige werkgevers niet bereid zijn om bovengenoemde voordelen toe te kennen? Ik denk dat we de sociale partners hun rol moeten laten spelen en dat we alleen met allemaal samen kunnen hopen dat daar het beste uit komt. Ik weet echt niet wat we daar verder nog als deputatie kunnen aan doen dan de nadruk blijven leggen op de situatie van onze personeelsleden in onze provincie, en de andere provincies, en dat wij samen er moeten naar streven dat alle overheden in deze hun rol en hun verantwoordelijkheid opnemen.

Ik wil toch ook nog even iets beklemtonen. U sprak van tientallen mensen die ons bestuur verlaten hebben. Ik moet u toch tegenspreken. Dat blijkt toch niet uit de cijfers die wij hebben. Het gebeurt altijd dat personeelsleden ons bestuur verlaten omdat zij op een ander beter werk, of werk dichterbij huis vinden bijvoorbeeld. Maar uit de cijfers die wij hebben blijkt niet dat er een abnormaal personeelsverloop is. Ik weet niet goed hoe u aan die gegevens of aan die stelling zou kunnen komen.

Wat de responsabiliseringsbijdrage betreft, want u hebt dat ook even in uw betoog aangehaald, het volgende. Dat klopt wel als er een aantal statutaire personeelsleden in een keer verdwijnt. Volgens de berekeningen zou het gaan om een 150 statutairen van die 500 die zullen overgaan. Dat zal dan inderdaad een invloed kunnen hebben op onze responsabiliseringsbijdrage. Dat kan volgens een eerste berekening gaan tussen een miljoen en anderhalf miljoen, maar u weet dat wij over een OVV beschikken waar nog heel veel geld in zit dat ook in de tijd is opgericht om de responsabiliseringsbijdrage te kunnen financieren. Ik denk dat onze provincie, in vergelijking met veel andere lokale besturen, wat dat betreft een heel grote reserve heeft. Het is u ook niet onbekend dat de problematiek van de responsabiliseringsbijdrage stilaan ook doordringt tot de meeste lokale besturen, en zij daar problemen gaan mee hebben in de nabije toekomst. Allicht zal daar de volgende jaren toch, op nationaal vlak, een oplossing voor moeten geboden worden. Onze provincie was daar op voorbereid, blijft daar op voorbereid en zal als het inderdaad zo gebeurt de responsabiliseringsbijdrage nog kunnen ophoesten vanuit het OVV.

Dank u wel.

VOORZITTER.- Mevrouw Van Hoffelen heeft het woord.

Mevrouw VAN HOFFELEN.- Dank u voor uw antwoord.

In verband met de berekening van de overheid had ik toch nog een vraag. U zegt dat er al een informele oefening is gemaakt. Ik denk dat het toch belangrijk is dat die effectief wordt gemaakt. Want u zegt dat er in 2016 nog meer werk gaat zijn voor die mensen voorlopig, maar u spreekt over de oefening vanaf 2017. Ik denk dat het toch belangrijk is om te weten dat er vanaf 2017 een verschuiving gaat zijn, of toch een teveel aan personeel gaat kunnen zijn.

De heer PEETERS, gedeputeerde.- Wij weten op dit ogenblik niet in welke mate de financiële middelen die nu besteed worden aan de algemene overheid, DMCO, ICT, en dergelijke, ook de verevening daar betrekking zal op hebben. Dat weten wij absoluut op dit

ogenblik niet. Het is onmogelijk om te zeggen hoeveel mensen dat wij, misschien verplicht door financiële omstandigheden, zullen moeten laten gaan of die er minder zullen kunnen tewerkgesteld worden.

Mevrouw VAN HOFFELEN.- Wanneer denkt u daar een idee over te hebben, want het wordt wel dringend. We hebben een jaar.

De heer PEETERS, gedeputeerde.- Ja, dat hangt af van de Vlaamse regering.

Mevrouw VAN HOFFELEN.- Dan wou ik nog eventjes terugkomen op de oefening die er de vorige keer is gemaakt, met die LIMBO-lijst, met het aantal mensen dat er zijn kunnen gered worden. Dat was toen al een heel moeilijke oefening, en het is een beetje kantje boord geweest om iedereen te kunnen herplaatsen. Ik vrees dat het nu de volgende keer toch nog iets moeilijker zal zijn.

De heer PEETERS, gedeputeerde.- Dat hangt er van af over hoeveel mensen dat het gaat, mevrouw. Dat was geen gemakkelijke oefening, maar ik denk dat onze diensten bewezen hebben dat ze dat toch op relatief korte tijd zeer goed hebben gedaan in overleg met de personeelsleden. Wij hebben vanuit die personeelsleden heel veel positieve reacties ook gehad van mensen die eigenlijk een nieuwe start hebben, die ook eens iets anders doen dan altijd dezelfde taken vervullen, die een heel andere job hebben gekregen in een aantal gevallen.

Ik kan hier wel beloven dat wij ons best gaan doen om dat op dezelfde manier te doen, maar als wij natuurlijk geconfronteerd worden met een massale verevening waarbij we het echt niet meer kunnen financieren dan zullen wij misschien andere maatregelen moeten nemen. Ik denk dat het echt niet nodig is om op dit moment teveel ongerustheid te creëren bij het personeel. Wij hebben gewoon geen gegevens over het aantal mensen dat wij nog zullen kunnen tewerkstellen.

Mevrouw VAN HOFFELEN.- Ik denk dat u meer ongerustheid creëert door die gegevens niet te hebben.

De heer PEETERS, gedeputeerde.- Ja, maar ik heb ze niet. Waar moet ik ze halen?

Mevrouw VAN HOFFELEN.- Uw partij levert toch wel de minister. Of zie ik dat verkeerd?

De heer PEETERS, gedeputeerde.- Mevrouw, ik denk dat iedereen zijn verantwoordelijkheid heeft in deze zaak. Ik probeer mijn verantwoordelijkheid zo goed mogelijk in deze op te nemen. Maar ik kan niet toveren. Ik heb geen geheime krachten om andere overheden of andere politici of andere ambtenaren tot dingen te bewegen waar zij

niet achter staan, of die zij om welke reden dan ook niet willen doen. Ik kan alleen de problematiek van ons personeel, de geschiedenis van hoe dat het gekomen is waarom zij dat statuut hebben, toelichten, uitleggen, heel duidelijk in al zijn details geven. Maar ik ben niet degene die kan garanderen - ik wil dat misschien wel, maar ik kan het niet - dat alles goed afloopt en dat iedereen voor 100% hetzelfde zal hebben als nu. Die gedachte, dat is ook bij bedrijfsovernames zo, is iets wat in een aantal gevallen bijna niet mogelijk is. Er zullen misschien ook mensen beter af zijn. Ik ga hier ook niet pleiten, als je naar Antwerpen gaat, om de 2% die ze gaan verkrijgen ook niet toe te laten, omdat dat dan weer een discriminatie zou zijn tegenover andere mensen die naar de Vlaamse overheid gaan. We moeten een klein beetje de rede en het gezond verstand in dit verhaal meenemen en proberen om geen paniek te creëren. Maar ik besef heel goed dat het geen simpele situatie is, en dat wij ook als deputatie een aantal bezorgdheden hebben, en dat we die in alle gesprekken die wij hebben, in alle overleg met vakorganisaties, binnen de VVP, en ook informeel op politiek niveau, en die meenemen. Dat is een garantie die ik wel geef.

VOORZITTER.- Mevrouw Naert heeft het woord.

Mevrouw NAERT.- Ik wou de tussenkomst van de collega van Groen ondersteunen. Iedereen in de commissie Personeel is enorm bezorgd over wat er hier aan het gebeuren is. Wat in ieder geval juist is, is dat als je met iemand van de provincie spreekt hij zegt: ai voor die mensen van cultuur. Iedereen weet daar dat die ongerustheid er is. Dat is omdat er zoveel onduidelijkheid is. Wat de provincie wel kan doen is effectief bij Vlaanderen op tafel gaan kloppen en zeggen: wij willen tegen die uiterste datum duidelijkheid. U kunt lachen, maar Kris en ik stonden daar mee als er overleg was. Wij stonden voor het parlement om al de délégués van de drie vakbonden mee te ondersteunen om te zeggen: hier moet iets gebeuren. Daar hebben wij met die mensen gesproken en daar hebben wij ook die ongerustheid gehoord. Het is ook bij de mensen van de steden, want de statuten worden afgebroken. Er is reden tot ongerustheid. Dat is geen paniekzaaielij. Waar mevrouw Van Hoffelen ook gelijk in heeft is dat de tijd dringt. Ik hoop dat wij echt op iedere commissie een duidelijke stand van zaken gaan krijgen. De vorige commissie is er gezegd geweest dat u geen nieuws had, maar het kan toch zijn wat de provincie gedaan heeft. Ik ben ervan overtuigd dat het meer zal moeten zijn dan een brief schrijven. We gaan samen met het personeel actie moeten ondernemen of er gaat niets gebeuren. We zullen de overgang van het personeel goedkeuren. De mens kijkt naar zijn portemonnee. Wat ga ik verliezen of wat ga ik niet verliezen. Daarom is het echt hoogdringend dat de provincie die lijst maakt. Dat de provincie ook een lijst maakt van wat men verwacht van mensen die weggaan. Ik ben echt tevreden dat ik hier hoor dat er misschien terug een LIMBO-lijst komt en dezelfde manier van werken zou kunnen gebeuren. Wees maar gerust dat ik het niet zal nalaten om daar iedere keer op terug te komen.

De heer PEETERS, gedeputeerde.- Voor alle duidelijkheid, mevrouw Naert, zodat we mekaar niet verkeerd verstaan: de mensen die in de transitie zitten, en dat is een hele grote groep, gaan niet op een LIMBO-lijst terecht komen, mijn excuses. Ik bedoel dat als wij voor financiële problemen komen waarbij wij moeten gaan besparen op personeel dat normaliter nog werkt binnen de bevoegdheden die ons nog resten, dan kunnen wij eventueel

denken aan een LIMBO-lijst. Maar het is onbegonnen werk om de bijna 500 personeelsleden die overgaan te blijven tewerkstellen in de provincie. Dat is natuurlijk sciencefiction.

VOORZITTER.- Mevrouw Van Hoffelen heeft het woord.

Mevrouw VAN HOFFELEN.- Mijnheer Peeters, er is wel één lichtpuntje. Ik hoor nu juist dat u zegt dat er wel degelijk een informeel overleg gebeurt tussen de gedeputeerden en de Vlaamse overheid. Terwijl u op de commissie hebt gezegd dat de provincie niet betrokken wordt. Ik vind dat positief. Ik hoop alleen dat u op deze manier een beetje de druk kan zetten bij mevrouw Homans.

VOORZITTER.- De heer Merckx heeft het woord.

De heer MERCKX.- Ik wou even reageren op het argument van Bruno Peeters dat we ook al van andere gedeputeerden gehoord hebben wiens partijen in de Vlaamse regering zitten en hun handen in onschuld wassen en doen alsof een hoge politicus, en dat is een gedeputeerde toch, van een partij niets te maken heeft met het beleid dat zijn partij zou voeren op de overheid, die bovendien beslissend is voor ons niveau. Dat is echt dr. Jekyll en mr. Hyde spelen. Ik vind dat dit niet kan in de politiek. U moet consequent zijn. U vindt dat er hier teveel jobs verdwijnen. Maar men spreekt er alleen maar over dat we die mensen die nog op de functie zitten dat we die misschien nog met een LIMBO-lijst gaan proberen te behouden. Ondertussen gaan er nog altijd maar jobs verloren, en zogezegd dient dit beleid om toekomst te scheppen voor onze jeugd, maar dan wel niet bij de provincie ...

De heer PEETERS tracht te onderbreken.

De heer MERCKX.- Mijnheer Peeters mag ik afronden?

Ik zie goed genoeg hoe getormenteerd u en uw collega naast u ook dikwijls zijn voor al de zaken die u moet doorvoeren, en dat het jullie echt persoonlijk aangrijpt. Maar op een bepaald ogenblik moet je uw politieke verantwoordelijkheid nemen, ook tegenover uw ministers die in de Vlaamse regering zitten en die ons al dat onheil aandoen. Hoe kunt u dat doen? Bijvoorbeeld door mee te gaan naar die vakbondsacties. Als u ziet dat al uw verzoekschriften niet verhoord worden en nutteloos zijn moet u desnoods zeggen: ik breng ook naar buiten dat ik met dit beleid niet langer akkoord ben en trek er mijn conclusies uit.

VOORZITTER.- De heer Lemmens heeft het woord.

De heer LEMMENS, gedeputeerde.- Collega's,

Wat sommige mensen hier toch wel vergeten wil ik nog eens in herinnering brengen. We zitten hier met een stappenplan. Dat stappenplan, dat heb ik vorige week ook nog eens uitgelegd op de commissie, is als volgt. Er is een regeerakkoord. Er is dit jaar in juli in de

Vlaamse regering een beslissing genomen. Het decreet is nu terug in de Vlaamse regering gekomen met alle adviezen. Dat wordt nu voor advies naar de Raad van State gebracht.

Wij zullen nu moeten zien wat het advies van de Raad van State is. Als alles goed loopt zal in februari/maart het Vlaams Parlement deze heel grote operatie in het parlement brengen en daarover beslissen. Dat is het stappenplan. Ondertussen hebben wij met de ganse deputatie heel duidelijk op onze manier in informele gesprekken, en ook daar waar het moest binnen de VVP, ons standpunt naar voor gebracht. Dat is het standpunt dat ik hier al verschillende keren heb naar voor gebracht. Dat is onze bekommernis voor ons personeel, voor onze instellingen, en dat die middelen op een correcte manier kunnen overgedragen worden. Maar dat de bekommernis voor het personeel hier bij de deputatie centraal staat dat is nogal duidelijk.

Wij hebben ondertussen heel wat werk verzet dank zij onze administratie. Alle lijsten, alles is in kaart gebracht om die overdracht op een goede manier te laten gebeuren. Dat wij hier nog niet kunnen zeggen: zoveel personen zullen het zijn, over dat geld zal het gaan, neen dat kunnen wij niet. Dat zullen wij pas kunnen zeggen, mevrouw Van Hoffelen, en beste collega's, waarschijnlijk maar in februari/maart nadat de beslissing definitief is gevallen. Dan hebben wij nog een aantal maanden om op 1 januari 2017 deze operatie op een heel goede manier te begeleiden. Dat is het verhaal waar dat wij voor gaan. Dat is het verhaal waar dat deze deputatie voor staat. En dat wij bekommerd zijn rond het personeel dat is al vele malen duidelijk gemaakt, en daarop alle mogelijke informele wegen bewandelen die het beste zijn voor ons personeel, dat doen wij. Maar ik denk dat er aan paniekzaaiërij en andere zaken wordt gedaan - en ik zeg niet dat uw tussenkomst dat is, want dat is ook een bekommernis vanuit uw fractie rond het personeel - bij sommige mensen dat moet ik alleen maar veroordelen.

Wij gaan voor een positief verhaal, voor een zo goed mogelijk beleid naar onze mensen toe. Dat is waar wij aan werken. Wij doen ook heel veel achter de schermen. Trouwens, mijnheer Merckx, er zijn nog heel weinig betogingen of vakbondsacties die echt iets hebben uitgehaald.

VOORZITTER.- We sluiten deze interpellatie af.

Mondelinge vragen

VOORZITTER.- De heer Schoofs heeft het woord.

De heer SCHOOFS.- Mijnheer de voorzitter,
Geachte leden van de deputatie,
Beste collega's,

Via de pers vernamen wij afgelopen week dat de deputatie van de provincie Antwerpen heeft beslist om asielzoekers op te vangen, of te bereidheid te tonen minstens, in het provinciaal domein Zilvermeer.

De open vld-fractie in de provincieraad van Antwerpen steunt de deputatie in haar zoektocht naar locaties in het provinciaal patrimonium om asielzoekers op te vangen. De oorlogssituatie in Syrië en een aantal andere landen in de regio is dermate ernstig dat ook

de provincie Antwerpen haar solidariteit en haar humanitaire gastvrijheid dient te betonen in de opvang van vluchtelingen uit deze oorlogsgebieden. Als liberale partij dragen wij deze humanitaire en ethische waarden hoog in het vaandel.

De open vld-fractie heeft echter een aantal vragen met betrekking tot de locatie en de organisatie in de opvang van vluchtelingen in het Zilvermeer.

1. Over hoeveel vluchtelingen gaat het? Hoeveel zullen er mogelijks ondergebracht worden op het Zilvermeer?
2. De deputatie maakt gewag van een perslek voorafgaand aan het nemen van de beslissing. Dit heeft niet bijgedragen tot het creëren van een draagvlak bij de lokale gemeenschap, ook niet bij de vaste kampeerders en de concessiehouders. Wat is de oorzaak van deze perslek? En welke initiatieven zal de deputatie nemen in een poging om dit draagvlak alsnog te creëren?
3. De deputatie maakt in haar communicatie gewag van twee voorwaarden. Een van de voorwaarden is dat einde maart alle asielzoekers dienen overgebracht te worden naar een andere locatie. Het betreft hier dus tijdelijke opvang. Welke garanties heeft de deputatie bekomen om deze stelling afdwingbaar te maken?
4. Het Zilvermeer is vrij geïsoleerd gelegen ten opzichte van andere lokale dorpsgemeenschappen. Hoe denkt men te werken aan integratie van deze mensen? Of is integratie op dit moment nog niet aan de orde?
5. Het Zilvermeer is één van de uithangborden voor het toerisme in de streek, een economische belangrijke activiteit voor de Kempen. Zal de opvang van deze vluchtelingen hierop van invloed zijn?

VOORZITTER.- De heer Peeters heeft het woord.

De heer PEETERS, gedeputeerde.- Ik zal tot mijn spijt niet op alle vragen een antwoord kunnen geven, omdat wij het zelf niet weten.

Ik wil toch ook even zeggen dat u uw vraag begint met het feit dat de deputatie van de provincie Antwerpen heeft beslist om asielzoekers op te vangen. Ik wil dat toch even corrigeren. De deputatie van de provincie Antwerpen heeft beslist dat Fedasil asielzoekers kan opvangen op een terrein in het Zilvermeer. Dat is niet hetzelfde.

Volgens de eerste informatie die wij hebben van Fedasil - ik moet ook nog altijd zeggen dat dit zeer onder voorwaarde is dat de federale regering beslist, en ik kan u zeggen dat die beslissing is uitgesteld tot 4 december - zou het gaan om maximaal 78 caravans. Ik veronderstel stacaravans, of gewone caravans. Dat weet ik zelfs niet. Met 3 à 4 mensen per caravan zitten we aan een maximum van ongeveer 300 vluchtelingen. Of dat het om gezinnen gaat, of alleenstaanden, daar heb ik geen flauw idee van. Dat is ons op dit ogenblik niet meegedeeld.

Wat wel door Fedasil is meegedeeld is dat zij voor alles zorgen. Zij zetten eigen of ingehuurd personeel in, een centrumverantwoordelijke, een adjunct-verantwoordelijke, een persoon voor buurtwerking en vrijwilligerswerking, 5 sociaal assistenten, 5 begeleiders, en 24 op 24 uur 2 personen van een externe bewakingsfirma, ofwel met eigen personeel als ze dat op dat moment hebben. Er zullen ook vaste verpleegkundigen zijn, technici en cateringpersoneel, of eventueel afspraken met de concessiehouders van het Zilvermeer. Dat is allemaal mogelijk, maar dat is allemaal nog voorwerp van onderhandeling op het

moment dat de beslissing genomen wordt. Er zal dan een implementatieplan opgesteld worden. Na goedkeuring door de provincie en de ministerraad door Fedasil opgemaakt en besproken met de provincie en met de burgemeester van Mol. Dat is een antwoord op uw eerste vraag.

Wat die perslek betreft, daar was ik een beetje door gestoord omdat blijkbaar RVT op een bepaald moment, voor dat wij eigenlijk de kans hebben gehad om zelfs maar te communiceren met de campingbewoners, blijkbaar op de hoogte was van het feit dat die vraag aan ons gesteld was. Ik was daar heel verbaasd over. Ik weet ook niet van waar dat die informatie van RTV kwam. Zij spreken van een betrouwbare bron, maar het is zeker niet vanuit de provincie of de provinciale diensten dat die perslek er geweest is. Hoe dat dit komt weet ik niet. Dat moet u vragen aan RTV eventueel, maar ze willen daar geen antwoord op geven.

Daarom dat er heel snel commotie is ontstaan omdat ik op dat moment moest reageren. Omdat RTV op de hoogte was heb ik daar een korte verklaring voor de TV moeten afleggen. Ik kon daar op dat moment niet meer onderuit. Dat was zeker niet mijn initiatief.

Wat de garantie over de tijdelijkheid van de opvang betreft blijft Fedasil in zijn mails zeggen dat het over een tijdelijke opvang gaat, en dat einde maart al die mensen daar weg zijn. Vraag mij niet hoe dat zij dat gaan doen. Dat moet u aan Fedasil vragen. Wij zullen dat uiteraard ook vragen. De enige garantie die wij kunnen hebben is een geschreven akkoord ondertekend door de mensen van Fedasil dat het om tijdelijke opvang gaat. Wij beseffen ook wel als deputatie dat het geen goede situatie is om in volle zomerseizoen die mensen daar te laten. Daar zijn wij allemaal van overtuigd dat dit heel moeilijk zou worden. Maar men blijft ons zeggen dat het gaat over een tijdelijke opvang. Dat zullen mensen zijn die nog niet zo lang zijn toegekomen. Die dus ook nog in de asielpcedure zitten, en waar nog beslissingen moeten over genomen worden. Hoe dat ze dat in de praktijk doen zou ik bij God niet weten.

De integratie is ook een taak van Fedasil. Als het echt om zo'n tijdelijk verblijf gaat veronderstel ik dat daar op dat ogenblik nog niet veel aan integratie zal gebeuren omdat een aantal van die mensen misschien snel gerepatrieerd worden, wat trouwens dagelijks gebeurt. Er komen heel veel mensen toe die blijkbaar niet in aanmerking komen voor een definitief asiel en die ook teruggestuurd worden. Misschien gaat het ook voor een deel over dergelijke mensen.

Wat de economische impact betreft zullen alle kosten van catering, van verblijf, van personeel, betaald worden door de federale overheid, door Fedasil. Er wordt eigenlijk in se weinig of niets gevraagd van ons personeel. Ik kan u wel zeggen dat er ondertussen gecommuniceerd is naar de campingbewoners, ook uit reactie natuurlijk op alles wat er allemaal is verschenen in de social media en wat gecommuniceerd is aan het personeel van het Zilvermeer. Er is nu zelfs ook een website opgezet waar een soort standaardvragen met standaardantwoorden, voor zover dat we die hebben, op staat. Verder zijn wij afhankelijk van wat Fedasil in de praktijk gaat doen.

VOORZITTER.- De heer Vollebergh heeft het woord.

De heer VOLLEBERGH.- Ik heb absoluut geen probleem met de vraag van mijnheer Schoofs, maar het is een beetje een onhandige manier van werken. Een mondelinge vraag die wordt ingediend na de interpellatie, en die wordt nu ervoor behandeld. Dat punt wordt samengevoegd. Daar heb ik alle begrip voor. Maar nu zijn er al een heel deel antwoorden gebracht door de gedeputeerde, en mijn collega gaat nu een deel in vraagstelling doen waar dat al antwoorden op gebracht zijn. Het had toch veel logischer geweest als de mondelinge vraag had gesteld geweest, daarna de interpellatie, en dan de antwoorden, en dan het debat. Het is dus een beetje een eigenaardige zaak.

Als u dat allemaal normaal vindt gaan wij dat elke maand doen. Iemand stelt een interpellatie, wij dienen een mondelinge vraag in, en die mondeling vraag wordt dan behandeld er net voor. Alle antwoorden komen en alle interpellaties zijn herhaald.

VOORZITTER.- Mijnheer Vollebergh, wij hebben gisteren een Vast bureau gehad. Uw fractievoorzitter was daar ook. Wij hebben dat besproken. Er was een mondelinge vraag. Wij hebben gevraagd: wat doen we ermee? Wij hebben nog speciaal gewacht op mijnheer Helsen, omdat die door omstandigheden iets later was. Wij hebben het dan besproken, en er is heel duidelijk gezegd in het Vast Bureau dat we eerst de mondelinge vraag gingen doen, dan het antwoord, en dan de interpellatie.

De VOLLEBERGH.- Jan was daarstraks nog hier. Hij is omwille van een ongeval met zijn zoon weg moeten gaan. Hij heeft ons een heel ander verhaal verteld. Ofwel heeft hij het verkeerd begrepen, ofwel is het onduidelijk geweest.

VOORZITTER.- Er is geen enkele reactie op gekomen vanuit het Vast Bureau.

De heer VOLLEBERGH.- Het is toch een eigenaardige manier van werken.

De heer LEMMENS, gedeputeerde.- Dat kan zijn, mijnheer Vollebergh, maar ik was op het Vast Bureau aanwezig. Mijnheer Huijbrechts was daar, en het is daar met volle instemming zo geacteerd geworden.

De heer VOLLEBERGH.- Dat kan allemaal goed zijn, maar het is toch een eigenaardige manier van werken, of niet?

Nr. 14/2 van de agenda

**Interpellatie in verband met mogelijke opvang asielzoekers
in Provinciaal Recreatiedomein Zilvermeer,
ingediend door de heer Daniël Marcipont (Vlaams Belang).**
Interpellatie

Tijdens de voorbije dagen moesten de vaste abonnees van de camping, en de bevolking o.a. via de media vernemen dat Fedasil overweegt om 75 caravans te gebruiken voor de opvang van asielzoekers op het Provinciaal Recreatiedomein Zilvermeer. Volgens de eerste gegevens zou het gaan over een tijdelijke opvang tot maart 2016.

Dat de situatie ongerustheid teweegbrengt bij de kampeerders, maar ook bij de bevolking is terecht begrijpelijk. De provincie investeerde de voorbije jaren immers een massa geld in het Zilvermeer en de huurders betalen forse sommen om gebruik te maken van de camping en hun standplaats.

Het Vlaams Belang eist dan ook dat het provinciebestuur duidelijk afstand neemt van het initiatief van Fedasil en sluit zich aan bij de wens van de kampeerders om niet in te gaan bij de opvang van asielzoekers in het provinciaal recreatiedomein het Zilvermeer.

Daniël Marcipont
Provincieraadslid

VOORZITTER.- De heer Marcipont heeft het woord.

De heer MARCIPONT.- Mijn interpellatie gaat inderdaad nog iets ruimer dan de vragen die hier gesteld worden. Dus op dat vlak is er geen probleem.
Op sommige vragen heb ik al wel een antwoord, maar ik ga ze in ieder geval mee vermelden.

Begin vorige week konden we via de pers kennis nemen van het feit dat de provincie groen licht heeft gegeven voor het opvangen van 300 vluchtelingen in het provinciaal recreatiedomein Zilvermeer in Mol. Er zouden ongeveer 70 caravans worden geplaatst op de camping waar de asielzoekers zouden kunnen verblijven.

Een van de voorwaarden die werd gesteld is dat het asielcentrum einde maart, bij het begin van het toeristische seizoen, opnieuw ontruimd moet zijn. Op welke manier denkt Fedasil die garantie te kunnen geven? Tegen die tijd zal het asielprobleem immers helemaal niet opgelost zijn. Het is een bijzonder kostelijke zaak om 70 stacaravans te kopen of te huren, en ze dan op te stellen voor uiteindelijk "slechts" 3 maanden. 3 wintermaanden bovendien, waarin je ongetwijfeld geconfronteerd zult worden met de nadelen en ongemakken van het verblijven in een caravan in putteke winter.

Uiteraard staan heel wat vast kampeerders en huurders van blokhutten op hun achterste poten. Zij werden hiervan immers niet vooraf in kennis gesteld. En het zijn uiteraard zij die als eerste geconfronteerd zullen worden met alle ongemakken die dit met zich mee zal brengen. Volgens wat ik vernomen heb zouden de caravans voor de asielzoekers verspreid worden over de camping en worden deze percelen niet afgebakend van andere kampeerplaatsen, noch de bivak, noch de blokhutten. De personen die worden opgevangen

zullen vrij mogen bewegen over het ganse domein en gebruik mogen maken van alle faciliteiten. Dit betekent dus dat toeristen die uiteindelijk naar daar komen voor rust, ontspanning en vakantie willens nillens terechtkomen middenin een asielcentrum. Met de regelmaat van de klok staan er in de media berichten over massale vechtpartijen in asielcentra, vaak om futiliteiten als geluidsoverlast, iets wat dat je uiteraard op een camping er al vaak moet bijnemen. Garanties op vlak van beveiliging, toezicht en begeleiding van asielzoekers zijn dan ook een lege doos en stellen in de praktijk niets voor. Integendeel, de risico's zullen pakken hoger liggen aangezien de asielzoekers, naast het met elkaar samenleven, ze ook nog eens moeten samenleven met de toeristen, iets wat dat je in andere asielcentra niet hebt.

Hoe kan je deze beslissing verantwoorden ten opzichte van de vaste kampeerders die betalen voor een jaarplaats, en de huurders van blokhutten die eveneens betalen voor hun vakantie. Ze betalen, voor de camping dan toch, jaarlijks tussen de 1.000 en 2.500 EUR om te kunnen genieten van een prachtig stukje natuur, rust en vakantie. Worden deze mensen op enige manier vergoed?

Bovendien lopen deze mensen een groot risico op vandalisme, inbraak en diefstal. Hoewel een aantal kampeerders hiertoe verzekerd zullen zijn zal nooit de werkelijke schade vergoed worden, laat staan de miserie waar je mee zit. Wat met de schade die er ongetwijfeld zal zijn aan infrastructuur van het Zilvermeer? Denken we maar aan beplanting, sanitaire blokken, speeltuigen, enzoverder. Wie gaat daar voor instaan? Wie gaat instaan voor de fysieke veiligheid van onze kampeerders en toeristen op het Zilvermeer? De gebeurtenissen een paar weken geleden in onder andere Diksmuide en Bredene indachtig blijkt ook dit immers een belangrijk aandachtspunt te zijn. Bovendien mogen we niet vergeten dat bij onze kampeerders ook heel wat kinderen zijn. Gisteren nog trok N-VA burgemeester van Arendonk aan de alarmbel over overlast die het asielcentrum aldaar veroorzaakt. Vrouwen en kinderen die op, en ik citeer: "bijzonder opdringerige manier worden aangesproken en handtastelijkheden op de bus en bij mensen die voorbij gefietst komen".

Rumoer in de zaal

Dit is een citaat, excuseer. Kortom, het is duidelijk dat heel wat mensen dit absoluut niet zien zitten. Bewijs hiervan is een petitie die is opgesteld en ondertussen meer dan 600 keer werd ondertekend. Heel wat kampeerders dreigen er bovendien mee, en terecht, hun jaargelden niet te betalen, of zelfs effectief weg te trekken van het domein. Een aantal zou reeds effectief de daad bij het woord gevoegd hebben. Kan de gedeputeerde mij vertellen hoeveel opzeggingen er de afgelopen twee weken zijn gebeurd?

Maar niet enkel de kampeerders en toeristen van het Zilvermeer zullen de gevolgen dragen. Ook de mensen in de bredere omgeving van Mol zullen geconfronteerd worden met deze beslissing van de deputatie om het Zilvermeer om te laten toveren tot een asielcentrum. Zoals reeds gezegd gaat het over een open opvang en mogen de asielzoekers zich ook vrij buiten het domein begeven. Volgens de burgemeester van Mol waren zij totaal niet op de hoogte gesteld en moesten ook zij via de pers het nieuws vernemen. Nieuws dat

toevallig naar buiten gekomen is naar aanleiding van een lek bij de deputatie, waar men nadien uiteraard lelijk mee verveeld zat.

Op eerdere eenvoudige vragen op de Molse gemeenteraad afgelopen maandag, zoals het te verwachten aantal, of het gezinnen zouden zijn, de duurtijd, enz., konden geen antwoorden geformuleerd worden. Zelfs niet nadat ze zelf contact opgenomen hebben met de directeur van het Zilvermeer, de gouverneur, de deputatie en Fedasil. Laat staan dat men kan inschatten welk de impact zal zijn op de werking van hun politiezone, de scholen, enzomeer.

Graag had ik dan ook alle informatie vernomen waarover de deputatie beschikt, om uiteindelijk het licht op groen te zetten voor de oprichting van een asielcentrum op het Zilvermeer. De zaken indachtig die ik net aanhaalde zijn alvast krachtige argumenten om 'neen' te zeggen tegen Fedasil. Een recreatiedomein is absoluut ongeschikt om te fungeren als asielcentrum.

Onze fractie eist dan ook dat het provinciebestuur duidelijk afstand neemt van het initiatief van Fedasil en het Zilvermeer niet open te stellen als opvang voor asielzoekers.

Ik dank u.

VOORZITTER.- De heer Caals heeft het woord.

De heer CAALS.- Mijnheer Marcipont, ik heb een vraag voor u.

U zegt dat de mensen van het Zilvermeer, de jaarlijkse bezoekers, dat die moeten vergoed worden. Kunt u mij uitleggen waarvoor die vergoeding moet dienen? Een vergoeding hangt toch altijd af in relatie tot een schade. Welke schade lijden die mensen?

Ik vind de tussenkomst van een zelden vertoonde ranzigheid.

Applaus

VOORZITTER.- De heer Schoofs heeft het woord.

De heer SCHOOFS.- Dank u, voorzitter.

Ik zou mij toch ook vooraf willen distantiëren van de tussenkomst die collega Marcipont hier net heeft gehouden. Mijn vraagstelling is van een heel andere orde en van een heel andere aard. Ik zou echt het onderscheid nog eens duidelijk willen accentueren. Dat neemt niet weg dat ik toch wel vind dat in deze een aantal zaken fout gelopen zijn, en dat de procedure en het overleg in het huis niet gelopen is zoals het wenselijk is.

Ik heb in mijn vraagstelling duidelijk gewezen op een perslek. Ik vind dat bij een bestuur - wat het dan ook is, een lokaal bestuur, een provinciebestuur, een deputatie bij deze, want het is een beslissing die door de deputatie genomen wordt en niet door de raad - bepaalde vragen met discretie moeten kunnen behandeld worden. Communicatie in deze is dus super gevoelig.

U geeft geen antwoord op het ontstaan van de lek. Ook geeft u geen antwoord op het feit of deze lek in het huis is. Ik weet alleen dat Fedasil zeer veel ervaring heeft in het benaderen van lokale besturen, en dat zij in deze zaken zeer omzichtig tewerk gaan. Ik

denk dat hier in huis, en zeker ook door de deputatie, hier de nodige lessen moeten uit getrokken worden en dat men met dergelijke gevoelige vragen zeer goed en discreet moet omgaan. Ik hoop dat men in de toekomst hier meer omzichtig tewerk gaat.

Wat nu gebeurt, collega's, op het terrein is een achterstand in het creëren van een lokaal draagvlak ter aanvaarding van de komst van tijdelijke vluchtelingen. Ik betreur dit, en ik vind het ook spijtig dat ook van deze malcommunicatie gebruik wordt gemaakt om de opvang van vluchtelingen in een slecht daglicht te stellen.

Ik zou echt wel willen vragen, leden van de deputatie, om hier ook uw lessen uit te trekken.

De heer PEETERS, gedeputeerde.- Dit vind ik nu echt ongelooflijk. Ik maak mij niet rap kwaad, maar u gaat mij zo ver krijgen. Dat is juist mijn grote frustratie, dat de pers vroegtijdig op de hoogte was van de vraag van Fedasil. Waarvan die lek komt dat weet ik niet. Ik heb dat uitdrukkelijk gevraagd aan het Zilvermeer en aan een aantal ambtenaren, en zij zeggen heel expliciet dat het niet komt vanuit onze administratie of vanuit het Zilvermeer. Ik heb op dit ogenblik geen enkele reden om dat niet te geloven. De situatie is dus niet door ons gecreëerd, die achterstand. Wij hebben inderdaad achter de feiten moeten aanlopen, tot onze grote frustratie. In die zin hebt u volledig gelijk. Maar om dat nu in mijn, of onze schoenen, te schuiven vind ik er echt over. Sorry.

VOORZITTER.- De heer Vollebergh heeft het woord.

De heer VOLLEBERGH.- Ongetwijfeld zal dat ook onze schuld zijn, die perslek.

Mijnheer Caals, u bent een intelligent man en ik smaak uw tussenkomsten, ook al ben ik het daar niet altijd mee eens, en uw manier van reageren. Maar het woord ranzigheid, wat een beetje een nieuw woord is geworden voor ons, ontgoochelt mij.

Als je geen debat kunt voeren en je hebt geen argumenten meer dan is het racisme of ranzigheid. Dan is het debat afgesloten. Je hebt gewoon geen argumenten bij wat hier net gezegd is, dan gebruikt u maar dit woord. Ik ben wel ontgoocheld in u.

VOORZITTER.- De heer Schoofs heeft het woord.

De heer SCHOOFS.- Mijnheer Peeters, u bent uw betoog daarnet begonnen met te zeggen: ik ga niet op alle vragen antwoorden.

De heer PEETERS, gedeputeerde.- Ik heb geantwoord wat ik weet.

De heer SCHOOFS.- Maar als u met die ingesteldheid op een vraag antwoordt dan geeft u de indruk dat u niet alle informatie geeft. Zeggen dat je het niet weet, is ook een antwoord. Maar zeggen dat je niet op alles gaat antwoorden geeft mij een gevoel dat u niet alles wenst in de openbaarheid te brengen.

De heer PEETERS, gedeputeerde.- Dan heb ik mij verkeerd uitgedrukt. Ik heb echt bedoeld dat ik niet kan op alles antwoorden, omdat ik niet over de informatie beschik.

De heer SCHOOFS.- Dat is een verduidelijking en ik aanvaard die ook. Maar ik denk dat het heel belangrijk is, naar de toekomst toe, om hier in het huis - en ik zeg niet dat het lek hier is gebeurd - duidelijke afspraken te maken omtrent communicatie.

Ik wil ook nog eens van de gelegenheid gebruik maken om de mensen van Fedasil nog eens te vragen hoe dit op andere locaties gebeurd. Ik denk dat het belangrijk is naar de toekomst toe dat we proberen om dat draagvlak effectief te creëren. Zij hebben daar ervaring mee, zij hebben daar know how over.

De heer PEETERS, gedeputeerde.- Ik weet dat, maar Fedasil weigert expliciet om te communiceren vooraleer de beslissing genomen is door de Vlaamse overheid. De vraag is gesteld aan Fedasil om te communiceren met de buurt. Zij hebben dat geweigerd. Zij doen dat nooit vooraleer de definitieve beslissing er is. Daarmee zijn wij geconfronteerd.

De heer SCHOOFS.- Ik veronderstel dat u bedoelt de federale overheid.

VOORZITTER.- De heer Merckx heeft het woord.

De heer MERCKX.- Het belangrijkste dat onze fractie over dit punt wil zeggen is dat wij de positieve reactie van de gedeputeerde en de deputatie op dit zeer menselijke en omvangrijke probleem en de vraag van Fedasil, ten zeerste appreciëren.

Wij hebben in de commissie een heel positieve opstelling gehoord, een menselijke opstelling, zowel vanwege de gedeputeerde als van de directeur van het Zilvermeer. Er zijn positieve plannen besproken om te proberen bijvoorbeeld de abonnees van de camping en de lokale bevolking te betrekken bij initiatieven om die opvang zo goed mogelijk te helpen verlopen en van deze humanitaire operatie iets moois te maken waar iedereen beter van wordt. Dat dit kan zag ik toevallig in september, toen de vluchtelingen crisis al volop op gang gekomen was, toen ik op vakantie was in Duitsland. Ik heb daar in diverse gemeentebleden oproepen gezien van buurtorganisaties. Reportages over al de initiatieven die die mensen namen voor hulp aan asielzoekers, oude fietsen binnenbrengen, uiteraard kleding, enz. Dus ja, er bestaat ook een goed en voorbeeldig Duitsland, gelukkig vandaag zelfs sterker dan de haatzaaiers van Pegida en hun Vlaamse klonen.

Wij betreuren met de gedeputeerde en de directeur, maar dit is al aangehaald door mijnheer Schoofs, dat zij het uit de kranten hebben moeten vernemen.

De gedeputeerde heeft het ook nog even gehad over de economische implicaties. Wat dat betreft heb ik toch iets merkwaardig gehoord op de commissie, dat misschien diegenen kan doen nadenken die ter goeder trouw of uit onwetendheid geloven dat die uitgaven voor de vluchtelingen de Belgische staatskas zouden leeghalen. De directeur heeft daar verteld dat de concessionarissen die nu de catering van het Zilvermeer doen onmiddellijk interesse betoond hadden in de levering van de maaltijden aan de asielzoekers. Dat is economisch de

essentie van die uitgaven. Dat geld wordt onmiddellijk en integraal in de Belgische economie terug geïnjecteerd. Ik vind ook dat de gedeputeerde gelijk heeft van niet meer te antwoorden op die zogenaamde interpellatie van het Vlaams Belang.

Sommigen storen zich aan de term "ranzigheid". Ik zal zeggen dit is fascistisch, racistisch gestook tegen mensen die uit heel erge situaties proberen te ontvluchten. Het verwondert mij ook dat men hier iemand voor in de vuurlinie steunt die zelf syndicaal afgevaardigde geweest is, die weet wat het betekent in nood te zitten, werkloos te worden, die begrip zouden moeten hebben voor mensen die nog veel ergere zaken moeten meemaken. Maar blijkbaar als we vergelijken wat er ingediend is en wat er hier naar voor gebracht is, dan hebben anderen de pen vastgehouden. Maar goed, het gaat hem om de inhoud.

Wij steunen de tussenkomst van mijnheer Schoofs. Die toon was totaal anders dan die we daarna gehoord hebben. Ik betreur wel dat er daarna een incident over procedures geweest is dat volgens mij overbodig was. Het uitgangspunt van mijnheer Schoofs waarderen wij ten zeerste. Dat sluit aan bij dat van collega Naert, die in september aan de gouverneur vroeg om met de provincie ons deel te doen voor de dringende nood van opvang van de vluchtelingentoevloed. Dat was een heel andere teneur bij mijnheer Schoofs dan dat we daarna hebben gehoord.

Daarna hoorden we in plaats van menselijkheid en solidariteit, harteloosheid, onmenselijkheid, xenofobie, en het aanwakkeren van angst. Nochtans, nu wij in onze streken ook eens geconfronteerd zijn met moorddadige criminele bloedbaden, aangericht door criminelen van IS, zouden we juist beter moeten begrijpen waarom die mensen zo massaal de oorlogen in Irak, Syrië, Afghanistan en Palestina ontvluchten. Zij maken die gruwel daar dagelijks mee, zowel onder de vorm van barbaarse terreuraanslagen als de slachtpartijen aangericht door de oorlogen waaraan onze Westerse regeringen actief deelnemen.

Ik stel voor dat die fractie daar eens naar de fototentoonstelling "Exodus" gaat kijken die al een paar maanden in de traphallen van het MAS hangt. Daar zouden ze een voorbeeld kunnen nemen aan die tienduizenden buitenlanders, soms diep in Holland, Frankrijk en Engeland die 100 jaar geleden honderdduizenden gezinnen uit België, voornamelijk uit Vlaanderen gastvrij onderdak, eten en onderwijs hebben aangeboden. Hun interventie vandaag was eerder geïnspireerd op die andere beschamende houding die in het MAS ook wordt geïllustreerd met een citaat uit een interview in 2003 afgenomen van een inwoner uit het bezette West-Vlaamse Passendale die de hele oorlog vluchtte naar de Westhoek achter de IJzer. Toen hij in het najaar 1914 in Kromeke (Poperinge) aankwam en hij vroeg daar om smout, varkensvet, om zijn brood te smeren bij de plaatselijke beenhouwer kreeg hij als antwoord te horen: "Ben je vluchteling? Er is hier niets voor de vluchtelingen, het is hier voor het eigen volk."

VOORZITTER.- De heer Marcipont heeft het woord.

De heer MARCIPONT.- Op die platte opmerkingen van mijnheer Merckx ga ik niet antwoorden.

In elk geval zal ik binnen 2 maanden dit punt opnieuw agenderen en vragen naar een evaluatie en een debat over de vastgestelde feiten.

Ik heb nog even een reactie naar de gedeputeerde. Blijkbaar is de directie van het Zilvermeer wel in kennis van heel wat meer feiten dan hier worden toegegeven. Gisteren is er onder druk van de campingbewoners een overleg geweest tussen hen en de directie, en er zijn wel een hele hoop zaken verteld waarvan de gedeputeerde hier nu over verklaard van niets te weten.

Ik heb de indruk dat hier alles een beetje in achterkamertjes moet blijven, dat alles geregeld moet zijn, en dat men dan uiteindelijk de bevolking voor voldongen feiten wil plaatsen. Dat is iets waar ik niet van hou. Ik heb liever rechtuit, rechtaan.

De heer PEETERS, gedeputeerde.- Mijnheer Marcipont, kan u daar voorbeelden van geven van die informatie die ik niet zou hebben.

De heer MARCIPONT.- Het aantal.

De heer PEETERS, gedeputeerde.- Dat heb ik gezegd.

De heer MARCIPONT.- De plaatsen.

De heer PEETERS, gedeputeerde.- Dat kan ik misschien nog even rechtzetten. Ze gaan niet verspreid worden over de camping, maar op één deel op de seizoenplaatsen aan sanitair blok 1. We gaan dat niet kunnen afsluiten. Ik ben niet van plan om mensen op te sluiten als beesten in een kooi.

Applaus

VOORZITTER.- De heer Vollebergh heeft het woord.

De heer VOLLEBERGH.- Dat is wel straf, want gesloten asielcentra is nochtans hetgeen uw eigen staatssecretaris voorstelt.

Mijnheer Merckx en mijnheer Caals hebben hetzelfde links woordenboek en gebruiken dan xenofobie, fascisten, ranzigheid en racisme. Mijnheer Merckx, we zullen dat punt seffens ook steunen voor steun aan Syrië, met volle enthousiasme trouwens. U refereert ook naar een fototentoonstelling: de opvang in de eigen regio bij bv. wereldoorlog 1. In Nederland, waar dat vele Vlamingen opvang hebben gekregen, is opvang in de eigen regio. En dat is een buurland. Er zijn vele buurlanden van Syrië en omstreken waar problemen zijn, in het Midden-Oosten, waar die opvang niet gebeurt. Al die mensen komen naar hier.

Dus wij pleiten, en wij pleiten daar op een zeer menselijke manier voor, voor opvang van vluchtelingen in de regio waar de oorlog zich voordoet. Wij hebben daar ook een aantal motivaties en argumenten voor. Eentje daarvan is zeker dat voor het geld waar wij hier één vluchteling voor opvangen, dat zijn cijfers die bekend zijn, men in de eigen regio, waar het leven veel goedkoper is dan hier bij ons, er drie kan opvangen.

Het is dan ook met volle moed dat we dat punt ook steunen voor de opvang daar, mijnheer Merckx. Ik denk dat dit zeer menselijk is.

VOORZITTER.- Mevrouw Van Cleemput heeft het woord.

Mevrouw VAN CLEEMPUT.- Collega's, ik wil mijn steun uitspreken voor het voorstel, en ik hoop ook dat er een zeer goede samenwerking zal zijn tussen Fedasil en de provincie.

Ik hoop dat dit ook heel goed wordt opgebouwd, want als ik u nu hoor zeggen gedeputeerde Peeters, maar alle begrip als u het nog niet weet, dat u alleen maar kan garanderen dat ze weg zullen moeten zijn. Hoe dat Fedasil dat zal oplossen dat weten we niet, maar dat zal gewoon in het contract staan. Dat vind ik iets of wat verontrustende communicatie. Ik denk dat het heel belangrijk is dat we het wel weten wat Fedasil zal doen met die mensen. Ik vertrouw ook dat u dat wel gaat weten. Maar ik zou niet graag de provincie willen zijn die in maart in de pers komt met: Fedasil had geen oplossing, maar akkoord was akkoord, het stond zwart op wit, ze moeten buiten, nu moeten ze maar vertrekken. Die goede huisvader zou ik niet willen zijn.

Ik zou gewoon een heel warme oproep willen doen om als provincie echt met twee voeten mee in dit verhaal te stappen. Ik weet dat het niet altijd gemakkelijk is, dat er achterbannen zijn, of mensen, of kiezers die bang zijn van dit soort verhaal. Het is ook niet altijd gemakkelijk om dit uit te leggen aan de bevolking. Maar ik zou gewoon willen oproepen om als provincie dan echt mee te stappen in dit verhaal, en niet zakelijk, of met één voet wel en met één voet niet.

De heer PEETERS, gedeputeerde.- Het is wel de bedoeling, ik heb dat ook al gevraagd, dat als het zover komt dat ik zelf betrokken wordt bij het overleg met Fedasil en met het akkoord dat we moeten sluiten. Dat is uiteraard logisch. We gaan er alles aan doen om dat in goede omstandigheden te doen.

U hebt gelijk. We gaan daar ons best voor doen, en we gaan proberen daar een positief verhaal van te maken. Ik heb begrepen, en dat is nog informatie die ik nog niet gegeven heb, mijnheer Marcipont, dat er al goede voorstellen zijn geweest van buurtbewoners, van campingbewoners, van vrijwilligers die willen helpen om dat allemaal goed te doen. Ik denk dat we mee in dat verhaal moeten stappen.

VOORZITTER.- De heer Zander heeft het woord.

De heer ZANDER.- Ik ga er niet verder op ingaan. Ik wil alleen één ding zeggen aan mijnheer Merckx.

Mijnheer Merckx, als u citeert uit de Duitse pers, citeer dan alsjeblieft ook uit de meerderheidsartikelen die er verschijnen, en haal daar geen kleine stukjes uit die heel miniem verschijnen. Dat zijn dingen die er in staan, die gebeuren, maar de overgrote meerderheid, de realiteit die in Duitsland plaatsvindt en waarvoor Merkel enorm belaagd wordt door haar eigen partijgenoten, citeer dat dan ook. En hou u niet altijd bij uw eigen dogma, en schiet niet altijd op een ander. Zeg de waarheid, hetgeen er gebeurt. Meer wens ik daar niet over te vertellen.

De heer MERCKX.- Dat is geen argument. Mijn vraag is: welke houding steunt u? De houding van de mensen die ik daarnet naar voor gebracht heb, en waar er daarnet ook door de gedeputeerde van gesproken is, dat diezelfde mentaliteit ook bij een deel van de kampeerders en van de bevolking van Mol leeft. Bent u daarvoor, of bent u voor diegenen die Merkel aanvallen?

VOORZITTER.- Het gaat hier niet over Merkel. Het gaat hier over de provincieraad. Ik denk dus dat wij best deze discussie stoppen.

Dan kunnen we nu verdergaan met de besloten vergadering.

De raad gaat in besloten vergadering.

15. BESLOTEN VERGADERING

Nr. 15/1 van de agenda

**Inkapseling van een deel van het personeel van
vzw Toerisme Provincie Antwerpen in de provinciale structuur.
Overname van personeel. Individuele arbeidsvoorwaarden.**

Goedkeuring.

Verslag van de deputatie

Goedgekeurd met 47 stemmen ja, bij 2 stemmen nee.

Nr. 15/2 van de agenda

**Blauwe Halte Rupel. Toetreding provincie Antwerpen tot
twee Europese netwerken: Network Inland Waterways Europe (NIWE)
en European Greenways Association (EGWA).**

Goedkeuring.

Verslag van de deputatie

Goedgekeurd met 47 stemmen ja, bij 1 stem nee en 1 onthouding.

De vergadering wordt gesloten om 18.34 uur.